



Pixel 3

40 cm - 86 cm / max. 13 kg

- Инструкција за употреба & Гаранција
- Návod k obsluze & Záruka
- Bedienungsanleitung & Garantie
- Betjeningsvejledning & Garanti
- Οδηγίες χρήσης & Εγγύηση
- User's manual & Warranty
- Instrucciones de uso y Garantía
- Kasutusjuhend ja garantiitingimused
- Käyttöohjeet ja takuu
- Manuel d'utilisation & Garantie
- ירחא & הכרדה תרבוה
- Upute za uporabu i jamstvo
- Használati útmutató és Garancia

- Istruzioni d'uso e Garanzia
- Naudojimo instrukcija ir garantija
- Lietošanas pamācība & garantija
- Bruksanvisning og garanti
- Instrukcja obsługi & Gwarancja
- Manual de instruções & Garantia
- Instrucțiuni de utilizare & Garanție
- Руководство по эксплуатации & Гарантия
- Bruksanvisning och garanti
- Návod na obsluhu & Záruka
- Navodila za uporabo in Garancija
- Kullanım Kılavuzu ve Garanti
- Інструкція з експлуатації та гарантія

index



7



12



29



33



34



36



37

BG	5	EST	270	LT	534	SE	796
CZ	43	FI	307	LV	570	SK	833
DE	80	FR	344	NO	607	SL	721
DK	118	HEB	382	PL	644	TUR	908
DLL	156	HR	419	PT	682	UA	946
EN	194	HU	457	RO	720		
ES	232	IT	495	RU	758		



Ръководство за потребителя за детско столче Avionaut® Pixel 3

важно!

Не четете това ръководство, докато работите. Прочетете го внимателно, запазете го за употреба и винаги го дръжете под ръка. В случай на дублие, моля свържете се с нас. Пътувайте безопасно и приемайте сериозно всяко пътуване с ветомобил. Дори когато дестинацията е само на няколко пресечки.

Инструкциите са правилни за вземане и съхраняване заедно със седалката за срока на годност на седалката



Предупреждения:

Не модифицирайте по никакъв начин столчето за кола Pixel 3, тъй като това може да засегне безопасността на детето по време на използването му.



Предупреждения:

Никога не поставяйте столчето за кола Pixel 3 върху пиедестал, като например маса или стол.



Предупреждения:

Никога не монтирайте столчето за кола Pixel 3 с лице към противоположна посока на движение на предната пътническа седалка с активна въздушна възглавница.



Внимание:

Детската предпазна седалка Pixel 3 трябва да се монтира в колата само с лице назад към посоката на движение.



Предупреждения:

Столчето за кола Pixel 3 може да се монтира в автомобила и в двете посоки.

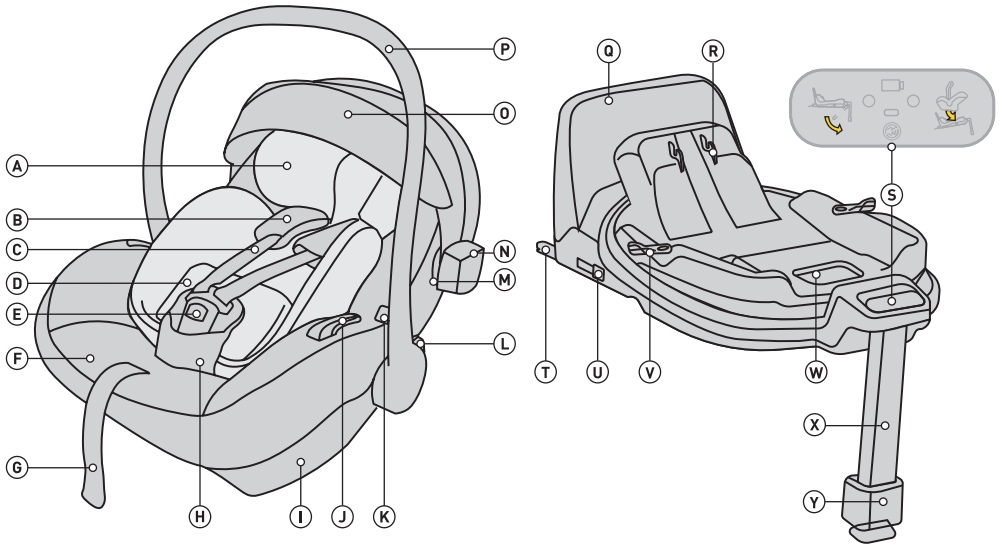

- A Вложка Pixel 3
- B Колани за рамена със свалящи се протектори
- C Колани за рамена
- D С Pixel 3 система за регулиране на височината
- E Заклучване на предпазния колан
- F Покривало за седалка
- G Регулатор на дължината на предпазния колан
- H Предпазен колан с протектор
- I Приставка за основа
- J Конектор за бедрен колан
- K Бутон за освобождаване на седалката от количката
- L Бутон за регулиране на настройката на дръжката

- M Приставка за сенник
- N рефлектор
- O Слънчев сенник
- P Дръжки
- Q Рамка против въртене
- R Механизъм за закрепване на седалката за закрепване Механизъм
- S Контролен панел
- T ISOFIX приставка за основа
- U Бутон за освобождаване на ISOFIX конектора
- V Бутон за въртене
- W Освободете лоста, за да отключите седалката
- X Регулируема поставка за крака
- Y Контролен панел

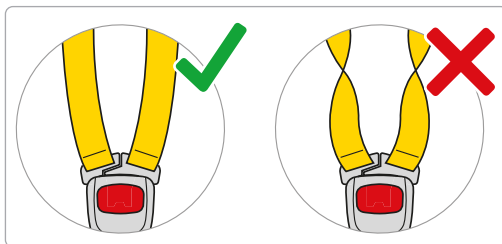
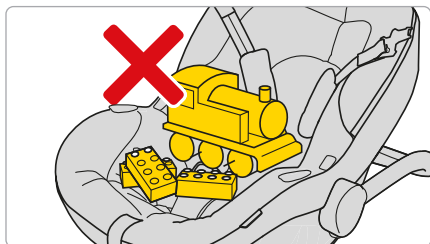
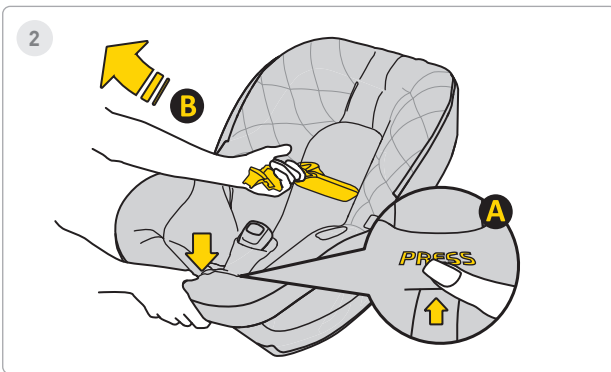
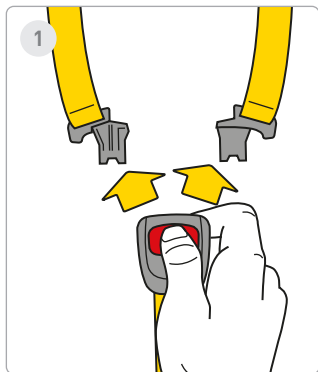

1 стъпка

Натиснете червените бутони, за да освободите ключалката на столчето за кола.

2 стъпка

Разхлабете предпазните колани на автомобила, за да освободите място за дете в столчето. Натиснете бутона **A** и дръпнете коланите **B**, за увеличаване на дължината им.

Запомнете! В столчето не трябва да има други предмети, а предпазните колани винаги трябва да са прави и правилно закопчани!



3

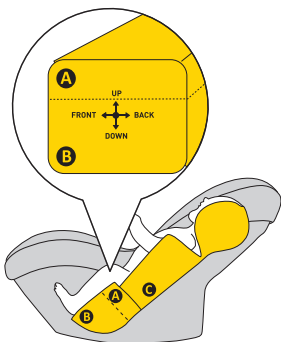

4

**ca. 40-55cm**

5

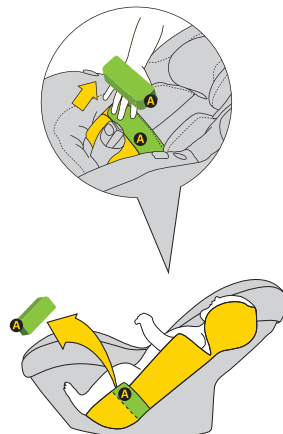
**ca. 55-60cm****3 стъпка**

Преместете лентите от страни на седалката. Поставете бебето си в седалката. Уверете се, че детето ви седи правилно в столчето за кола, като облегалката е напълно поддържана от столчето за кола и нито една част от предпазния колан не е под гърба на детето.

4 стъпка

Ако детето ви е високо 40-60 см, използвайте пълната вложка **A** + **B**.

5 стъпка

Когато детето достигне височина 55-60 см, можете също да регулирате позицията на детето, като премахнете вложка **A**.

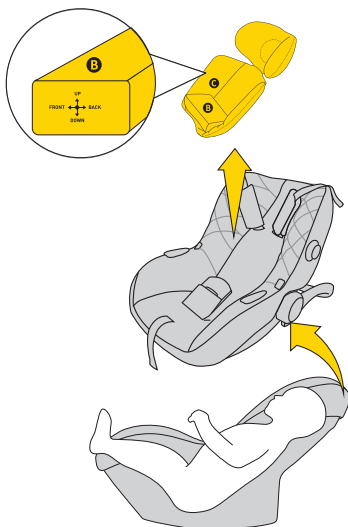
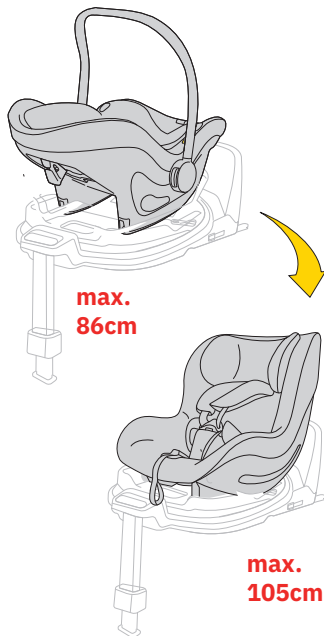

6

**са. >60cm****6 стъпка**

Когато детето ви надвиши 60 см височина, можете да използвате столчето за кола без вложката.

Ако детето ви достигне височина 40-60 см, използвайте пълната вложка за възглавница.

**ПРЕДУПРЕЖДЕНИЕ!**

Посочените измервания на височината на детето по отношение на разположението на вложката са просто ПРЕДЛОЖЕНИЯ. Всяко дете е различно и расте с различна скорост, така че АБСОЛЮТЕН приоритет при регулиране на вложката е нивото на презрамките спрямо раменете на детето. **ЗАПОМНЕТЕ – ПРЕЗРАМКИТЕ ТРЯБВА ДА ИЗЛИЗАТ НА ИЛИ ТОЧНО ПОД НИВОТО НА РАМЕНИТЕ.**



7

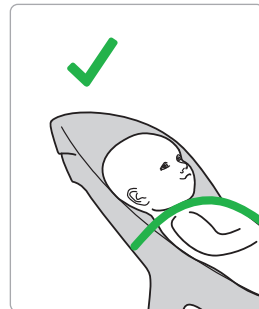
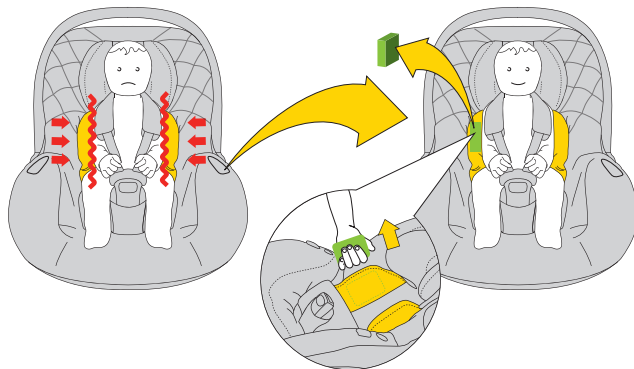

7 Step

Когато забележите, че детето ви се нуждае от повече място в столчето за кола, отстранете страничните EPS вложки от столчето възглавница.

Ако детето ви достигне височина 40-60 см, използвайте пълната вложка за възглавница.



ПРЕДУПРЕЖДЕНИЕ!

Посочените измервания на височината на детето по отношение на разположението на вложката са просто ПРЕДЛОЖЕНИЯ. Всяко дете е различно и расте с различна скорост, така че АБСОЛЮТЕН приоритет при регулиране на вложката е нивото на презрамките спрямо раменете на детето. ЗАПОМНЕТЕ – ПРЕЗРАМКИТЕ ТРЯБВА ДА ИЗЛИЗАТ НА ИЛИ ТОЧНО ПОД НИВОТО НА РАМЕНИТЕ.



8

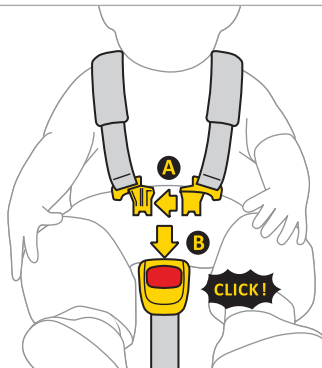

9

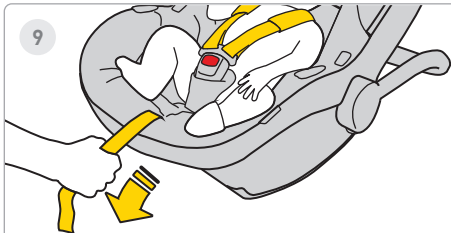

10



8 стъпка

Свържете щипка **A** на коланите заедно, **A** след това поставете пластмасовите щипки в слота на щипката. **B**. Щракване показва че скобата е добре закрепена.

9 стъпка

Издърпайте средната лента на столчето за кола напред, докато детето се закрепи.

10 стъпка

Разстоянието между презрамката и тялото на детето трябва да бъде максимум 1 см. За да се уверите, че каишките са затегнати правилно, извършете "теста за прищипване" - ако можете да хванете и защитете каишката, тя трябва да се затегне повече.



1

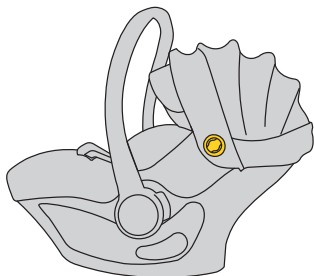

2

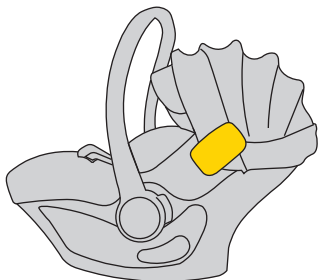
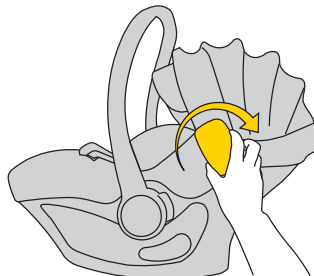

1 стъпка

Столчето за кола има монтиране на броня от двете страни.

2 стъпка

Поставете бронята в стойката. Запомнете, не усуквайте и не местете бронята нагоре и надолу.



3

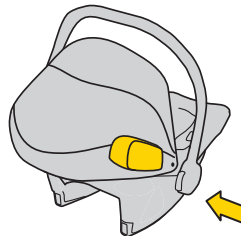
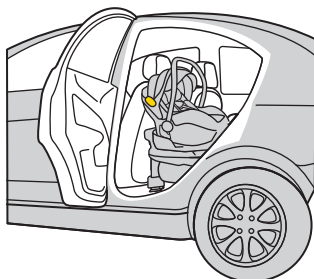
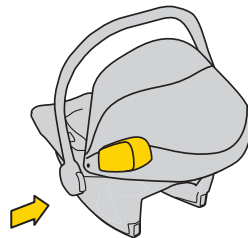
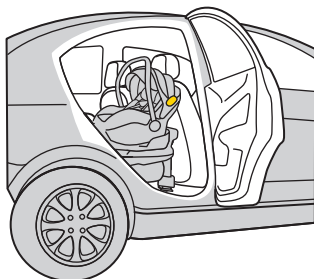

3 стъпка

Винаги монтирайте бронята на столчето за кола към страната на вратата на автомобила.



3

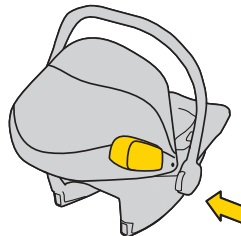
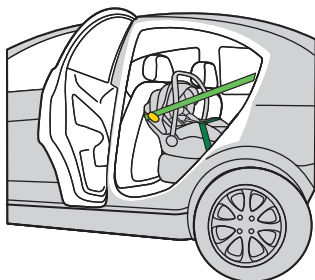
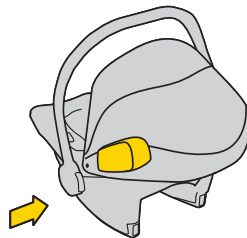
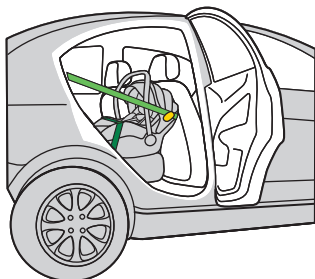

3 стъпка

Винаги монтирайте бронята на столчето за кола към страната на вратата на автомобила.



4

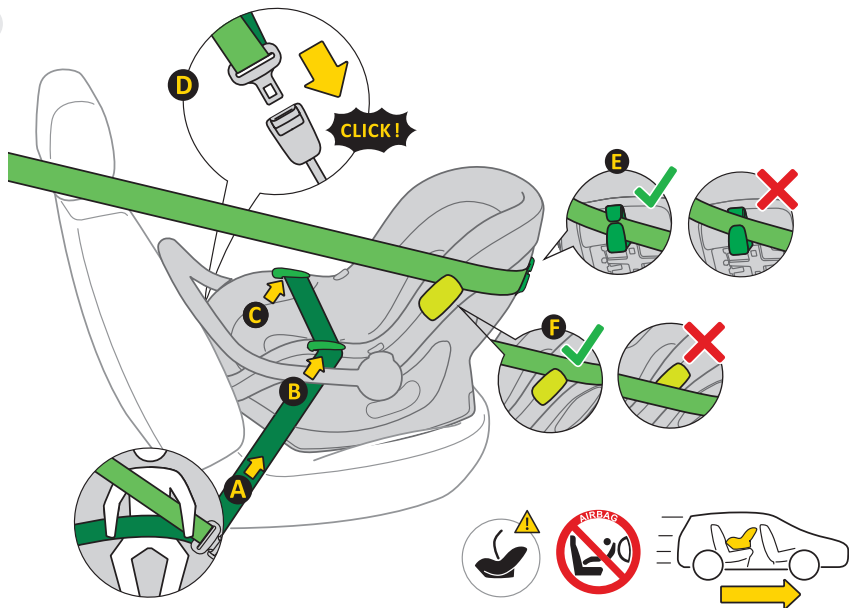

4 стъпка

1. Поставете столчето за кола върху седалката на автомобила, с лице към посоката на движение.
2. Дръжте дръжката на столчето в изправено положение само за правилното монтиране на столчето в автомобила.
3. Издърпайте 3-точковия автоматичен предпазен колан **A** и поставете тазовата част във водача на колана **B, C**.
4. Заклучете заключващия механизъм **D** на 3-точковия автоматичен предпазен колан в стойката на автомобила.
5. Издърпайте тазовата част на колана плътно, така че да няма празнини в тази част.
6. Прекарайте диагоналната част на колана зад столчето за кола през водача на колана **E**.
7. Прекарайте диагоналната част на презрамката над или под бронята **F**.
8. За да осигурите най-добрата странична защита, не забравяйте, че бронята винаги трябва да се монтира отстраня на вратата. Check the tensioning of the belt, if there are gaps, pull the belt harder.
9. Проверете опъването на колана, ако има празнини, дръпнете колана по-силно.

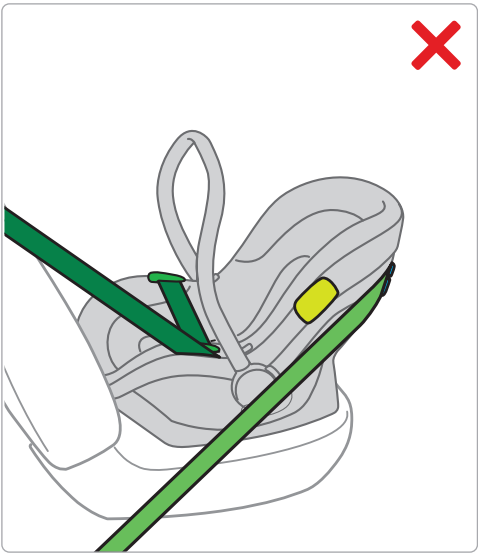
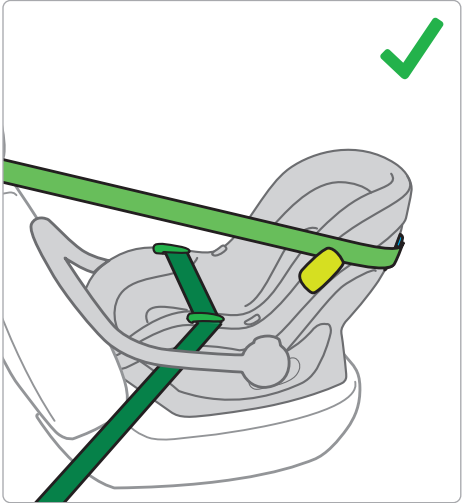
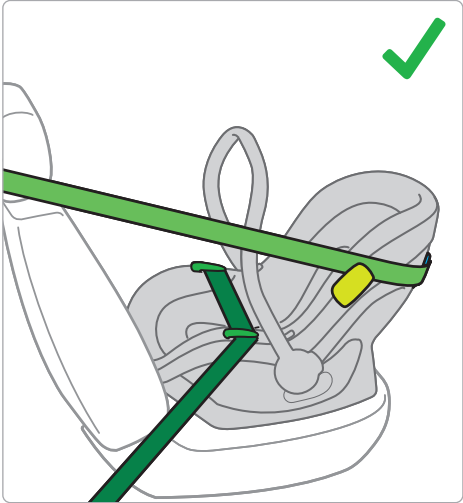



5

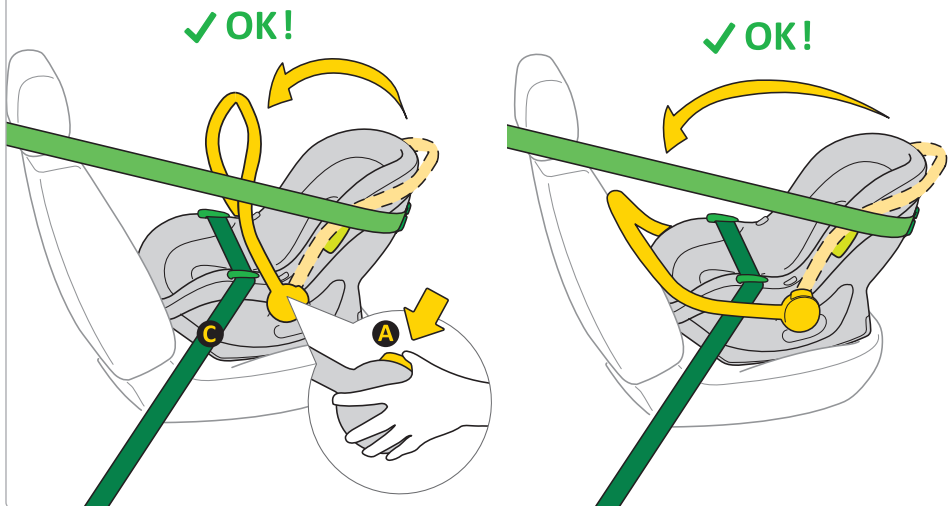

5 стъпка

1. След правилното монтиране на детското столче с помощта на автомобилните предпазни колани, настройте дръжката, като натиснете бутоните **A** от двете страни на столчето. Дръжката може да бъде в изправено положение или опряна в облегалката на седалката на автомобила.
2. Дръжката трябва да се намира над долната част на триточковия предпазен колан на автомобила **C**.

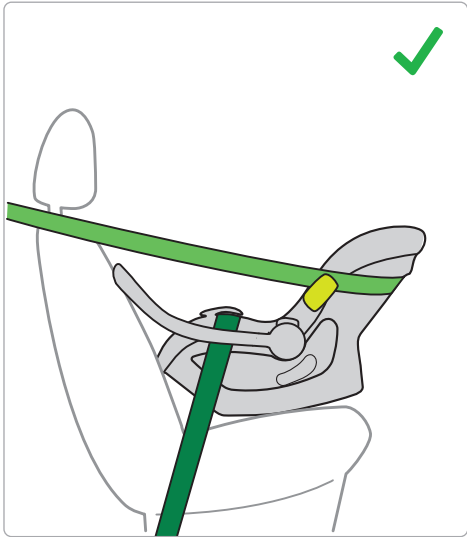
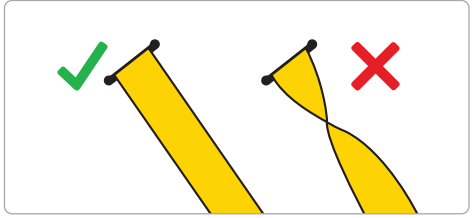

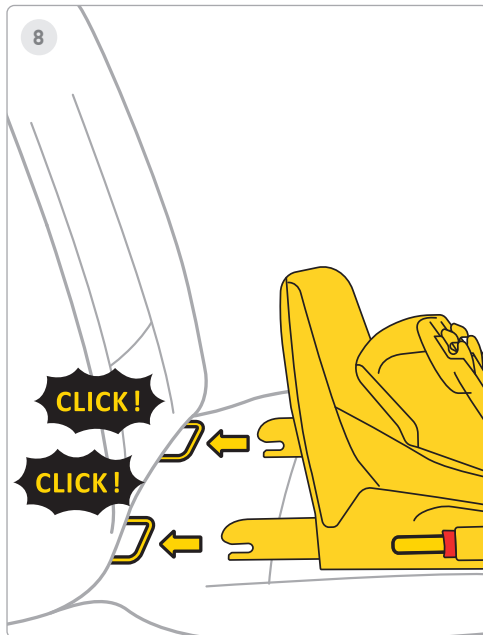
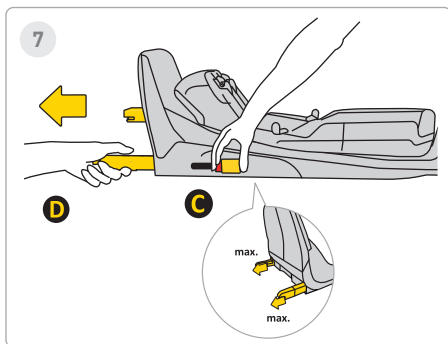
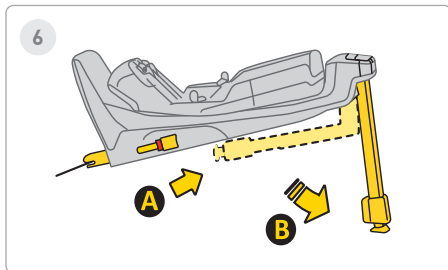

6 стъпка

Изпълнете стабилизиращия крак от позиция **A** в позиция **B**

7 стъпка

Натиснете бутона за освобождаване на Isofix **C** и го издърпайте до максималната му позиция **D**

8 стъпка

Подравнете основата с Isofix котвите в седалката на автомобила и натиснете Isofix рамената, докато чуete "щракване". Индикаторът Isofix се променя от червено на зелено, което показва правилно закрепване на Isofix.



9

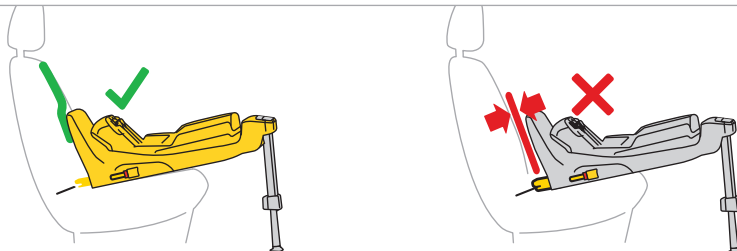
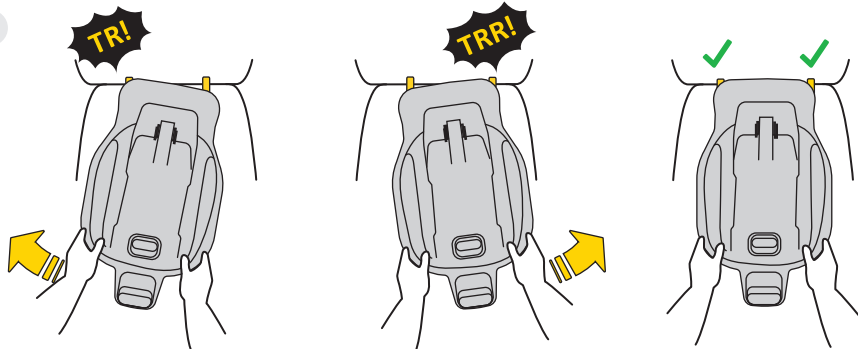

9 стъпка

Натиснете основата към облегалката на седалката на автомобила.

Не забравяйте, че основата трябва да бъде притисната възможно най-близо до облегалката.



10

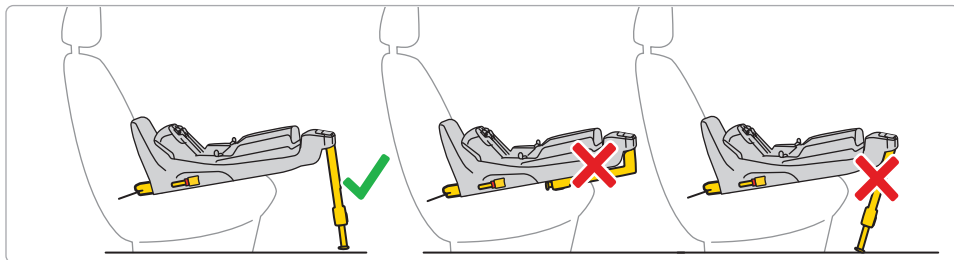
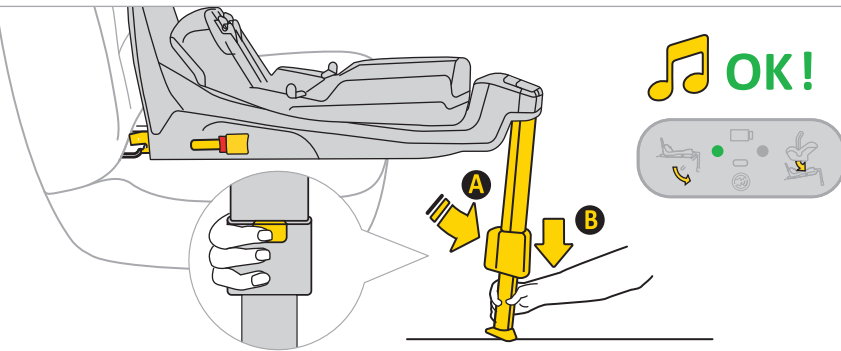

10 стъпка

Натиснете бутона за удължаване на стъпалото и изпънете крака **A** докато стъпалото стъпи стабилно на пода на автомобила. При правилна инсталация, светлината на крачето на дисплея ще се промени от червено на зелено.



11

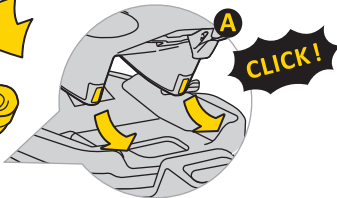
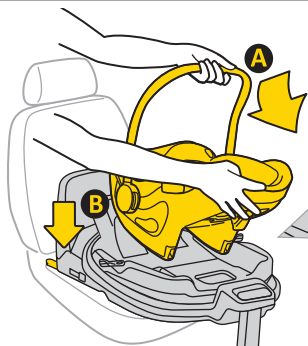

OK!



11 стъпка

Поставете столчето за кола в основата. За да направите това, **A** поставете столчето за кола от страни в куките на основата и след това натиснете столчето за кола на място в основата **B**. След правилно поставяне на столчето за кола в основата, на дисплея от дясната страна ще се появи зелена светлина.



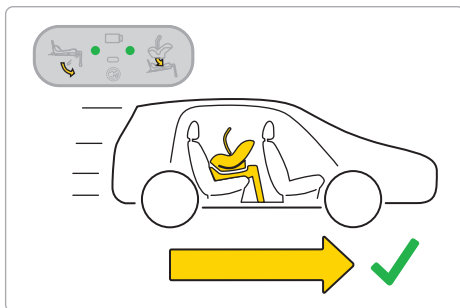
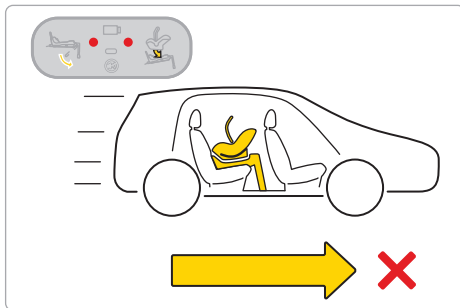
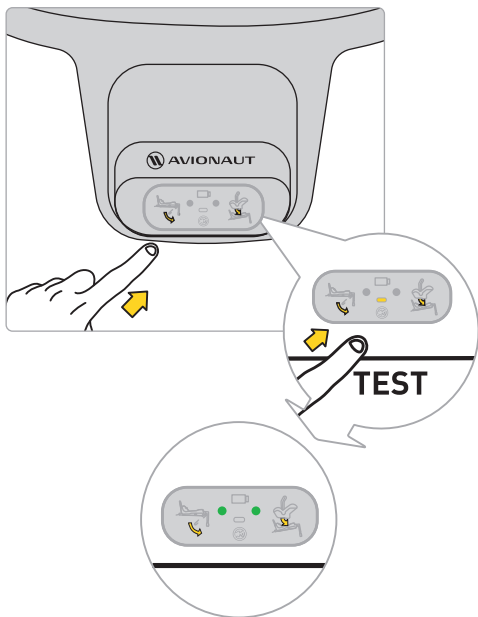











Запомнете: Използвайте столчето за кола само с гръб, обърнат по посока на движението.



Преди да тръгнете на път с детето си, направете тест на електронната система на базата. След правилно закрепване на столчето и монтиране на крака, на дисплея трябва да се появят две зелени точки.

Ако се появят червени точки, проверете дали столчето и основата са правилно монтирани.



 			
Sound			
Lights	 	 	 



12

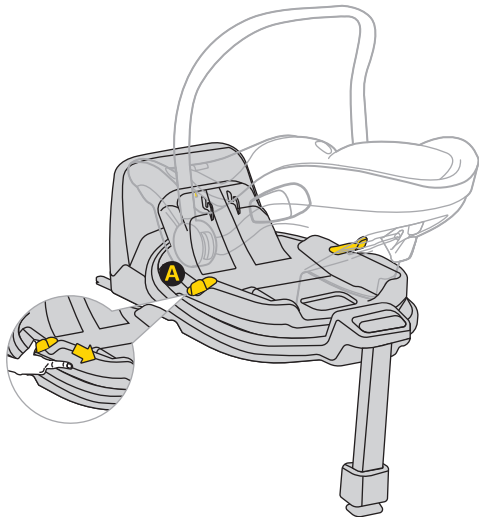

12 стъпка

За да завъртите столчето за кола, дръпнете или натиснете лоста **A** и завъртете столчето с една ръка в желаната посока.



13

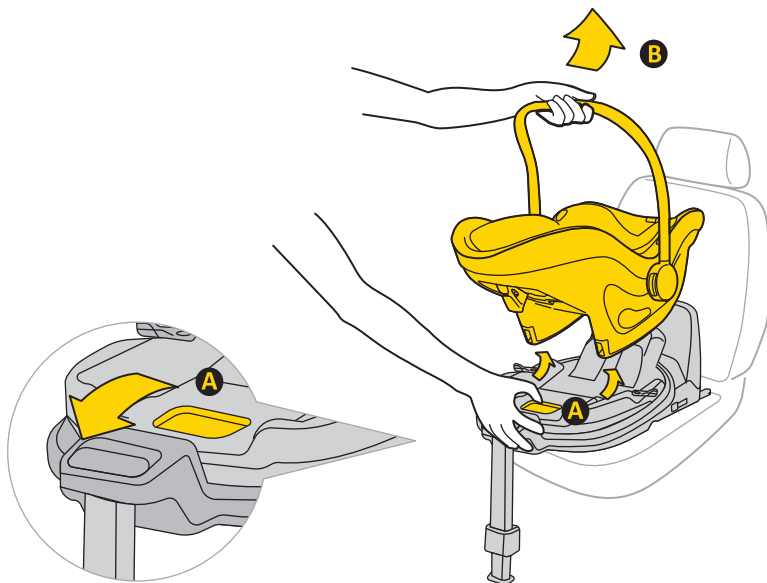

13 Стъпка

За да свалите столчето за кола от основата **A** дръпнете дръжката за освобождаване и внимателно наклонете столчето напред, докато го повдигате.

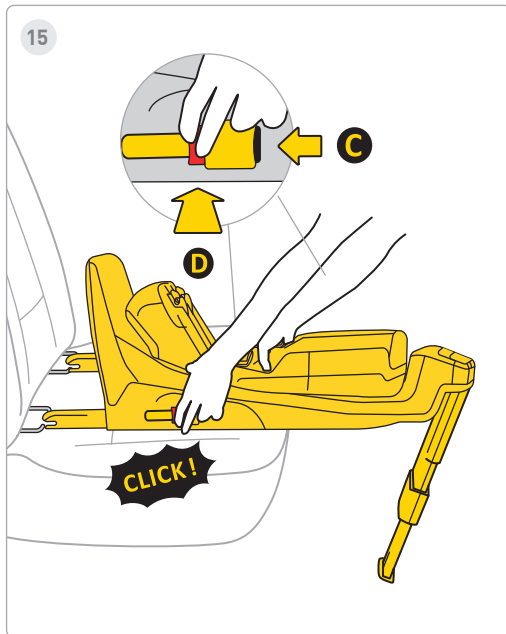
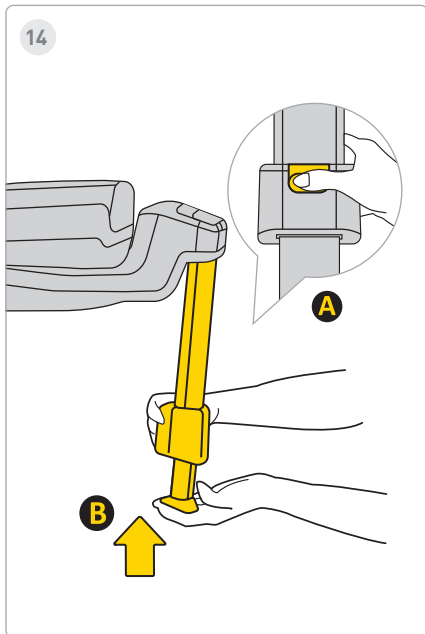

14 Стъпка

За да поставите крака, натиснете бутона **A** и **B** поставете крака в първоначалната му позиция и след това го сгънете, за да запазите пространство.

15 Стъпка

За да демонтирате основата от приставките Isofix на автомобила, първо натиснете бутона за заключване **C**, след това натиснете бутона за освобождаване **D** и сгънете куките Isofix обратно в първоначалната им позиция.

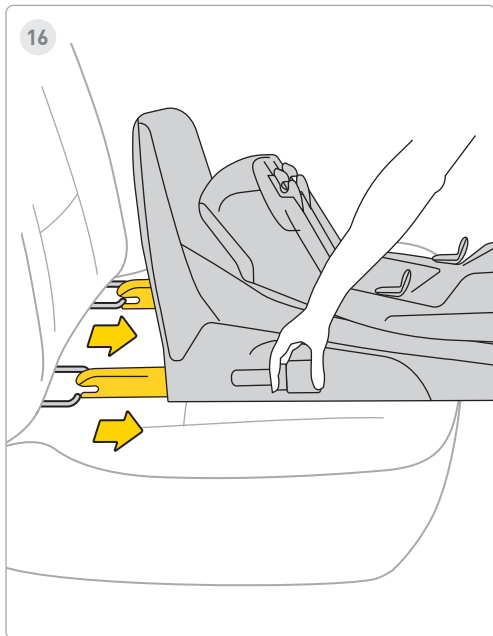
**16** стъпка

Поставете Isofix в максимално място за съхранение.

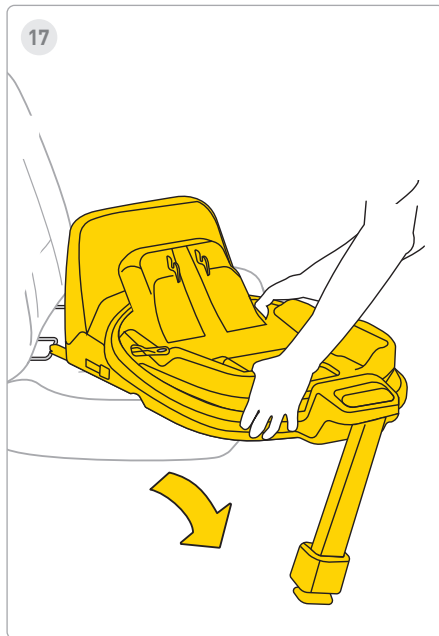
**17** стъпка

Отстранете основата от автомобила.



1

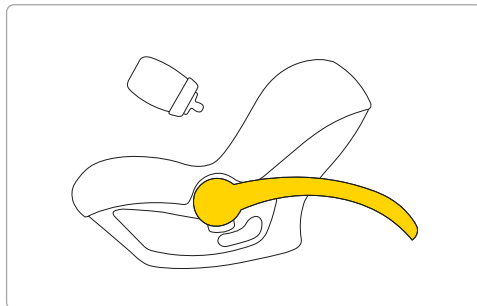
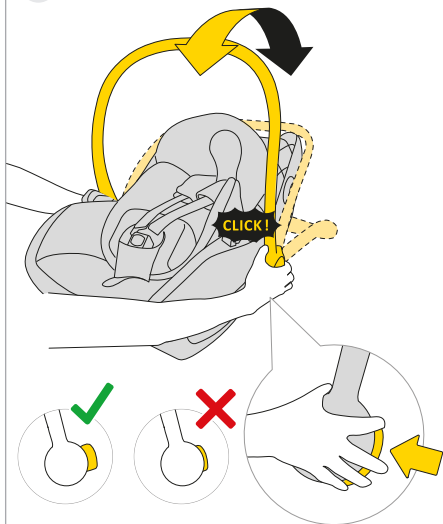

1 стъпка

За да нахраните детето, натиснете бутоните от двете страни на столчето и плъзнете дръжката зад столчето. Дръжката може да се върти както назад - зад седалката на колата, така и напред.



ПРЕДУПРЕЖДЕНИЕ!

Столчето е за превоз на дете в автомобил. Не го използвайте като залъгалка.



2

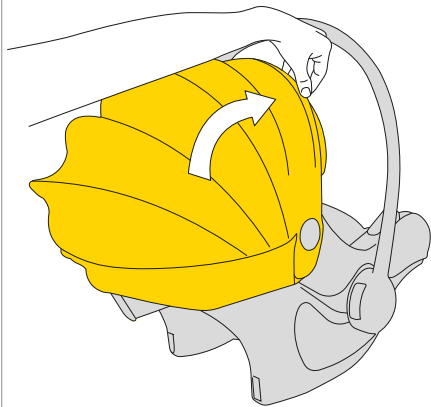

3

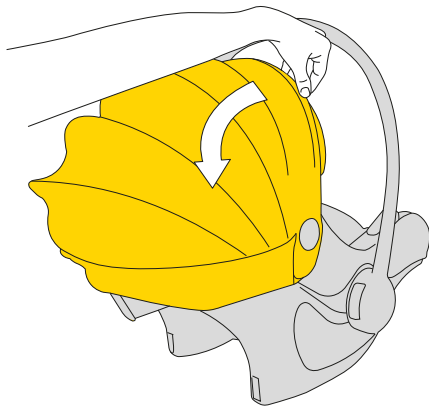
**2 стъпка**

За да покриете сенника, издърпайте пластмасовата рамка на сенника и я плъзнете, за да покрие детето.

3 стъпка

За да разкриете сенника, бутнете пластмасовата рамка зад столчето за кола.



4

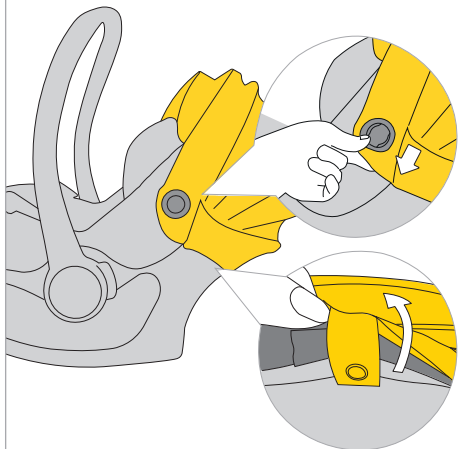

5

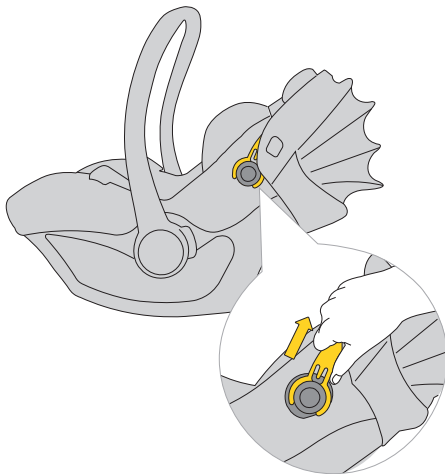

4 стъпка

За да свалите сенника, откачете тъканта от точките за закрепване.

5 стъпка

След това издърпайте пластмасовата рамка на сенника и я издърпайте от стойката от двете страни на столчето за кола.



6

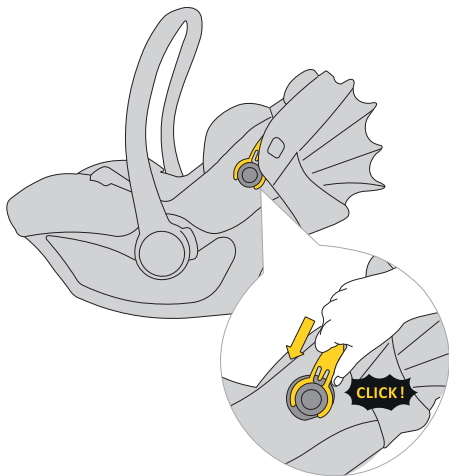

7

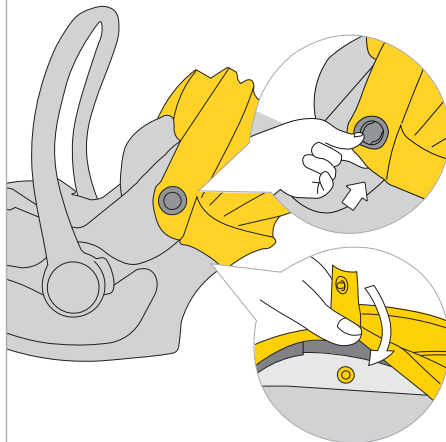

6 стъпка

За да монтирате сенника, закрепете тъканта към точките за закрепване.

7 стъпка

След това закрепете закопчалките от плат на сенника към черупката.

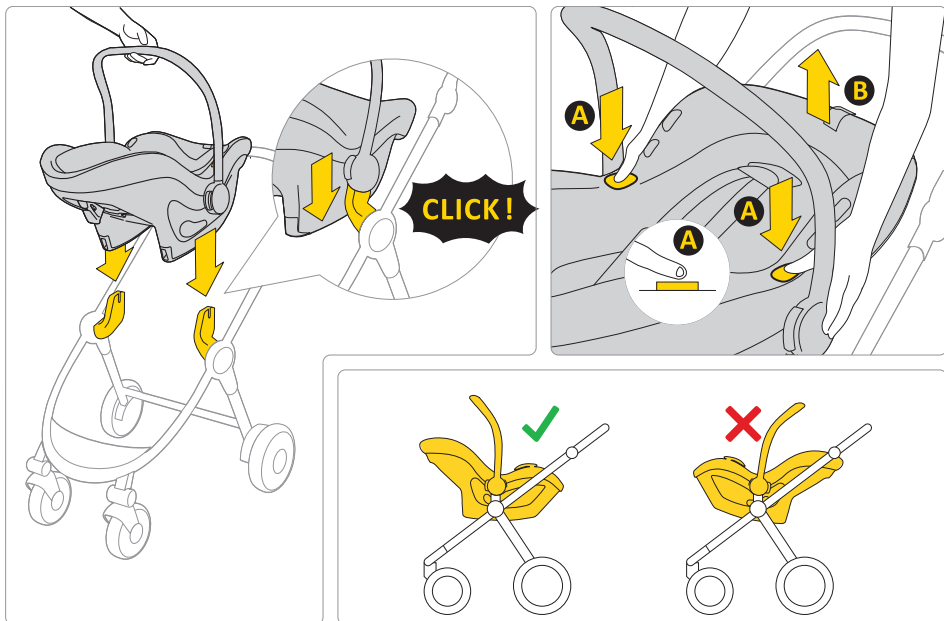

Столчето за кола Pixel 3 може да се монтира с лице към родителя на всяка одобрена количка.

За да извадите столчето от рамката на количката, натиснете бутон **A** от двете страни на столчето и го повдигнете.

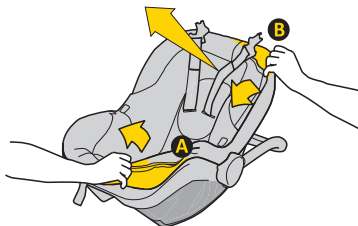
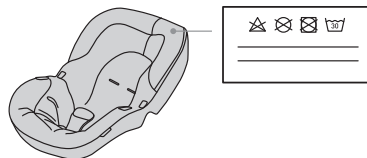
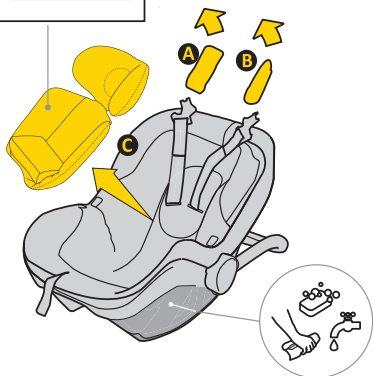
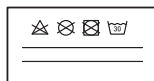

За да изперете тапицериата, следвайте предоставените инструкции за пране.

Можете лесно да премахнете тапицериата от столчето за кола. Следвайте инструкциите, показани на снимките.

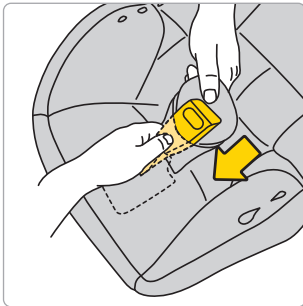
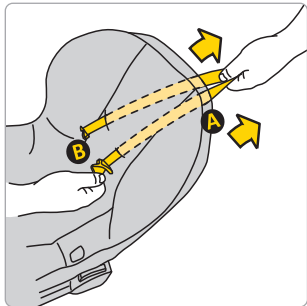
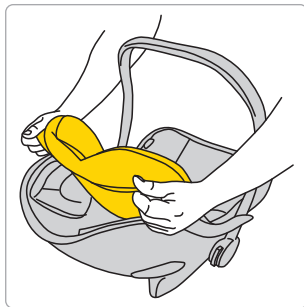
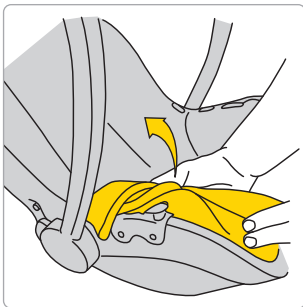
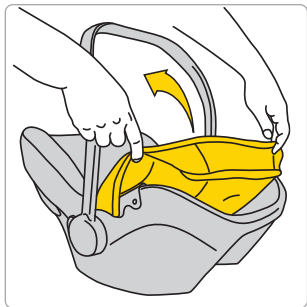

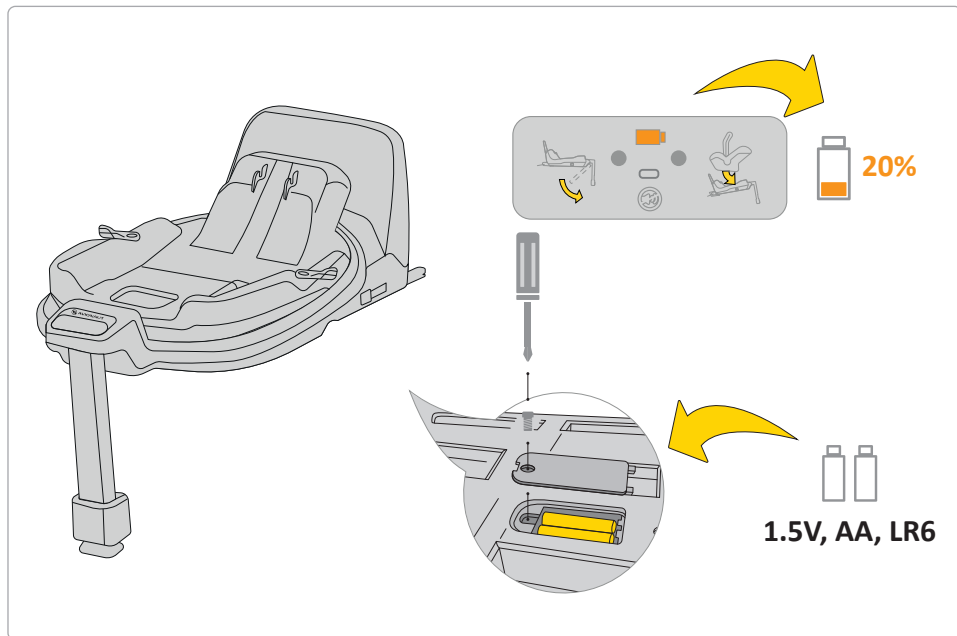

Ако индикаторът на батерията на дисплея е оранжев, тя трябва да бъде сменена. За да направите това, махнете капака в основата и извадете батериите.

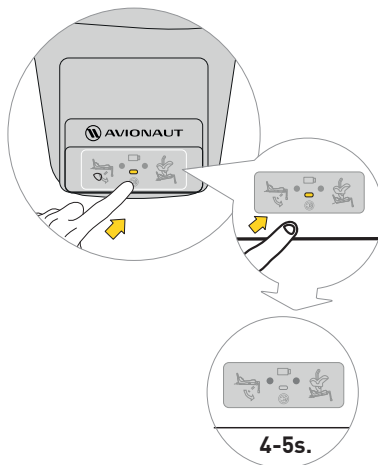
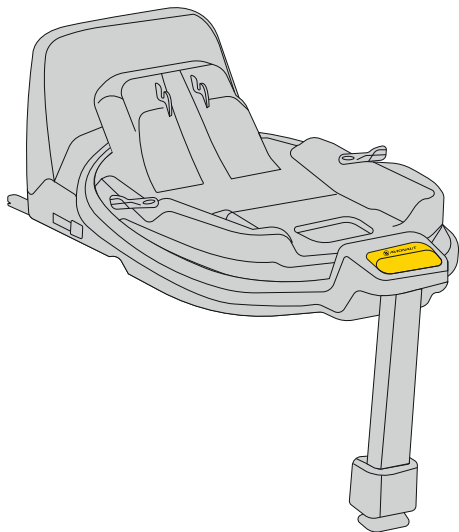

За да изключите звука, натиснете бутона на дисплея за 4-5 секунди. Дисплеят все още ще показва правилния/неправилен предпазен колан и закрепване на основата, но звукът ще бъде заглушен.

Безопасност, използване и пътуване

- Преди закупуване всяко столче за кола трябва да се монтира в колата, за да се тества дали може да се монтира правилно и използва в този конкретен модел. Осигуряването на съответствие на столчето за кола с типа превозно средство е един от най-важните критерии за безопасност. Помощта от страна на продавача по време на първоначалната инсталация също гарантира, че настройката ще бъде напълно правилна..
- Не забравяйте, че родителите винаги са отговорни за безопасността на детето по време на шофиране.
- Никога не оставяйте дете без надзор в столчето за кола, независимо дали вътре или извън автомобила.
- Никога не дръжте дете в скута си, докато шофирате.
- Най-безопасното място за вашето дете по време на пътуване е задната седалка на колата.
- Преди всяко пътуване проверявайте дали предпазните колани не са повредени или усукани.
- Когато столчето за кола е монтирано, облегалката на задната седалка на автомобила трябва да бъде заключена и не трябва да се движи.
- Преди всяко пътуване се уверете, че Pixel 3 столчето за кола не е притиснато от вратите или е изложено на риск от движение от багажа или облегалката на седалката.
- Уверете се, че целият багаж в колата е здраво закрепен.
- Не използвайте седалката Pixel 3 без подплата, т.к това е част от системата, която гарантира безопасността на детето.
- По време на по-дълги пътувания, правете кратки почивки. Вашето дете също трябва да се движи.
- Винаги покривайте столчето за кола, когато оставяте колата паркирана на слънчево място. Тапицерията и металните или пластмасови части могат да прегреят и да изгорят детето.
- Винаги обезопасявайте детето в столчето за кола с колани, дори когато използвате столчето извън автомобила. Уверете се, че презрамките на коланите са правилно закопчани, за да може детето да бъде правилно позиционирано в седалката.

- Съветваме ви да не купувате употребявани столчета за кола за деца – никога не можете да сте сигурни в историята им. Въпреки това, ако решите
- да закупите употребявана седалка, изберете такава, чиято история на използване знаете.
- Не използвайте седалката Pixel 3 повече от 10 години.
- Сменете седалката си, ако е участвала в инцидент.
- Не правете никакви модификации по седалката. Те могат да доведат до частична или пълна загуба на безопасността на продукта.
- Производителят признава, че седалката може оставяйте вдлъбнатини в тапицерията на автомобила. Това е неизбежно поради изискването за плътно прилягане на седалката. Производителят не носи отговорност за щети, които могат да възникнат в резултат на това.
- Уверете се, че презрамките са правилно закопчани, така че детето да е правилно позиционирано в седалката.
- Презрамките, придържащи детето, не трябва да бъдат използвани без капаци.
- Уверете се, че можете да поберете максимум един пръст между колана и детето (1 см). Ако това разстояние е по-голямо, затегнете колана.
- Вложката Pixel 3 се състои от няколко елемента. Те трябва да се регулират така, че височината на коланите да ги позиционира успоредно на раменете на детето. ЗАПОМНЕТЕ: Всяко дете има различна структура на тялото – редовно проверявайте позицията на презрамките спрямо раменете. Това е от съществено значение за безопасността на детето в столчето.
- Ако искате да защитите детето си от слънцето, прикрепете и разгънете сенника. Козирката е отделна част от детската седалка.
- Използвайте детското предпазно столче Pixel 3, когато детето ви е високо между 40 cm и 86 cm и тежи не повече от 13 kg.
- Когато монтирате седалката Pixel 3, използвайте седалката, обърната напред, която е оборудвана с триточкови предпазни колани, коланите трябва да бъдат затегнати и издърпани през всички точки на седалката, маркирани в синьо. Инструкции за правилна инсталация можете да намерите в това ръководство и на стикера Pixel, който се намира от страни на седалката.

- Използвайте само детска предпазна седалка, обърната напред, която е оборудвана с триточкови предпазни колани в съответствие със стандарта ECE R16.

- **Поддръжка и хигиена**

1. Тапицерията на седалката Pixel 3 може да бъде пере се в пералня на температура до 30°C със скорост на центрофуга до 600 RPM.
2. Други компоненти на седалката могат да се почистват с вода и сапун с помощта на мека гъба.
3. Поддържайте седалката си чиста. Не използвайте овлажнителни или агресивни почистващи препарати.
4. Не използвайте лубриканти, силни химикали или овлажнителни както върху подвижните части, така и върху други компоненти на седалката.

Околна среда

- Частите от пластмасовите опаковки трябва да се пазят далеч от деца, за да се избегне рискът от задавяне.

- Батериите, захранващи информационния панел, разположен в основата на седалката, трябва да се изхвърлят правилно.
- За опазване на околната среда, след като столчето вече не се използва, моля, изхвърлете го в подходящо съоръжение за управление на отпадъците, в съответствие с местните разпоредби.

Въпроси

- Ако имате някакви въпроси, обадете се на вашия търговец или оторизиран дистрибутор. Моля, подгответе следната информация:
- възрастта, височината и теглото на вашето дете,
- марката и модела на автомобила и мястото на сядане, където монтирате столчето Pixel 3 в автомобила.

Гаранция

- Pixel 3 се покрива от 24-месечна гаранция.
- С настоящото гарантираме, че продуктът е бил произведен в съответствие с действащите европейски стандарти за безопасност и качество

и че към момента на покупката продуктът е без производствени дефекти и дефекти по материала.

- Гаранцията е валидна в страната на закупуване и се изпълнява от оторизиран дистрибутор.
- Гаранцията покрива всякакви производствени дефекти в материалите и изработката, при условие че продуктът се използва съгласно ръководството с инструкции, при нормални условия, от първия краен потребител и в рамките на 24 месеца от датата на закупуване. Avionaut поема отговорност за ремонта или замяната на дефектния продукт; но притежателят на гаранцията решава относно метода за отстраняване на дефекта и адресиране на рекламацията.
- Гаранцията не покрива щети, причинени от ежедневна употреба, като износване на тъкани, както и естествено избледняване на цветовете и влошаване на качеството на материала в резултат на нормално стареене на продукта.
- Гаранцията не важи и за повреди, причинени от случайно унищожаване, неспазване на ръководството с инструкции, неподходяща

употреба, повреда поради небрежност, пожар, контакт с течности или други външни причини.

- По време на гаранционна рекламация седалката Pixel 3 трябва да има всички етикети или идентификационни номера и може да се обслужва само от оторизирано лице.

Искате ли да подадете иск?

- Ако забележите дефект и искате да предявите рекламация, свържете се с продавача, от когото сте закупили Pixel 3. Когато докладвате рекламация, трябва да представите доказателство за покупка, която трябва да е направена в рамките на 24 месеца преди заявката за обслужване.
- Ако се наложи да изпратите продукта на а сервиз, върнете продукта на дистрибутора или продавач. В същото време съгласувайте метода на доставка и разходите за нея, тъй като ако не го направите, това може да доведе до отказ на поръчителя да покрие разходите за доставка. Повреди и/или дефекти, които не се покриват от нашата гаранция или потребителски права, и/или щети и/или дефекти на продукта, които не се покриват

от нашата гаранция, могат да бъдат ремонтирани срещу договорена такса.

- Сменете седалката си с нова, ако е участвала в инцидент. Ще ви трябват: полицейски протокол за инцидента, снимка на инцидента, показваща седалката, или информация от полицията, потвърждаваща събитието, доказателство за покупка, потвърждение от застрахователната компания, че седалката не е включена в обезщетението, гаранцията карта и да ни изпратите мястото за злополука.

Права на потребителите

- Потребителите имат права в съответствие с приложимото законодателство, което може да варира според държавата. това гаранцията не засяга правата на потребителите съгласно съответното национално законодателство.
- Тази гаранция е изготвена от Ł.KARWALA, регистрирана в Полша.

Адресът на фирмата е:
Ł.KARWALA

Szarlejka,
ul. Łukaszewicza 172
42-130 Wręczyca Wielka, Polen

(1) Продукти, закупени с премахнати или променени етикети или идентификационни номера, се считат за неоторизирани. Поради невъзможност за проверка на автентичността на тези продукти, гаранцията не важи за тях.



Uživatelská příručka pro dětskou autosedačku Avionaut® Pixel 3™

Důležité!

Nečtěte tento návod za jízdy. Pečlivě si jej přečtěte, uschovejte pro budoucí použití a mějte jej vždy po ruce. V případě jakýchkoliv pochybností nás kontaktujte. Vždy cestujte bezpečně a berte každou jízdu autem vážně, i když je cíl vzdálený jen pár bloků.

Návod uchovávejte spolu s autosedačkou po celou dobu životnosti autosedačky.



Upozornění:

Autosedačku Pixel 3 nijak neupravujte, mohlo by to ovlivnit bezpečnost dítěte při jejím používání.



Upozornění:

Autosedačku Pixel 3 nikdy nepokládejte na podstavec, jako je stůl nebo židle.



Upozornění:

Autosedačku Pixel 3 nikdy neinstalujte čelem k protisměru jízdy na sedadle spolujezdce s aktivním airbagem.



Pozor:

Dětská autosedačka Pixel 3 by měla být instalována v autě pouze po směru jízdy



Upozornění:

Více informací naleznete v pokynech výrobce vozidla.

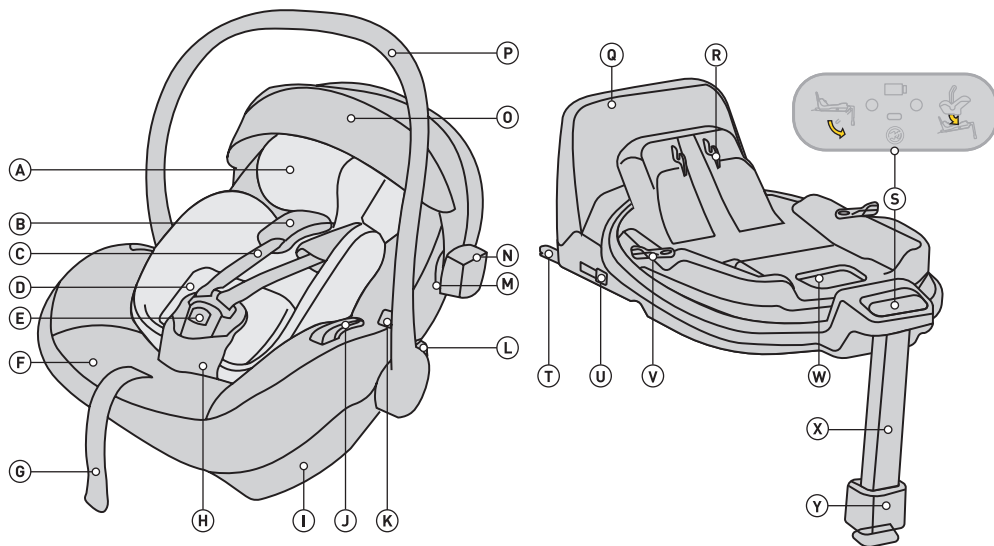

- A Novorozenecká vložka Pixel 3
- B Ramenní pásy s odnímatelnými chrániči
- C Ramenní pásy
- D Systém nastavení výšky Pixel 3
- E Zámek bezpečnostního pásu
- F Potah sedačky
- G Seřizovač délky bezpečnostního pásu
- H Bezpečnostní pás s chráničem
- I Uchycení základny
- J Spojka bederního pásu
- K Tlačítko pro uvolnění sedačky z kočárku
- L Tlačítko pro nastavení polohy rukojeti
- M Uchycení stříšky
- N Reflektor

- O Sluneční stříška
- P Rukojeti
- Q Anti-rotací rám
- R Mechanismus uchycení sedačky
- S Ovládací panel
- T Uchycení základny ISOFIX
- U Tlačítko pro uvolnění konektoru ISOFIX
- V Tlačítko otáčení
- W Uvolňovací páčka pro odemknutí sedačky
- X Nastavitelná opěrná noha
- Y Tlačítko nastavení opěrné nohy

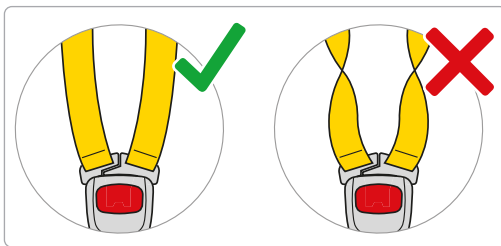
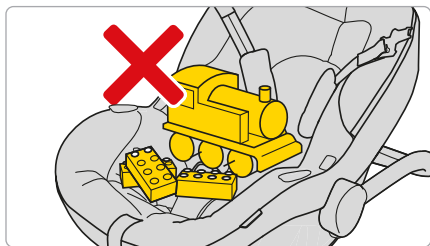
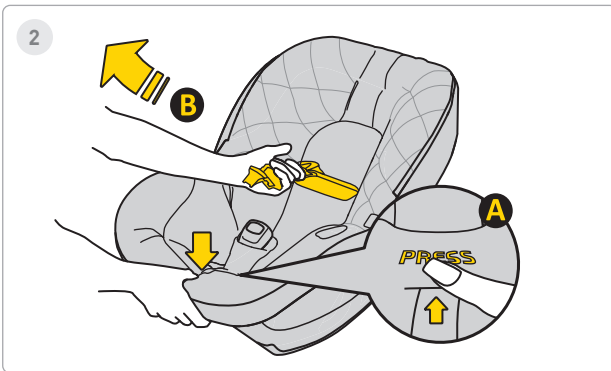
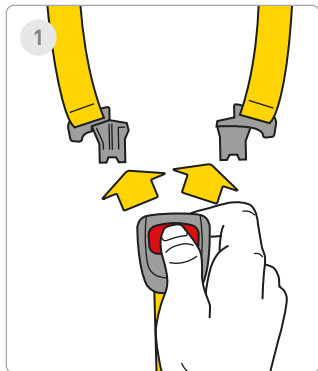

1 Krok

Stisknutím červených tlačítek otevřete přezku bezpečnostního pásu.

2 Krok

Uvolněte bezpečnostní pásy v autě, abyste uvolnili místo pro vaše dítě v sedačce. Stiskněte tlačítko **A** a zatáhněte za bezpečnostní pásy **B** pro zvětšení jejich délky.

Pamatujte! V sedačce nesmí být žádné další prvky a bezpečnostní pásy musí být vždy rovné a řádně zapnuté!



3

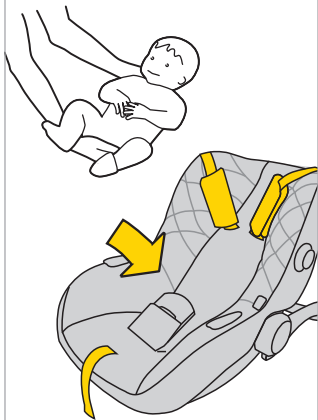

4

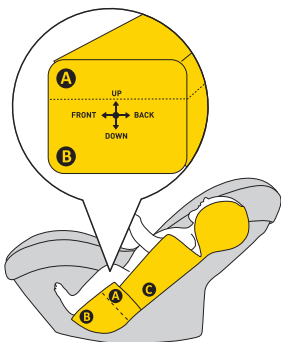

ca. 40-55cm

5

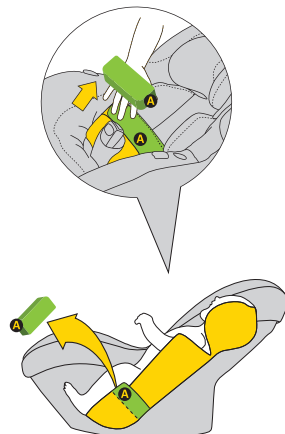

ca. 55-60cm

3 Krok

Posuňte popruhy po stranách sedadla. Umístěte své dítě do sedačky. Ujistěte se, že vaše dítě sedí v autosedačce správně se zády plně podepřeny autosedačkou a žádná část bezpečnostního pásu není pod zády dítěte.

4 Krok

Pokud je vaše dítě vysoké 40-60 cm, použijte plnou vložku **A + B**.

5 Krok

Když dítě dosáhne výšky 55-60 cm, můžete také upravit polohu dítěte odstraněním vložky A.

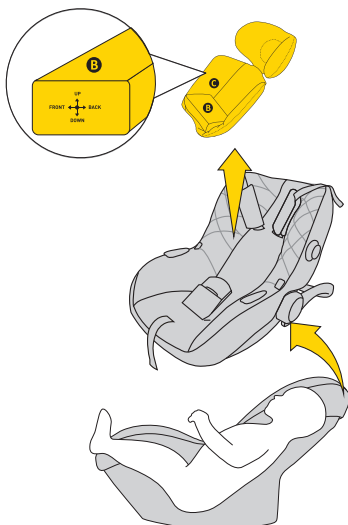
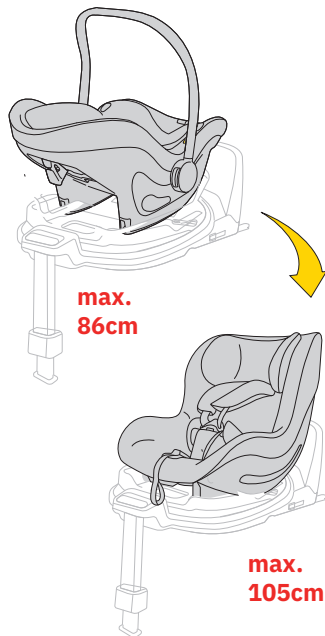

6

**ca. >60cm****6 Krok**

Když vaše dítě přesáhne 60 cm výšky, můžete autosedačku používat bez vložky. Pokud vaše dítě dosáhne výšky 40-60 cm, použijte plnou vložku polštáře.

**VAROVÁNÍ!**

Uvedené míry výšky dítěte ve vztahu k uspořádání vložky jsou pouze NÁVRHY. Každé dítě je jiné a roste jinou rychlostí, takže ABSOLUTNÍ prioritou při nastavování vložky je úroveň popruhů vzhledem k ramenům dítěte. PAMATUJTE – POPRUHY BY MĚLY VYJÍT NA ÚROVNI RAMEN NEBO POD NÍ.



7

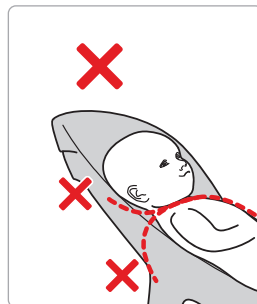
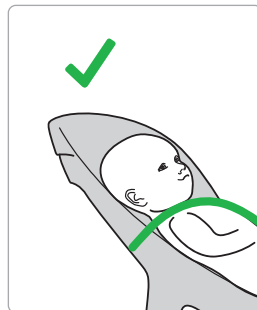
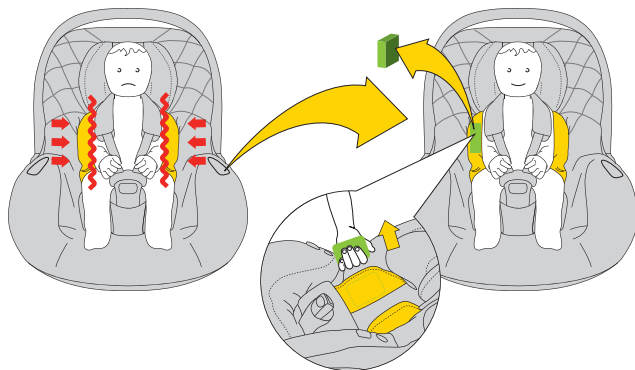

7 Krok

Když si všimnete, že vaše dítě potřebuje v autosedačce více místa, vyjměte z ní boční vložky EPS polštář

Pokud vaše dítě dosáhne výšky 40-60 cm, použijte plnou vložku polštáře.



VAROVÁNÍ!

Uvedené míry výšky dítěte ve vztahu k uspořádání vložky jsou pouze NÁVRHY. Každé dítě je jiné a roste jinou rychlostí, takže ABSOLUTNÍ prioritou při nastavování vložky je úroveň popruhů vzhledem k ramenům dítěte. PAMATUJTE – POPRUHY BY MĚLY VYJÍT NA ÚROVNI RAMEN NEBO POD NÍ.



8

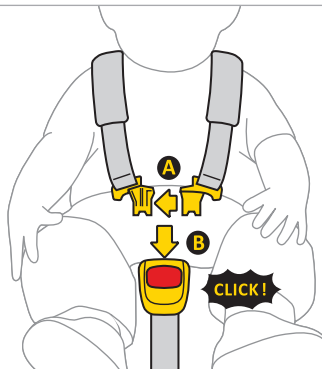

9

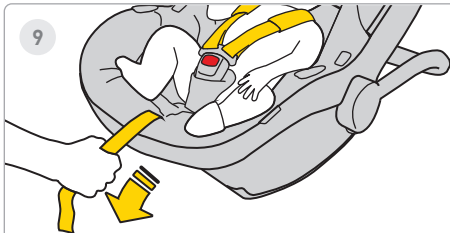

10



8 Krok

Spojte sponu **A** pásů dohromady, potom vložte plastové spony **A** do štěrbiny spony **B**. Cvaknutí znamená, že je spona správně zajištěna

9 Krok

Zatáhněte za střední popruh autosedačky dopředu, dokud nebude dítě zajištěno.

10 Krok

Vzdálenost mezi popruhem a tělem dítěte by měla být maximálně 1 cm. Abyste zajistili správné utažení popruhů, proveďte „test sevřením“ – pokud můžete popruh uchopit a přiskřípnout, měl by být utažen více.



1

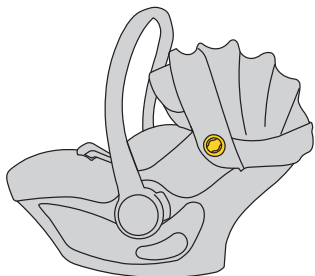

2

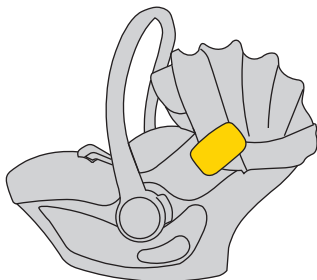
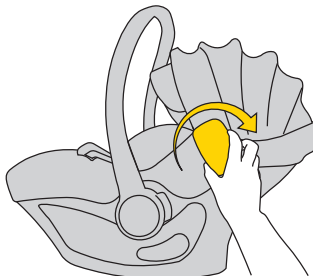
**1 Krok**

Autosedačka má upevnění na nárazník na obou stranách.

2 Krok

Vložte nárazník do držáku. Pamatujte, že nárazník neotáčejte ani nepohybujte nahoru a dolů.



3

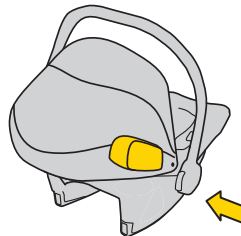
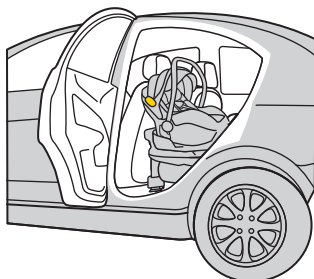
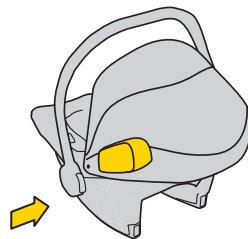
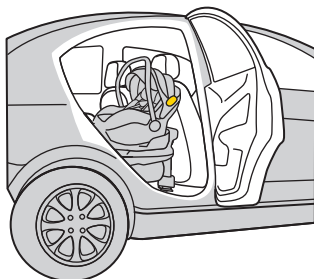

3 Krok

Nárazník montujte na autosedačku vždy směrem ke dveřím vozidla.



3

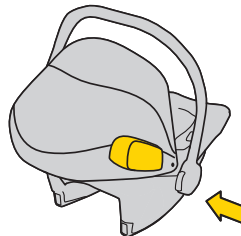
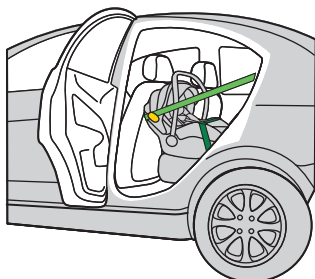
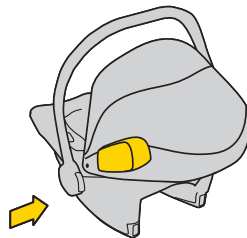
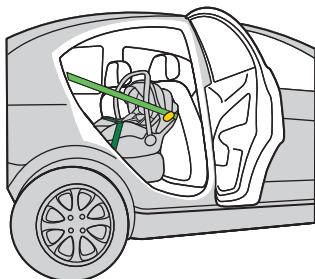

3 Krok

Nárazník montujte na autosedačku vždy směrem ke dveřím vozidla.

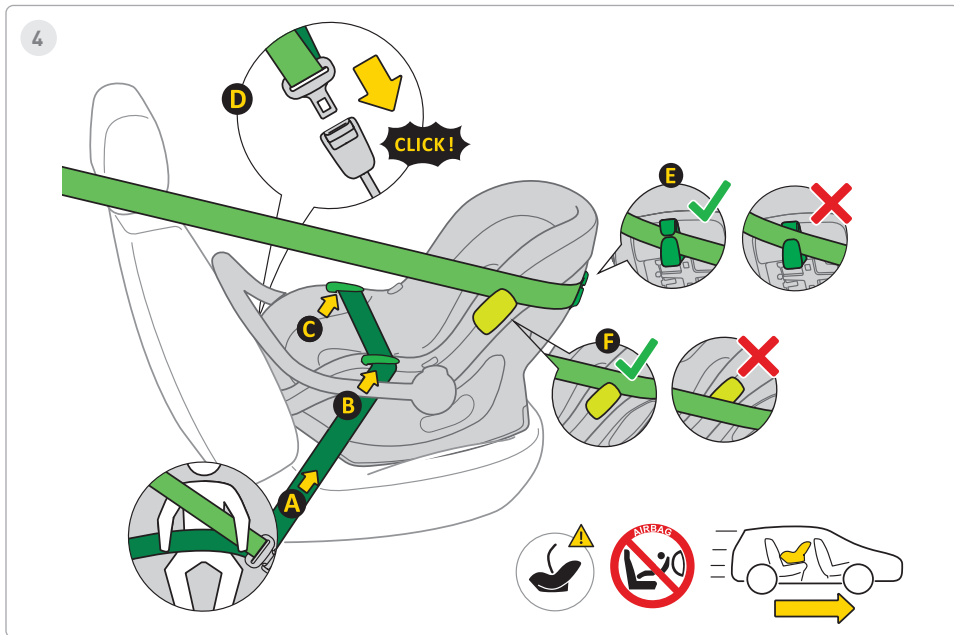

4 Krok

1. Umístěte autosedačku na sedadlo vozidla čelem po směru jízdy.
2. Držte rukojeť autosedačky ve vzpřímené poloze pouze pro správnou instalaci autosedačky do vozidla.
3. Vytáhněte 3-bodový automatický bezpečnostní pás **A** a umístěte pánevní část do vedení pásu **B**, **C**.
4. Uzamkněte blokovací mechanismus **D** 3-bodového automatického bezpečnostního pásu v držáku vozidla.
5. Pevně zatáhněte za pánevní část pásu tak, aby v této části nebyly žádné mezery.
6. Vedte diagonální část pásu za autosedačkou skrz vedení pásu **E**.
7. Vedte diagonální část ramenního popruhu přes nebo pod nárazník **F**.
8. Pro zajištění nejlepší boční ochrany nezapomeňte, že nárazník by měl být vždy namontován na straně dveří
9. Zkontrolujte napnutí řemene, pokud jsou mezery, zatáhněte řemen silněji.

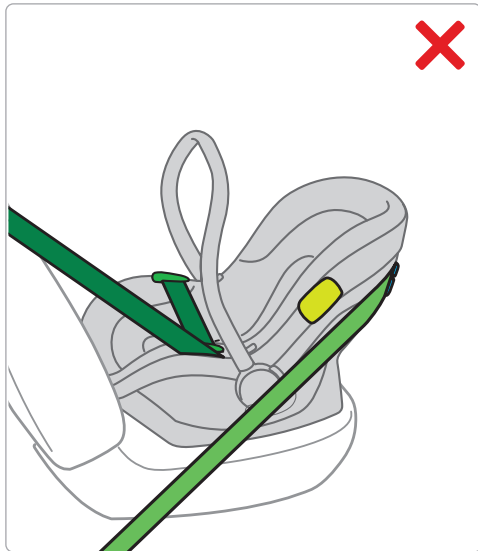
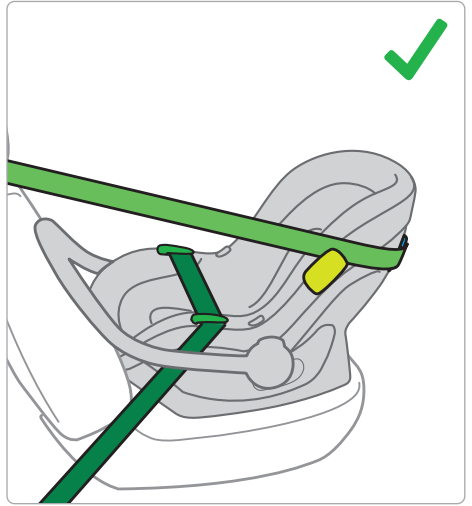
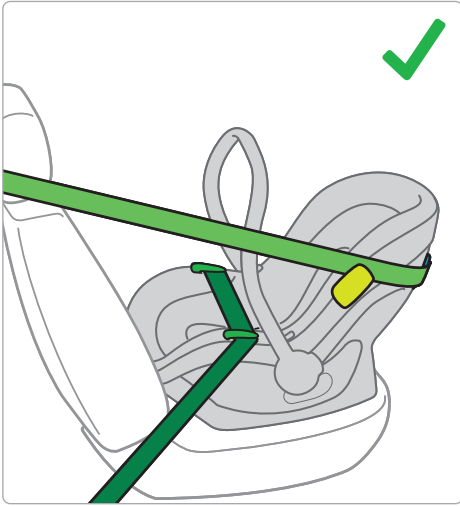



5

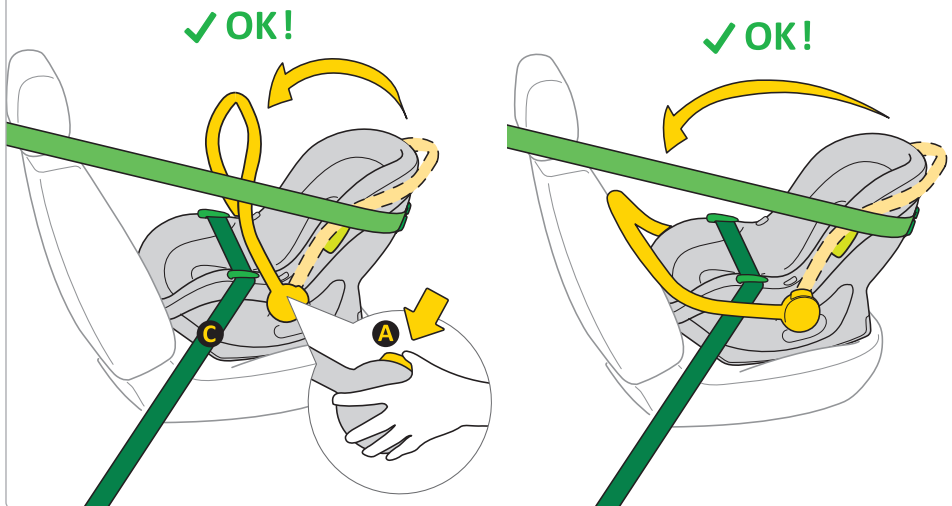

5 Krok

1. Po správné instalaci autosedačky pomocí bezpečnostních pásů vozidla nastavte rukojeť stisknutím tlačítek **A** na obou stranách autosedačky.
Rukojeť může být ve svislé poloze nebo opřena o opěradlo sedadla vozidla.
2. Rukojeť musí být umístěna nad spodní částí tříbodového bezpečnostního pásu vozi **C**.

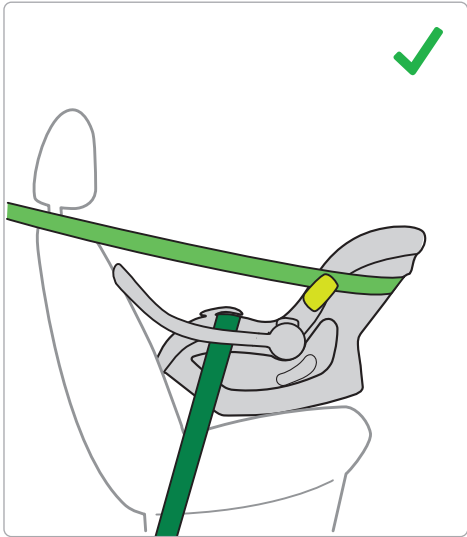
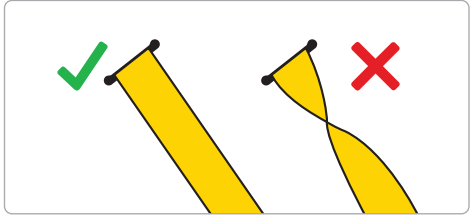

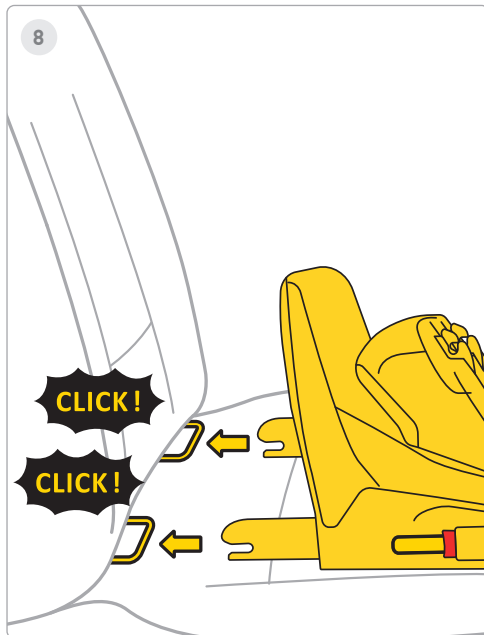
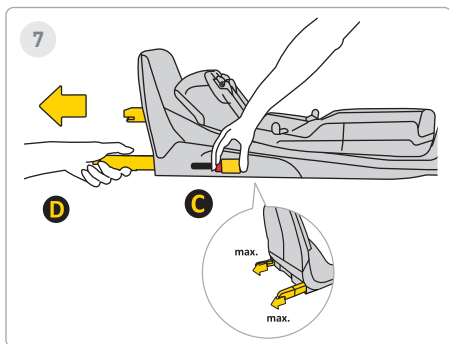
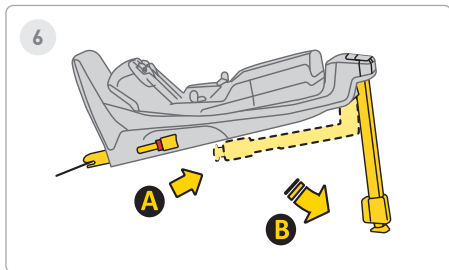

6 Krok

Vytáhněte stabilizační nohu z polohy **A** do polohy **B**.

7 Krok

Stiskněte uvolňovací tlačítko Isofix **C** a vytáhněte jej do maximální polohy **D**.

8 Krok

Namířte základnu na držáky Isofix v sedadle vozidla a zatlačte na ramena Isofix, dokud neuslyšíte „KLIKNĚTE!“. Indikátor Isofix změni barvu z červené na zelenou. To znamená, že Isofix je správně upevněn.



9

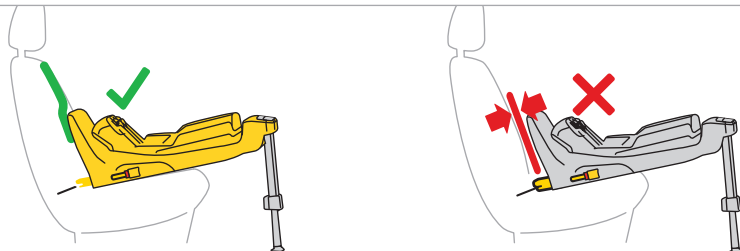
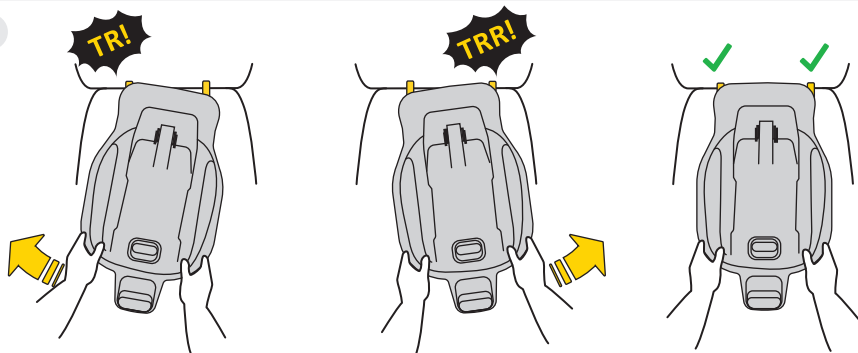

9 Krok

Střídatě zatlačte základnu směrem k opěradlu sedadla, dokud rám nedosedne až na doraz proti rotaci s opěradlem pohovky.

Pamatujte, že základna by měla být co nejvíce zatlačena oscilací.



10

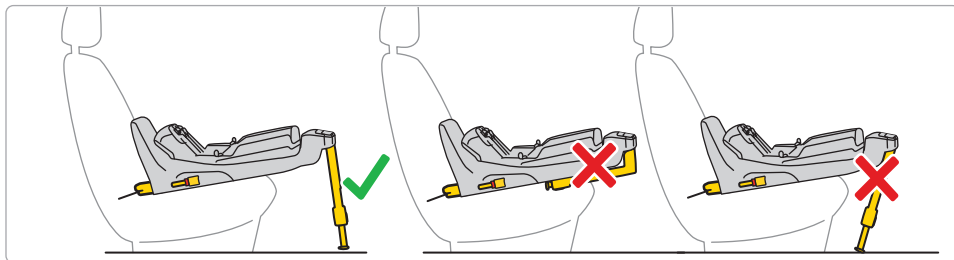
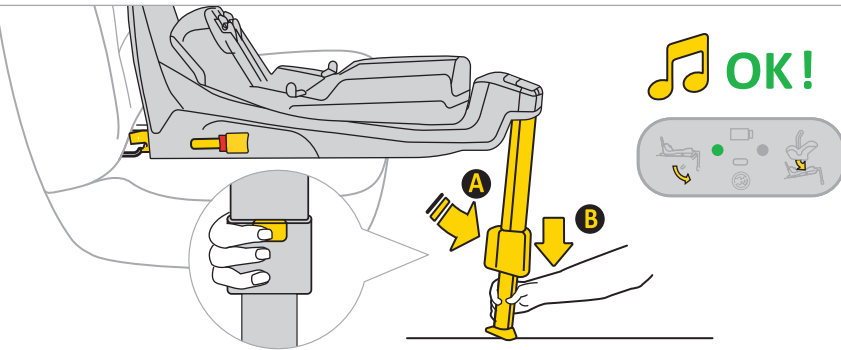

10 Krok

Stiskněte tlačítko pro prodloužení chodidla **A** a natáhněte nohu, dokud nebude pevně spočívat na podlaze vozidla. Když je noha správně nainstalována, kontrolka na displeji se změní z červené na zelenou.



11

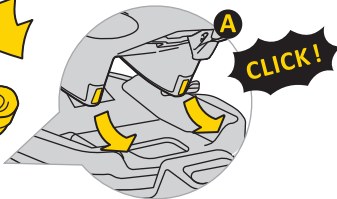
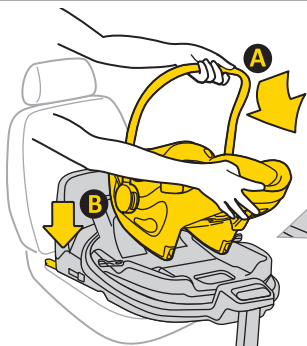

OK!



11 Krok

Umístěte sedadlo do základny. Chcete-li to provést, vložte sedadlo ze strany, **A** do háčků základny a poté připevněte sedadlo v bodě **B** k základně. Po správném připevnění sedačky k základně se na displeji vpravo rozsvítí zelené světlo.

Pamatujte: Autosedačku používejte pouze zády ke směru jízdy.

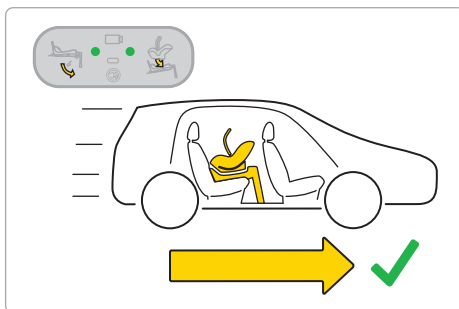
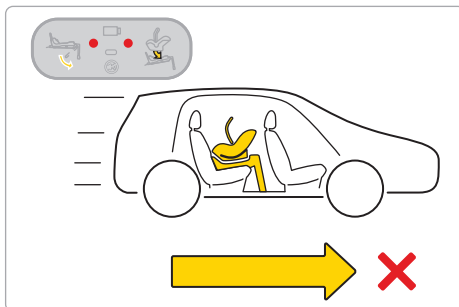
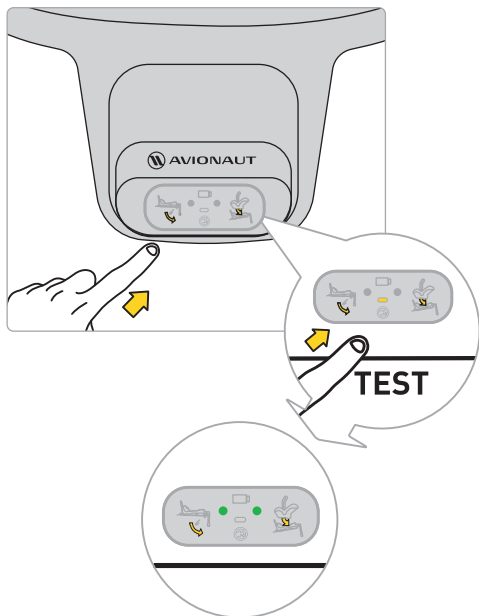

Než vyrazíte s dítětem na výlet, vyzkoušejte elektronický systém základny. Po správném připevnění sedačky a správné instalaci nohy se na displeji objeví dva zelené body.

Pokud se objeví červené tečky, zkontrolujte, zda byly autosedačka a základna správně nainstalovány



An illustration of a car seat with a headrest and a neckrest.	A green checkmark.	A red X mark.	A green checkmark.
An illustration of a car door with the handle.	A red X mark.	A green checkmark.	A green checkmark.
Sound	Three yellow musical notes.	Three yellow musical notes.	One yellow musical note.
Lights	A green circle followed by a red circle.	A red circle followed by a green circle.	Two green circles.



12

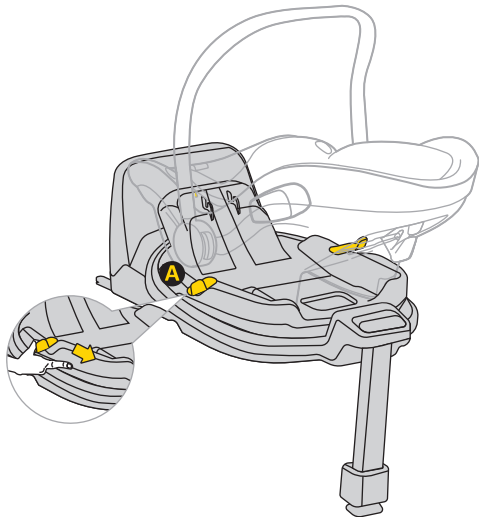

12 Krok

Pro otočení sedadla zatáhněte nebo zatlačte na páku **A** a jednou rukou otočte sedadlo v požadovaném směru.



13

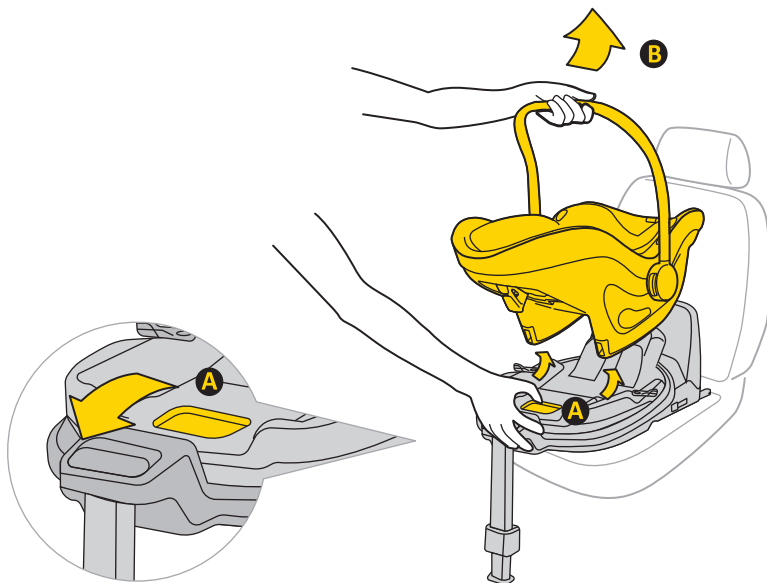

13 Стъпка

Chcete-li autosedačku vyjmout ze základny, zatáhněte za uvolňovací rukojeť **A** a jemně nakloňte sedačku dopředu a zároveň ji zvedněte.

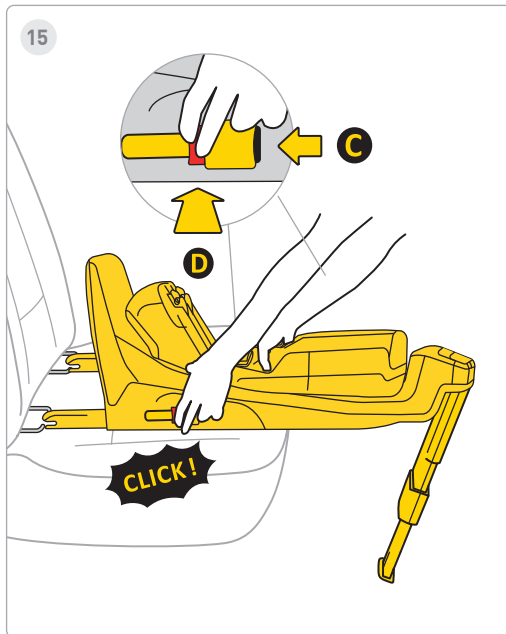
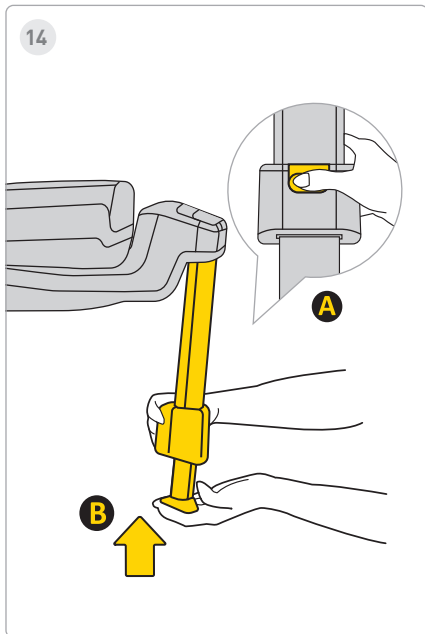

14 Krok

Chcete-li vložit nohu, stiskněte tlačítko **A** a vložte nohu **B** do původní polohy a poté ji složte pro uložení plocha.

15 Krok

Chcete-li odmontovat základnu z úchytů Isofix automobilu, nejprve stiskněte tlačítko zámku **C**, poté stiskněte tlačítko pro uvolnění **D** a sklopte háčky Isofix zpět do jejich původní polohy.

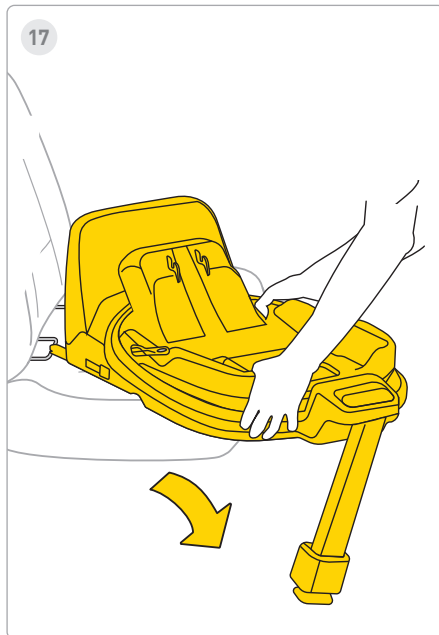
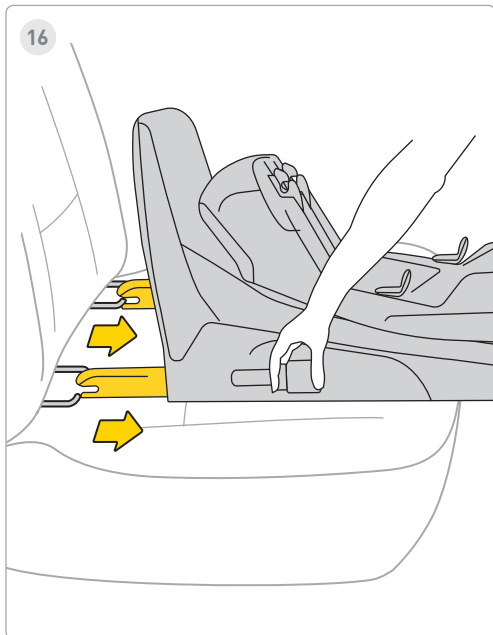

16 Krok

Vložte Isofix do maximálního úložíště.

17 Krok

Demontujte základnu z vozidla.

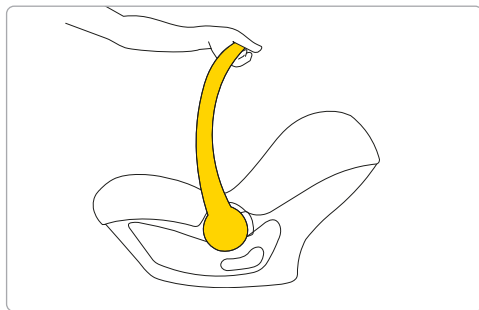
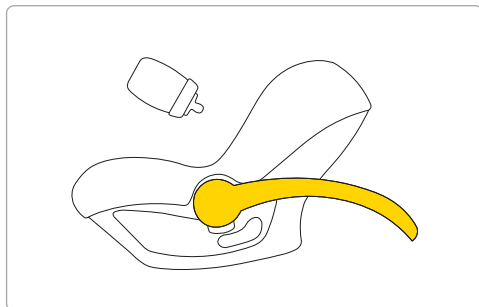
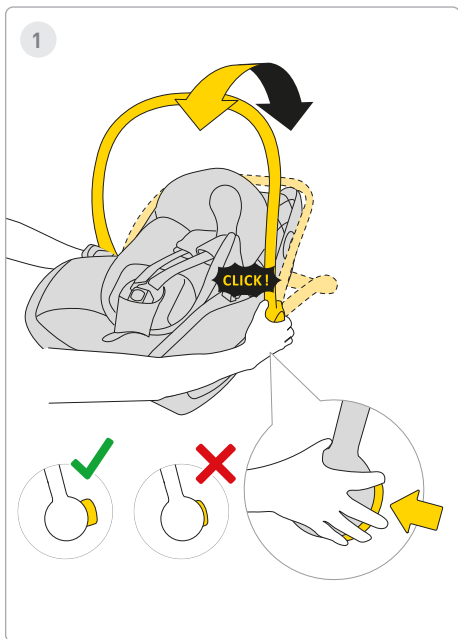

1 Krok

Pro krmení dítěte stiskněte tlačítka na obou stranách autosedačky a zasuňte rukojeť za autosedačku. Rukojeť lze otáčet jak dozadu - za autosedačku, tak i dopředu.

VAROVÁNÍ!

Autosedačka je určena pro přepravu dítěte v autě. Nepoužívejte jej jako dudlík.



2

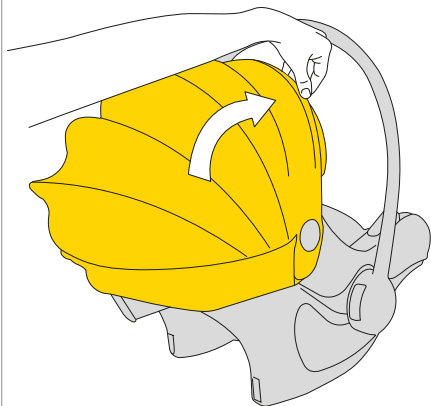

3

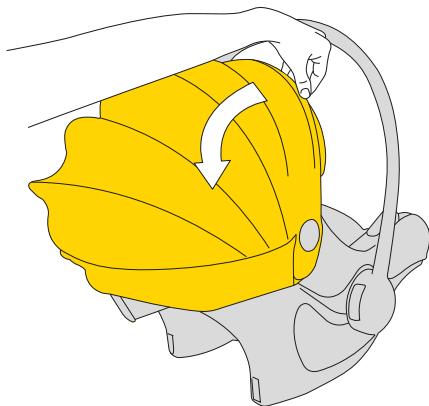
**2 Krok**

Chcete-li slunečník zakrýt, zatáhněte za plastový rám stříšky a posuňte jej tak, aby zakryl dítě.

3 Krok

Pro odkrytí sluneční clony zatlačte plastový rám za autosedačku.



4

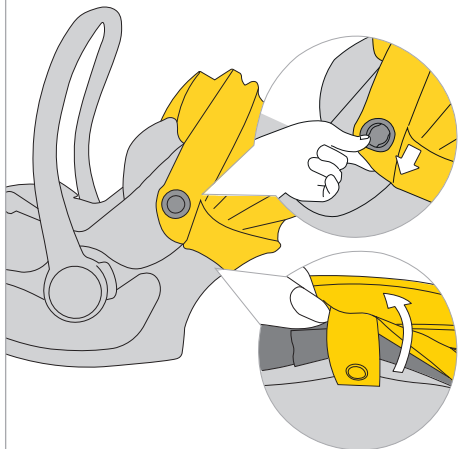

5

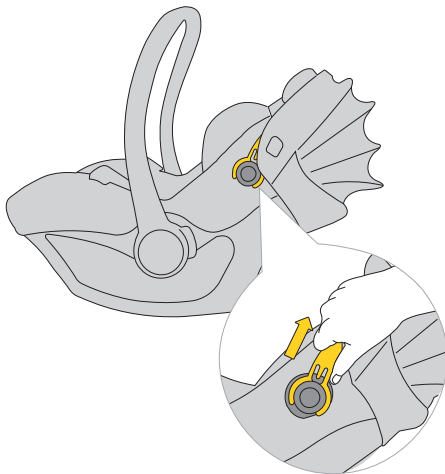

4 Krok

Chcete-li sundat stříšku, odepněte látku z upevňovacích bodů.

5 Krok

Poté vytáhněte plastový rám stříšky a vytáhněte jej z úchytu na obou stranách autosedačky.



6

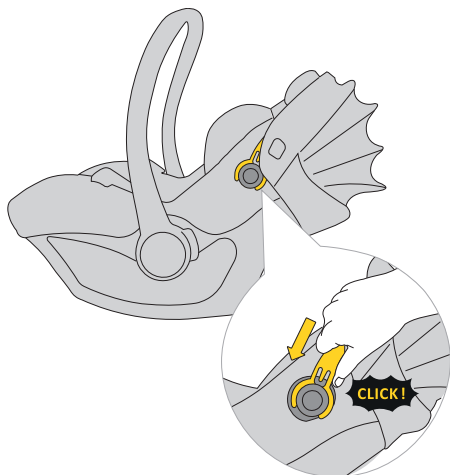

7

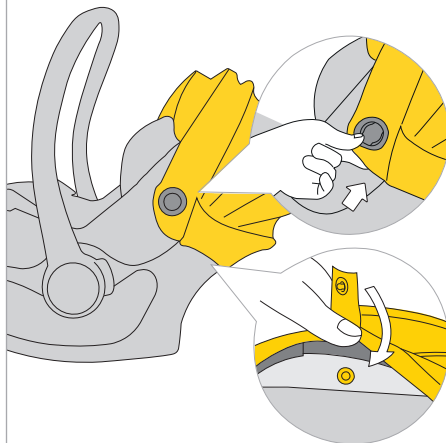

6 Krok

Chcete-li nasadit stříšku, zacvakněte látku do upevňovacích bodů.

7 Krok

Poté připevněte upevňovací prvky tkaniny vrchlíku ke skořepině.

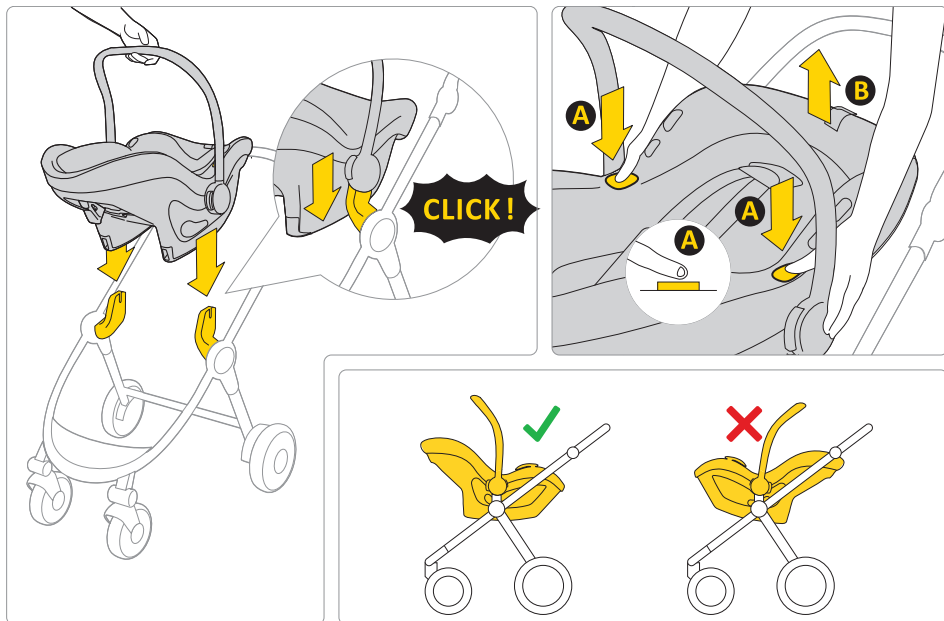

Autosedačku Pixel 3 lze namontovat čelem k rodiči na jakýkoli schválený kočárek.

Pro vyjmutí autosedačky z rámu kočárku stiskněte tlačítko **A** na obou stranách autosedačky a zvedněte ji.

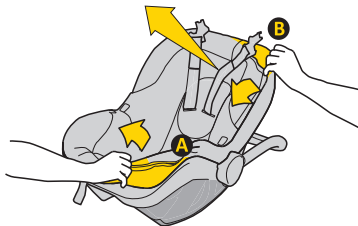
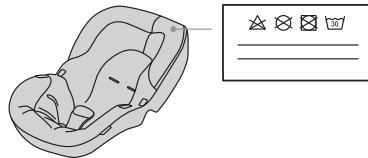
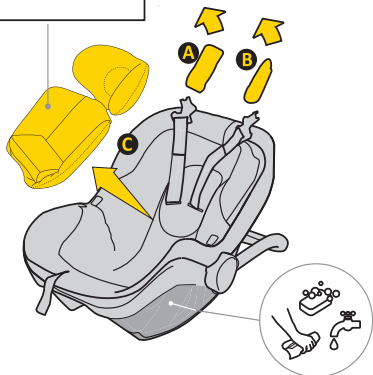
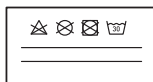

Při praní čalounění postupujte podle dodaných pokynů pro praní.

Polstrování z autosedačky snadno sejmete. Postupujte podle pokynů na obrázcích.

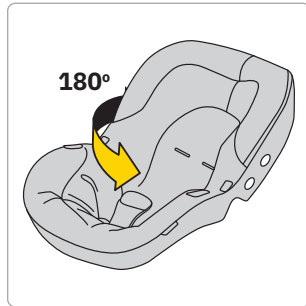
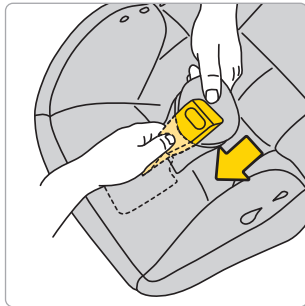
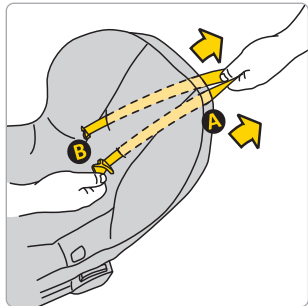
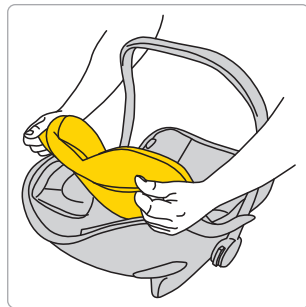
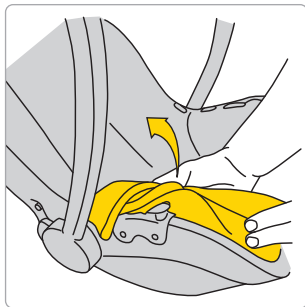
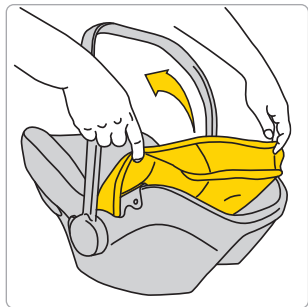

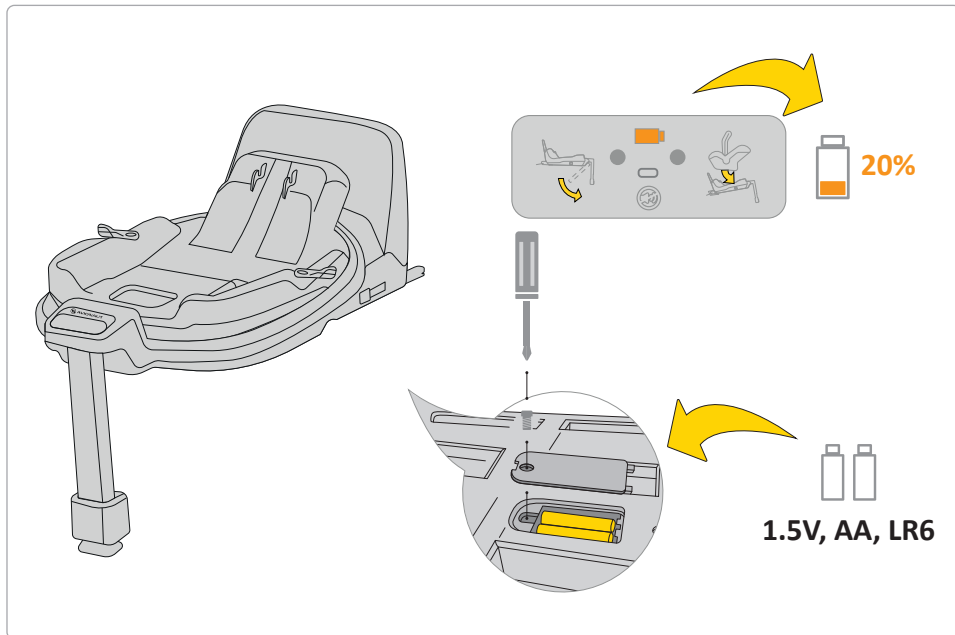

Pokud je indikátor baterie na displeji oranžový, je třeba ji vyměnit. Chcete-li to provést, sejměte kryt na základně a vyjměte baterie

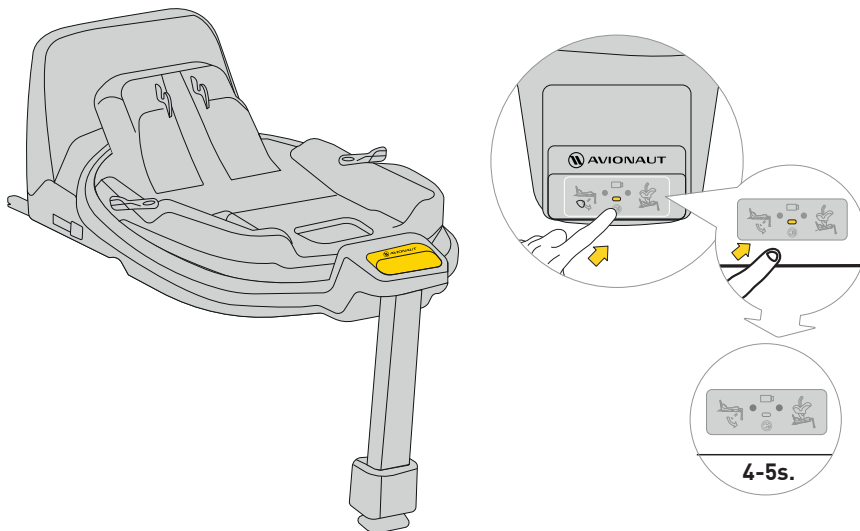

Chcete-li ztlumit zvuk, stiskněte tlačítko displeje na 4-5 sekund. Na displeji se bude stále zobrazovat správný/nesprávný bezpečnostní pás a upevnění základny, ale zvuk bude ztlumen.

Bezpečnost, používání a cestování

- Před zakoupením by měla být každá autosedačka instalována do auta, aby se vyzkoušelo, zda ji lze správně nasadit a použít v daném konkrétním modelu. Zajištění, aby autosedačka odpovídala typu vozidla, je jedním z nejdůležitějších bezpečnostních kritérií. Asistence prodejce při prvotní instalaci také zaručuje, že nastavení bude plně správné.
- Pamatujte, že za bezpečnost dítěte při řízení jsou vždy zodpovědní rodiče.
- Nikdy nenechávejte dítě bez dozoru v autosedačce, ať už uvnitř nebo vně vozidla.
- Nikdy nadržte dítě na klíně za jízdy.
- Nejbezpečnějším místem pro vaše dítě během cestování je zadní sedadlo auta.
- Před každou jízdou zkontrolujte, zda nejsou bezpečnostní pásy zapnuté poškozené nebo zkroucené.
- Když je autosedačka nainstalována, opěradlo zadní sedadlo vozidla musí být zamknuté a nemělo by být pohyb.
- Před každou cestou se ujistěte, že je Pixel 3 autosedačka není přiskřípnuta dveřmi nebo ohrožena pohyb od zavazadla nebo opěradla sedadla.
- Ujistěte se, že všechna zavazadla ve voze jsou bezpečně upevněna.
- Nepoužívejte sedačku Pixel 3 bez polstrování, např. je součástí systému, který zajišťuje bezpečnost dítěte.
- Při delších cestách dělejte krátké přestávky. I vaše dítě se potřebuje hýbat.
- Vždy zakryjte autosedačku, když necháváte auto zaparkované na slunném místě. Čalounění a kovové nebo plastové části se mohou přehřát a popálit dítě.
- Vždy zajistěte dítě v autosedačce bezpečnostními popruhy, a to i při použití sedačky mimo vozidlo. Ujistěte se, že jsou popruhy správně upevněny, aby bylo dítě v sedačce správně umístěno.
- Nedoporučujeme kupovat použité autosedačky pro děti – nikdy si nemůžete být jisti jejich historií. Pokud se však rozhodnete koupit použitou sedačku, vyberte si takovou, jejíž historii používání znáte.
- Sedačku Pixel 3 nepoužívejte déle než 10 let.
- Vyměňte sedadlo, pokud se stalo účastníkem nehody.
- Na sedadle neprovádějte žádné úpravy. Mohou vést k částečné nebo úplné ztrátě bezpečnosti produktu.
- Výrobce bere na vědomí, že sedačka může ponechat zářezy v čalounění vozidla. Tomu se nelze vyhnout kvůli požadavku na těsné usazení sedačky. Výrobce

nenese odpovědnost za případné škody, které v důsledku toho vzniknou.

- Ujistěte se, že jsou popruhy řádně upevněny dítě je v sedačce správně umístěno.
- Pásky pásů, které drží dítě, nesmí být používá se bez krytů.
- Ujistěte se, že se vám vejde maximálně jeden prst mezi popruhem a dítětem (1 cm). Pokud toto vzdálenost je větší, utáhněte postroj.
- Vložka Pixel 3 se skládá z několika prvky. Měly by být nastaveny tak, aby výška popruhů byla rovnoběžná s rameny dítěte. PAMATUJTE: Každé dítě jiná stavba těla – pravidelně kontrolujte polohu popruhů vůči ramenům. To je nezbytné pro bezpečnost dítěte v sedačce.
- Pokud chcete své dítě chránit před sluncem, nasadíte a rozložte sluneční clonu. Clona je samostatnou součástí dětské autosedačky,
- Dětskou autosedačku Pixel 3 používejte, pokud je vaše dítě vysoké 40 cm až 86 cm a neváží více než 13 kg.
- Při instalaci sedačky Pixel 3 používejte sedačku otočenou dopředu, která je vybavena tříbodovými bezpečnostními pásy, pásy by měly být utaženy a

protáženy všemi body sedačky označenými modře.

Pokyny pro správnou instalaci naleznete v tomto návodu a na nálepce Pixel, která je umístěna na boku sedačky.

- Používejte pouze dětskou sedačku otočenou dopředu, která je vybavena tříbodovými bezpečnostními pásy v souladu s normou ECE R16.
- Zkontrolujte správnou instalaci dětské autosedačky. Pokud se jedna z LED rozsvítí červeně, opravte instalaci sedadla a proveďte test znovu. Dělejte to, dokud se nerozsvítí zelená LED.
- Bezpečnostní sedačka Pixel 3 se prodává v sadě včetně nárazníku, který musí být umístěn na boku bezpečnostní sedačky.

Údržba a hygiena

1. Čalounění sedadla Pixel 3 může být prát v pračce při teplotě do 30°C s rychlostí odstředování až 600 ot./min.
2. Ostatní součásti sedačky lze čistit vodou a mýdlem pomocí měkké houby.
3. Udržujte své sedadlo čisté. Nepoužívejte zvlhčovače ani agresivní čisticí prostředky.
4. Nepoužívejte lubrikanty, agresivní chemikálie nebo zvlhčovače na pohyblivé části a další součásti sedadla.

Prostředí

- Plastové části obalu by měly být uchovávány mimo dosah dětí, aby se zabránilo riziku udušení.
- Baterie napájející informační panel umístěný v základně sedadla by měly být řádně zlikvidovány.
- Z důvodu ochrany životního prostředí ji poté, co se sedačka již nepoužívá, zlikvidujte v příslušném zařízení pro nakládání s odpady v souladu s místními předpisy.

Otázky

- Máte-li jakékoli dotazy, zavolejte svého prodejce nebo autorizovaného distributora. Připravte si prosím následující informace:
 - věk, výška a váha vašeho dítěte,
 - značka a model vozu a místo k sezení, kam sedačku Pixel 3 ve vozidle instalujete.

Záruka

- Na Pixel 3 se vztahuje záruka 24 měsíců.
- Tímto ujišťujeme, že výrobek byl vyrobeno v souladu s aktuálními evropskými bezpečnostními a kvalitativními normami a že v době nákupu je produkt bez výrobních a materiálových vad.

- Záruka je platná v zemi nákupu a je plněna autorizovaným distributorem.
- Záruka se vztahuje na veškeré výrobní vady materiálu a zpracování za předpokladu, že výrobek je používán podle návodu k použití, za normálních podmínek, prvním koncovým uživatelem a do 24 měsíců od data nákupu. Avionaut přebírá odpovědnost za opravu nebo výměnu vadného produktu; o způsobu odstranění vady a vyřízení reklamace však rozhoduje držitel záruky.
- Záruka se nevztahuje na škody způsobené každodenním používáním, jako je opotřebení látky, stejně jako přirozené vyblednutí barev a zhoršení kvality materiálu v důsledku běžného stárnutí výrobku.
- Záruka se rovněž nevztahuje na škody způsobené náhodnou destrukcí, nedodržением návodu k použití, nevhodným použitím, poškozením zanedbáním, požárem, kontaktem s kapalinami nebo jinými vnějšími příčinami.
- V době uplatnění záruky musí mít sedačka Pixel 3 všechny štítky nebo identifikační čísla a může být servisována pouze autorizovanou osobou.

Chcete podat reklamaci?

- Pokud zjistíte závadu a chcete uplatnit reklamaci, kontaktujte prodejce, u kterého jste Pixel 3 zakoupili. Při hlášení reklamace je nutné předložit doklad o nákup, který musí být proveden do 24 měsíce před reklamací služby.
- Pokud bude nutné odeslat produkt na adresu a servisní místo, vraťte výrobek distributorovi nebo prodejce. Zároveň si dohodněte způsob dopravy a její náklady, protože v opačném případě může ručitel odmítnout uhradit náklady na dopravu. Poškození a/nebo vady, na které se nevztahuje naše záruka nebo práva spotřebitelů, a/nebo poškození a/nebo vady produktu, na které se nevztahuje naše záruka, mohou být opraveny za dohodnutý poplatek.
- Vyměňte sedadlo za nové, pokud se stalo účastníkem nehody. Budete potřebovat: policejní protokol o nehodě, fotografii nehody, na které je sedačka, nebo informace od policie potvrzující výskyt, doklad o koupi, potvrzení od pojišťovny, že sedačka nebyla zahrnuta v kompenzaci, záruka kartu a poslat nám místo nehody.

Práva spotřebitelů

- Spotřebitelé mají práva v souladu s platnou legislativou, která se může v jednotlivých zemích lišit. Tento záruka neovlivňuje práva spotřebitelů podle příslušné národní legislativy.
- Tato záruka byla připravena společností Ł.KARWALA registrovanou v Polsku

Adresa společnosti je:

Ł.KARWALA

Szarlejka,

ul. Łukaszewicza 172

42-130 Wręczyca Wielka, Polsko

(1) Produkty zakoupené s odstraněnými nebo pozměněnými štítky nebo identifikačními čísly jsou považovány za neautorizované. Vzhledem k nemožnosti ověřit pravost těchto produktů se na ně nevztahuje záruka.



Benutzerhandbuch für den Kindersitz Avionaut® Pixel 3™

Wichtig!

Lesen Sie diese Bedienungsanleitung nicht während der Fahrt. Lesen Sie sie sorgfältig durch, bewahren Sie sie für spätere Bezugnahme auf und halten Sie sie immer griffbereit. Bei Zweifeln kontaktieren Sie uns. Fahren Sie immer sicher und nehmen Sie jede Autofahrt ernst, auch wenn das Ziel nur ein paar Blocks entfernt ist.

Bewahren Sie die Bedienungsanleitung während der gesamten Nutzungsdauer des Autositzes beim Autositz auf.



Warnungen:

Ändern Sie den Pixel 3-Autositz in keiner Weise, da dies die Sicherheit des Kindes während der Verwendung beeinträchtigen kann.



Warnungen:

Stellen Sie den Pixel 3-Autositz niemals auf ein Podest, z. B. einen Tisch oder Stuhl.



Warnungen:

Installieren Sie den Pixel 3-Autositz niemals entgegen der Fahrtrichtung auf dem Beifahrersitz mit aktivem Airbag.



Achtung:

Der Kindersitz Pixel 3 darf nur entgegen der Fahrtrichtung im Fahrzeug eingebaut werden.



Warnungen:

Weitere Informationen finden Sie im Handbuch des Fahrzeugherstellers

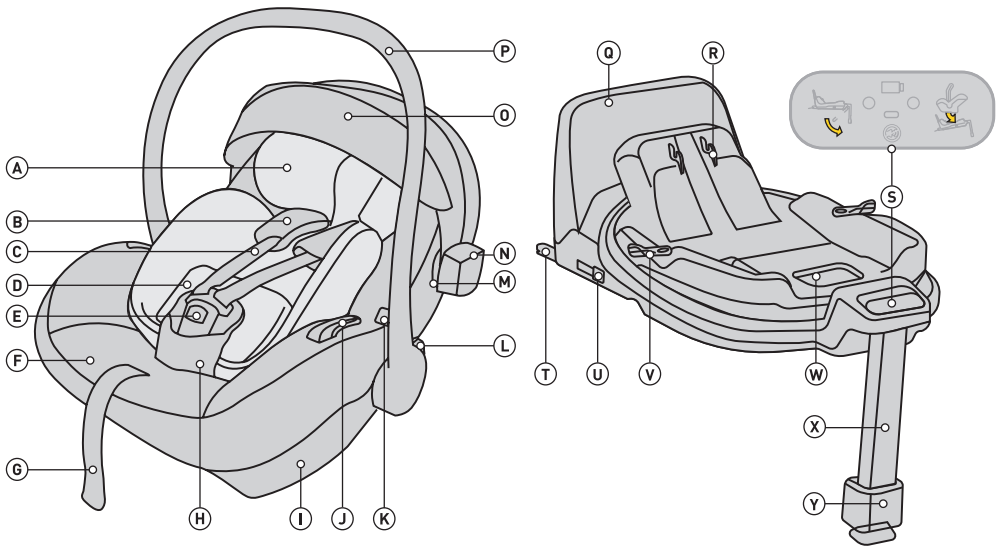

- A Pixel 3 Einsatz
- B Schultergurte mit abnehmbaren Protektoren
- C Schultergurte
- D Pixel 3 Höhenverstellsystem
- E Sicherheitsgurtschloss
- F Sitzbezug
- G Sicherheitsgurtlängenversteller
- H Sicherheitsgurt mit Protektor
- I Basisbefestigung
- J Hüftgurtanschluss
- K Knopf zum Lösen des Sitzes vom Kinderwagen
- L Knopf zum Anpassen der GriffEinstellung
- M Verdeckbefestigung
- N Reflektor

- O Sonnendach
- P Griffe
- Q Antirotationsrahmen
- R Sitzbefestigungsmechanismus
- S Bedienfeld
- T ISOFIX-Basisbefestigung
- U Knopf zum Lösen des ISOFIX-Anchlusses
- V Drehknopf
- W Entriegelungshebel zum Entriegeln des Sitzes
- X Verstellbare Fußstütze
- Y Bedienfeld

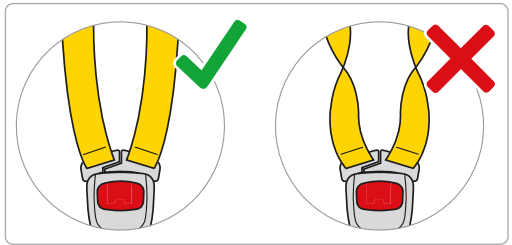
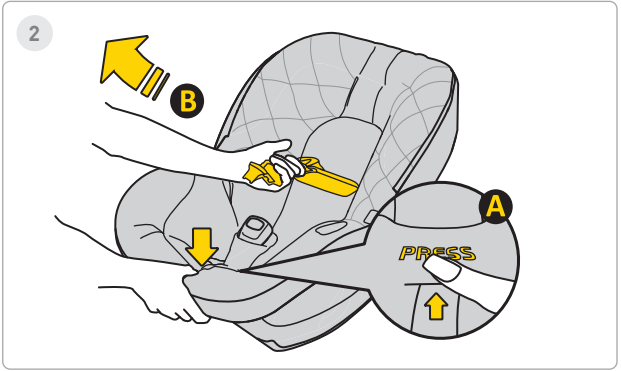
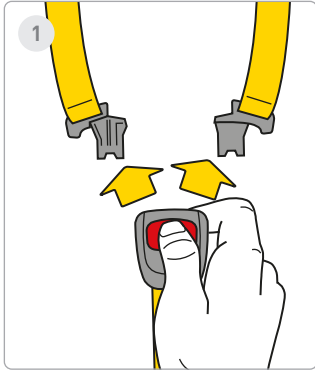

1 Schritt

Drücken Sie die roten Knöpfe, um das Gurtschloss zu öffnen.

2 Schritt

Lösen Sie die Sicherheitsgurte des Autositzes, um Platz für Ihr Baby im Sitz zu schaffen. Drücken Sie den Knopf **A** und ziehen Sie an den Sicherheitsgurten **B**, um ihre Länge zu verlängern.

Erinnern! Es dürfen sich keine anderen Elemente im Sitz befinden und die Sicherheitsgurte müssen immer gerade und richtig angelegt sein!



3

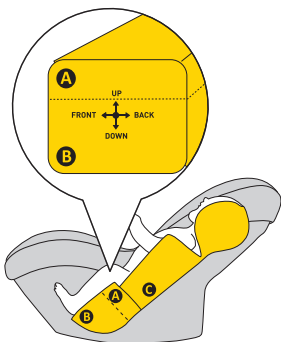

4

**ca. 40-55cm**

5

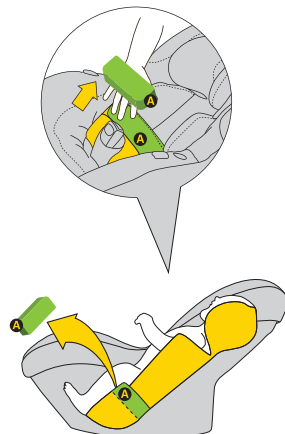
**ca. 55-60cm****3 Schritt**

Verschieben Sie die Gurte an die Seiten des Sitzes. Legen Sie Ihr Baby in den Sitz. Stellen Sie sicher, dass Ihr Kind richtig im Autositz sitzt, der Rücken vollständig vom Autositz gestützt wird und sich kein Teil des Sicherheitsgurts unter dem Rücken des Kindes befindet.

4 Schritt

Wenn Ihr Kind 40–60 cm groß ist, verwenden Sie die vollständige Einlage **A** + **B**.

5 Schritt

Sobald Ihr Kind eine Körpergröße von 55–60 cm erreicht, können Sie die Position des Kindes durch Entfernen der Einlage A anpassen.



6

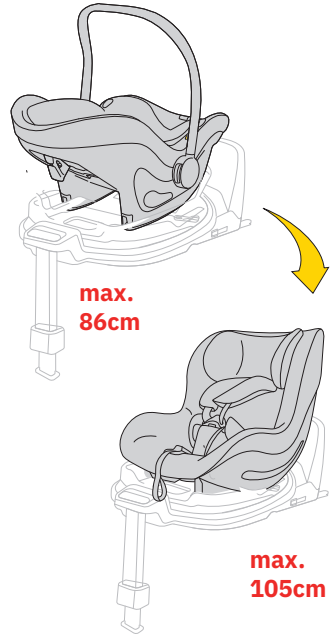
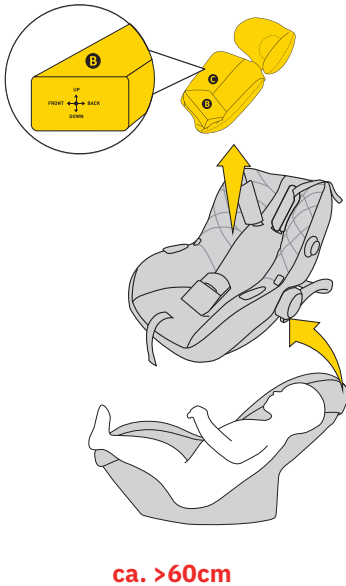

6 Schritt

Wenn Ihr Kind größer als 60 cm ist, können Sie den Autositz ohne Einsatz verwenden.
Wenn Ihr Kind eine Größe von 40-60 cm erreicht, verwenden Sie den Vollpolstereinsatz.

WARNUNG!

Die angegebenen Größenmaße für das Kind in Bezug auf die Anordnung des Einsatzes sind lediglich VORSCHLÄGE. Jedes Kind ist anders und wächst unterschiedlich schnell, daher ist die absolute Priorität beim Anpassen des Einsatzes die Höhe der Gurte im Verhältnis zu den Schultern des Kindes. **BEDENKEN SIE - DIE GURT SOLLTEN AUF ODER KNAPP UNTER DER SCHULTERHÖHE HERAUSKOMMEN.**



7

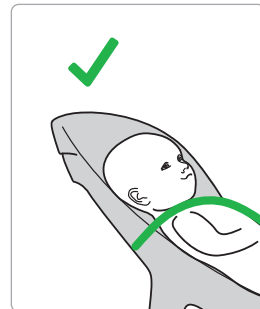
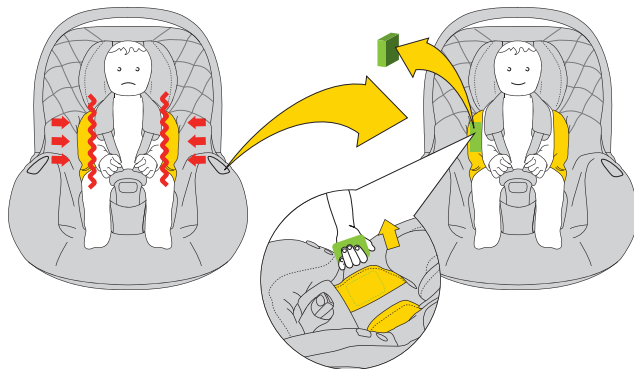

7 Schritt

Wenn Sie feststellen, dass Ihr Kind mehr Platz im Autositz benötigt, entfernen Sie die seitlichen EPS-Einsätze aus dem Kissen. Wenn Ihr Kind eine Größe von 40-60 cm erreicht, verwenden Sie den Vollpolstereinsatz.

WARNUNG!

Die angegebenen Größenmaße für das Kind in Bezug auf die Anordnung des Einsatzes sind lediglich VORSCHLÄGE. Jedes Kind ist anders und wächst unterschiedlich schnell, daher ist die absolute Priorität beim Anpassen des Einsatzes die Höhe der Gurte im Verhältnis zu den Schultern des Kindes. **BEDENKEN SIE - DIE GURT SOLLTEN AUF ODER KNAPP UNTER DER SCHULTERHÖHE HERAUSKOMMEN.**



8

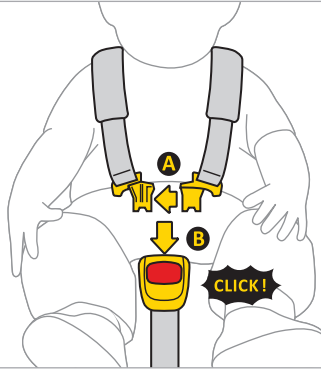

9

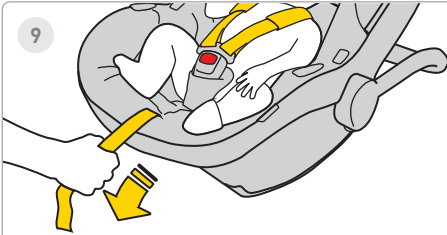

10



8 Schritte

Verbinden Sie Clip **A** der Gürtel miteinander und stecken Sie dann die Kunststoffclips **A** in den Schlitz von Clip **B**. Ein Klicken zeigt an, dass der Clip richtig befestigt ist.

9 Schritte

Ziehen Sie den mittleren Gurt des Autositzes nach vorne, bis das Kind gesichert ist.

10 Schritte

Der Abstand zwischen Gurt und Körper des Kindes sollte maximal 1 cm betragen. Um sicherzustellen, dass die Gurte richtig festgezogen sind, führen Sie den „Klemmtest“ durch. Wenn Sie den Gurt greifen und einklemmen können, sollte er fester angezogen werden.

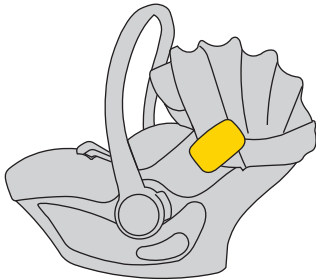
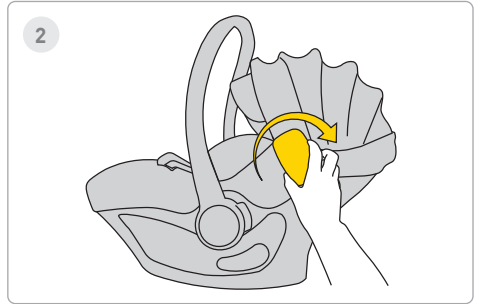
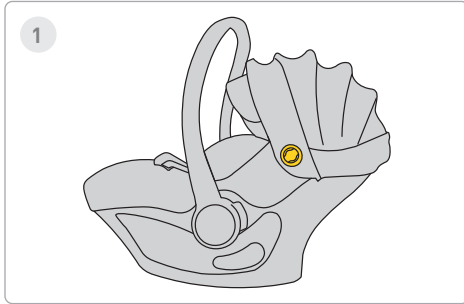

1 Schritte

Der Autositz hat auf beiden Seiten eine Stoßfängerhalterung.

2 Schritte

Setzen Sie den Stoßfänger in die Halterung ein. Denken Sie daran, den Stoßfänger nicht zu verdrehen oder auf und ab zu bewegen.



3

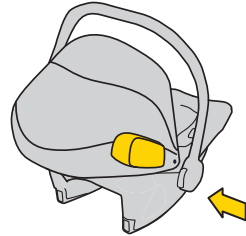
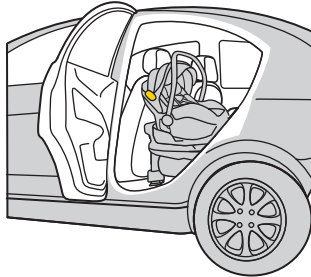
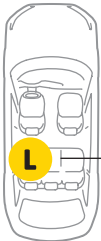
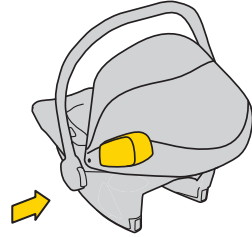
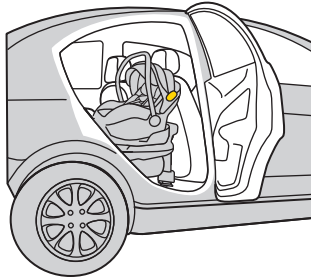

3 Schritte

Montieren Sie den Stoßfänger am Autositz immer in Richtung der Fahrzeughürseite.



3

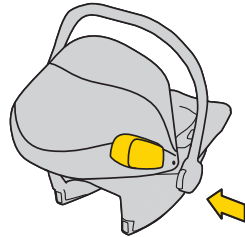
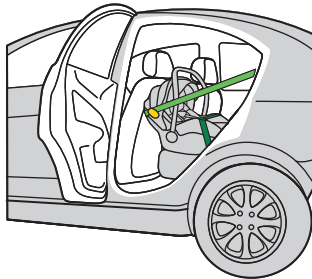
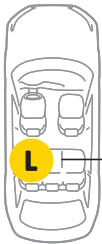
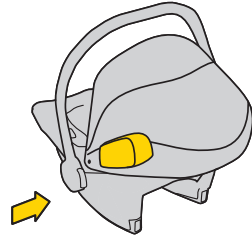
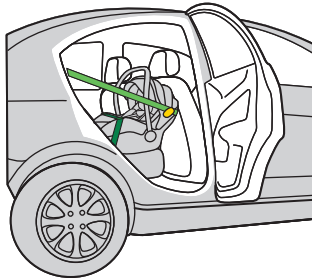

3 Schritte

Montieren Sie den Stoßfänger am Autositz immer in Richtung der Fahrzeurtürseite.

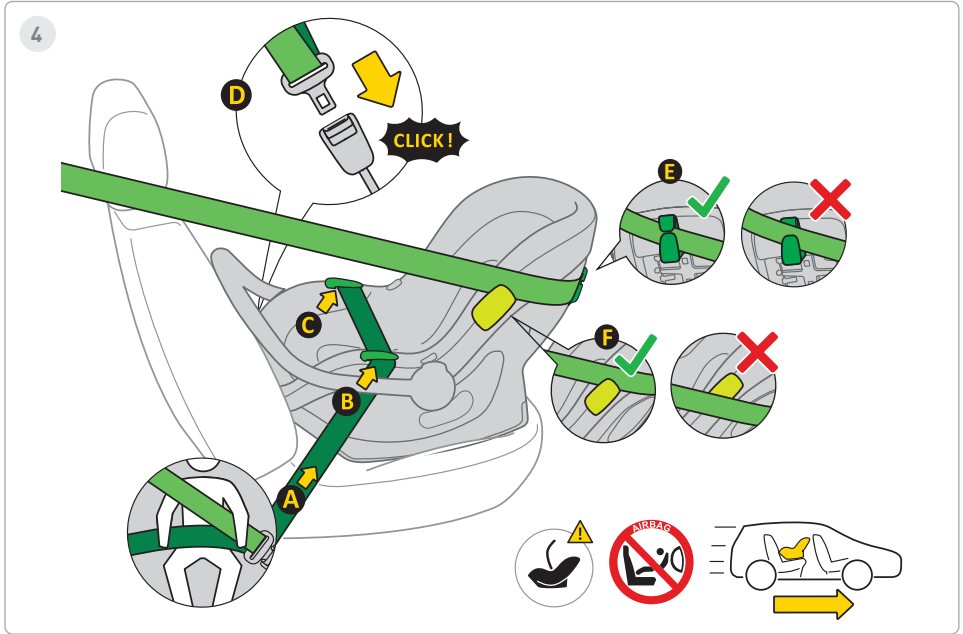

4 Schritte

1. Den Autositz in Fahrtrichtung auf den Fahrzeugsitz stellen.
2. Den Haltegriff des Autositzes nur in aufrechter Position halten, um den Autositz ordnungsgemäß im Fahrzeug zu befestigen.
3. Den 3-Punkt-Automatikturt **A** herausziehen und den Beckengurt in die Gurtführung **B**, **C** legen.
4. Die Arretierung **D** des 3-Punkt-Automatikturtes in der Fahrzeughalterung verriegeln.
5. Den Beckengurt festziehen, sodass in diesem Gurtabschnitt keine Lücken entstehen.
6. Den diagonalen Gurtabschnitt hinter dem Autositz durch die Gurtführung **E** führen.
7. Den diagonalen Schultergurtabschnitt über oder unter den Stoßfänger **F** führen.
8. Um den besten Seitenschutz zu gewährleisten, denken Sie daran, dass der Stoßfänger immer auf der Türseite montiert werden sollte.
9. Die Spannung des Gurtes prüfen, bei Lücken den Gurt stärker ziehen.

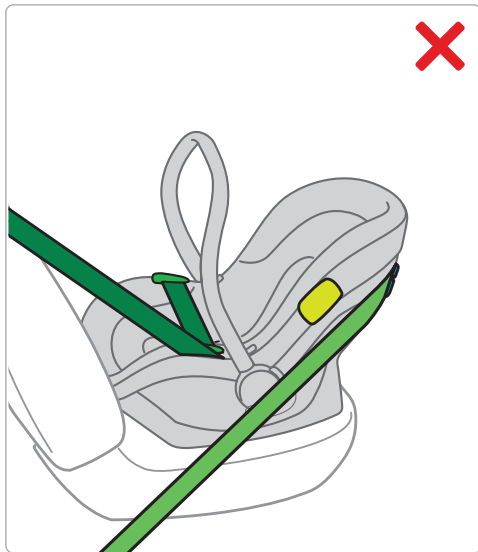
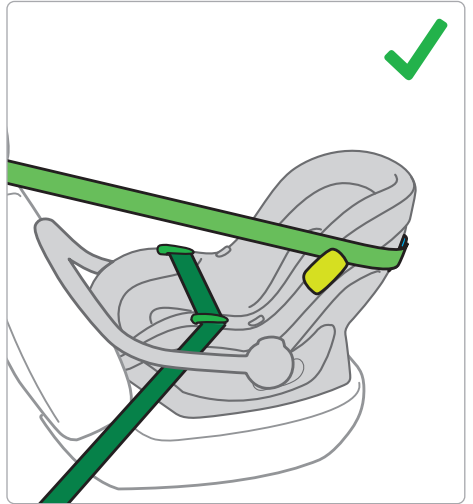
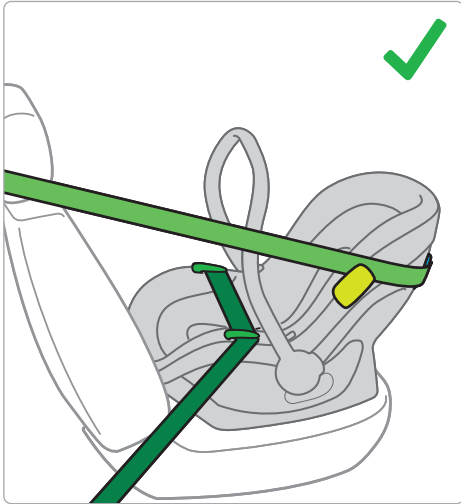



5

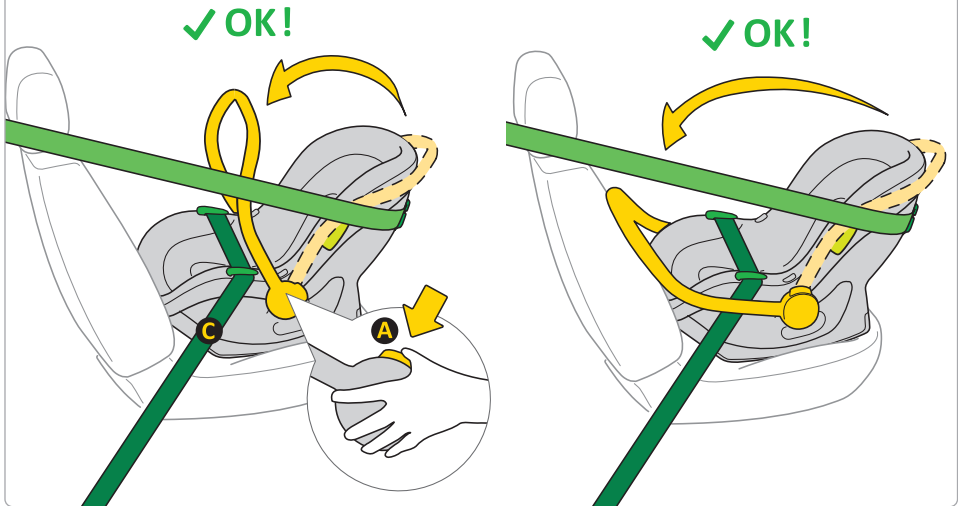

2 Schritte

1. Stellen Sie nach der ordnungsgemäßen Installation des Kindersitzes mit den Fahrzeugsicherheitsgurten den Tragegriff ein, indem Sie die Tasten **A** auf beiden Seiten des Kindersitzes drücken.
Der Tragegriff kann aufrecht stehen oder an der Rückenlehne des Fahrzeugsitzes anliegen.
2. Der Tragegriff muss sich oberhalb des unteren Teils des Drei-Punkt-Sicherheitsgurts des Fahrzeugs **C** befinden.

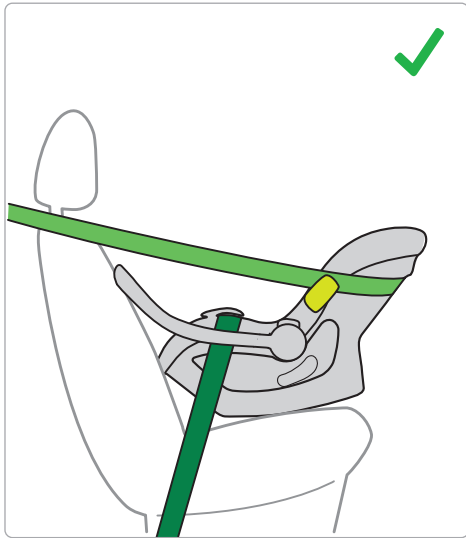
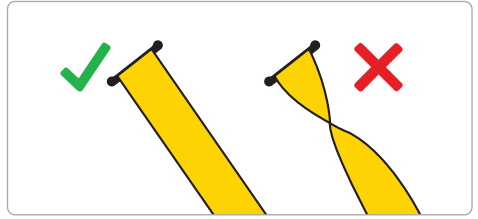

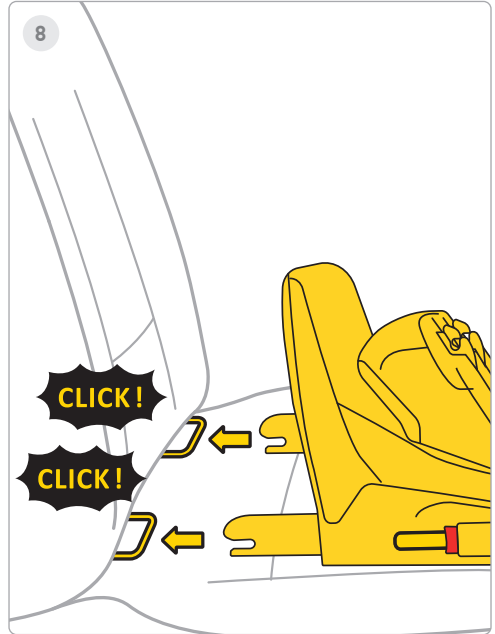
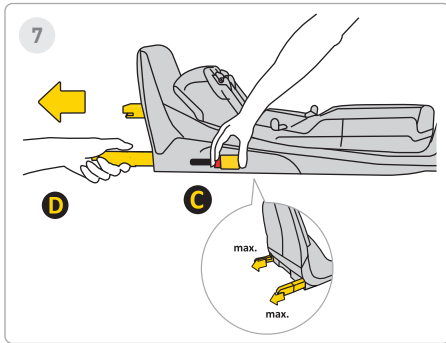
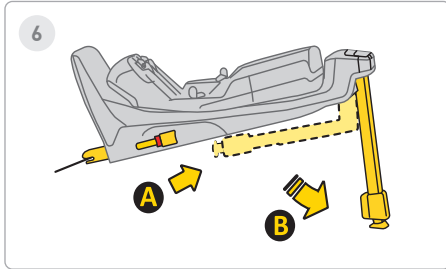

6 Schritt

Ziehen Sie das Stabilisatorbein von Position **A** nach Position **B** aus.

7 Schritt

Drücken Sie den Isofix-Entriegelungsknopf **C** und ziehen Sie ihn bis zur maximalen Position **D** heraus

8 Schritt

Richten Sie die Basis auf die Isofix-Halterungen im Fahrzeugsitz und drücken Sie die Isofix-Arme, bis Sie ein „KLICK!“ hören. Die Farbe der Isofix-Anzeige ändert sich von Rot zu Grün. Das bedeutet, dass der Isofix ordnungsgemäß befestigt ist.

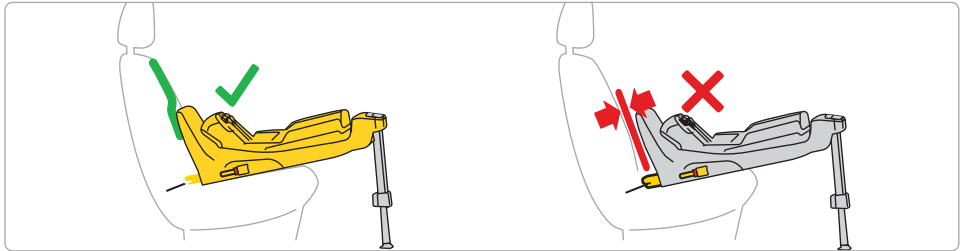
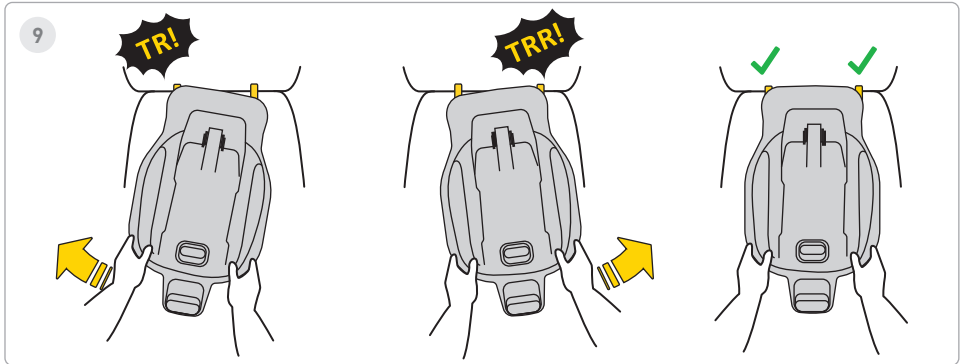

9 Schritt

Schieben Sie die Basis abwechselnd in Richtung der Rückenlehne des Fahrzeugs, bis der Rahmen bis zum Anschlag aufliegt. Verdrehungssicherung mit der Sofa-Rückenlehne.

Denken Sie daran, dass die Basis durch Schwingen so weit wie möglich hineingedrückt werden sollte.

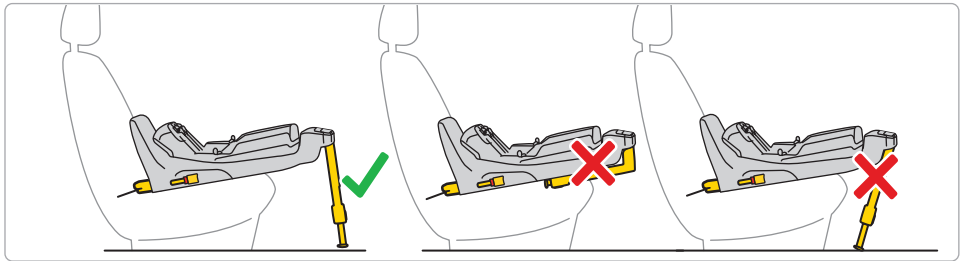
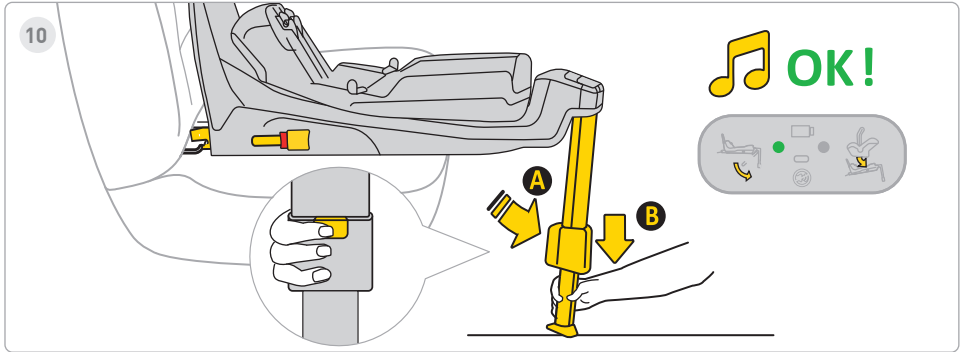

10 Schritte

Drücken Sie die Fußverlängerungstaste **A** und strecken Sie Ihr Bein aus, bis es fest auf dem Fahrzeugboden aufliegt. Wenn das Bein korrekt installiert ist, wechselt das Licht auf dem Display von Rot auf Grün.



11

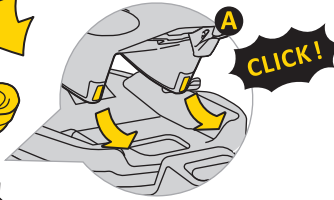

OK!

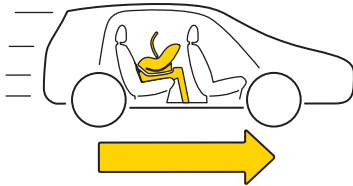

11 Schritte

Platzieren Sie den Sitz in der Basis. Setzen Sie dazu den Sitz von Seite **A** in die Haken der Basis ein und befestigen Sie den Sitz dann an Punkt **B** an der Basis. Nachdem der Sitz richtig an der Basis befestigt ist, erscheint auf dem Display rechts ein grünes Licht.



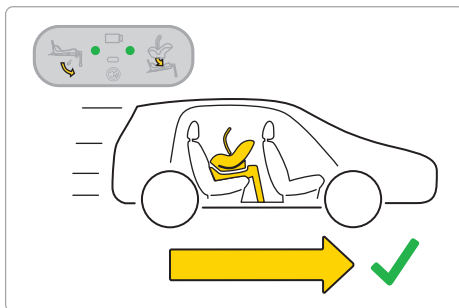
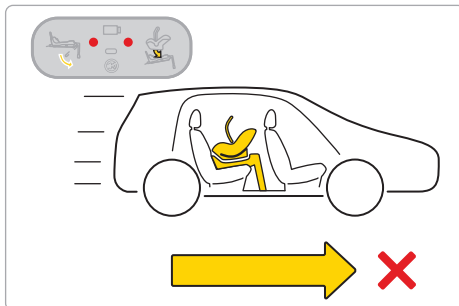
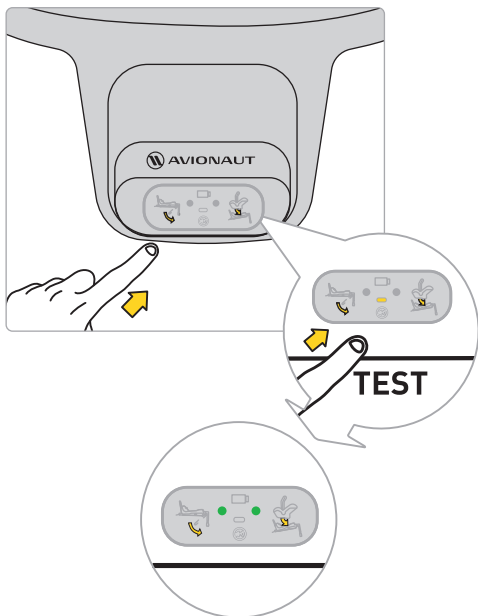











Denken Sie daran: Verwenden Sie den Autositz nur mit der Rückseite in Fahrtrichtung.



Bevor Sie mit Ihrem Kind eine Reise antreten, testen Sie die Elektronik der Basis. Nachdem der Sitz richtig befestigt und das Bein richtig montiert ist, erscheinen zwei grüne Punkte auf dem Display.

Wenn rote Punkte erscheinen, überprüfen Sie, ob der Autositz und die Basis korrekt installiert wurden.



 			
			
Sound			
Lights			



12

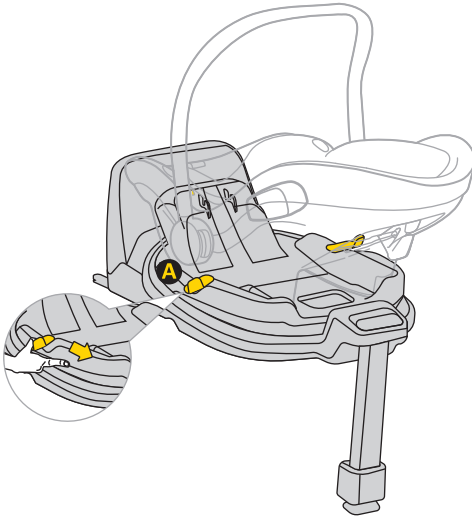

12 Schritte

Um den Sitz zu drehen, ziehen oder drücken Sie Hebel **A** und drehen Sie den Sitz mit einer Hand in die gewünschte Richtung.



13

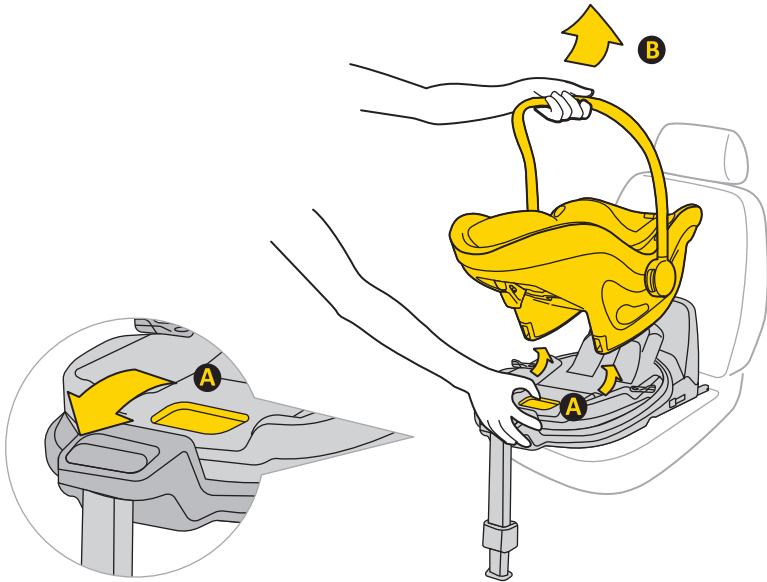

13 Schritte

Um den Autositz von der Basis zu entfernen, ziehen Sie den Entriegelungsgriff **A** und kippen Sie den Sitz vorsichtig nach vorne, während Sie ihn anheben.

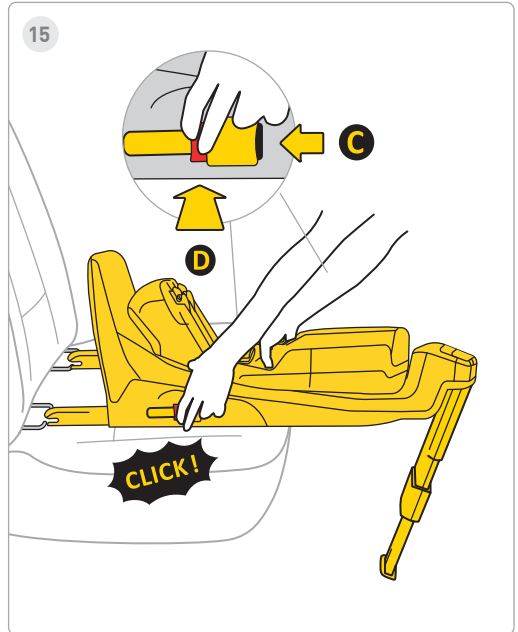
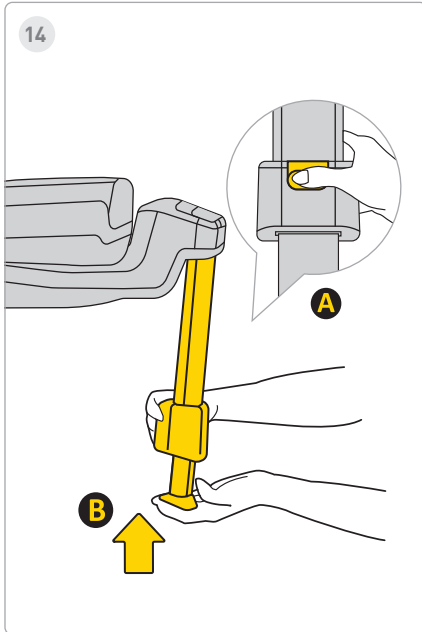

14 Schritt

Um das Bein einzusetzen, drücken Sie die Taste **A** und setzen Sie das Bein **B** in seine ursprüngliche Position ein. Dann klappen Sie es zusammen, um Platz zu sparen.

15 Schritt

Um die Basis von der Isofix-Befestigung des Autos zu lösen, drücken Sie zuerst die Verriegelungstaste **C**, dann die Entriegelungstaste **D** und klappen Sie die Isofix-Haken zurück in ihre ursprüngliche Position.

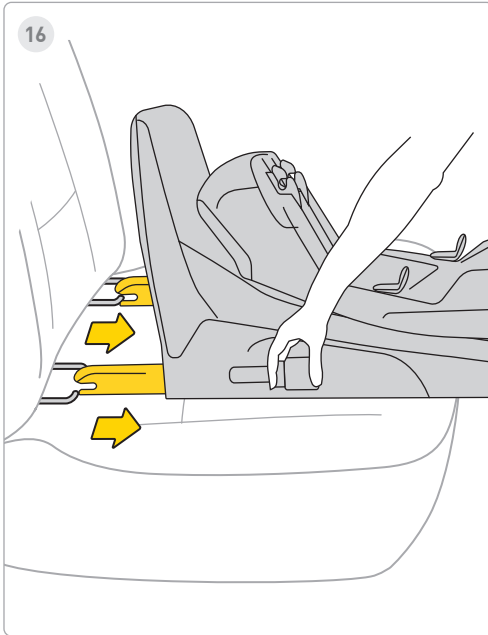

16 Schritt

Isifix in die maximale Aufbewahrungsposition einsetzen.

17 Schritt

Basis aus dem Fahrzeug entfernen.

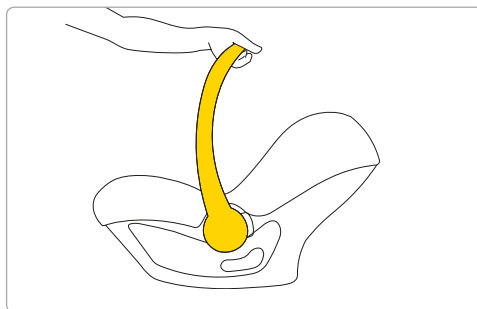
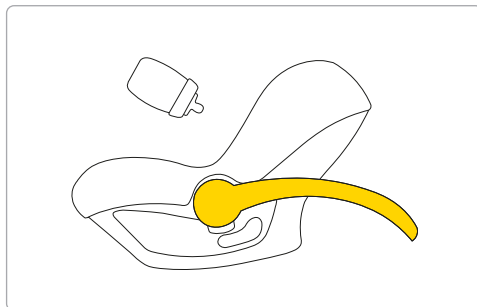
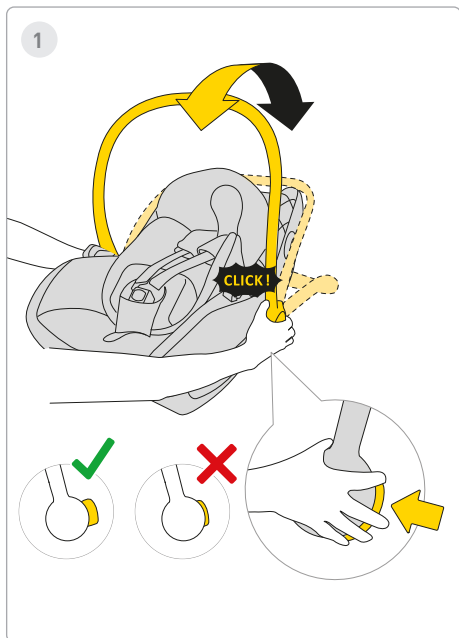

1 Schritt

Um das Kind zu füttern, drücken Sie die Knöpfe auf beiden Seiten des Autositzes und schieben Sie den Griff hinter den Autositz. Der Griff kann sowohl nach hinten – hinter den Autositz – als auch nach vorne gedreht werden.

 **WARNUNG!**

Der Autositz ist für den Transport eines Kindes im Auto gedacht. Verwenden Sie ihn nicht als Schnuller.



2

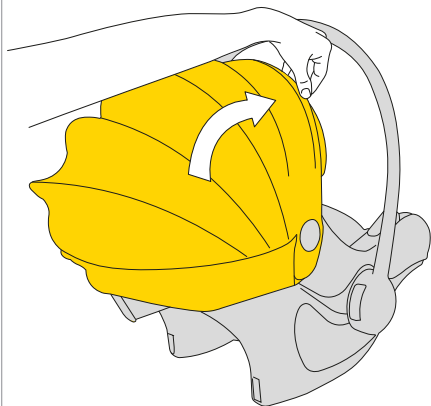

3

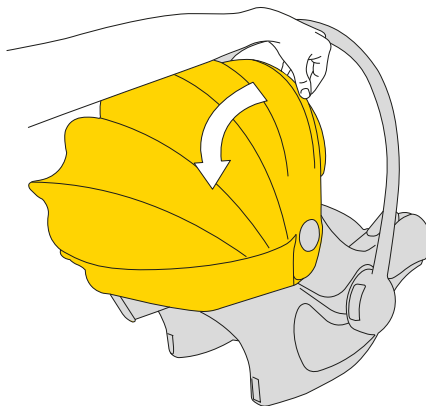
**2 Schritt**

Zum Abdecken des Sonnenschutzes ziehen Sie am Kunststoffrahmen des Verdecks und schieben ihn so, dass er das Kind bedeckt.

3 Schritt

Zum Aufdecken des Sonnenschutzes schieben Sie den Kunststoffrahmen hinter den Autositz.



4

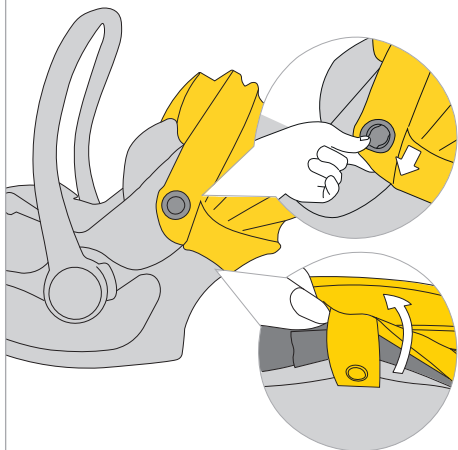

5

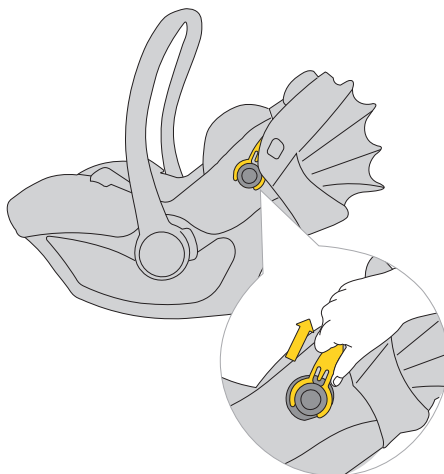

4 Schritt

Um das Verdeck zu entfernen, lösen Sie den Stoff von den Befestigungspunkten.

5 Schritt

Anschließend den Kunststoffrahmen des Verdecks herausziehen und aus der Halterung auf beiden Seiten des Autositzes ziehen.



6

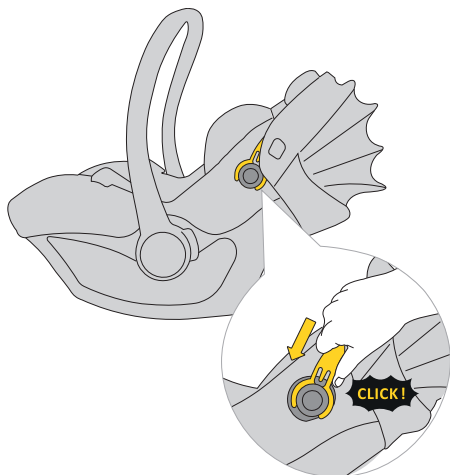

7

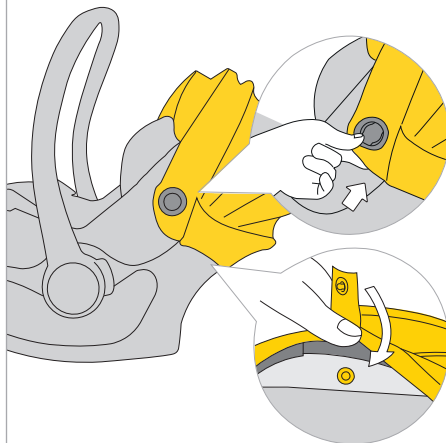
**6 Schritt**

Um das Verdeck anzubringen, befestigen Sie den Stoff an den Befestigungspunkten.

7 Schritt

Befestigen Sie anschließend die Verdeckstoffverschlüsse an der Schale.

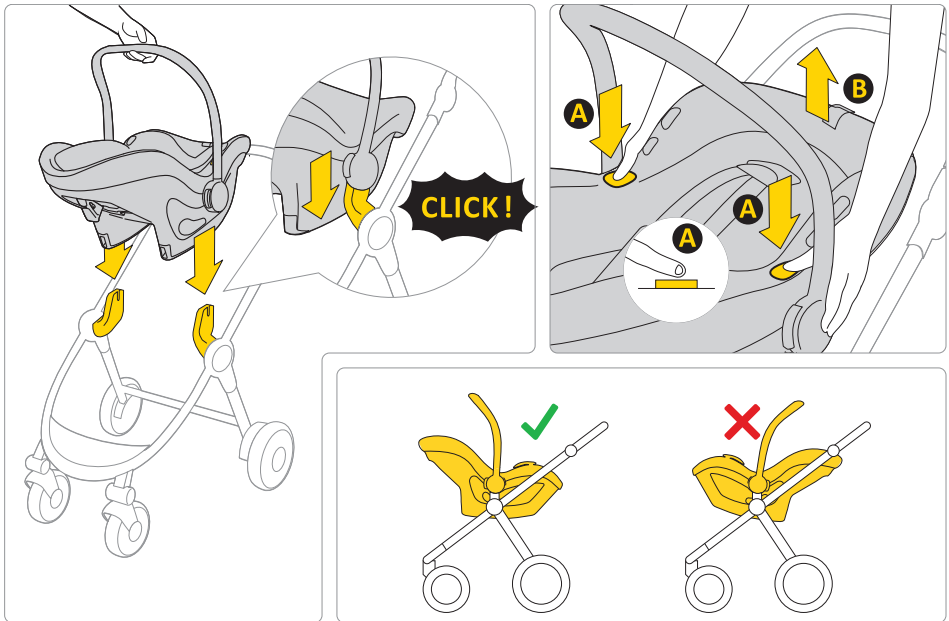

Der Autositz Pixel 3 kann mit Blickrichtung zum Elternteil auf jedem zugelassenen Kinderwagen montiert werden.

Um den Autositz vom Kinderwagenrahmen zu entfernen, drücken Sie auf beiden Seiten des Autositzes die Taste **A** und heben Sie ihn an.

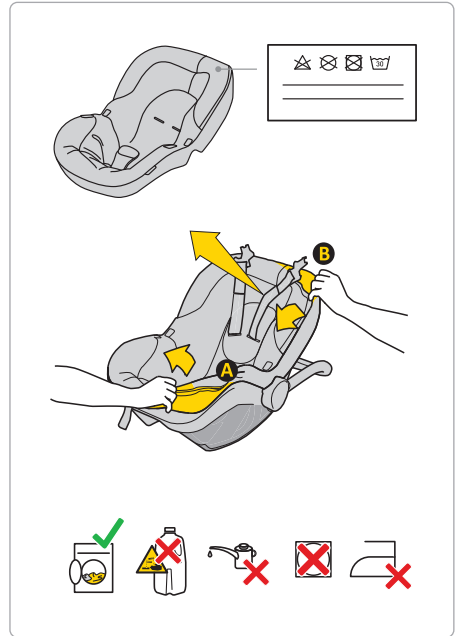
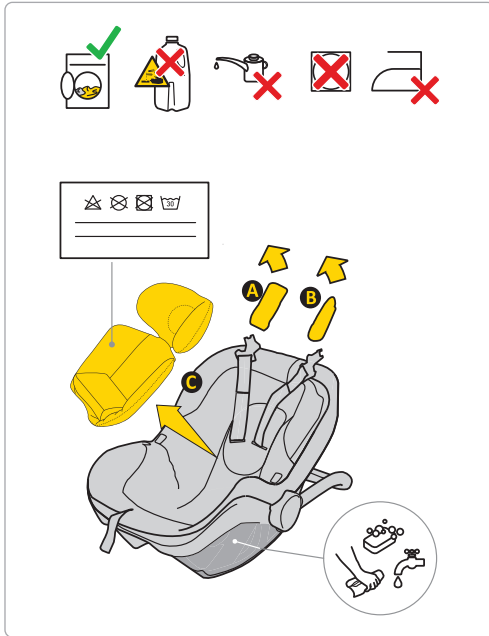

Um den Bezug zu waschen, folgen Sie der beiliegenden Waschanleitung.

Sie können den Bezug ganz einfach vom Autositz abnehmen. Folgen Sie dazu den Anweisungen auf den Bildern.

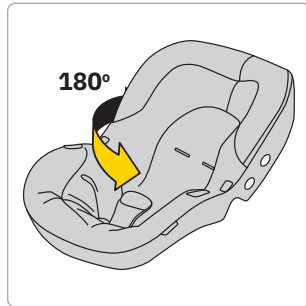
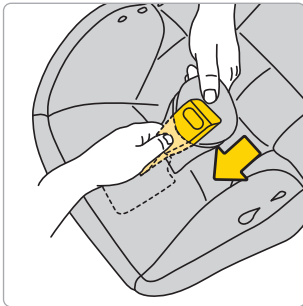
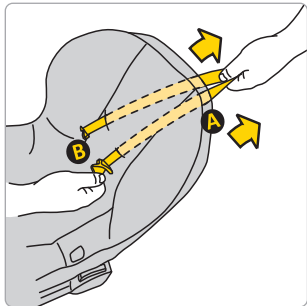
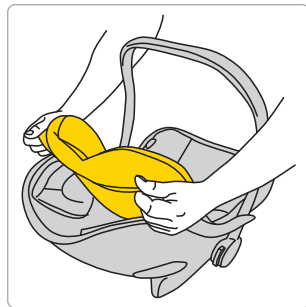
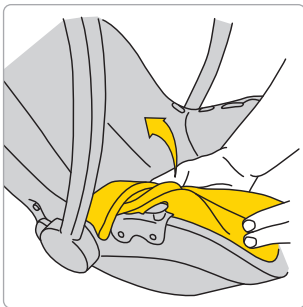
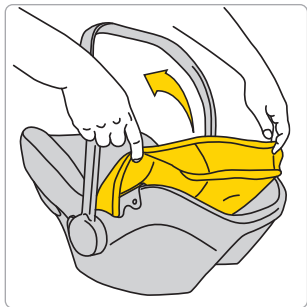

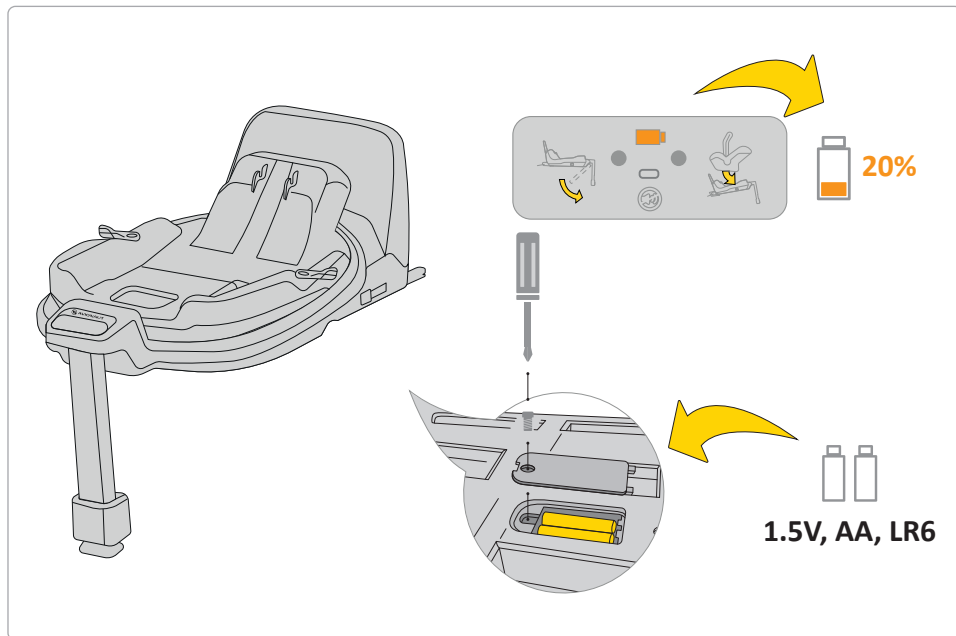

Wenn die Batterieanzeige auf dem Display orange ist, muss sie ausgetauscht werden. Entfernen Sie dazu die Abdeckung an der Basis und nehmen Sie die Batterien heraus

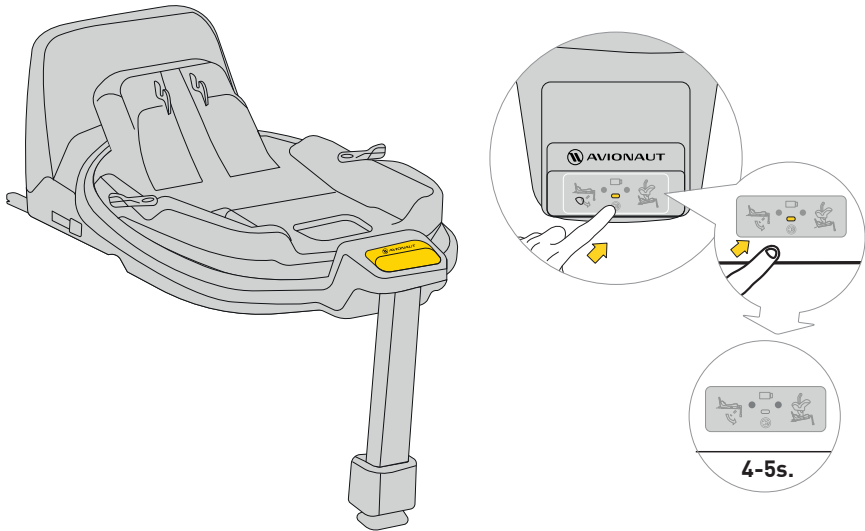

Um den Ton stummzuschalten, drücken Sie die Displaytaste 4-5 Sekunden lang. Auf dem Display werden weiterhin der richtige/falsche Sicherheitsgurt und die Basisbefestigung angezeigt, der Ton wird jedoch stummgeschaltet.

Sicherheit, Verwendung und Reisen

- Vor dem Kauf sollte jeder Autositz im Auto installiert werden, um zu testen, ob er in dem jeweiligen Modell richtig eingebaut und verwendet werden kann. Die Sicherstellung, dass der Autositz zum Fahrzeugtyp passt, ist eines der wichtigsten Sicherheitskriterien. Die Unterstützung durch den Verkäufer während der Erstinstallation garantiert auch, dass die Einrichtung vollständig korrekt ist.
- Denken Sie daran, dass die Eltern während der Fahrt immer für die Sicherheit des Kindes verantwortlich sind.
- Lassen Sie ein Kind niemals unbeaufsichtigt im Autositz, egal ob innerhalb oder außerhalb des Fahrzeugs.
- Halten Sie ein Kind während der Fahrt niemals auf Ihrem Schoß.
- Der sicherste Platz für Ihr Kind während der Fahrt ist der Rücksitz des Autos.
- Überprüfen Sie vor jeder Fahrt, dass die Sicherheitsgurte nicht beschädigt oder verdreht sind.
- Wenn der Autositz installiert ist, muss die Rückenlehne des Rücksitzes des Fahrzeugs verriegelt sein und darf sich nicht bewegen.
- Stellen Sie vor jeder Fahrt sicher, dass der Pixel 3-Autositz nicht durch die Türen eingeklemmt wird oder durch Gepäck oder die Rückenlehne bewegt werden kann.
- Stellen Sie sicher, dass das gesamte Gepäck im Auto sicher befestigt ist.
- Verwenden Sie den Pixel 3-Sitz nicht ohne Polsterung, da diese Teil des Systems ist, das die Sicherheit des Kindes gewährleistet.
- Machen Sie bei längeren Fahrten kurze Pausen. Auch Ihr Kind muss sich bewegen.
- Decken Sie den Autositz immer ab, wenn Sie das Auto an einem sonnigen Ort parken. Polster und Metall- oder Kunststoffteile können überhitzen und das Kind verbrennen.
- Sichern Sie das Kind im Autositz immer mit Hosenträgergurten, auch wenn Sie den Sitz außerhalb des Fahrzeugs verwenden. Stellen Sie sicher, dass die Hosenträgergurte richtig befestigt sind, damit das Kind richtig im Sitz sitzt.
- Wir raten vom Kauf gebrauchter Autokindersitze ab – Sie können sich nie sicher sein, welche Geschichte sie haben. Wenn Sie sich jedoch für den Kauf eines gebrauchten Sitzes entscheiden, wählen Sie einen, dessen Nutzungsgeschichte Sie kennen.

- Verwenden Sie den Pixel 3-Sitz nicht länger als 10 Jahre.
- Ersetzen Sie Ihren Sitz, wenn er in einen Unfall verwickelt war.
- Nehmen Sie keine Änderungen am Sitz vor. Diese können zu einem teilweisen oder vollständigen Verlust der Produktsicherheit führen.
- Der Hersteller erkennt an, dass der Sitz Abdrücke in der Polsterung des Fahrzeugs hinterlassen kann. Dies ist aufgrund der Anforderung an einen festen Sitz des Sitzes unvermeidbar. Der Hersteller ist nicht für Schäden verantwortlich, die dadurch entstehen können.
- Stellen Sie sicher, dass die Gurte richtig befestigt sind, damit das Kind richtig im Sitz positioniert ist.
- Die Hosenträgergurte, die das Kind halten, dürfen nicht ohne Bezüge verwendet werden.
- Stellen Sie sicher, dass zwischen Hosenträgergurt und Kind maximal ein Finger (1 cm) passt. Wenn dieser Abstand größer ist, ziehen Sie den Hosenträgergurt fest.
- Der Pixel 3-Einsatz besteht aus mehreren Elementen. Sie sollten so eingestellt werden, dass die Höhe der Hosenträgergurte sie parallel zu den Schultern des

Kindes positioniert. **BEDENKEN SIE:** Jedes Kind hat eine andere Körperstruktur – überprüfen Sie regelmäßig die Position der Gurte im Verhältnis zu den Schultern. Dies ist für die Sicherheit des Kindes im Sitz unerlässlich.

- Wenn Sie Ihr Kind vor der Sonne schützen möchten, befestigen und klappen Sie die Sonnenblende auf. Die Sonnenblende ist ein separates Teil des Kindersitzes.
- Verwenden Sie den Kindersitz Pixel 3, wenn Ihr Kind zwischen 40 cm und 86 cm groß ist und nicht mehr als 13 kg wiegt.
- Verwenden Sie beim Einbau des Sitzes Pixel 3 den nach vorn gerichteten Sitz, der mit Dreipunkt-Sicherheitsgurten ausgestattet ist. Die Gurte sollten festgezogen und durch alle blau markierten Punkte des Sitzes gezogen werden. Anweisungen für den korrekten Einbau finden Sie in dieser Anleitung und auf dem Pixel-Aufkleber, der sich an der Seite des Sitzes befindet.
- Verwenden Sie nur einen nach vorn gerichteten Kindersitz, der mit Dreipunkt-Sicherheitsgurten gemäß der Norm ECE R16 ausgestattet ist.
- Testen Sie den korrekten Einbau des Kindersitzes. Wenn eine der LEDs rot leuchtet, korrigieren Sie den Einbau des Sitzes und führen Sie den Test erneut durch. Tun Sie dies, bis die grüne LED leuchtet.

- Der Kindersitz Pixel 3 wird im Set inklusive Bumper verkauft, der seitlich am Kindersitz angebracht wird.

Wartung und Hygiene

1. Die Polsterung des Pixel 3-Sitzes kann in der Waschmaschine bei einer Temperatur von bis zu 30 °C und einer Schleuderdrehzahl von bis zu 600 U/min gewaschen werden.
2. Andere Komponenten des Sitzes können mit Wasser und Seife und einem weichen Schwamm gereinigt werden.
3. Halten Sie Ihren Sitz sauber. Verwenden Sie keine Feuchtigkeitscremes oder aggressiven Reinigungsmittel.
4. Verwenden Sie keine Schmiermittel, aggressiven Chemikalien oder Feuchtigkeitscremes auf beweglichen Teilen und anderen Komponenten des Sitzes.

Umwelt

- Kunststoffverpackungsteile sollten außerhalb der Reichweite von Kindern aufbewahrt werden, um Erstickungsgefahr zu vermeiden.

- Batterien, die das Informationsfeld in der Sitzbasis mit Strom versorgen, sollten ordnungsgemäß entsorgt werden.
- Aus Umweltschutzgründen entsorgen Sie den Sitz nach Gebrauch bitte gemäß den örtlichen Vorschriften bei den entsprechenden Abfallentsorgungseinrichtungen.

Fragen

- Wenn Sie Fragen haben, wenden Sie sich an Ihren Einzelhändler oder autorisierten Händler. Bitte halten Sie die folgenden Informationen bereit:
- Alter, Größe und Gewicht Ihres Kindes,
- Marke und Modell des Autos und die Sitzposition, an der Sie den Pixel 3 -Sitz im Fahrzeug installieren.

Garantie

- Für den Pixel 3 gilt eine 24-monatige Garantie.
- Wir versichern hiermit, dass das Produkt gemäß den aktuellen europäischen Sicherheits- und Qualitätsstandards hergestellt wurde und zum Zeitpunkt des Kaufs frei von Herstellungs- und Materialfehlern ist.

- Die Garantie ist im Kaufland gültig und wird von einem autorisierten Händler erfüllt.
- Die Garantie deckt alle Herstellungsfehler in Material und Verarbeitung ab, vorausgesetzt, dass das Produkt gemäß der Bedienungsanleitung, unter normalen Bedingungen, vom ersten Endbenutzer und innerhalb von 24 Monaten ab Kaufdatum verwendet wird. Avionaut übernimmt die Verantwortung für die Reparatur oder den Ersatz des defekten Produkts; der Garantieinhaber entscheidet jedoch über die Methode zur Behebung des Mangels und zur Bearbeitung des Anspruchs.
- Die Garantie deckt keine Schäden ab, die durch den alltäglichen Gebrauch verursacht werden, wie z. B. Stoffverschleiß, sowie natürliches Verblässen der Farben und Verschlechterung der Materialqualität infolge normaler Alterung des Produkts.
- Die Garantie gilt auch nicht für Schäden, die durch versehentliche Zerstörung, Nichtbeachtung der Bedienungsanleitung, unsachgemäße Verwendung, Schäden durch Nachlässigkeit, Feuer, Kontakt mit Flüssigkeiten oder andere äußere Ursachen verursacht werden.

- Zum Zeitpunkt eines Garantieanspruchs muss der Pixel 3-Sitz über alle Etiketten oder Identifikationsnummern verfügen und kann nur von einer autorisierten Person gewartet werden.

Möchten Sie einen Anspruch geltend machen?

- Wenn Sie einen Defekt feststellen und einen Anspruch geltend machen möchten, wenden Sie sich an den Verkäufer, bei dem Sie den Pixel 3 gekauft haben. Bei der Schadensmeldung müssen Sie einen Kaufbeleg vorlegen, der innerhalb der letzten 24 Monate vor dem Serviceanspruch erfolgt sein muss.
- Wenn es notwendig wird, das Produkt an eine Servicestelle zu schicken, senden Sie das Produkt an den Händler oder Verkäufer zurück. Vereinbaren Sie gleichzeitig die Versandart und deren Kosten, da der Garantiegeber andernfalls die Versandkosten ablehnen kann. Schäden und/oder Mängel, die nicht von unserer Garantie oder unseren Verbraucherrechten abgedeckt sind, und/oder Schäden und/oder Mängel des Produkts, die nicht von unserer Garantie abgedeckt sind, können gegen eine vereinbarte Gebühr repariert werden.

- Ersetzen Sie Ihren Sitz durch einen neuen, wenn er in einen Unfall verwickelt war. Sie benötigen: einen Polizeibericht über den Unfall, ein Foto des Unfalls, auf dem der Sitz zu sehen ist, oder Informationen der Polizei, die den Vorfall bestätigen, einen Kaufbeleg, eine Bestätigung der Versicherungsgesellschaft, dass der Sitz nicht in der Entschädigung enthalten war, die Garantiekarte und die Einsendung des Unfallsitzes an uns.

Verbraucherrechte

- Verbraucher haben Rechte gemäß der geltenden Gesetzgebung, die je nach Land unterschiedlich sein können. Diese Garantie berührt nicht die Verbraucherrechte gemäß der entsprechenden nationalen Gesetzgebung.
- Diese Garantie wurde von Ł.KARWALA mit Sitz in Polen erstellt.

Die Firmenadresse lautet:

Ł.KARWALA
Szarlejka,

ul. Łukaszewicza 172
42-130 Wręczyca Wielka, Polen

[1] Produkte, die mit entfernten oder veränderten Etiketten oder Identifikationsnummern gekauft wurden, gelten als nicht autorisiert. Da die Echtheit dieser Produkte nicht überprüft werden kann, gilt die Garantie für sie nicht.



Brugermanual til Avionaut® Pixel 3™ barnestol

Vigtig!

Læs ikke denne manual under kørslen. Læs det omhyggeligt, gem det til fremtidig reference, og hav det altid let tilgængeligt. For enhver tvivl, kontakt os. Rejs altid sikkert og behandl enhver biltur seriøst, selvom destinationen kun er et par gader væk.

Opbevar instruktionerne sammen med autostolen i hele autostolens levetid



Advarsler:

Modificer ikke Pixel 3 autostolen på nogen måde, da dette kan påvirke barnets sikkerhed under brugen.



Advarsler:

Placer aldrig Pixel 3-autostolen på en piedestal, såsom et bord eller en stol.



Advarsler:

Installer aldrig Pixel 3 autostolen vendt mod modsat kørselsretning på det forreste passagersæde med aktiv airbag.



Opmærksomhed:

Pixel 3-barnestolen bør kun monteres i bilen med bagudvendt retning i kørselsretningen.



Advarsel:

For mere information henvises til køretøjsfabrikantens håndbog.

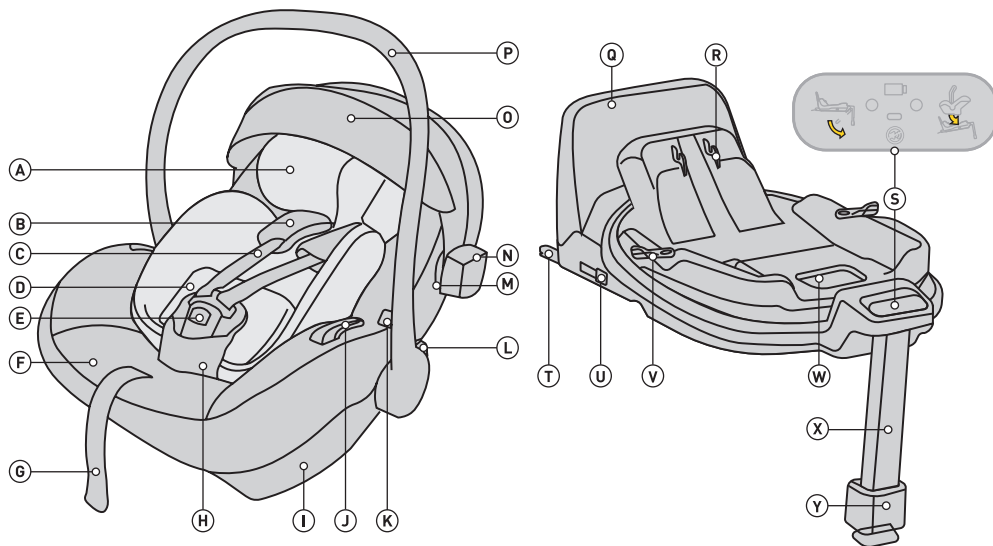

- A Pixel 3 indsats
- B Skulderbælter med aftagelige beskyttere
- C Skulderbælter
- D Pixel 3 højdejusteringssystem
- E Sikkerhedsselelås
- F Sædebetræk
- G Længdejustering af sikkerhedssele
- H Sikkerhedssele med beskyttelse
- I Basefastgørelse
- J Hoftebælteforbindelse
- K Knap til at frigøre sædet fra klapvognen
- L Knap til at justere håndtagets indstilling
- M Baldakinfastgørelse
- N Refleks

- O Solsejl
- P Håndtag
- Q Anti-rotationsramme
- R Sædefastgørelsesmekanisme ved fastgørelse
Mekanisme
- S Kontrolpanel
- T ISOFIX bundfastgørelse
- U Knap til at frigøre ISOFIX-stikket
- V Rotationsknap
- W Slip håndtaget for at låse sædet op
- X Justerbar fodstøtte
- Y Knap til justering af fodstøtte

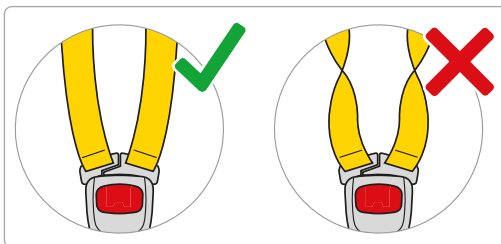
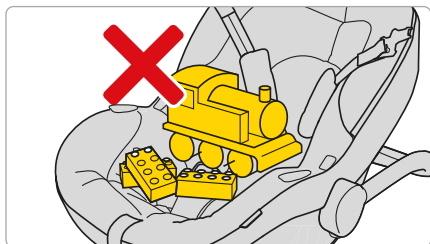
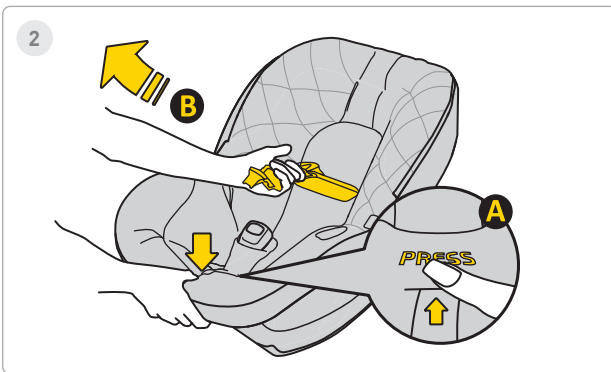
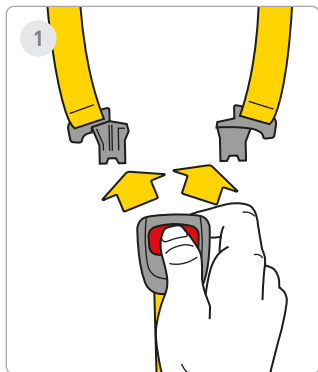

1 Trin

Tryk på de røde knapper for at åbne selespændet.

2 Trin

Løsn bilens sikkerhedsseler for at give plads til din baby i sædet. Tryk på knap **A** og træk i sikkerhedsselerne **B** for at øge deres længde.

Husk! Der må ikke være andre elementer i sædet, og sikkerhedsselerne skal altid være lige og ordentligt spændt!



3



4

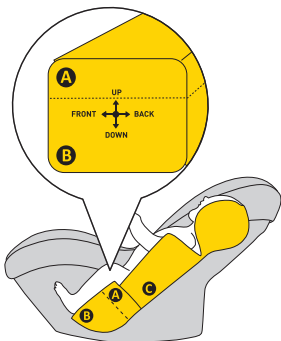

ca. 40-55cm

5

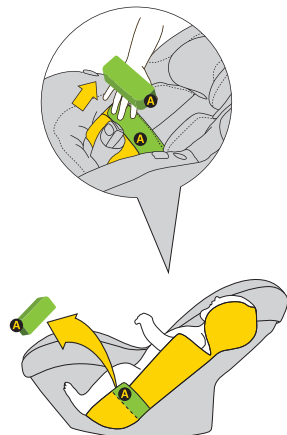

ca. 55-60cm

3 Trin

Flyt stropperne til siderne af sædet. Placer din baby i sædet. Sørg for, at dit barn sidder ordentligt i autostolen med ryggen fuldt understøttet af autostolen, og ingen del af sikkerhedsselen er under barnets ryg.

4 Trin

Hvis dit barn er 40-60 cm højt, skal du bruge den fulde **A** + **B** indsats.

5 Trin

Når dit barn når en højde på 55-60 cm, kan du også justere barnets position ved at fjerne indsats A.



6

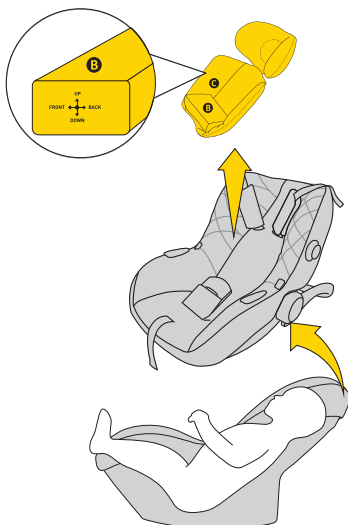

ca. >60cm

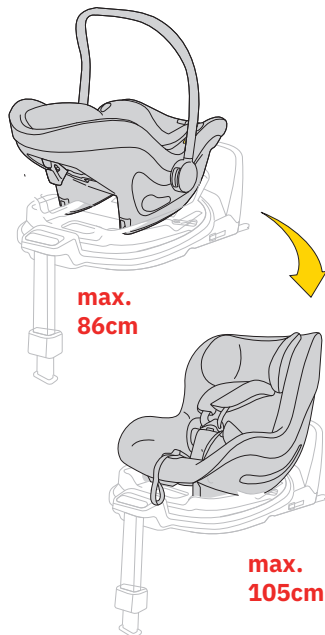
max.
86cmmax.
105cm

6 Trin

Når dit barn overstiger 60 cm i højden, kan du bruge autostolen uden indsats.
Hvis dit barn når en højde på 40-60 cm, skal du bruge den fulde pudeindsats.

**ADVARSEL!**

De angivne højdemål vedrørende barnet i forhold til indsatsarrangementet er blot FORSLAG. Hvert barn er forskelligt og vokser i forskellig hastighed, så den ABSOLUT prioritet ved justering af indsatsen er stroppernes niveau i forhold til barnets skuldre. HUSK – STROPPENE SKAL KOMME UD PÅ ELLER LIGE UNDER SKULDERNIVEAU.



7

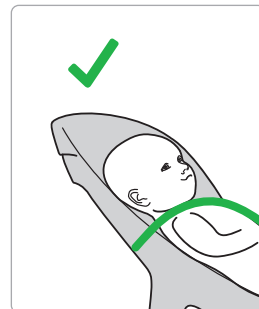
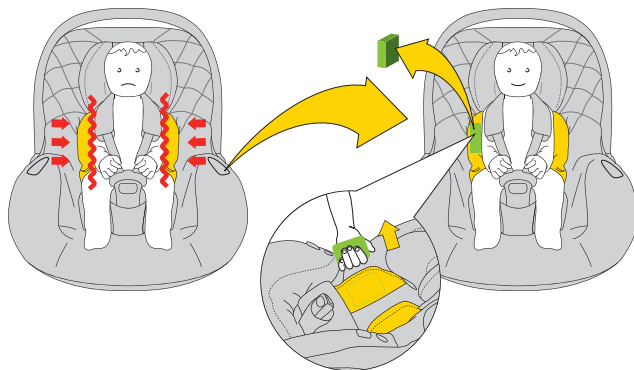

7 Trin

Når du bemærker, at dit barn har brug for mere plads i autostolen, skal du fjerne EPS-sideindsatserne fra autostolen pude.

Hvis dit barn når en højde på 40-60 cm, skal du bruge den fulde pudeindsats.

**ADVARSEL!**

De angivne højdemål vedrørende barnet i forhold til indsatsarrangementet er blot FORSLAG. Hvert barn er forskelligt og vokser i forskellig hastighed, så den ABSOLUT prioritet ved justering af indsatsen er stroppernes niveau i forhold til barnets skuldre. HUSK – STROPPENE SKAL KOMME UD PÅ ELLER LIGE UNDER SKULDERNIVEAU.



8

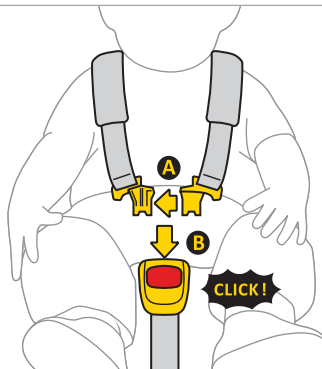

9

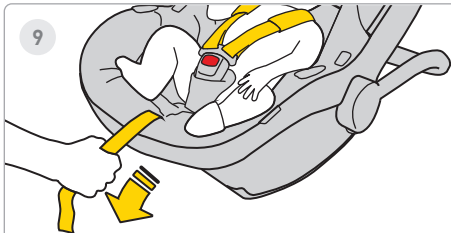

10



8 Trin

Forbind clips **A** på bæltterne sammen, og indsæt derefter plastikclips **A** i åbningen på clips **B**. Et klik indikerer, at clipsen er korrekt fastgjort

9 Trin

Træk den midterste rem på autostolen fremad, indtil barnet er sikret.

10 Trin

Afstanden mellem remmen og barnets krop bør maksimalt være 1 cm. For at sikre, at stropperne er ordentligt strammet, skal du udføre "knibetesten" - hvis du kan gribe og klemme remmen, skal den strammes mere.



1

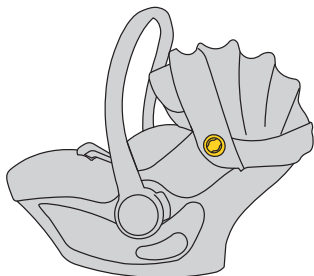

2

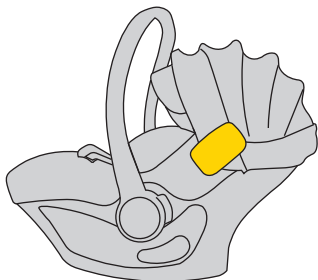
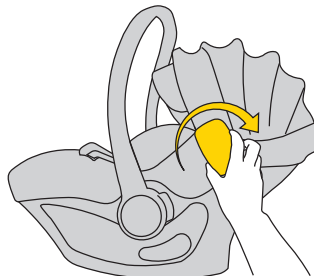
**1 Trin**

Autostolen har kofangermontering på begge sider.

2 Trin

Indsæt kofangeren i monteringen. Husk, du må ikke vride eller flytte kofangeren op og ned.



3

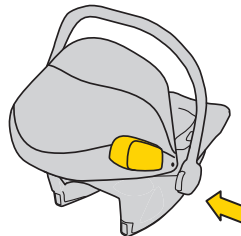
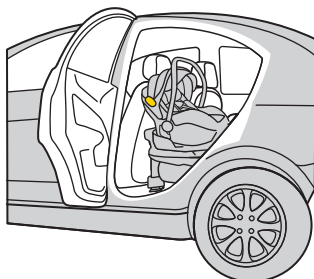
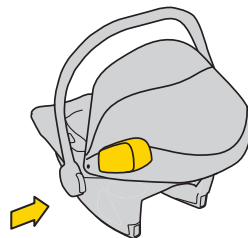
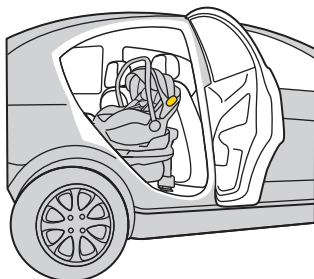

3 Trin

Monter altid kofangeren på autostolen mod køretøjets dørside.



3

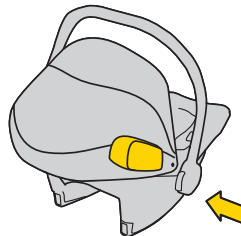
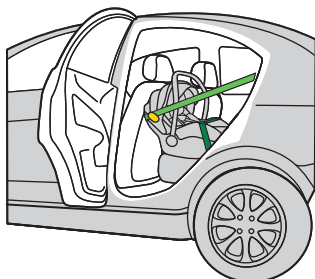
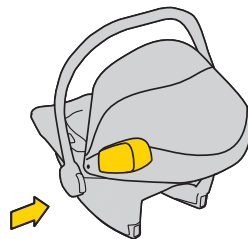
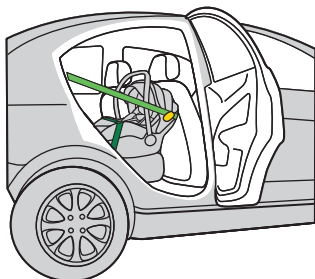

3 Trin

Monter altid kofangeren på autostolen mod køretøjets dørside.



4

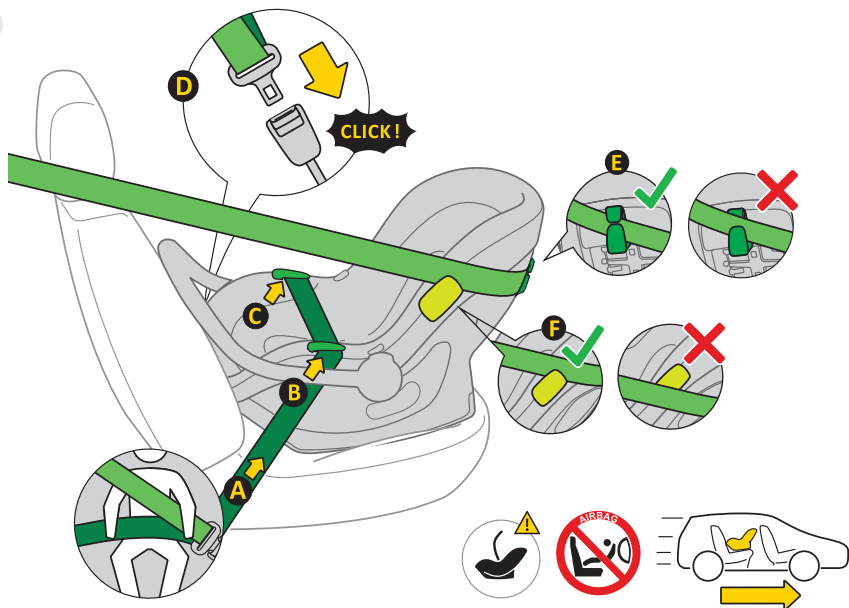

4 Trin

1. Placer autostolen på køretøjets sæde, vendt mod kørselsretningen.
2. Hold kun håndtaget på autostolen i oprejst position for korrekt montering af autostolen i køretøjet.
3. Træk den automatiske 3-punkts sikkerhedssele **A** ud og placer bækkendelen i selestyret **B, C**.
4. Lås låsemekanismen **D** på den automatiske 3-punktssele fast i køretøjets montering.
5. Træk bækkendelen af bæltet stramt, så der ikke er huller i denne sektion.
6. Før den diagonale del af selen bag autostolen gennem selestyret **E**.
7. Før den diagonale del af skulderremmen over eller under kofangeren **F**.
8. For at sikre den bedste sidebeskyttelse skal du huske, at kofangeren altid skal monteres på siden af døren.
9. Kontroller remmens spænding, hvis der er huller, træk remmen hårdere.

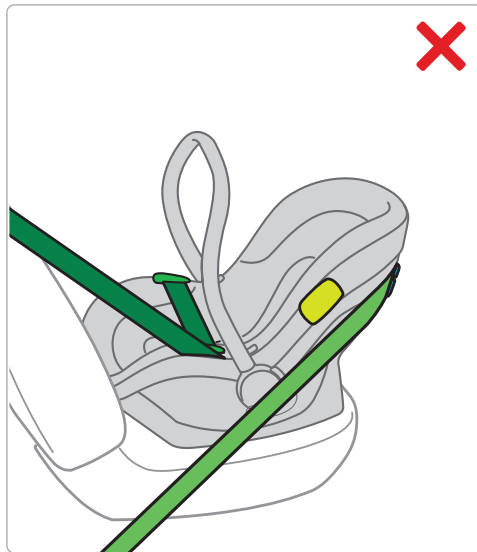
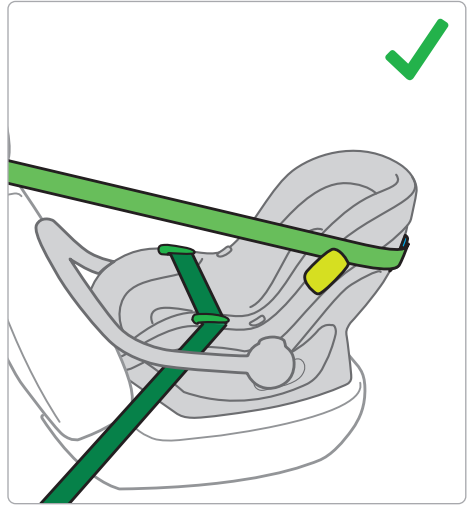
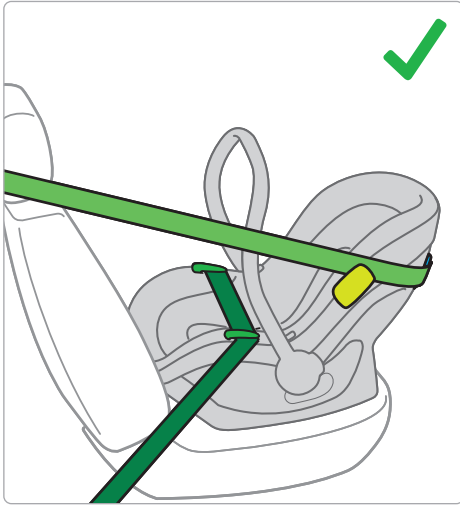



5

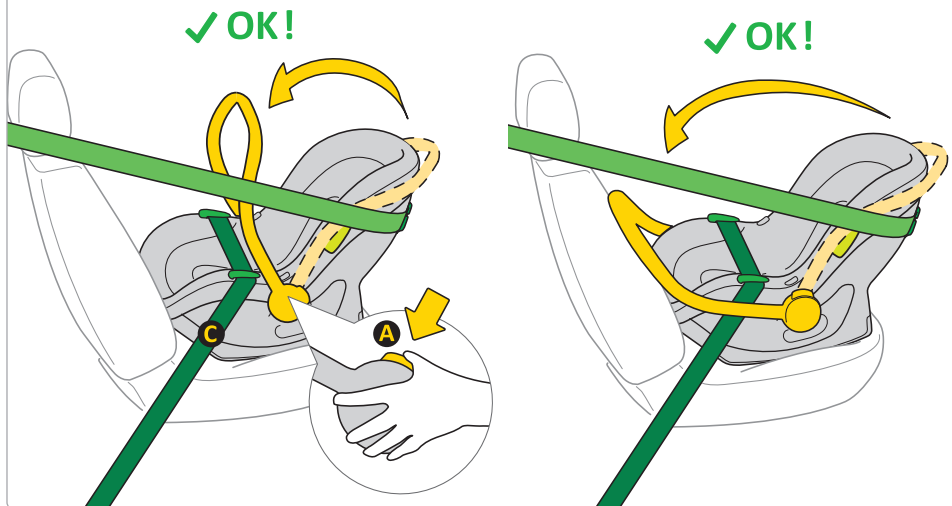

5 Trin

1. Efter korrekt montering af barnesædet med køretøjets sikkerhedssele indstilles håndtaget ved at trykke på knapperne **A** på begge sider af barnesædet. Håndtaget kan være i oprejst position eller hvile mod køretøjets sæderyg.
2. Håndtaget skal være placeret over den nederste del af køretøjets trepunktssæle **C**.

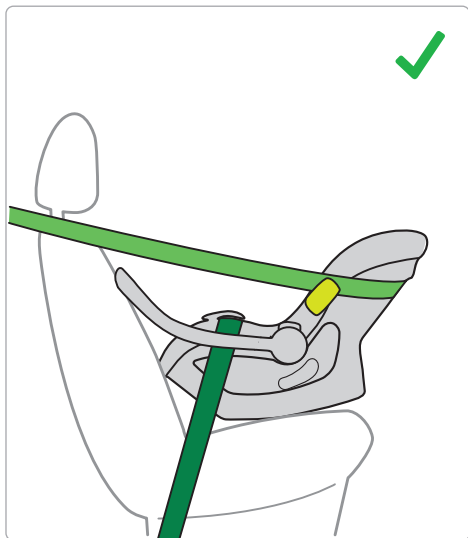
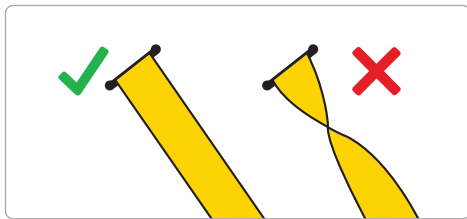

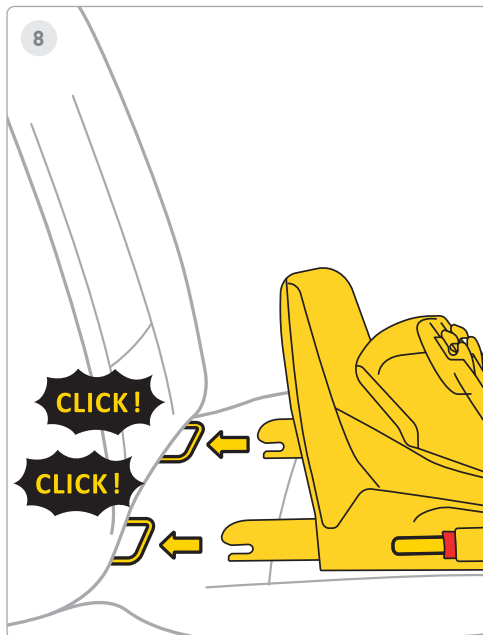
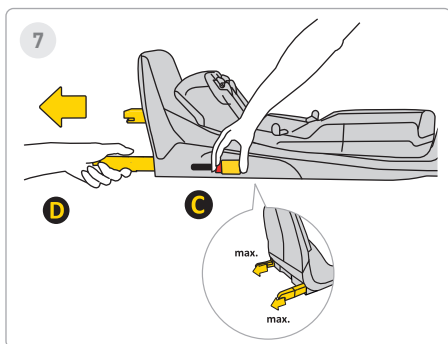
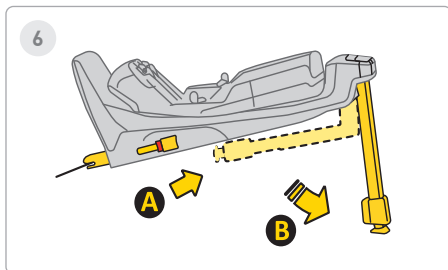

6 Trin

Vedä tukijalka asennosta **A** asentoon **B**

7 Trin

Paina Isofix-vapautuspainiketta **C** ja vedä se ulos maksimiasentoon **D**

8 Trin

Osoita jalusta ajoneuvon istuimen Isofix-kiinnikkeitä kohti ja työnnä Isofix-varsia, kunnes kuulet "NAPSUTA!". Isofix-ilmaisain vaihtaa värin punaisesta vihreäksi. Tämä tarkoittaa, että Isofix on kiinnitetty kunnolla.



9

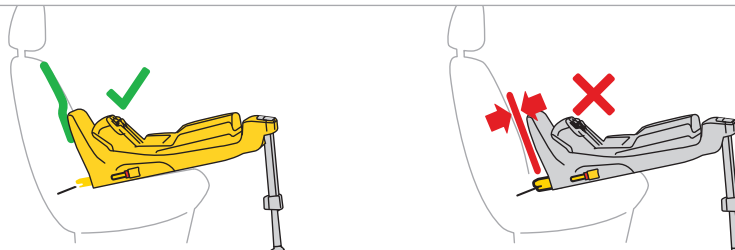
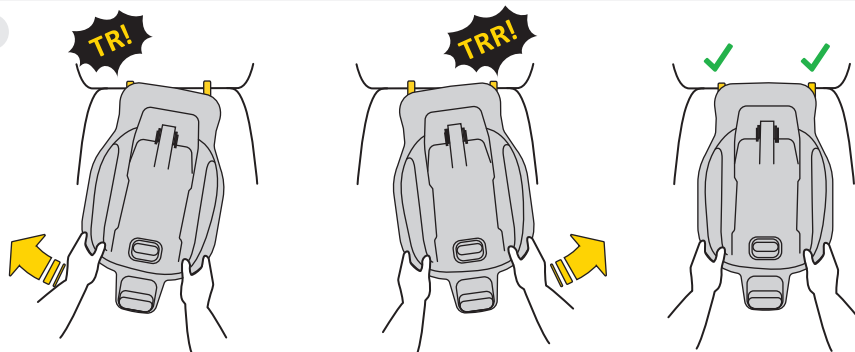

9 Trin

Skub skiftevis basen mod køretøjets ryglæn, indtil stellet hviler så langt som muligt anti-rotation med sofaens ryglæn.

Husk, at basen skal skubbes så meget ind som muligt ved at oscillere.

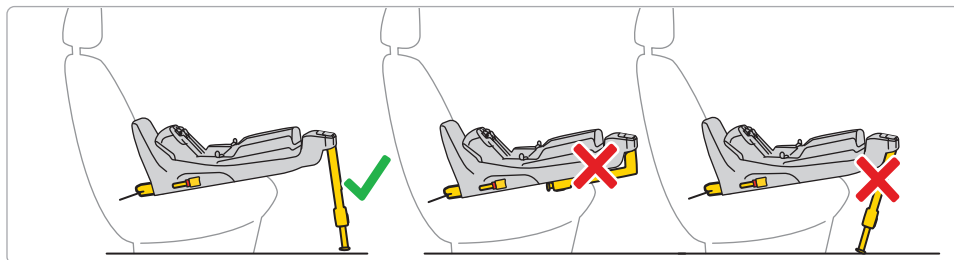
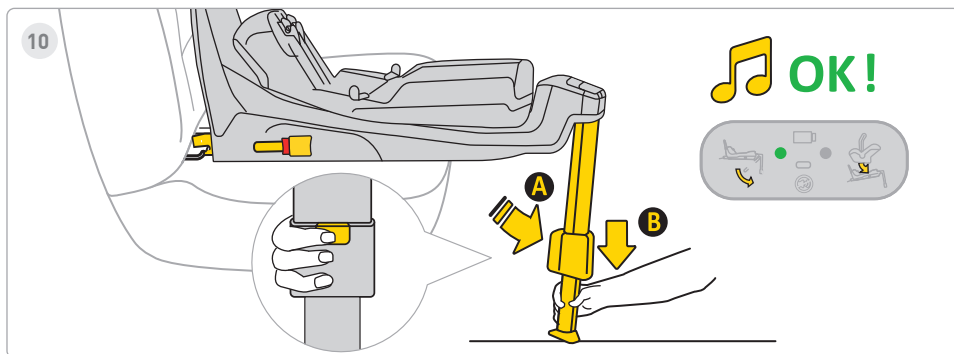

10 Trin

Tryk på fodforlængerknappen **A** og stræk dit ben, indtil det hviler fast på køretøjets gulv. Når benet er monteret korrekt, skifter lyset på displayet fra rødt til grønt.



11

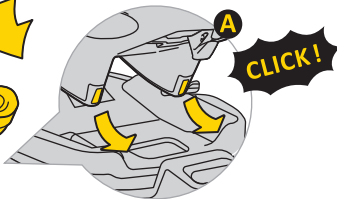
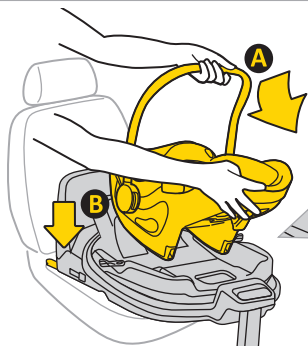

OK!



11 Trin

Placer autostolen i bunden. For at gøre dette skal du sætte autostolen fra side **A** ind i basens kroge, og derefter skubbe autostolen på plads **B** i basen. Efter korrekt indsættelse af autostolen i bunden, vises et grønt lys på displayet i højre side .



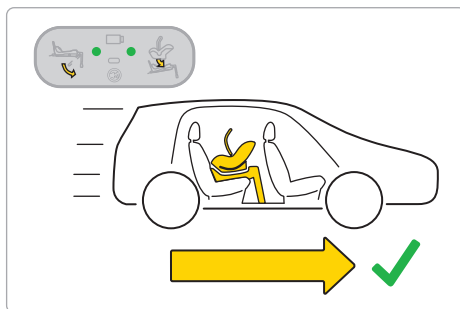
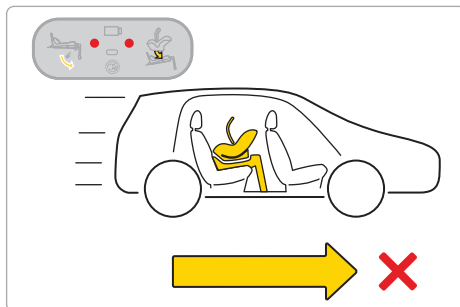
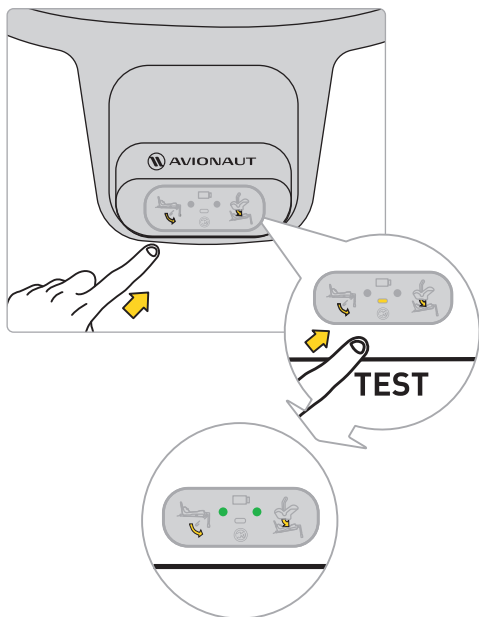





Husk: Brug kun autostolen med ryggen mod kørselsretningen



Før du begiver dig ud på en tur med dit barn, skal du teste basens elektroniske system. Når sædet er korrekt fastgjort, og benet er korrekt installeret, vises to grønne punkter på displayet.

Hvis der vises røde prikker, skal du kontrollere, at autostolen og basen er monteret korrekt.



 	✓	✗	✓
	✗	✓	✓
Sound			
Lights			



12

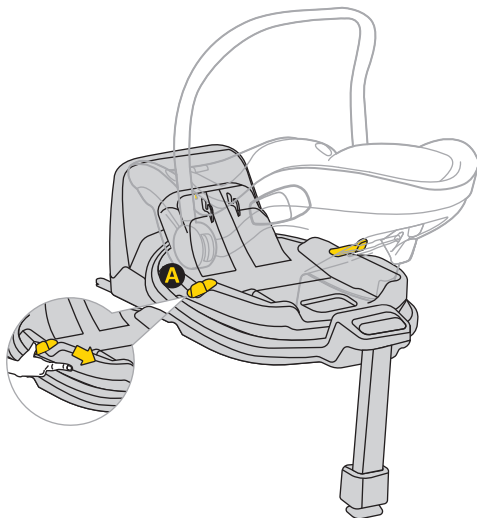

12 Trin

For at dreje sædet skal du trække eller skubbe håndtag **A** og dreje sædet i den ønskede retning med én hånd.

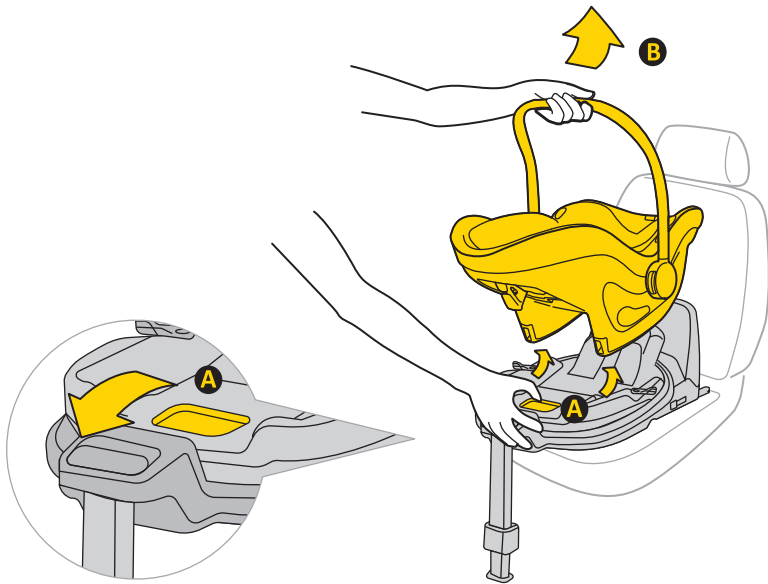

13

**13 Trin**

For at fjerne autostolen fra bunden skal du trække i udløserhåndtaget **A** og forsigtigt vippe sædet fremad, mens du løfter det op .

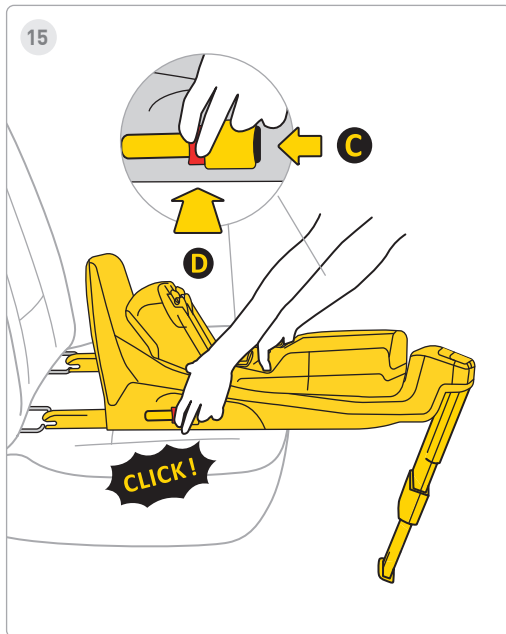
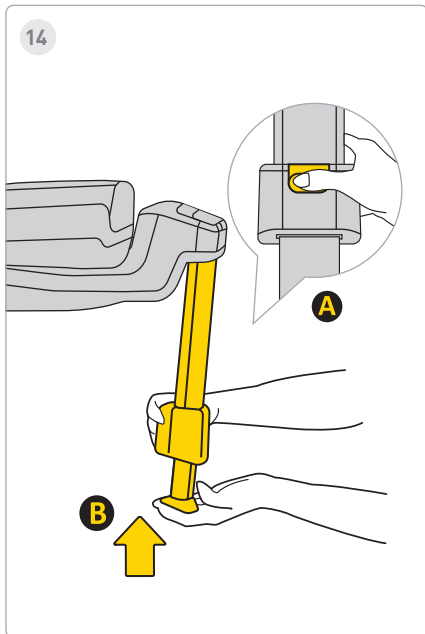

14 Trin

For at indsætte basen skal du trykke på knappen **A** og indsætte benet **B** til dets oprindelige position, og derefter folde det for at gemme plads.

15 Trin

For at afmontere basen fra bilens Isofix-tilbehør, skal du først trykke på låseknapen **C**, derefter trykke på udløserknappen **D** og folde Isofix-kroge tilbage til deres oprindelige position.

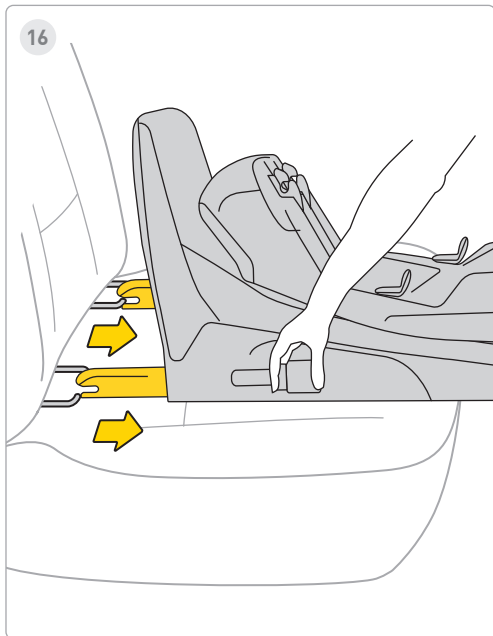

16 Trin

Indsæt Isofix i maksimal opbevaring

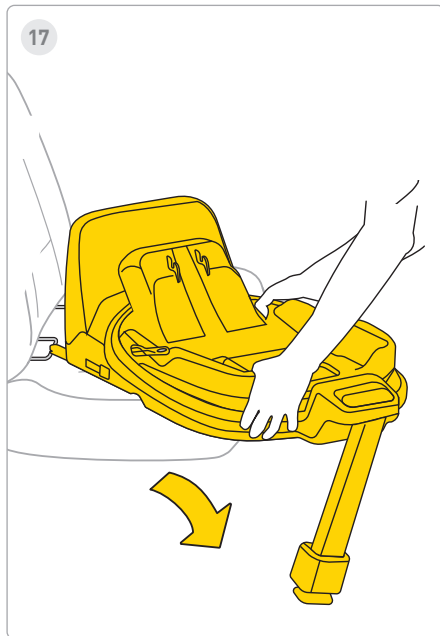

17 Trin

Fjern basen fra køretøjet.

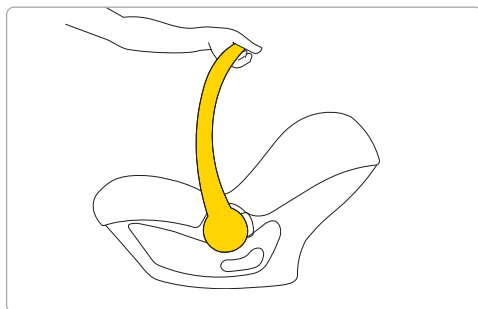
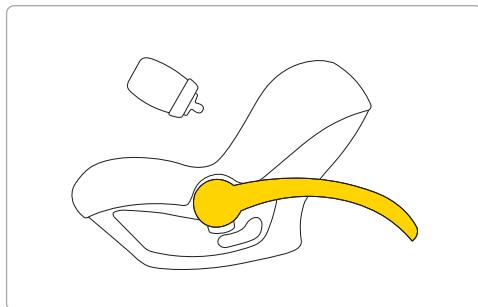
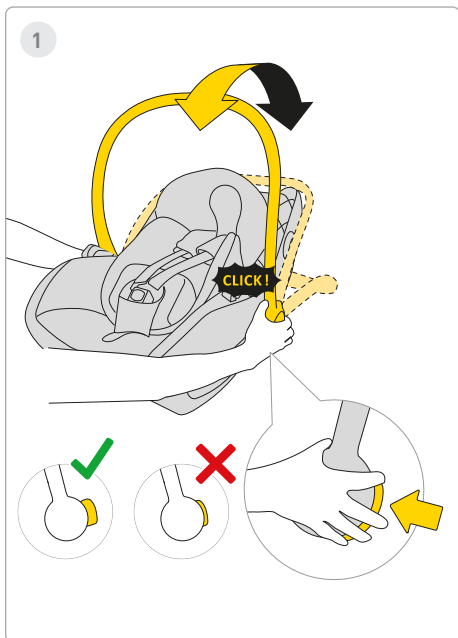

1 Trin

For at made barnet skal du trykke på knapperne på begge sider af autostolen og skubbe håndtaget ind bag autostolen. Håndtaget kan drejes både bagud - bag autostolen og fremad.

⚠ ADVARSEL!

Autostolen er til transport af et barn i en bil. Brug den ikke som sut.



2

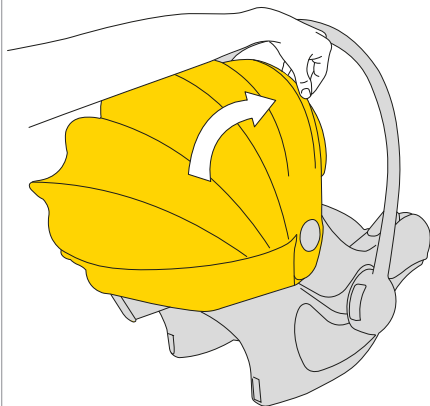

3

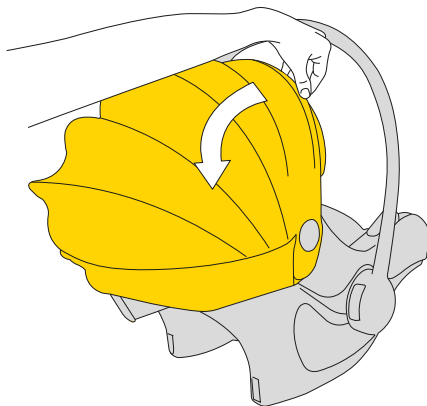
**2 Trin**

For at dække parasollen skal du trække i baldakinens plastikramme og skubbe den for at dække barnet.

3 Trin

For at afdække solskærmen skal du skubbe plastrammen bag autostolen.



4

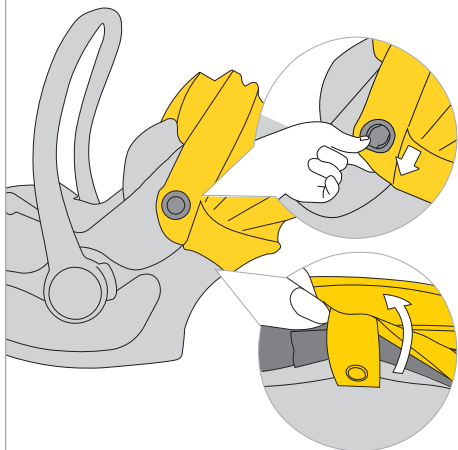

5

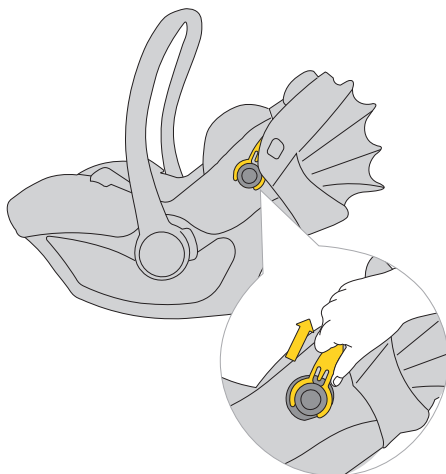
**4 Trin**

For at fjerne kalechen skal du klikke stoffet af monteringspunkterne.

5 Trin

Træk derefter kalechens plastikramme og træk den ud af beslaget på begge sider af autostolen.



6

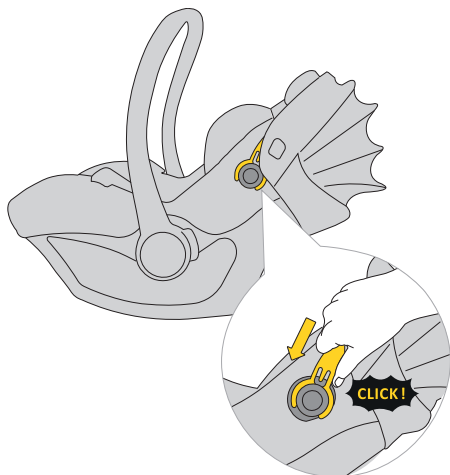

7

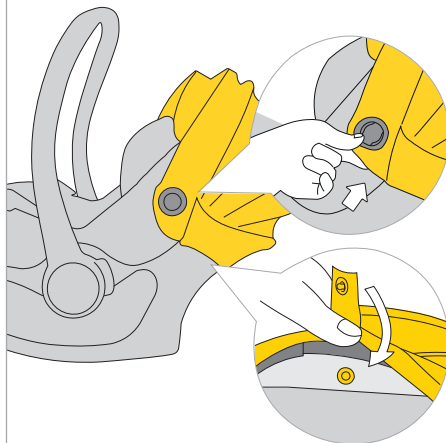

6 Trin

For at montere kalechen skal du klikke stoffet fast i monteringspunkterne.

7 Trin

Fastgør derefter baldakinstofbestagene til skallen.

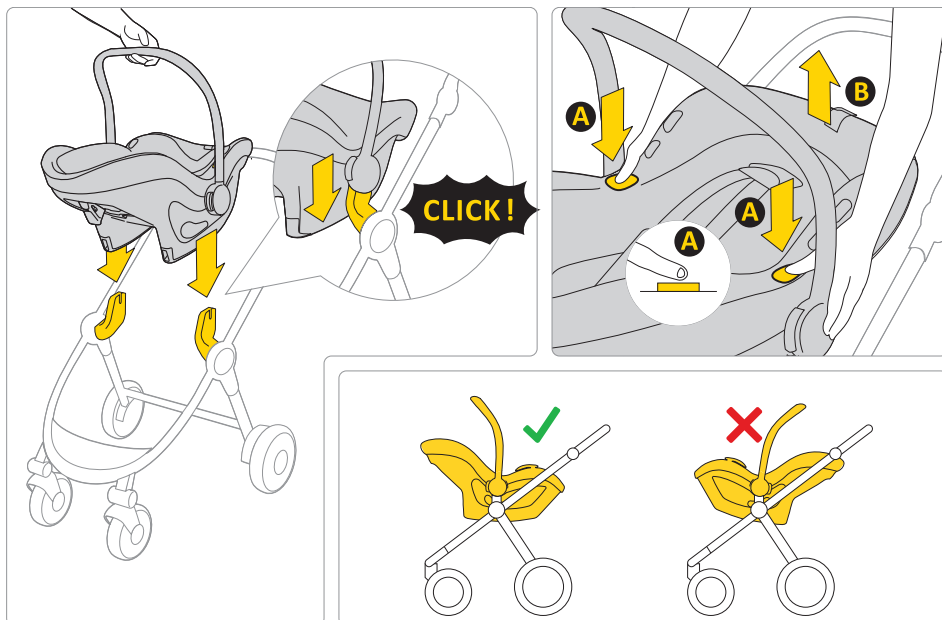

Pixel 3 autostolen kan monteres vendt mod forælderen på enhver godkendt klapvogn.

For at fjerne autostolen fra klapvognsstellet skal du trykke på knap **A** på begge sider af autostolen og løfte den op.

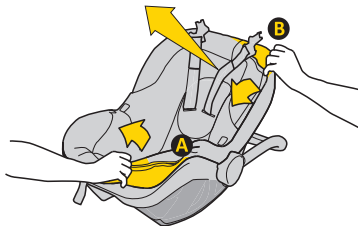
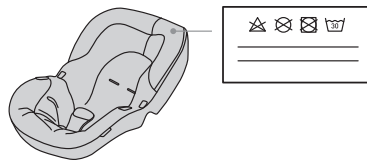
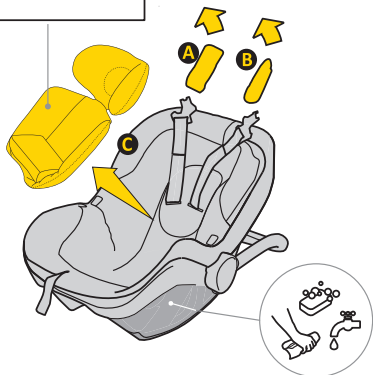
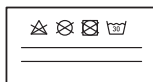

Følg de medfølgende vaskeanvisninger for at vaske polstringen.

Du kan nemt fjerne polstringen fra autostolen. Følg instruktionerne vist på billederne

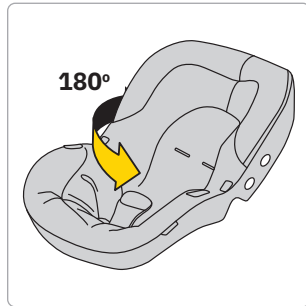
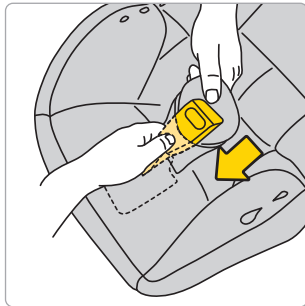
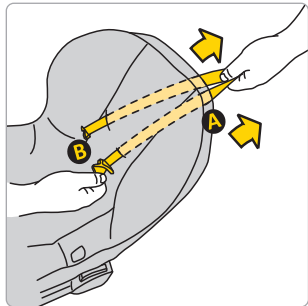
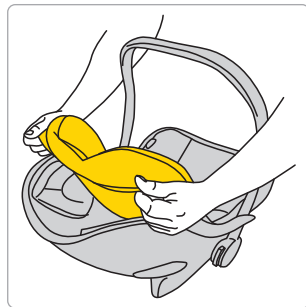
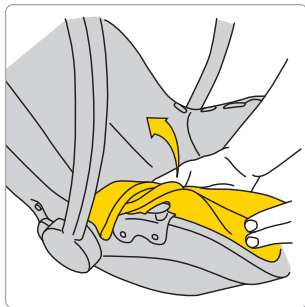
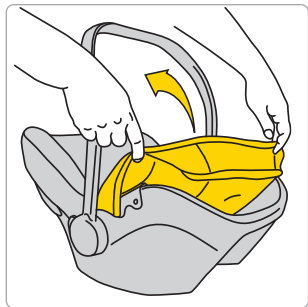

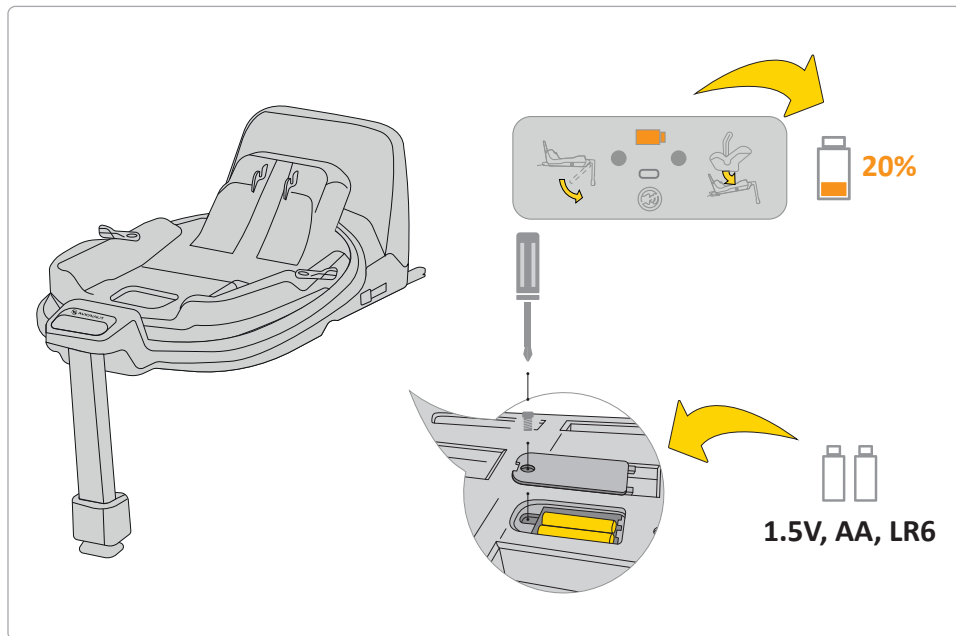

Hvis batteriindikatoren på displayet er orange, skal den udskiftes. For at gøre dette skal du fjerne dækslet ved bunden og tage batterierne ud.

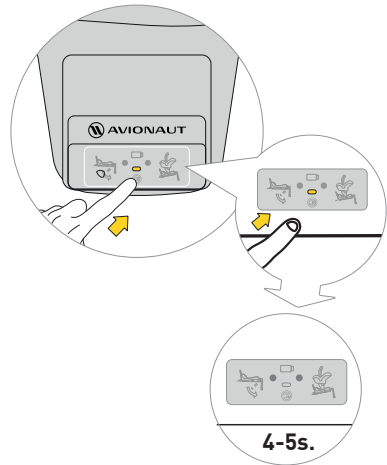

For at slå lyden fra skal du trykke på displayknappen i 4-5 sekunder. Displayet vil stadig vise den korrekte/ forkerte sikkerhedssele og bundfastgørelse, men lyden vil være dæmpet.

Sikkerhed, brug og rejser

- Før køb skal hver autostol installeres i bilen for at teste, om den kan monteres korrekt og bruges i den specifikke model. At sikre, at autostolen matcher køretøjstypen, er et af de mest afgørende sikkerhedskriterier. Assistance fra sælger under den indledende installation garanterer også, at opsætningen bliver helt korrekt.
- Husk, at forældre altid er ansvarlige for barnets sikkerhed under kørslen.
- Efterlad aldrig et barn uden opsyn i autostolen, hverken i eller uden for køretøjet.
- Hold aldrig et barn på skødet, mens du kører.
- Det sikreste sted for dit barn under rejsen er bilens bagsæde.
- Før hver tur skal du kontrollere, at sikkerhedsselerne ikke er det beskadiget eller snoet.
- Når autostolen er monteret, skal ryglænet på køretøjets bagsæde skal være låst og bør ikke flytte.
- Før hver tur skal du sikre dig, at Pixel 3 autostolen ikke kommer i klemme af dørene eller er i fare for bevægelse fra bagage eller ryglæn.
- Sørg for, at al bagage i bilen er forsvarligt fastgjort.
- Brug ikke Pixel 3-sædet uden polstring, f.eks. det er en del af systemet, der sikrer barnets sikkerhed.
- Hold korte pauser under længere rejser. Dit barn skal også bevæge sig.
- Dæk altid autostolen til, når du efterlader bilen parkeret på et solrigt sted. Polstring og metal- eller plastikdele kan overophedes og brænde barnet.
- Fastgør altid barnet i autostolen med selebånd, også når du bruger sædet uden for køretøjet. Sørg for, at selestropperne er ordentligt fastspændt, så barnet kan placeres korrekt i sædet.
- Vi fraråder at købe brugte autostole til børn – du kan aldrig være sikker på deres historie. Men hvis du beslutter dig for at købe et brugt sæde, skal du vælge et, hvis brugshistorik du kender.
- Brug ikke Pixel 3-sædet i mere end 10 år.
- Udskift dit sæde, hvis det har været involveret i en ulykke.
- Foretag ingen ændringer på sædet. De kan resultere i delvist eller fuldstændigt tab af produktsikkerhed.
- Producenten anerkender, at sædet evt. efterlade fordybninger i køretøjets polstring. Dette er uundgåeligt på grund af kravet om en tæt pasform af

sædet. Producenten er ikke ansvarlig for skader, der måtte opstå som følge heraf.

- Sørg for, at stropperne er ordentligt fastspændt, således at barnet er korrekt placeret i sædet.
- Selestropperne, der holder barnet, må ikke vær brugt uden betræk.
- Sørg for, at du maksimalt kan passe én finger mellem selen og barnet (1 cm). Hvis dette afstanden er større, stram selen.
- Pixel 3 indsatsen er sammensat af flere elementer. De skal justeres, så højden på selestropperne placerer dem parallelt med barnets skuldre. HUSK: Hvert barn har en anden kropsstruktur – tjek jævnligt stroppernes placering i forhold til skuldrene. Dette er afgørende for barnets sikkerhed i sædet.
- Hvis du vil beskytte dit barn mod solen, skal du påsætte og folde solskærmen ud. Visiret er en separat del af barnestolen.
- Brug Pixel 3 barnesædet, når dit barn er mellem 40 cm og 86 cm højt og ikke vejer mere end 13 kg
- Når du installerer Pixel 3 sædet, skal du bruge det fremadvendte sæde, som er udstyret med trepunkts sikkerhedsseler. Selerne skal strammes og trækkes gennem alle punkter på sædet markeret med blå.

Instruktioner til den korrekte installation kan findes i denne manual og på Pixel-mærkaten, som er placeret på siden af sædet.

- Brug kun en fremadvendt barnestol, der er udstyret med trepunktseler i overensstemmelse med ECE R16-standarden.
- Test den korrekte installation af barnestolen. Hvis en af LED'erne lyser rødt, skal du rette sædeinstallationen og udføre testen igen. Gør dette, indtil den grønne LED lyser.
- Pixel 3 sikkerhedssædet sælges i et sæt med en kofanger, som skal placeres på siden af sikkerhedssædet.

Vedligeholdelse og hygiejne

1. Pixel 3-sædets betræk kan være vaskes i vaskemaskine ved en temperatur på op til 30°C med en centrifugeringshastighed på op til 600 o/min.
2. Andre komponenter i sædet kan rengøres med vand og sæbe med en blød svamp.
3. Hold dit sæde rent. Brug ikke fugtighedscreme eller aggressive rengøringsmidler.

4. Brug ikke smøremidler, skrappe kemikalier eller fugtighedscreme på både bevægelige dele og andre komponenter i sædet.

Miljø

- Plastballagedele bør opbevares utilgængeligt for børn for at undgå risiko for kvælning.
- Batterier, der forsyner informationspanelet i bunden af sædet, skal bortskaffes korrekt.
- Af hensyn til miljøbeskyttelsen, efter at sædet ikke længere er i brug, skal det bortskaffes på det relevante affaldshåndteringsanlæg i overensstemmelse med lokale regler.

Spørgsmål

- Ring til din forhandler eller autoriserede distributør, hvis du har spørgsmål. Forbered venligst følgende oplysninger:
 - dit barns alder, højde og vægt,
 - bilens mærke og model og den siddeposition, hvor du installerer Pixel 3-sædet i køretøjet.

Garanti

- Pixel 3 er dækket af en 24-måneders garanti.

- Vi forsikrer hermed, at produktet har været fremstillet i henhold til gældende europæiske sikkerheds- og kvalitetsstandarder, og at produktet på købstidspunktet er fri for fabrikations- og materialefejl.
- Garantien er gyldig i købslandet og opfyldes af en autoriseret distributør.
- Garantien dækker alle fabrikationsfejl i materialer og udførelse, forudsat at produktet bruges i henhold til brugsanvisningen, under normale forhold, af den første slutbruger og inden for 24 måneder fra købsdatoen. Avionaut påtager sig ansvaret for reparation eller udskiftning af det defekte produkt; garantiindehaveren bestemmer dog metoden til afhjælpning af defekten og imødegåelse af kravet.
- Garantien dækker ikke skader forårsaget af daglig brug, såsom stofslid, såvel som naturlig falmning af farver og forringelse af materialekvaliteten som følge af normal ældning af produktet.
- Garantien gælder heller ikke for skader forårsaget af utilsigtet ødelæggelse, manglende overholdelse af instruktionsmanualen, uhensigtsmæssig brug, skader på grund af forsømmelse, brand, kontakt med væsker eller andre eksterne årsager.

- På tidspunktet for et garantikrav skal Pixel 3-sædet have alle mærkater eller identifikationsnumre og kan kun serviceres af en autoriseret person.

Vil du indgive et krav?

- Hvis du bemærker en defekt og ønsker at anmelde et krav, skal du kontakte sælgeren, som du købte Pixel 3 af. Når du anmelder et krav, skal du fremvise bevis for køb, som skal være foretaget inden for den 24 måneder forud for servicekravet.
- Hvis det bliver nødvendigt at sende produktet til en servicested, returner produktet til forhandlere eller sælger. Aftal samtidig forsendelsesmetoden og dens omkostninger, da undladelse heraf kan medføre, at kautionisten nægter at dække forsendelsesomkostninger. Skader og/eller defekter, der ikke er dækket af vores garanti eller forbrugerrettigheder, og/eller skader og/eller fejl på produktet, der ikke er dækket af vores garanti, kan repareres mod et aftalt gebyr.
- Udskift dit sæde med et nyt, hvis det har været involveret i en ulykke. Du skal bruge: en politianmeldelse af ulykken, et foto af ulykken, der viser sædet, eller oplysninger fra politiet, der

bekræfter hændelsen, købsbevis, bekræftelse fra forsikrings-selskabet om, at sædet ikke var inkluderet i erstatningen, garantien kort, og at sende os ulykkessædet.

Forbrugerrettigheder

- Forbrugere har rettigheder i overensstemmelse med gældende lovgivning, som kan variere fra land til land. Denne garantien påvirker ikke forbrugernes rettigheder i henhold til den relevante nationale lovgivning.
- Denne garanti er udarbejdet af Ł.KARWALA registreret i Polen.

Virksomhedens adresse er:

Ł.KARWALA
Szarlejka,
ul. Łukaszewicza 172
42-130 Wręczycza Wielka, Polen

[1] Produkter købt med fjernede eller ændrede etiketter eller identifikationsnumre betragtes som uautoriserede. På grund af manglende evne til at

verificere ægtheden af disse produkter, gælder
garantien ikke for dem.



Εγχειρίδιο χρήστη για το παιδικό κάθισμα ασφαλείας Avionaut® Pixel 3™

Σπουδαίος!

Μην διαβάζετε αυτό το εγχειρίδιο ενώ οδηγείτε. Διαβάστε το προσεκτικά, κρατήστε το για μελλοντική αναφορά και έχετε πάντα άμεσα διαθέσιμο. Για οποιαδήποτε αμφιβολία, επικοινωνήστε μαζί μας. Πάντα να ταξιδεύετε με ασφάλεια και να αντιμετωπίζετε κάθε διαδρομή με το αυτοκίνητο με σοβαρότητα, ακόμα κι αν ο προορισμός βρίσκεται λίγα τετράγωνα μακριά.

Φυλάξτε τις οδηγίες με το κάθισμα αυτοκινήτου καθ' όλη τη διάρκεια ζωής του καθίσματος αυτοκινήτου.



Προειδοποιήσεις:

Μην τροποποιείτε το κάθισμα αυτοκινήτου Pixel 3 με κανέναν τρόπο, καθώς αυτό μπορεί να επηρεάσει την ασφάλεια του παιδιού κατά τη χρήση του.



Προειδοποιήσεις:

Μην τοποθετείτε ποτέ το κάθισμα αυτοκινήτου Pixel 3 σε βάση, όπως τραπέζι ή καρέκλα.



Προειδοποιήσεις:

Μην τοποθετείτε ποτέ το κάθισμα αυτοκινήτου Pixel 3 στραμμένο προς το αντίθετη κατεύθυνση πορείας στο κάθισμα του συνοδηγού με ενεργό αερόσακο.



Προσοχή:

Το παιδικό κάθισμα ασφαλείας Pixel 3 θα πρέπει να τοποθετείται μόνο στο αυτοκίνητο στραμμένο προς τα πίσω προς την κατεύθυνση οδήγησης.



Προειδοποίηση:

Για περισσότερες πληροφορίες, ανατρέξτε στο εγχειρίδιο του κατασκευαστή του οχήματος.

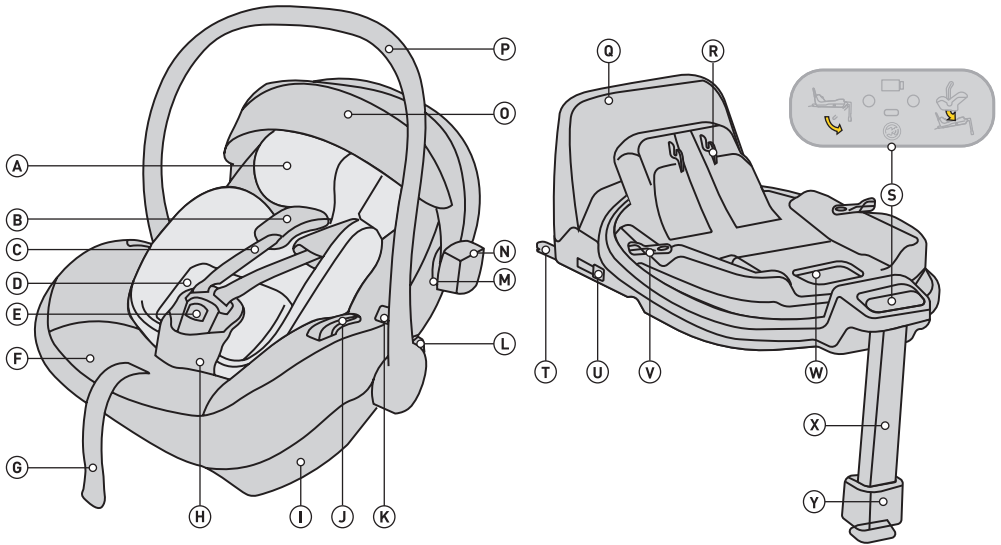

- A Ένθετο Pixel 3
- B Ζώνες ώμου με αποσπώμενα προστατευτικά
- C Ζώνες ώμου
- D Σύστημα προσαρμογής ύψους Pixel 3
- E Κλειδίωμα ζώνης ασφαλείας
- F Κάλυμμα καθίσματος
- G Ρυθμιστής μήκους ζώνης ασφαλείας
- H Ζώνη ασφαλείας με προστατευτικό
- I Εξάρτημα βάσης
- J Υποδοχή ζώνης ισχίου
- K Κουμπι για την απελευθέρωση του καθίσματος από το καρότσι
- L Κουμπι για ρύθμιση της λαβής
- M Εξάρτημα θόλου

- N Ανακλαστήρας
- O Αντλιακός θόλος
- P Μια λαβή
- Q Αντιπεριστροφικό πλαίσιο
- R Μηχανισμός προάρθρωσης καθίσματος στο εξάρτημα Μηχανισμός
- S Πίνακας ελέγχου
- T Εξάρτημα βάσης ISOFIX
- U Κουμπι S για την απελευθέρωση της υποδοχής ISOFIX
- V Κουμπι περιστροφής
- W U Απελευθερώστε το μοχλό για να ξεκλειδώσετε το κάθισμα
- X Ρυθμιζόμενο υποπόδιο
- Y Κουμπι ρύθμισης ποδιού

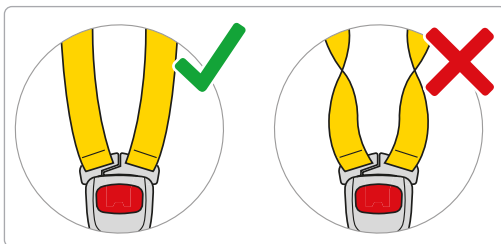
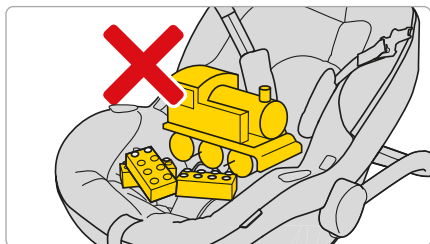
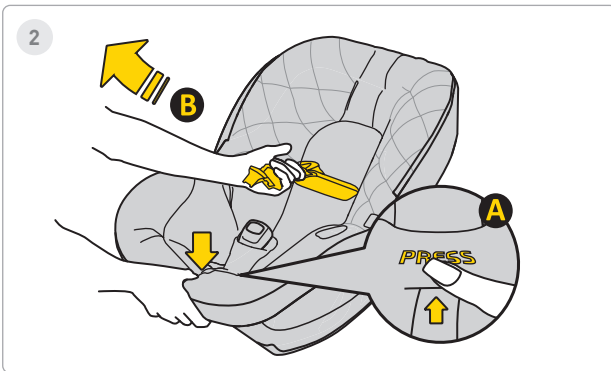
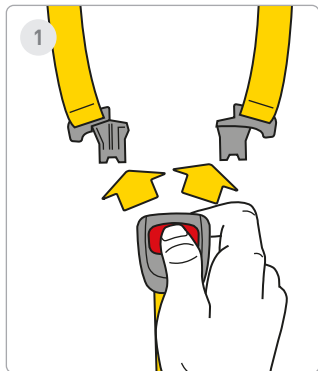

1 Βήμα

Πατήστε τα κόκκινα κουμπιά για να ανοίξετε την πόρπη της ζώνης ασφαλείας..

2 Βήμα

Χαλαρώστε τις ζώνες ασφαλείας του αυτοκινήτου για να κάνετε χώρο για το μωρό σας στο κάθισμα. Πατήστε το κουμπί **A** και τραβήξτε τις ζώνες ασφαλείας **B** για να αυξήσετε το μήκος τους.

Θυμάμαι! Δεν πρέπει να υπάρχουν άλλα στοιχεία στο κάθισμα και οι ζώνες ασφαλείας πρέπει να είναι πάντα ίσιες και δεμένες σωστά!

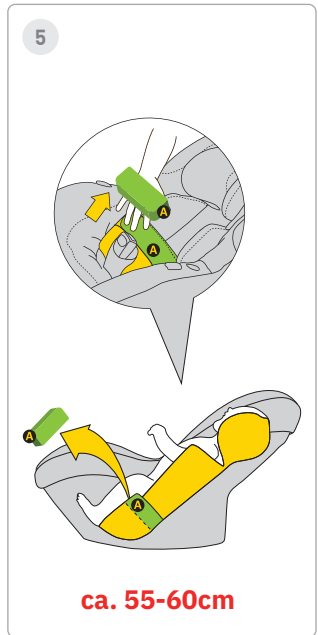
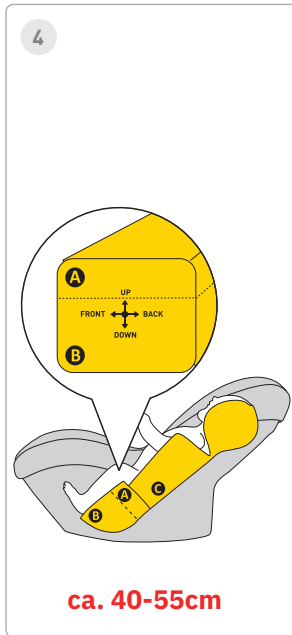

3 Βήμα

Μετακινήστε τους ιμάντες στα πλάγια του καθίσματος. Τοποθετήστε το μωρό σας στο κάθισμα. Βεβαιωθείτε ότι το παιδί σας κάθεται σωστά στο κάθισμα αυτοκινήτου με την πλάτη να στηρίζεται πλήρως από το κάθισμα αυτοκινήτου και κανένα μέρος της ζώνης ασφαλείας δεν βρίσκεται κάτω από την πλάτη του παιδιού.

4 Βήμα

Εάν το παιδί σας έχει ύψος 40-60 cm, χρησιμοποιήστε το πλήρες ένθετο **A + B**

5 Βήμα

Όταν το παιδί φτάσει σε ύψος 55-60 cm, μπορείτε επίσης να προσαρμόσετε τη θέση του παιδιού αφαιρώντας το ένθετο A.

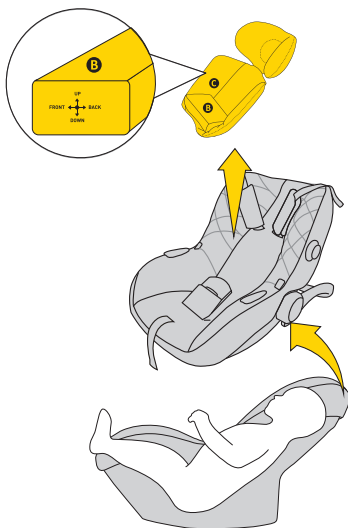
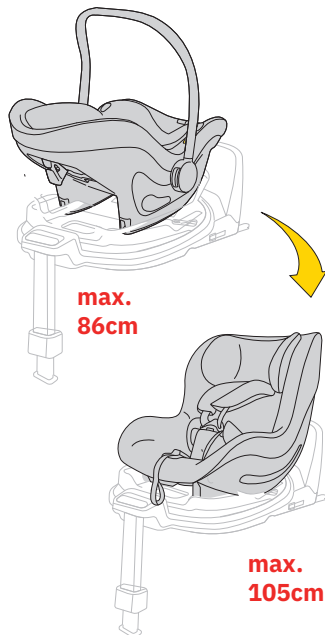

6

**ca. >60cm****max.
86cm****max.
105cm****6 Βήμα**

Όταν το παιδί σας υπερβαίνει τα 60 εκατοστά σε ύψος, μπορείτε να χρησιμοποιήσετε το κάθισμα αυτοκινήτου χωρίς το ένθετο.

Εάν το παιδί σας φτάσει σε ύψος 40-60 cm, χρησιμοποιήστε το πλήρες ένθετο μαξιλαριού.

**ΠΡΟΕΙΔΟΠΟΙΗΣΗ!**

Οι υποδεικνυόμενες μετρήσεις ύψους σχετικά με το παιδί σε σχέση με τη διάταξη ένθετου είναι απλές ΠΡΟΤΑΣΕΙΣ. Κάθε παιδί είναι διαφορετικό και μεγαλώνει με διαφορετικό ρυθμό, επομένως η ΑΠΟΛΥΤΗ προτεραιότητα στη ρύθμιση του ένθετου είναι το επίπεδο των ιμάντων σε σχέση με τους ώμους του παιδιού. ΘΥΜΑΣΤΕ – ΟΙ ΙΜΑΝΤΕΣ ΠΡΕΠΕΙ ΝΑ ΒΓΑΙΝΟΥΝ ΣΤΟ ΕΠΙΠΕΔΟ ΤΟΥ ΩΜΟΥ Ή ΜΟΝΟ ΚΑΤΩ.



7

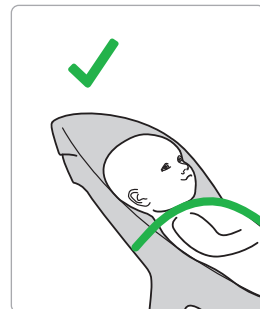
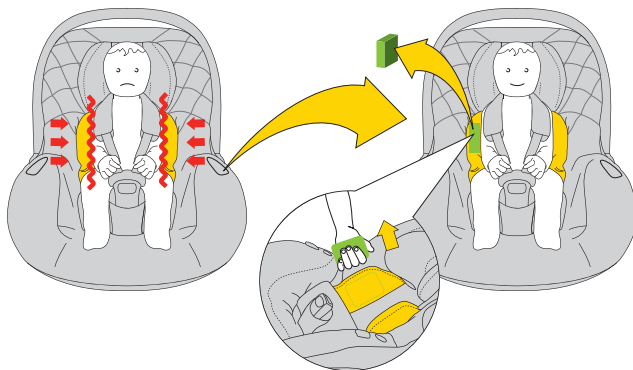

7 Βήμα

Όταν παρατηρήσετε ότι το παιδί σας χρειάζεται περισσότερο χώρο στο κάθισμα αυτοκινήτου, αφαιρέστε τα πλαϊνά ένθετα EPS από το μαξιλάρι.

Εάν το παιδί σας φτάσει σε ύψος 40-60 cm, χρησιμοποιήστε το πλήρες ένθετο μαξιλαριού.



ΠΡΟΕΙΔΟΠΟΙΗΣΗ!

Οι υποδεικνυόμενες μετρήσεις ύψους σχετικά με το παιδί σε σχέση με τη διάταξη ένθετου είναι απλές ΠΡΟΤΑΣΕΙΣ. Κάθε παιδί είναι διαφορετικό και μεγαλώνει με διαφορετικό ρυθμό, επομένως η ΑΠΟΛΥΤΗ προτεραιότητα στη ρύθμιση του ένθετου είναι το επίπεδο των ιμάντων σε σχέση με τους ώμους του παιδιού. ΘΥΜΑΣΤΕ – ΟΙ ΙΜΑΝΤΕΣ ΠΡΕΠΕΙ ΝΑ ΒΓΑΙΝΟΥΝ ΣΤΟ ΕΠΙΠΕΔΟ ΤΟΥ ΩΜΟΥ Η ΜΟΝΟ ΚΑΤΩ.



8

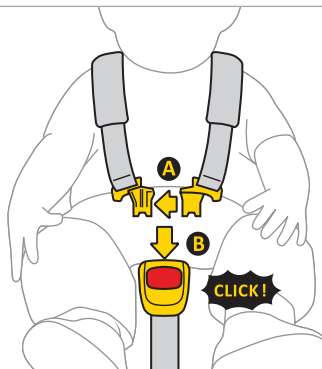

9

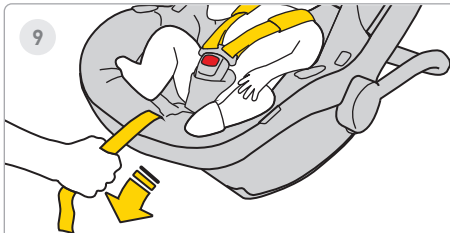

10



8 Βήμα

Συνδέστε το κλιπ **A** των ζωνών μεταξύ τους και, στη συνέχεια, τοποθετήστε τα πλαστικά κλιπ **A** στην υποδοχή του κλιπ **B**. Ένα κλικ υποδεικνύει ότι το κλιπ είναι σωστά στερεωμένο.

9 Βήμα

Τραβήξτε τον μεσαίο ιμάντα του καθίσματος αυτοκινήτου προς τα εμπρός μέχρι να ασφαλιστεί το παιδί

10 Βήμα

Η απόσταση μεταξύ του ιμάντα και του σώματος του παιδιού πρέπει να είναι το πολύ 1 cm. Για να βεβαιωθείτε ότι οι ιμάντες είναι σωστά σφιγμένοι, εκτελέστε το "τέστ τοιμήματος" - εάν μπορείτε να πιάσετε και να τοιμήσετε τον ιμάντα, θα πρέπει να σφίξει περισσότερο.



1

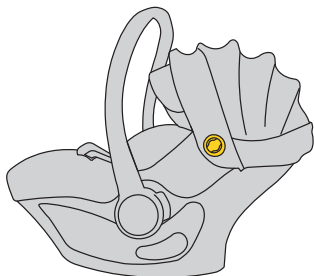

2

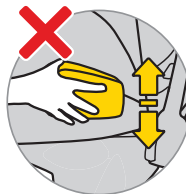
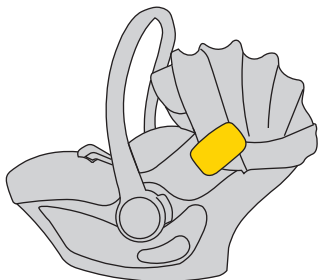
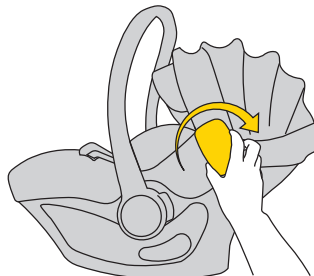

1 Βήμα

Το κάθισμα αυτοκινήτου έχει στήριξη προφυλακτήρα και στις δύο πλευρές.

2 Βήμα

Τοποθετήστε τον προφυλακτήρα στη βάση. Θυμηθείτε, μην στρίβετε ή μετακινείτε τον προφυλακτήρα πάνω-κάτω.



3

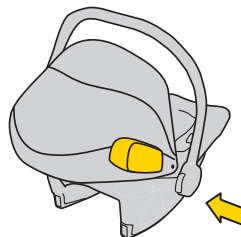
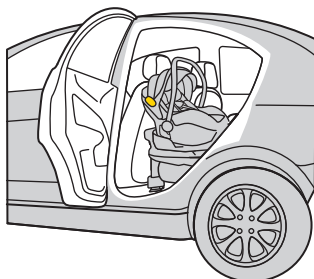
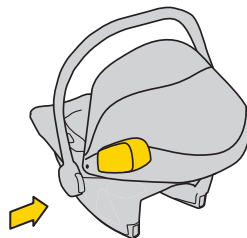
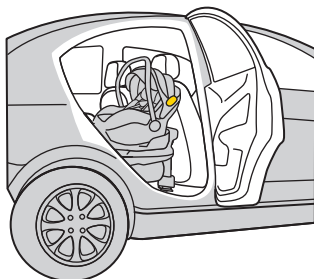

3 Βήμα

Τοποθετείτε πάντα τον προφυλακτήρα στο κάθισμα του αυτοκινήτου προς την πλευρά της πόρτας του οχήματος.



3

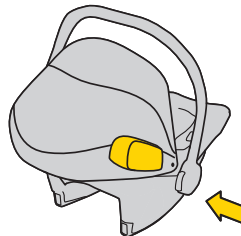
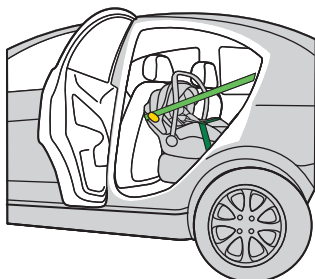
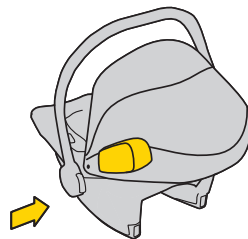
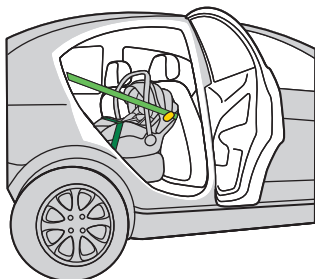

3 Βήμα

Τοποθετείτε πάντα τον προφυλακτήρα στο κάθισμα του αυτοκινήτου προς την πλευρά της πόρτας του οχήματος.

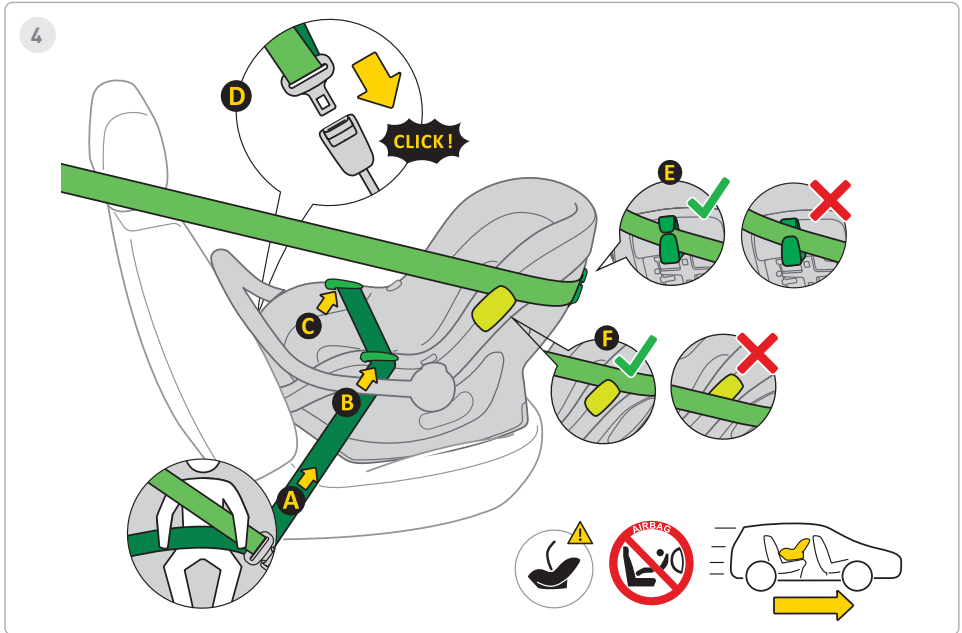

4 Βήμα

1. Τοποθετήστε το κάθισμα αυτοκινήτου στο κάθισμα του οχήματος, στραμμένο προς την κατεύθυνση πορείας.
2. Κρατήστε τη λαβή του καθίσματος αυτοκινήτου σε όρθια θέση μόνο για τη σωστή τοποθέτηση του καθίσματος αυτοκινήτου στο όχημα.
3. Τραβήξτε προς τα έξω την αυτόματη ζώνη ασφαλείας 3 σημείων **A** και τοποθετήστε το πυελικό τμήμα στον οδηγό ζώνης **B, C**.
4. Κλειδώστε τον μηχανισμό ασφάλισης **D** της αυτόματης ζώνης ασφαλείας 3 σημείων στη βάση του οχήματος.
5. Τραβήξτε σφικτά το πυελικό τμήμα της ζώνης, ώστε να μην υπάρχουν κενά σε αυτό το τμήμα.
6. Περάστε το διαγώνιο τμήμα της ζώνης πίσω από το κάθισμα αυτοκινήτου μέσα από τον οδηγό ζώνης **E**.
7. Περάστε το διαγώνιο τμήμα του ιμάντα ώμου πάνω ή κάτω από τον προφυλακτήρα **F**.
8. Για να διασφαλίσετε την καλύτερη πλευρική προστασία, να θυμάστε ότι ο προφυλακτήρας πρέπει να είναι πάντα τοποθετημένος στο πλάι της πόρτας.
9. Ελέγξτε το τέντωμα του ιμάντα, εάν υπάρχουν κενά, τραβήξτε τον ιμάντα πιο δυνατά.

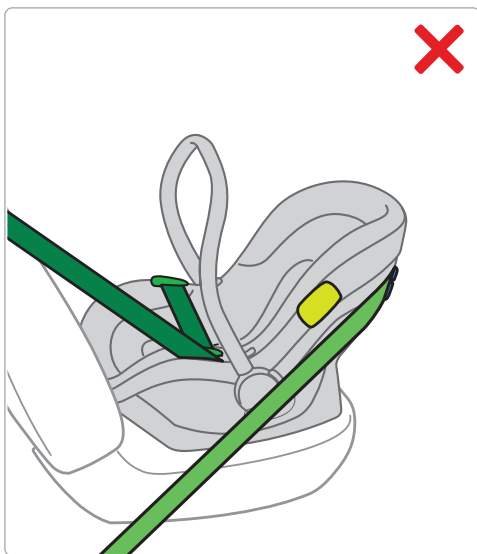
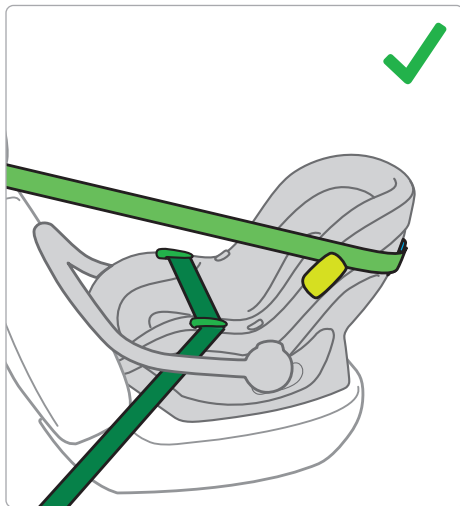
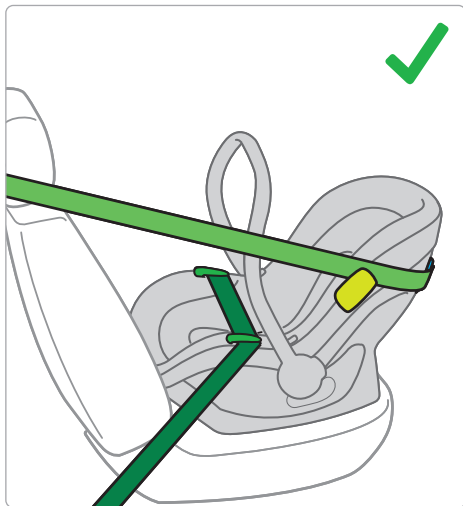



5

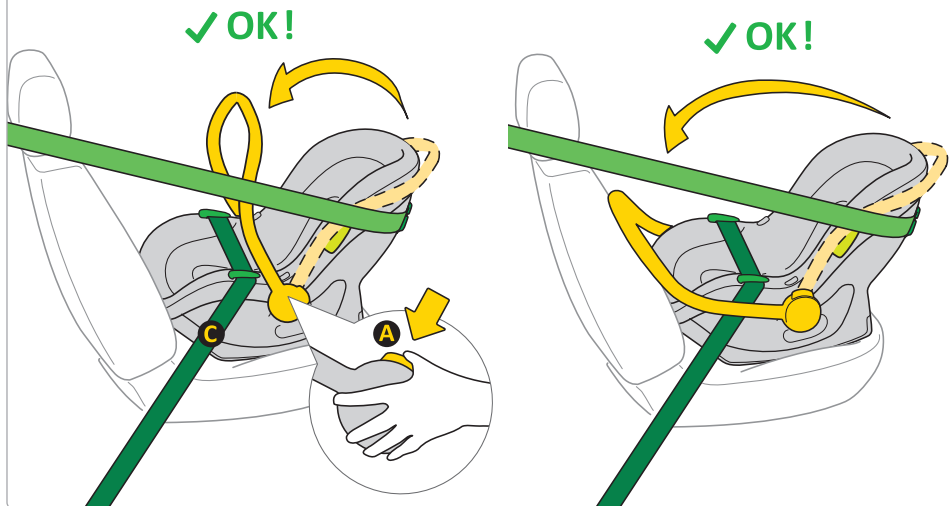

5 Βήμα

1. Μετά τη σωστή εγκατάσταση του παιδικού καθίσματος χρησιμοποιώντας τις ζώνες ασφαλείας του οχήματος, ρυθμίστε τη λαβή πατώντας τα κουμπιά (A) και στις δύο πλευρές του καθίσματος. Η λαβή μπορεί να βρίσκεται σε κατακόρυφη θέση ή να ακουμπά στην πλάτη του καθίσματος του οχήματος.
2. Η λαβή πρέπει να βρίσκεται πάνω από το κάτω μέρος της ζώνης ασφαλείας τριών σημείων του οχήματος (C).

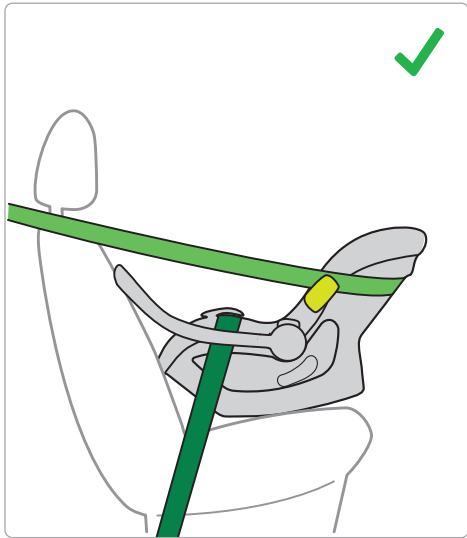
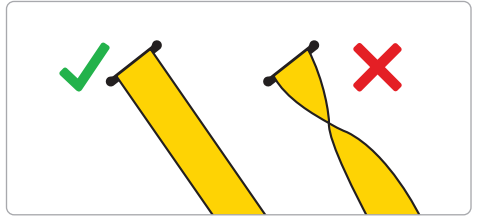

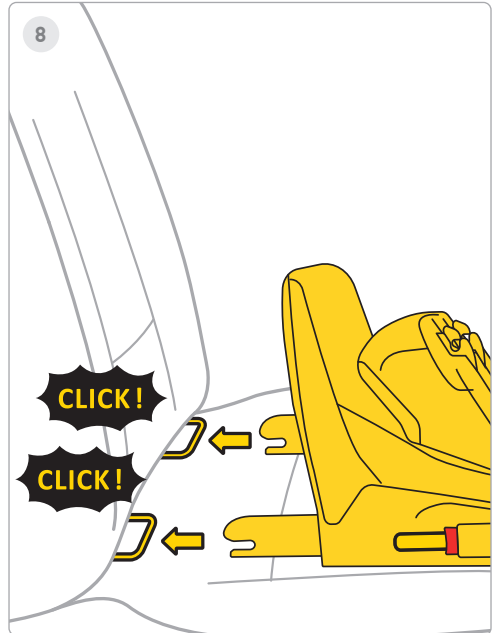
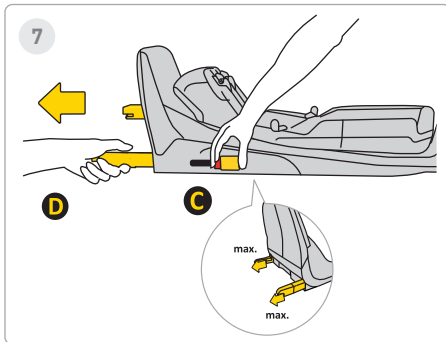
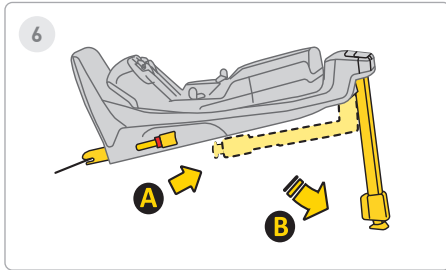

6 Βήμα

Επεκτείνετε το πόδι σταθεροποιητή από τη θέση **A** στη θέση **B**

7 Βήμα

Πατήστε το κουμπι αποδέσμευσης Isofix **C** και τραβήξτε το προς τα έξω στη μέγιστη θέση **D**

8 Βήμα

Στρέψτε τη βάση προς τα στηρίγματα Isofix στο κάθισμα του οχήματος και σπρώξτε τους βραχιόνες Isofix μέχρι να ακούσετε "CLICK!". Η ένδειξη Isofix θα αλλάξει χρώμα από κόκκινο σε πράσινο. Αυτό σημαίνει ότι το Isofix έχει στερεωθεί σωστά



9

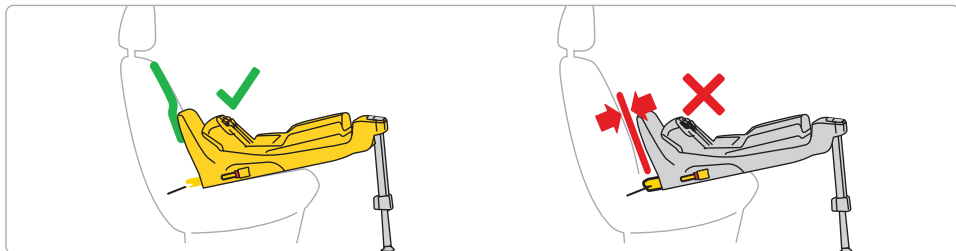
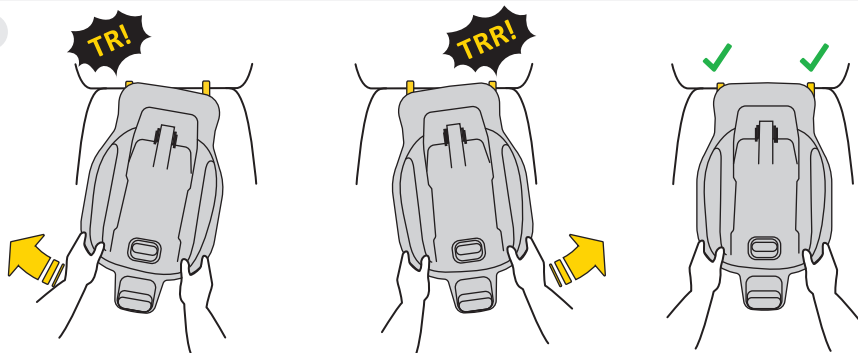

9 Βήμα

Εναλλακτικά σπρώξτε τη βάση προς την πλάτη του καθίσματος του οχήματος έως όπου το πλαίσιο ακουμπήσει μέχρι εκεί αντιπεριστροφή με την πλάτη του καναπέ.

Θυμηθείτε, η βάση πρέπει να ωθείται όσο το δυνατόν περισσότερο με ταλάντωση.

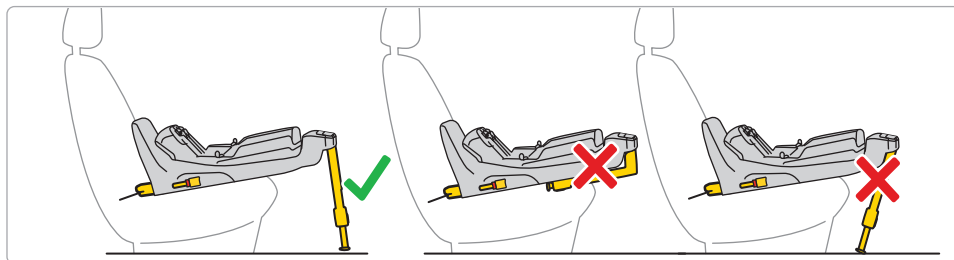
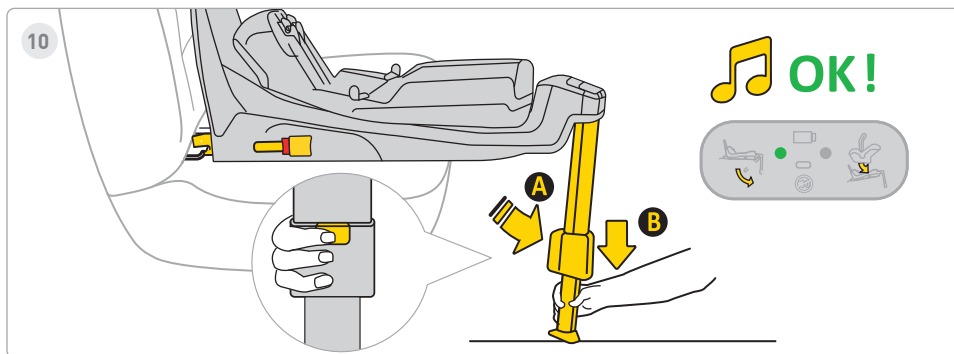

10 Βήμα

Πατήστε το κουμπί επέκτασης ποδιού **A** και τεντώστε το πόδι σας μέχρι να ακουμπήσει σταθερά στο πάτωμα του οχήματος. Όταν το πόδι τοποθετηθεί σωστά, το φως στην οθόνη θα αλλάξει από κόκκινο σε πράσινο.



11

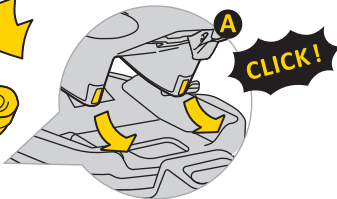
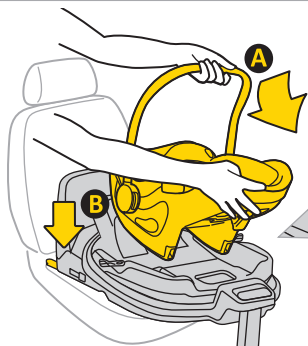

OK!



11 Βήμα

Τοποθετήστε το κάθισμα στη βάση. Για να το κάνετε αυτό, εισάγετε το κάθισμα από την πλευρά **A** στους γάντζους της βάσης και, στη συνέχεια, στερεώστε το κάθισμα στο σημείο **B** στη βάση. Αφού το κάθισμα στερεωθεί σωστά στη βάση, θα εμφανιστεί ένα πράσινο φως στην οθόνη στα δεξιά.



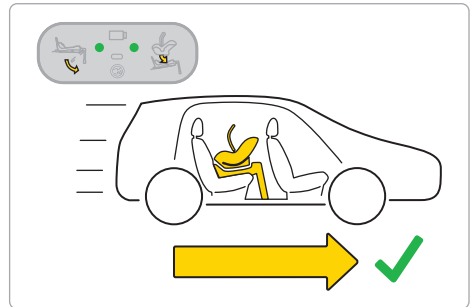
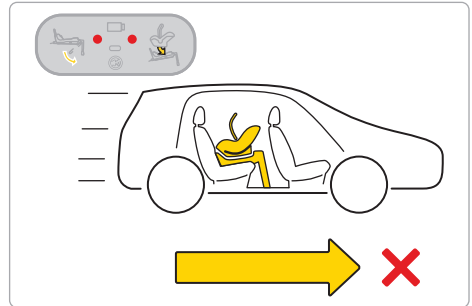
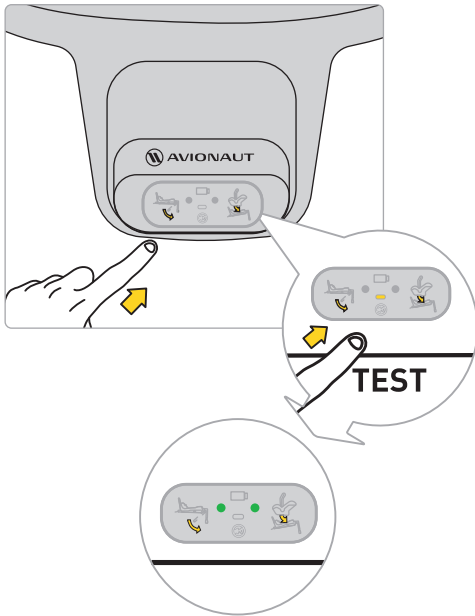





Θυμηθείτε: Χρησιμοποιείτε μόνο το κάθισμα αυτοκινήτου με την πλάτη στραμμένη προς την κατεύθυνση του ταξιδιού.



Πριν ξεκινήσετε ένα ταξίδι με το παιδί σας, δοκιμάστε το ηλεκτρονικό σύστημα της βάσης. Αφού το κάθισμα στερεωθεί σωστά και το πόδι τοποθετηθεί σωστά, στην οθόνη θα εμφανιστούν δύο πράσινα σημεία.

Εάν εμφανιστούν κόκκινες κουκκίδες, ελέγξτε ότι το κάθισμα και η βάση του αυτοκινήτου έχουν τοποθετηθεί σωστά.



 	✓	✗	✓
	✗	✓	✓
Sound			
Lights			



12

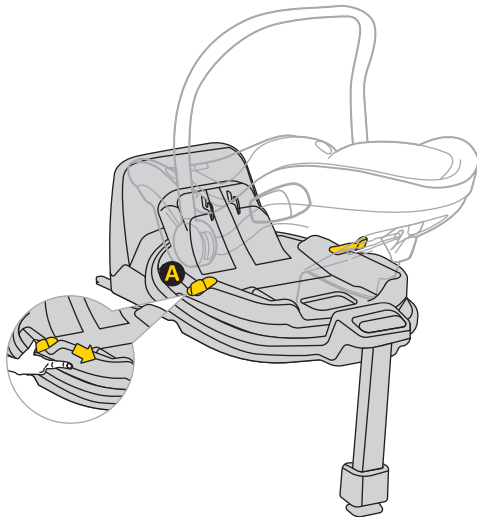

12 Βήμα

Για να περιστρέψετε το κάθισμα, τραβήξτε ή πιέστε το μοχλό **A** και γυρίστε το κάθισμα προς την επιθυμητή κατεύθυνση με το ένα χέρι.



13

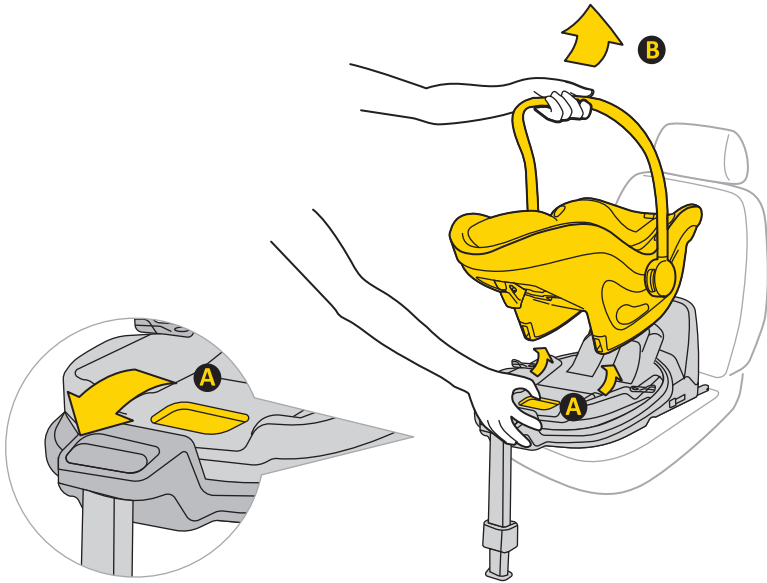

13 Βήμα

Για να αφαιρέσετε το κάθισμα αυτοκινήτου από τη βάση, τραβήξτε τη λαβή απελευθέρωσης **A** και γείρετε απαλά το κάθισμα προς τα εμπρός ενώ το σηκώνετε.

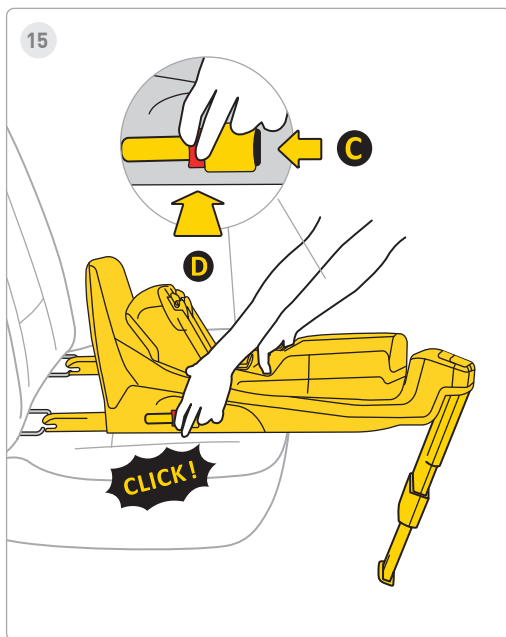
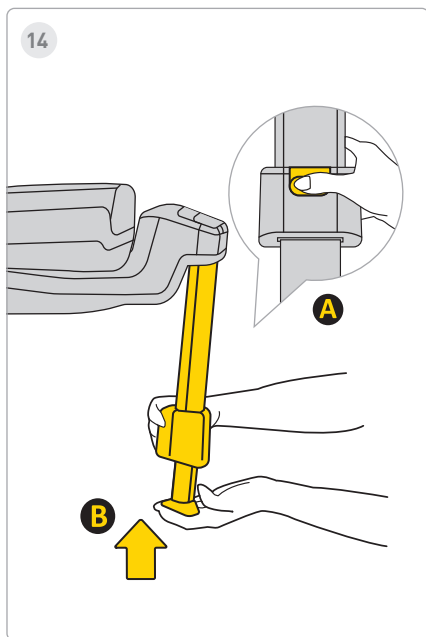

14 Βήμα

Για να τοποθετήσετε το πόδι, πατήστε το κουμπί **A** και τοποθετήστε το πόδι **B** στην αρχική του θέση και, στη συνέχεια, διπλώστε το για αποθήκευση χώρος.

15 Βήμα

Για να απεγκαταστήσετε τη βάση από τα εξαρτήματα Isofix του αυτοκινήτου, πατήστε πρώτα το κουμπί κλειδώματος **C**, μετά πατήστε το κουμπί απελευθέρωσης **D** και διπλώστε τα άγκιστρα Isofix πίσω στην αρχική τους θέση.

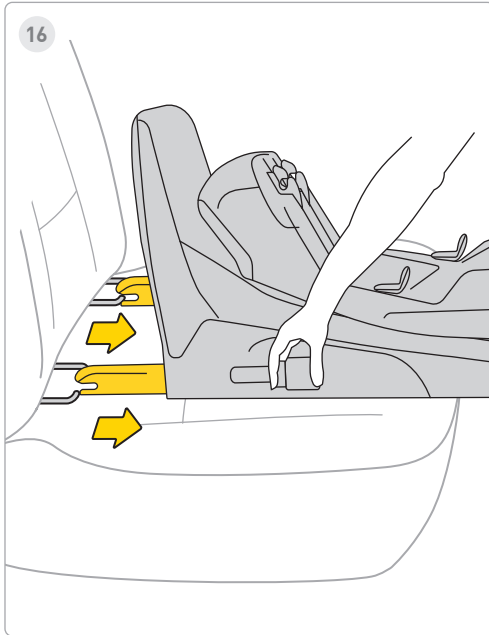
**16 Βήμα**

Τοποθετήστε το Isofix στη μέγιστη αποθήκευση

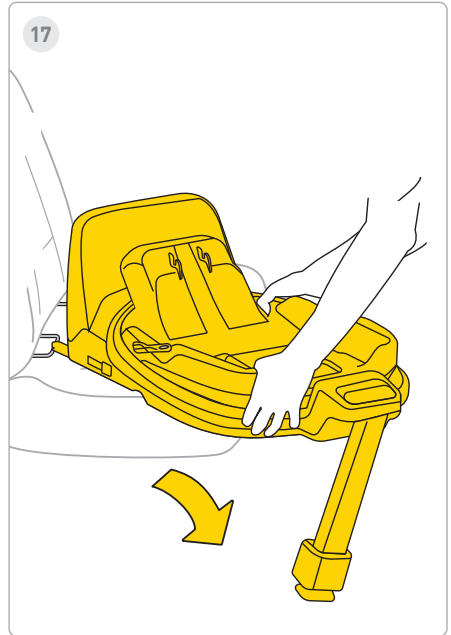
**17 Βήμα**

Αφαιρέστε τη βάση από το όχημα.

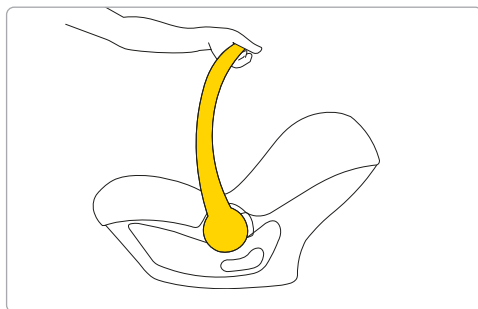
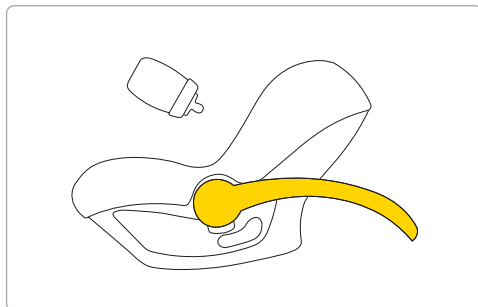
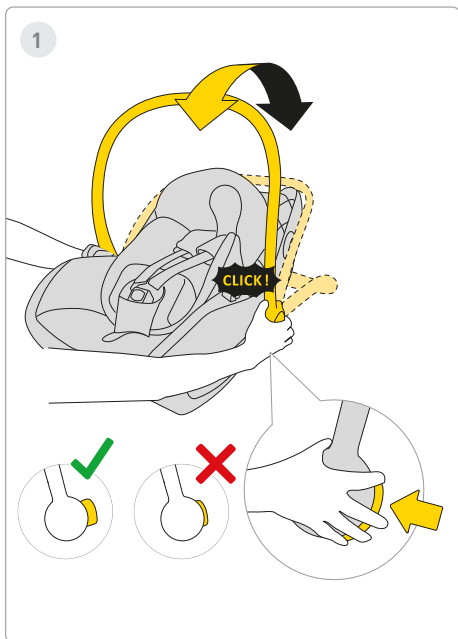

1 Βήμα

Για να ταίσετε το παιδί, πατήστε τα κουμπιά και στις δύο πλευρές του καθίσματος αυτοκινήτου και σύρετε τη λαβή πίσω από το κάθισμα αυτοκινήτου. Η λαβή μπορεί να περιστραφεί τόσο προς τα πίσω - πίσω από το κάθισμα αυτοκινήτου και προς τα εμπρός.

 **ΠΡΟΕΙΔΟΠΟΙΗΣΗ!**

Το κάθισμα αυτοκινήτου είναι για τη μεταφορά παιδιού σε αυτοκίνητο. Μην το χρησιμοποιείτε ως πιπίλα.



2

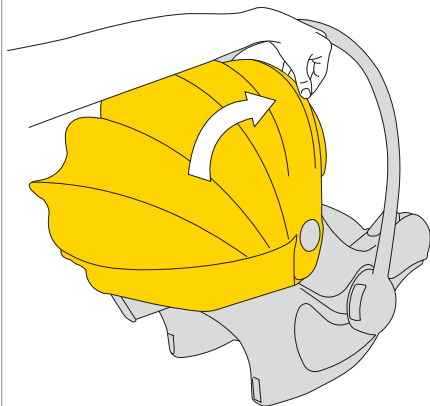

3

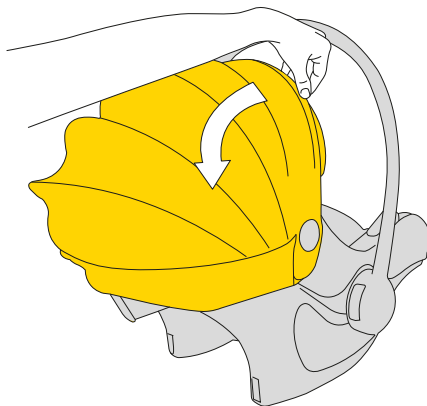
**2 Βήμα**

Για να καλύψετε το αντηλιακό, τραβήξτε το πλαστικό πλαίσιο του θόλου και σύρετέ το για να καλύψει το παιδί.

3 Βήμα

Για να αποκαλύψετε το σκίαστρο, σπρώξτε το πλαστικό πλαίσιο πίσω από το κάθισμα αυτοκινήτου.



4

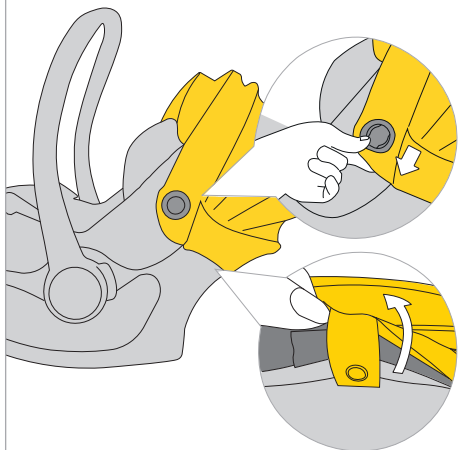

5

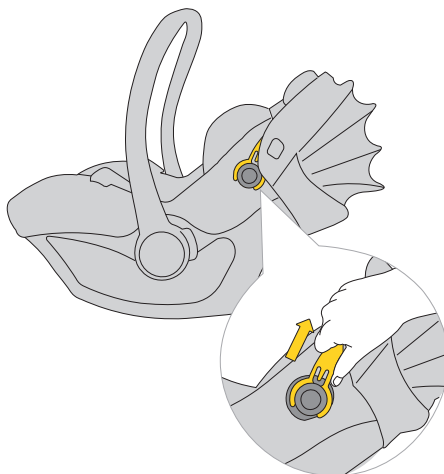

4 Βήμα

Για να αφαιρέσετε την κουκούλα, αποσυνδέστε το ύφασμα από τα σημεία στερέωσης.

5 Βήμα

Στη συνέχεια, τραβήξτε το πλαστικό πλαίσιο του θόλου και τραβήξτε το έξω από τη βάση και στις δύο πλευρές του καθίσματος αυτοκινήτου.



6

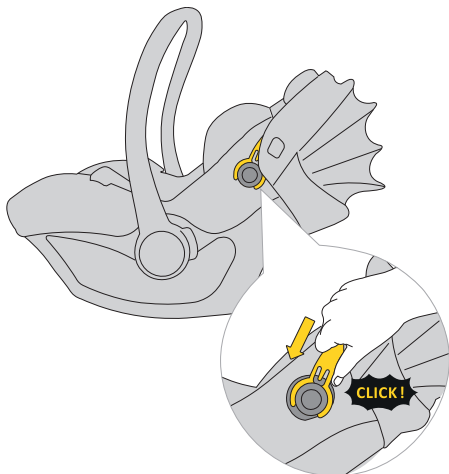

7

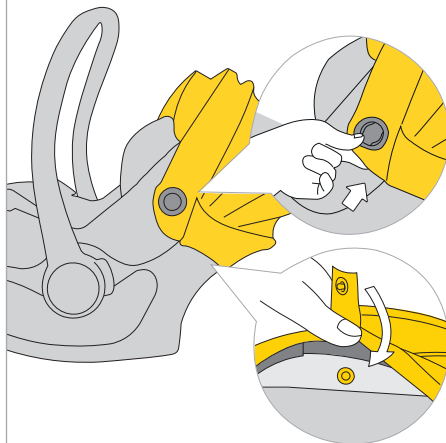

6 Βήμα

Για να τοποθετήσετε την κουκούλα, κουμπώστε το ύφασμα στα σημεία στερέωσης.

7 Βήμα

Στη συνέχεια, στερεώστε τους υφασμάτινους συνδετήρες θύλου στο κέλυφο.

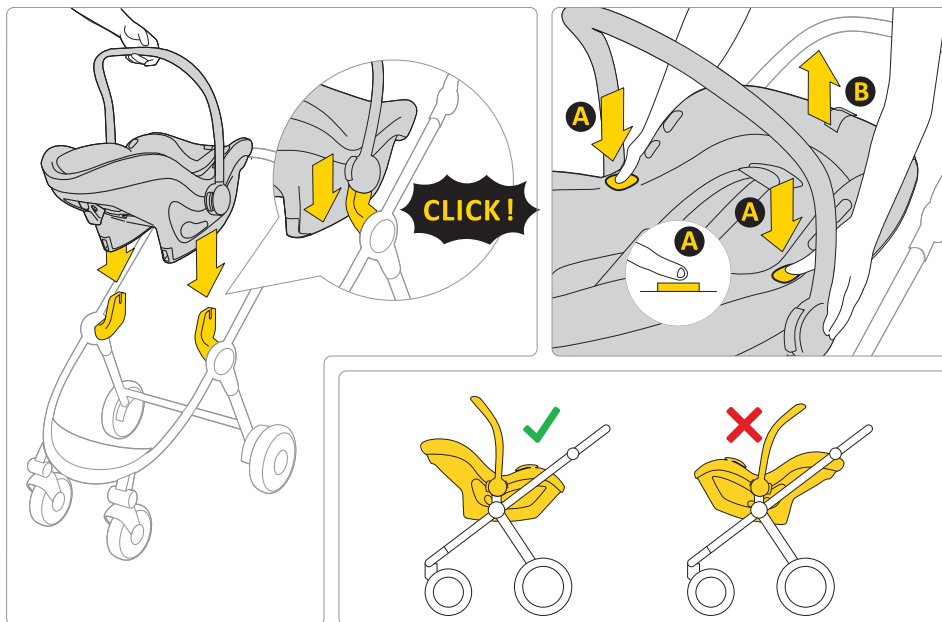

Το κάθισμα αυτοκινήτου Pixel 3 μπορεί να τοποθετηθεί στραμμένο προς τον γονέα σε οποιοδήποτε εγκεκριμένο καρότσι.

Για να αφαιρέσετε το κάθισμα αυτοκινήτου από το πλαίσιο του καροτσιού, πατήστε το κουμπί **A** και στις δύο πλευρές του καθίσματος αυτοκινήτου και ανασκώστε το.

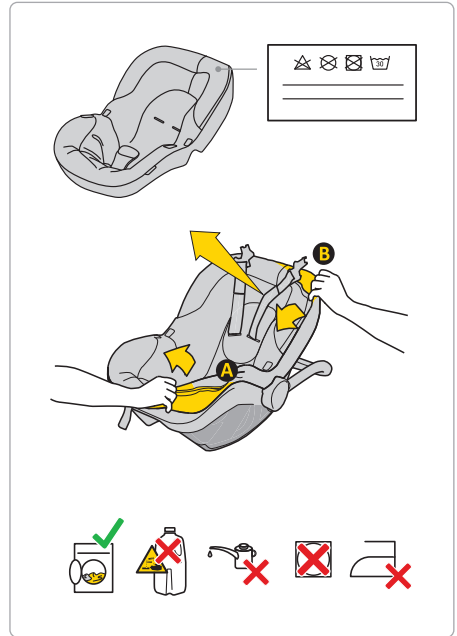

Για να πλύνετε την ταπεταρία, ακολουθήστε τις παρεχόμενες οδηγίες πλύσης.

Μπορείτε εύκολα να αφαιρέσετε την ταπεταρία από το κάθισμα αυτοκινήτου. Ακολουθήστε τις οδηγίες που φαίνονται στις εικόνες

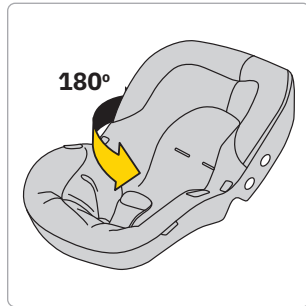
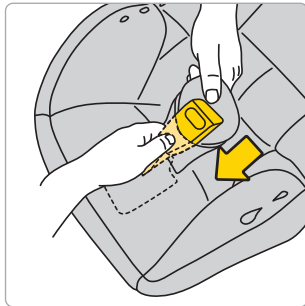
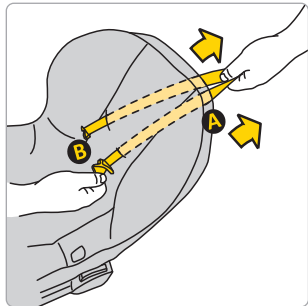
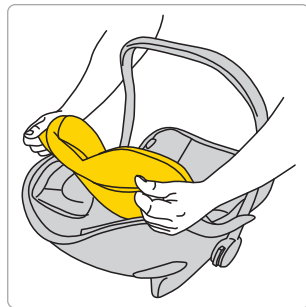
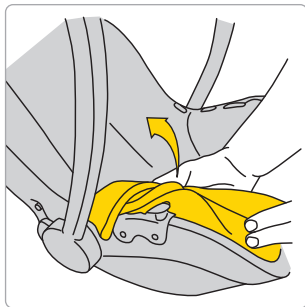
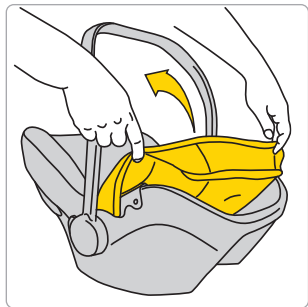

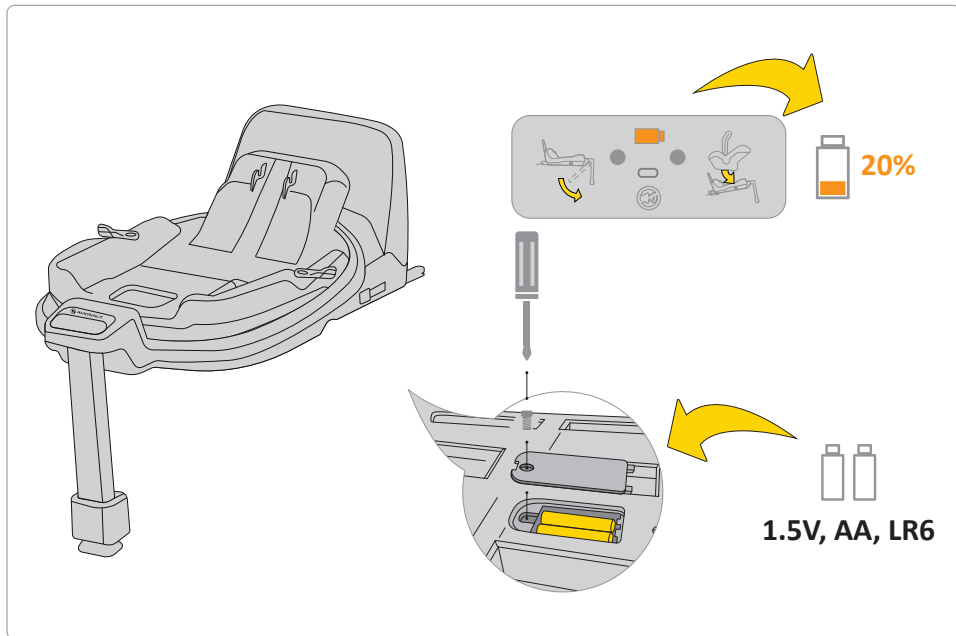

Εάν η ένδειξη μπαταρίας στην οθόνη είναι πορτοκαλί, πρέπει να αντικατασταθεί. Για να το κάνετε αυτό, αφαιρέστε το κάλυμμα στη βάση και αφαιρέστε τις μπαταρίες.

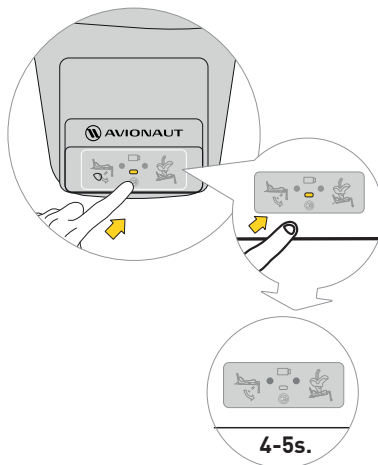
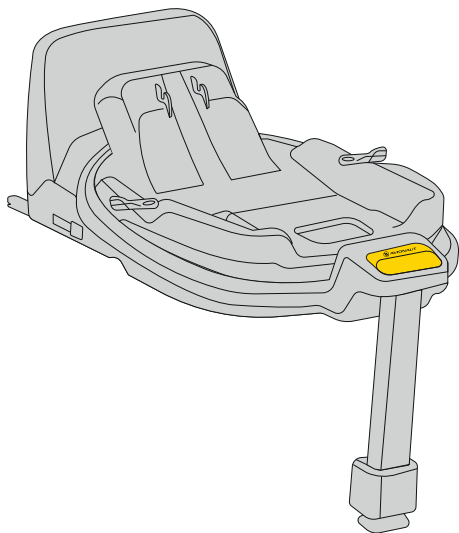

Για σίγαση του ήχου, πατήστε το κουμπι οθόνης για 4-5 δευτερόλεπτα. Η οθόνη θα εξακολουθεί να δείχνει τη σωστή/λανθασμένη σύνδεση της ζώνης ασφαλείας και της βάσης, αλλά ο ήχος θα είναι σε σίγαση.

Ασφάλεια, χρήση και ταξίδι

- Πριν από την αγορά, κάθε κάθισμα αυτοκινήτου πρέπει να τοποθετηθεί στο αυτοκίνητο για να ελέγξετε εάν μπορεί να τοποθετηθεί και να χρησιμοποιηθεί σωστά στο συγκεκριμένο μοντέλο. Η διασφάλιση ότι το κάθισμα αυτοκινήτου ταιριάζει με τον τύπο του οχήματος είναι ένα από τα πιο κρίσιμα κριτήρια ασφαλείας. Η βοήθεια από τον πωλητή κατά την αρχική εγκατάσταση εγγυάται επίσης ότι η ρύθμιση θα είναι πλήρως σωστή.
- Να θυμάστε ότι οι γονείς είναι πάντα υπεύθυνοι για την ασφάλεια του παιδιού κατά την οδήγηση.
- Μην αφήνετε ποτέ ένα παιδί χωρίς επίβλεψη στο κάθισμα του αυτοκινήτου, είτε μέσα είτε έξω από το όχημα.
- Μην κρατάτε ποτέ ένα παιδί στην αγκαλιά σας ενώ οδηγείτε.
- Το πιο ασφαλές μέρος για το παιδί σας κατά τη διάρκεια του ταξιδιού είναι το πίσω κάθισμα του αυτοκινήτου.
- Πριν από κάθε ταξίδι, βεβαιωθείτε ότι οι ζώνες ασφαλείας δεν είναι κατεστραμμένο ή στριμμένο.
- Όταν έχει τοποθετηθεί το κάθισμα αυτοκινήτου, η πλάτη του καθίσματος το πίσω κάθισμα του οχήματος πρέπει να είναι κλειδωμένο και δεν πρέπει κίνηση.
- Πριν από κάθε ταξίδι, βεβαιωθείτε ότι το Pixel 3 Το κάθισμα αυτοκινήτου δεν τσιμπιέται από τις πόρτες ή δεν υπάρχει κίνδυνος κίνηση από τις αποσκευές ή την πλάτη του καθίσματος.
- Βεβαιωθείτε ότι όλες οι αποσκευές στο αυτοκίνητο είναι καλά στερεωμένες.
- Μην χρησιμοποιείτε το κάθισμα Pixel 3 χωρίς επένδυση, καθώς είναι μέρος του συστήματος που διασφαλίζει την ασφάλεια του παιδιού.
- Σε μεγαλύτερα ταξίδια, κάντε μικρά διαλείμματα. Το παιδί σας πρέπει επίσης να κινηθεί.
- Να καλύπτετε πάντα το κάθισμα του αυτοκινήτου όταν αφήνετε το αυτοκίνητο σταθμευμένο σε πλιόλουστο σημείο. Οι ταπεσαρίες και τα μεταλλικά ή πλαστικά μέρη μπορεί να υπερθερμανθούν και να κάψουν το παιδί.
- Να ασφαρίζετε πάντα το παιδί στο κάθισμα αυτοκινήτου με ιμάντες πρόσδεσης, ακόμα και όταν χρησιμοποιείτε το κάθισμα έξω από το όχημα. Βεβαιωθείτε ότι οι ιμάντες καλωδίωσης έχουν

στερεωθεί σωστά ώστε το παιδί να τοποθετηθεί σωστά στο κάθισμα.

- Σας συμβουλεύουμε να μην αγοράσετε μεταχειρισμένα παιδικά καθίσματα αυτοκινήτου – δεν μπορείτε ποτέ να είστε σίγουροι για το ιστορικό τους. Ωστόσο, εάν αποφασίσετε να αγοράσετε ένα μεταχειρισμένο κάθισμα, επιλέξτε ένα του οποίου το ιστορικό χρήσης γνωρίζετε.
- Μην χρησιμοποιείτε το κάθισμα Pixel 3 για περισσότερα από 10 χρόνια.
- Αντικαταστήστε το κάθισμά σας εάν έχει εμπλακεί σε ατύχημα
- Μην κάνετε καμία τροποποίηση στο κάθισμα. Μπορεί να οδηγήσουν σε μερική ή πλήρη απώλεια της ασφάλειας του προϊόντος. .
- Ο κατασκευαστής αναγνωρίζει ότι το κάθισμα μπορεί αφήνεται εσοχές στην ταπετσαρία του οχήματος. Αυτό είναι αναπόφευκτο λόγω της απαίτησης για σφιχτή εφαρμογή του καθίσματος. Ο κατασκευαστής δεν ευθύνεται για τυχόν ζημιές που μπορεί να προκύψουν ως αποτέλεσμα.
- Βεβαιωθείτε ότι οι ιμάντες είναι σωστά στερεωμένοι έτσι ώστε το παιδί είναι σωστά τοποθετημένο στο κάθισμα.

- ΣΟΙ ιμάντες καλωδίωσης που συγκρατούν το παιδί δεν πρέπει να είναι χρησιμοποιείται χωρίς καλύμματα.
- Βεβαιωθείτε ότι χωράτε το πολύ ένα δάχτυλο μεταξύ της ζώνης και του παιδιού (1cm). Αν αυτό η απόσταση είναι μεγαλύτερη, σφίξτε την ζώνη.
- Το ένθετο Pixel 3 αποτελείται από πολλά στοιχεία. Θα πρέπει να ρυθμίζονται έτσι ώστε το ύψος των ιμάντων καλωδίωσης να τις τοποθετεί παράλληλα με τους ώμους του παιδιού. ΘΥΜΑΣΤΕ: Everychildhas διαφορετική δομή σώματος – ελέγχετε τακτικά τη θέση των ιμάντων σε σχέση με τους ώμους. Αυτό είναι απαραίτητο για την ασφάλεια του παιδιού στο κάθισμα.
- Εάν θέλετε να προστατέψετε το παιδί σας από τον ήλιο, συνδέστε και ξεδιπλώστε το αλεξήλιο. Το γέισο είναι ξεχωριστό μέρος του παιδικού καθίσματος ασφαλείας.
- Χρησιμοποιήστε το παιδικό κάθισμα ασφαλείας Pixel 3 όταν το παιδί σας έχει ύψος μεταξύ 40 cm και 86 cm και ζυγίζει όχι περισσότερο από 13 kg
- Κατά την εγκατάσταση του καθίσματος Pixel 3, χρησιμοποιήστε το κάθισμα στραμμένο προς τα εμπρός, το οποίο είναι εξοπλισμένο με ζώνες ασφαλείας τριών σημείων, οι ζώνες θα πρέπει να σφίγγονται και να τραβιέται σε όλα τα σημεία του καθίσματος που επισημαίνονται με μπλε χρώμα. Οδηγίες για τη σωστή εγκατάσταση θα βρείτε σε αυτό

το εγχειρίδιο και στο αυτοκόλλητο Pixel, το οποίο βρίσκεται στο πλάι του καθίσματος

- Χρησιμοποιείτε μόνο παιδικό κάθισμα ασφαλείας στραμμένο προς τα εμπρός που είναι εξοπλισμένο με ζώνες ασφαλείας τριών σημείων σύμφωνα με το πρότυπο ECE R16.
- Ελέγξτε τη σωστή τοποθέτηση του παιδικού καθίσματος ασφαλείας. Εάν ένα από τα LED ανάβει κόκκινο, διορθώστε την εγκατάσταση του καθίσματος και εκτελέστε ξανά τη δοκιμή. Κάντε αυτό μέχρι να ανάψει το πράσινο LED.
- Το κάθισμα ασφαλείας Pixel 3 πωλείται σε σετ που περιλαμβάνει έναν προφυλακτήρα που πρέπει να τοποθετηθεί στο πλάι του καθίσματος ασφαλείας.

Συντήρηση και Υγιεινή

1. Η ταπεταρία του καθίσματος Pixel 3 μπορεί να είναι πλένεται σε πλυντήριο ρούχων σε θερμοκρασία έως 30°C με ταχύτητα στύψιματος έως 600 σ.α.λ.
2. Άλλα εξαρτήματα του καθίσματος μπορούν να καθαριστούν με νερό και σαπούνι χρησιμοποιώντας ένα μαλακό σφουγγάρι.

3. Διατηρήστε το κάθισμά σας καθαρό. Μην χρησιμοποιείτε ενυδατικές κρέμες ή επιθετικά καθαριστικά.
4. Μην χρησιμοποιείτε λιπαντικά, σκληρά χημικά ή ενυδατικά τόσο στα κινητά μέρη όσο και σε άλλα εξαρτήματα του καθίσματος.

Περιβάλλο

- Τα πλαστικά μέρη της συσκευασίας πρέπει να φυλάσσονται μακριά από παιδιά για να αποφευχθεί ο κίνδυνος πνιγμού.
- Οι μπαταρίες που τροφοδοτούν τον πίνακα πληροφοριών που βρίσκεται στη βάση του καθίσματος θα πρέπει να απορρίπτονται σωστά.
- Για προστασία του περιβάλλοντος, αφού το κάθισμα δεν χρησιμοποιείται πλέον, απορρίψτε το στην κατάλληλη εγκατάσταση διαχείρισης απορριμμάτων, σύμφωνα με τους τοπικούς κανονισμούς.

Ερωτήσεις

- Εάν έχετε οποιεσδήποτε ερωτήσεις, καλέστε τον πωλητή λιανικής ή τον εξουσιοδοτημένο διανομέα σας. Ετοιμάστε τις ακόλουθες πληροφορίες:
- την ηλικία, το ύψος και το βάρος του παιδιού σας,

- τη μάρκα και το μοντέλο του αυτοκινήτου και τη θέση του καθίσματος όπου εγκαθιστάτε το κάθισμα Pixel 3 στο όχημα.

Εγγύηση

- Το Pixel 3 καλύπτεται από 24 μήνες εγγύηση.
- Διαβεβαιώνουμε ότι το προϊόν ήταν κατασκευάζεται σύμφωνα με τα τρέχοντα ευρωπαϊκά πρότυπα ασφάλειας και ποιότητας και ότι κατά τη στιγμή της αγοράς, το προϊόν δεν έχει κατασκευαστικά και ελαττώματα υλικού.
- Η εγγύηση ισχύει στη χώρα αγοράς και εκπληρώνεται από εξουσιοδοτημένο διανομέα.
- Η εγγύηση καλύπτει τυχόν κατασκευαστικά ελαττώματα στα υλικά και την κατασκευή, υπό την προϋπόθεση ότι η Το προϊόν χρησιμοποιείται σύμφωνα με το εγχειρίδιο οδηγιών, υπό κανονικές συνθήκες, από τον πρώτο τελικό χρήστη και εντός 24 μηνών από την ημερομηνία αγοράς. Η Avionaut αναλαμβάνει την ευθύνη για την επισκευή ή την αντικατάσταση του ελαττωματικού προϊόντος. Ωστόσο, ο κάτοχος της εγγύησης αποφασίζει για τη μέθοδο αποκατάστασης του ελαττώματος και αντιμετώπισης της αξίωσης.

- Η εγγύηση δεν καλύπτει ζημιές που προκαλούνται από την καθημερινή χρήση, όπως η φθορά των υφασμάτων, καθώς και το φυσικό ξεθώριασμα των χρωμάτων και η υποβάθμιση της ποιότητας του υλικού που προκύπτει από την κανονική γήρανση του προϊόντος.
- Η εγγύηση δεν ισχύει επίσης για ζημιές που προκαλούνται από τυχαία καταστροφή, μη τήρηση του εγχειριδίου οδηγιών, ακατάλληλη χρήση, ζημιά από αμέλεια, πυρκαγιά, επαφή με υγρά ή άλλες εξωτερικές αιτίες
- Κατά τη στιγμή της αξίωσης εγγύησης, το κάθισμα Pixel 3 πρέπει να φέρει όλες τις ετικέτες ή τους αριθμούς αναγνώρισης και μπορεί να επισκευαστεί μόνο από εξουσιοδοτημένο άτομο.

Θέλετε να υποβάλετε αξίωση?

- Εάν παρατηρήσετε κάποιο ελάττωμα και θέλετε να υποβάλετε αξίωση, επικοινωνήστε με τον πωλητή από τον οποίο αγοράσατε το Pixel 3 Κατά την αναφορά μιας αξίωσης, πρέπει να προσκομίσετε απόδειξη αγοράς, η οποία πρέπει να έχει πραγματοποιηθεί εντός των 24 μηνών πριν από την αξίωση υπηρεσίας.

- Εάν καταστεί απαραίτητο να στείλετε το προϊόν στο α σημείο εξυπηρέτησης, επιστρέψτε το προϊόν στον διανομέα ή πωλητής. Ταυτόχρονα, συμφωνήστε για τη μέθοδο αποστολής και το κόστος της, καθώς η αποτυχία να το κάνετε μπορεί να έχει ως αποτέλεσμα την άρνηση του εγγυητή να καλύψει τα έξοδα αποστολής. Ζημιές και/ή ελαττώματα που δεν καλύπτονται από την εγγύησή μας ή τα δικαιώματα των καταναλωτών, και/ή ζημιές και/ή ελαττώματα του προϊόντος που δεν καλύπτονται από την εγγύησή μας, ενδέχεται να επισκευαστούν έναντι συμφωνημένης αμοιβής.
- Αντικαταστήστε το κάθισμά σας με ένα νέο εάν έχει εμπλακεί σε ατύχημα. Θα χρειαστείτε: αστυνομική έκθεση του ατυχήματος, φωτογραφία του ατυχήματος που δείχνει το κάθισμα ή πληροφορίες από την αστυνομία που επιβεβαιώνουν το περιστατικό, απόδειξη αγοράς, επιβεβαίωση από την ασφαλιστική εταιρεία ότι η θέση δεν περιλαμβανόταν στην αποζημίωση, η εγγύηση κάρτα, και να μας στείλετε το κάθισμα ατυχήματος.

Δικαιώματα των Καταναλωτών

- Οι καταναλωτές έχουν δικαιώματα σύμφωνα με την ισχύουσα νομοθεσία, τα οποία μπορεί να διαφέρουν ανά χώρα. Αυτό η εγγύηση δεν επηρεάζει τα δικαιώματα των καταναλωτών σύμφωνα με την κατάλληλη εθνική νομοθεσία.
- Αυτή η εγγύηση έχει συνταχθεί από την Ł.KARWALA που είναι εγγεγραμμένη στην Πολωνία.

Η διεύθυνση της εταιρείας είναι:

Ł.KARWALA

Szarlejka,

ul. Łukaszewicza 172

42-130 Wręczyca Wielka, Πολωνία

(1) Προϊόντα που αγοράζονται με αφαιρεμένες ή αλλαγμένες ετικέτες ή αριθμούς αναγνώρισης θεωρούνται μη εξουσιοδοτημένα. Λόγω της αδυναμίας επαλήθευσης της γνησιότητας αυτών των προϊόντων, η εγγύηση δεν ισχύει για αυτά.



User's manual for the Avionaut® Pixel 3™ child safety seat

Important!

Do not read this manual hastily. Read it carefully, save it for the future and keep it always at hand. If in doubt, please contact us. Please travel safely and treat each car ride seriously. Even when the destination is only a few blocks away.

We recommend that the instructions shall be kept with the car seat during its life period.



Warning:

Do not modify the Pixel 3 child safety seat in any way, as it may affect the child's safety during its use.



Warning:

Never place the Pixel 3 child safety seat on an elevated surface, e.g. on a table or chair.



Warning:

Never install the Pixel 3 child safety seat facing backwards to the driving direction in the front passenger seat with an active airbag.



Attention:

The Pixel 3 child safety seat should only be installed in the car facing backwards to the driving direction.



Warning:

For more information, please refer to the vehicle manufacturer's handbook.

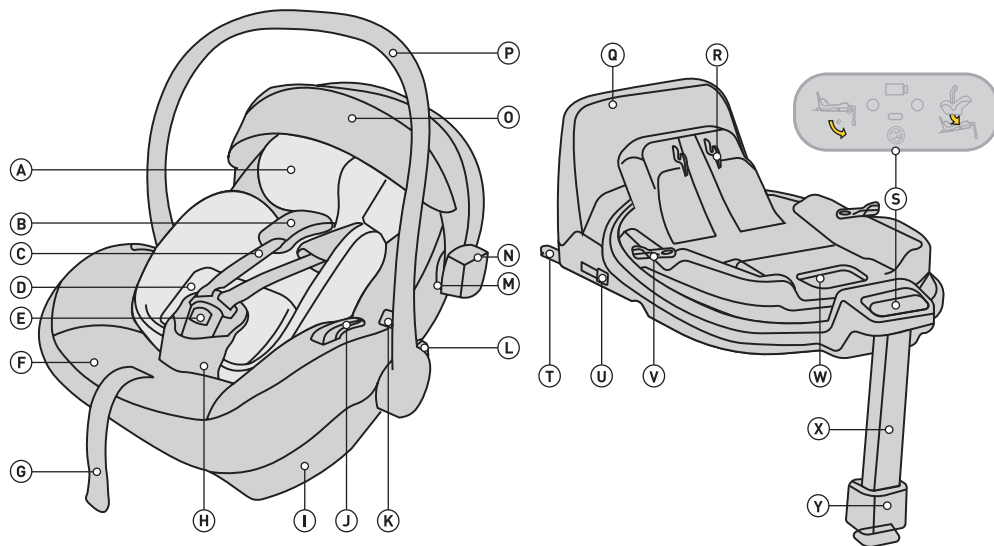

- A Pixel 3 insert
- B Shoulder belts with detachable protectors
- C Shoulder belts
- D Pixel 3 height adjustment system
- E Seat belt lock
- F Seat cover
- G Seat belt length adjuster
- H Seat belt with protector
- I Base attachment
- J Hip belt connector
- K Button to release seat from stroller
- L Button to adjust handle setting
- M Canopy attachment
- N Reflector

- O Sun canopy
- P Handles
- Q Anti-rotation frame
- R Seat attachment mechanism at attachment mechanism
- S Control panel
- T ISOFIX base attachment
- U Button to release ISOFIX connector
- V Rotation button
- W Release lever to unlock seat
- X Adjustable footrest
- Y Footrest adjustment button

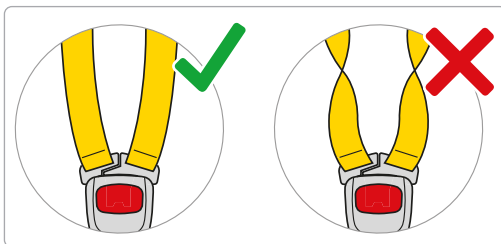
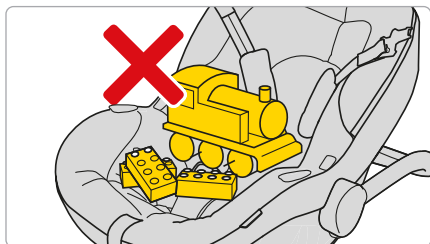
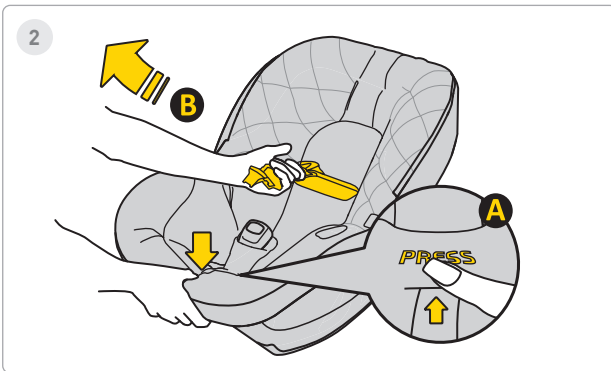
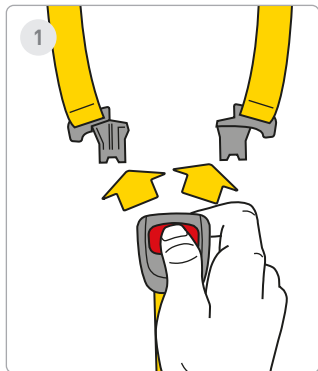

1 Step

Press the red buttons to release the car seat buckle.

2 Step

Loosen the car seat belts to make room for the child in the car seat. Press button **A** and pull belts **B**, to increase their length.

Remember! No other objects should be in the car seat, and the safety belts should always be straight and properly fastened!



3

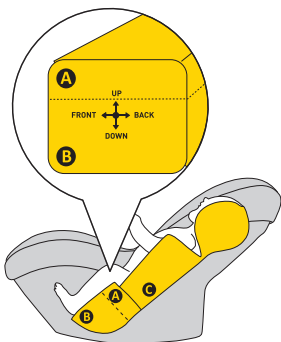

4

**ca. 40-55cm**

5

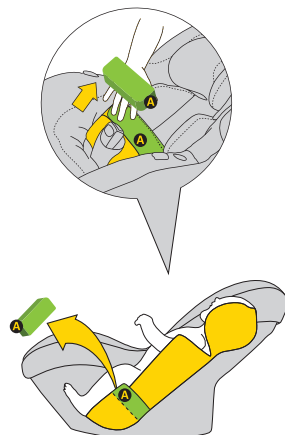
**ca. 55-60cm****3 Step**

Move the straps to the sides of the car seat. Place the child in the car seat. Make sure that your child sits properly in the car seat with their back completely against the car seat, and no part of the straps is under the child's back.

4 Step

If your child reaches a height of 40-60cm, use the full cushion insert **A** + **B**.

5 Step

When your child reaches a height of 55-60cm you also can adjust the child's height removing piece **A**. The adjustment of the insert cushion is for the improvement of the comfort.



6

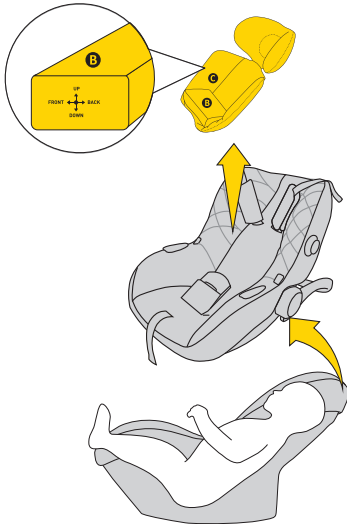

ca. >60cm

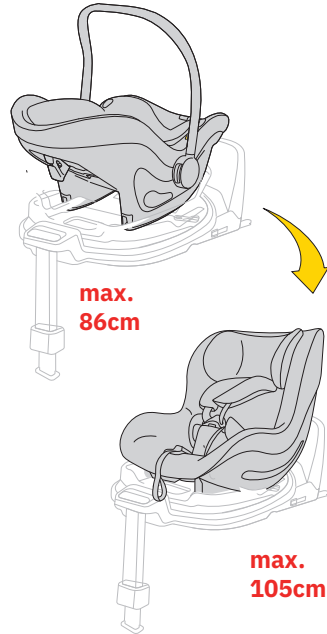

6 Step

When your child exceeds 60cm in height, you can use the car seat without the insert.

If your child reaches a height of 40-60cm, use the full cushion insert.



WARNING!

The indicated height measurements regarding the child in relation to the insert arrangement are mere SUGGESTIONS. Each child is different and grows at a different rate, so the ABSOLUTE priority in adjusting the insert is the level of the straps in relation to the child's shoulders. REMEMBER – THE STRAPS SHOULD COME OUT AT OR JUST BELOW SHOULDER LEVEL.



7

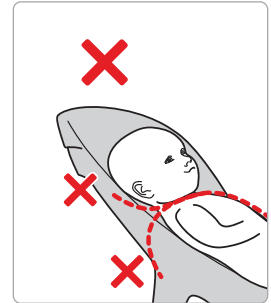
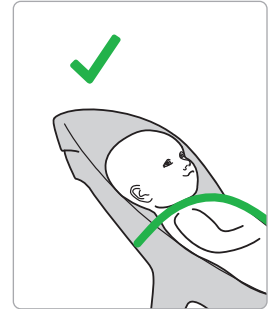
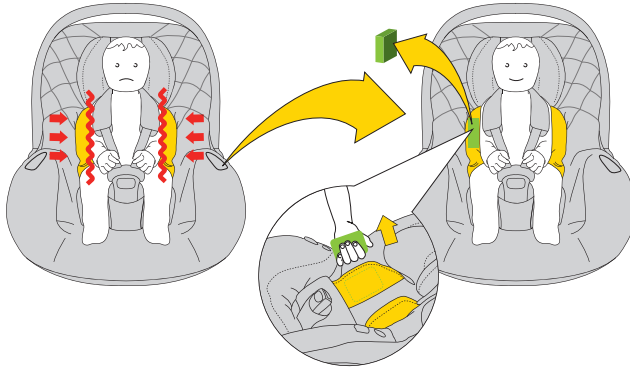

7 Step

When you notice that your child needs more space in the car seat, remove the side EPS inserts from the cushion.

If your child reaches a height of 40-60cm, use the full cushion insert.



WARNING!

The indicated height measurements regarding the child in relation to the insert arrangement are mere SUGGESTIONS. Each child is different and grows at a different rate, so the ABSOLUTE priority in adjusting the insert is the level of the straps in relation to the child's shoulders. REMEMBER – THE STRAPS SHOULD COME OUT AT OR JUST BELOW SHOULDER LEVEL.



8

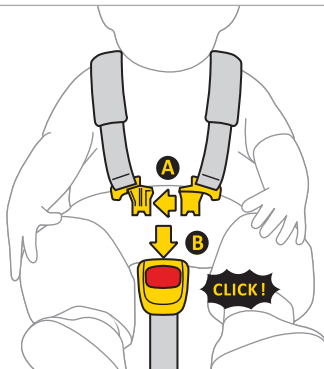

9

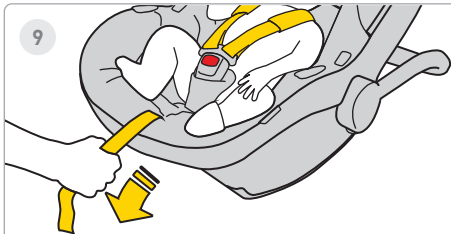

10



8 Step

Connect clip **A** of the belts together, then insert the plastic clips **A** into the slot of clip **B**. A click indicates that the clip is properly secured.

9 Step

Pull the middle strap of the car seat forward until the child is secured.

10 Step

The distance between the strap and the child's body should be a maximum of 1cm. To ensure the straps are properly tightened, perform the "pinch test" - if you can grab and pinch the strap, it should be tightened more.



1

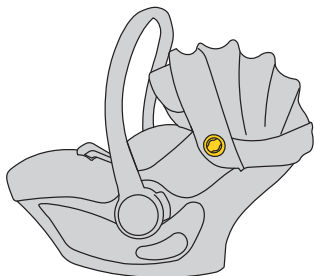

2

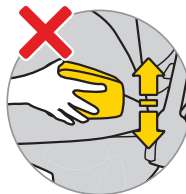
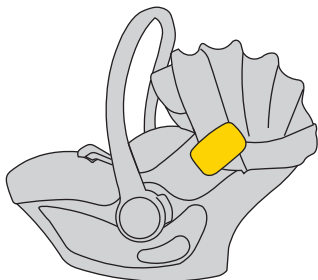
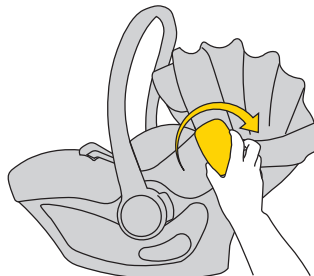
**1 Step**

The car seat has a bumper mounting on both sides.

2 Step

Insert the bumper into the mounting. Remember, do not twist or move the bumper up and down.

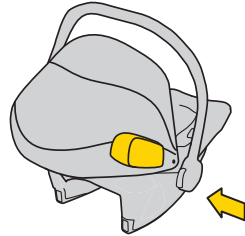
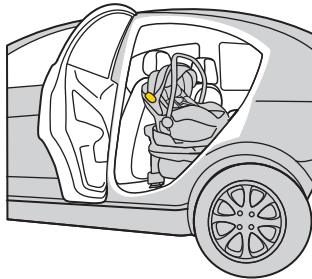
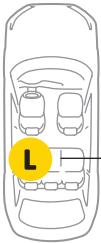
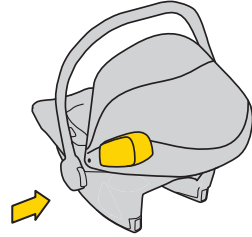
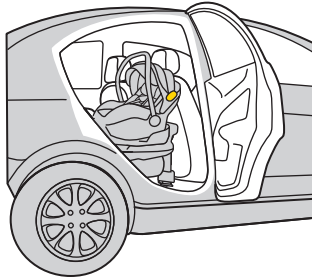

3

**3 Step**

Always mount the bumper on the car seat towards the vehicle's door side.



3

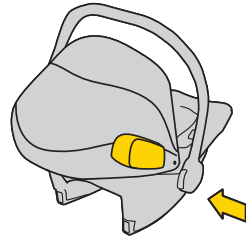
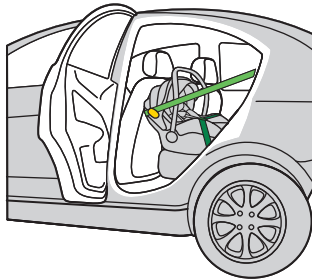
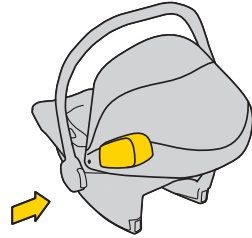
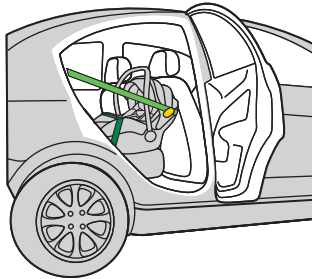

3 Step

Always mount the bumper on the car seat towards the vehicle's door side.



4

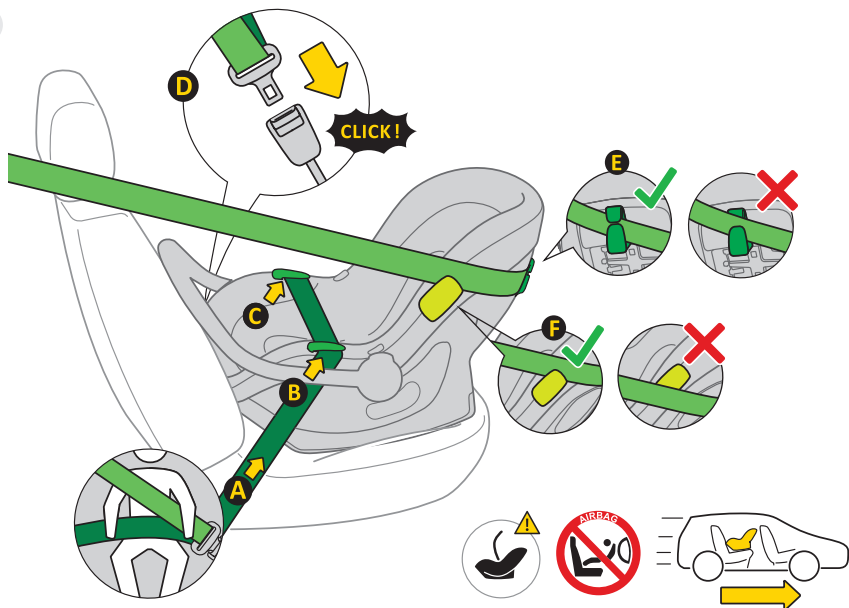

4 Step

1. Place the car seat on the vehicle seat, facing the direction of travel.
2. Keep the handle of the car seat in the upright position only for proper installation of the car seat in the vehicle.
3. Pull out the 3-point automatic safety belt **A** and place the pelvic section in the belt guide **B**, **C**.
4. Lock the locking mechanism **D** of the 3-point automatic safety belt in the vehicle's mounting.
5. Pull the pelvic section of the belt tightly so that there are no gaps in this section.
6. Lead the diagonal section of the belt behind the car seat through the belt guide **E**.
7. Lead the diagonal section of the shoulder strap over or under the bumper **F**.
8. To ensure the best lateral protection, remember that the bumper should always be mounted on the side of the door.
9. Check the tensioning of the belt, if there are gaps, pull the belt harder.

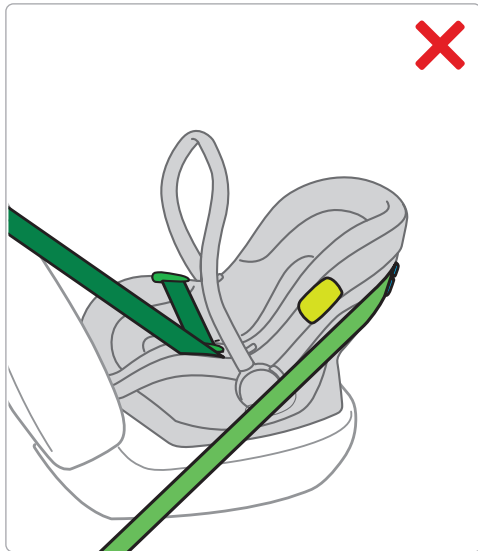
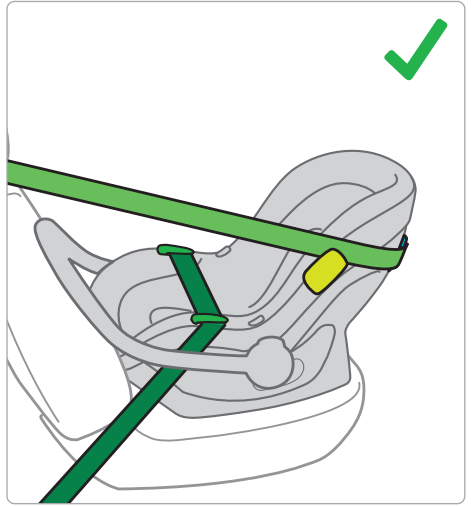
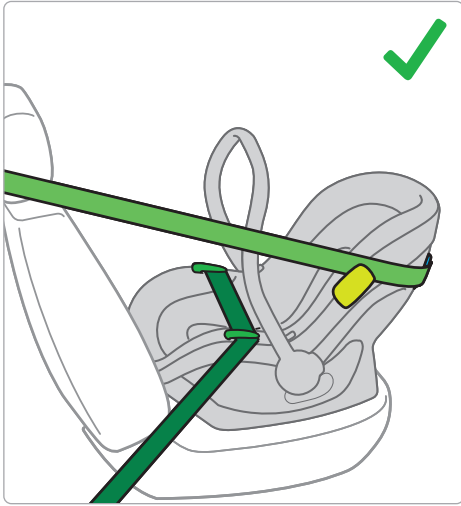



5

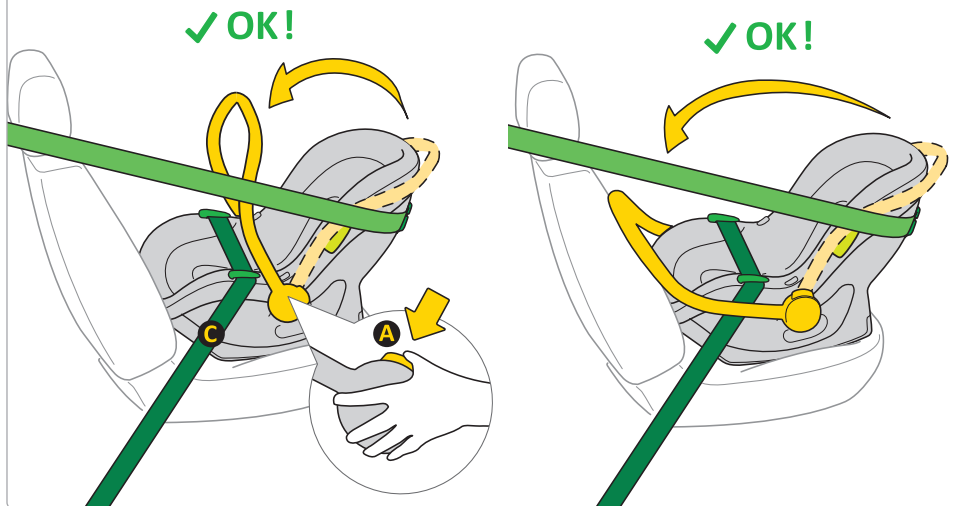

5 Step

1. After properly installing the car seat using the vehicle seat belts, set the handle by pressing buttons **A** on both sides of the car seat. The handle may be positioned upright or rested against the backrest of the vehicle seat.
2. The handle must be positioned above the lower part of the vehicle's three-point seat belt **C**.

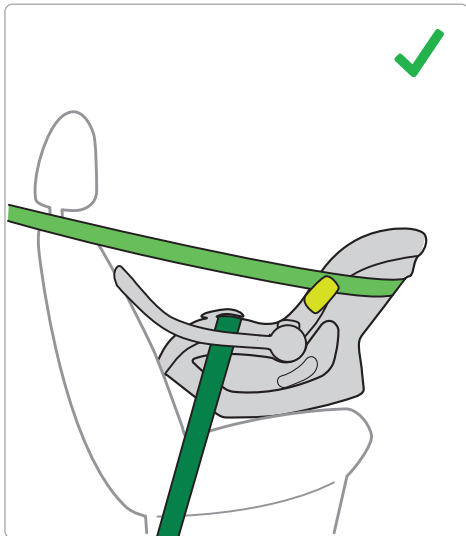
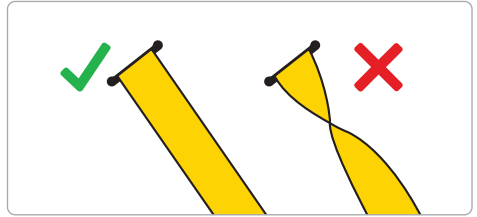

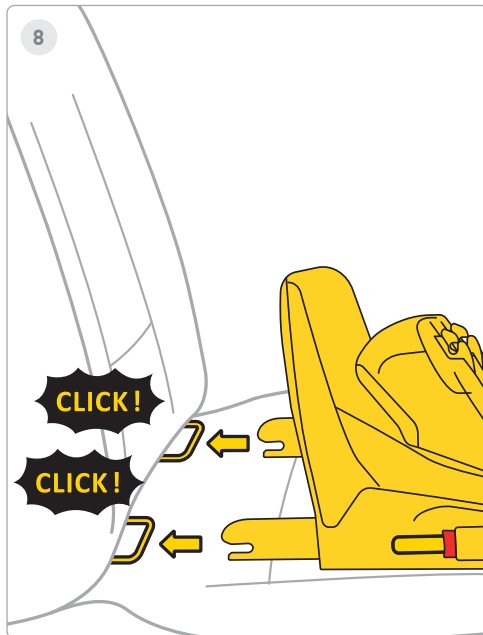
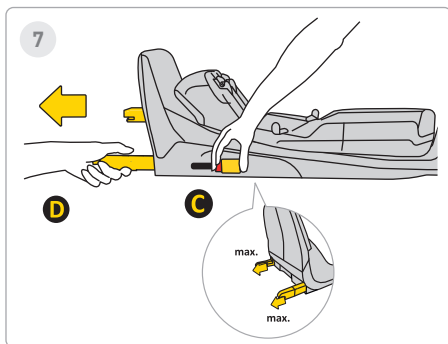
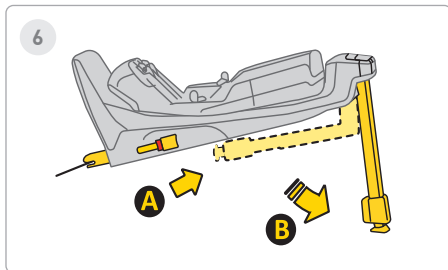

6 Step

Extend the stabilizing leg from position **A** to position **B**.

7 Step

Press the Isofix release button **C** and pull it out to its maximum position **D**.

8 Step

Align the base with the Isofix anchors in the vehicle's seat and push the Isofix arms until you hear a "click". The Isofix indicator changes from red to green, indicating a correct Isofix fastening.

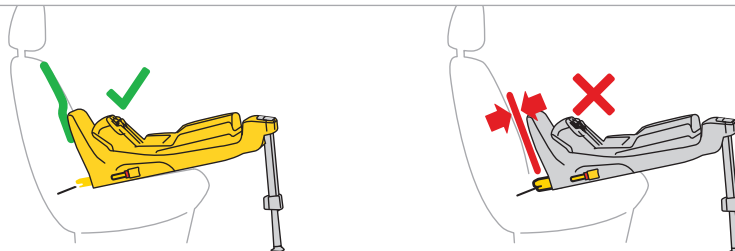
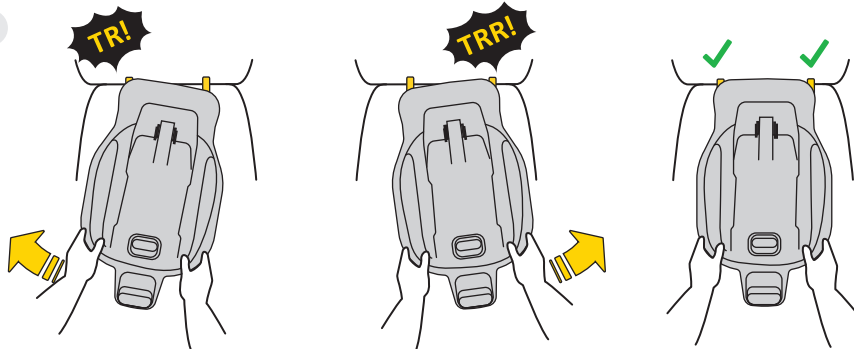

9

**9 Step**

Push the base towards the backrest of the vehicle's seat.
Remember, the base should be pushed as close as possible to the backrest.

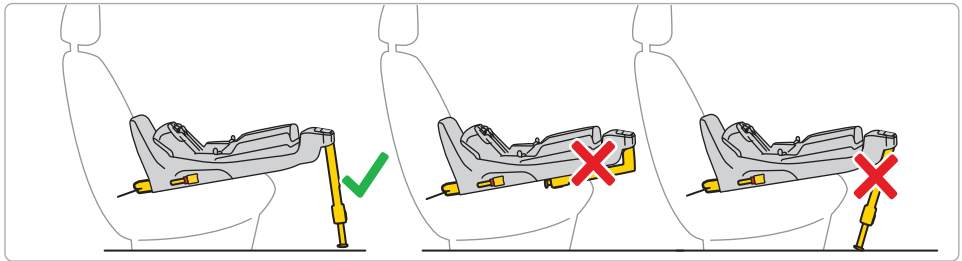
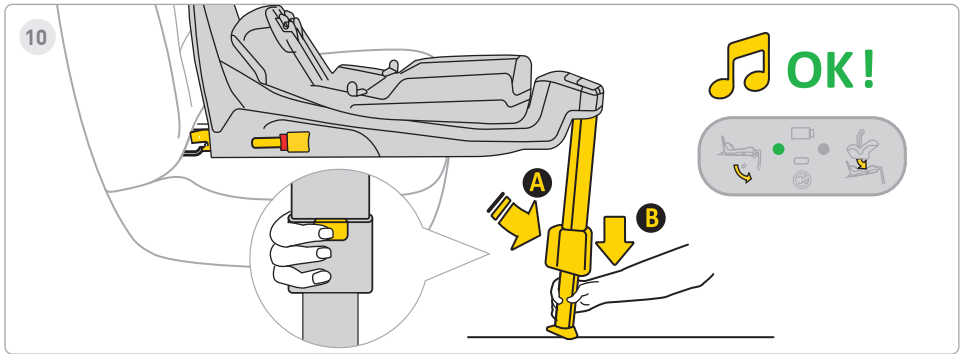

10 Step

Press the foot extension button **A** and extend the leg until the foot is firmly placed on the vehicle's floor. During proper installation, the foot's light on the display will change from red to green.



11

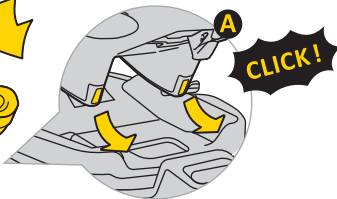
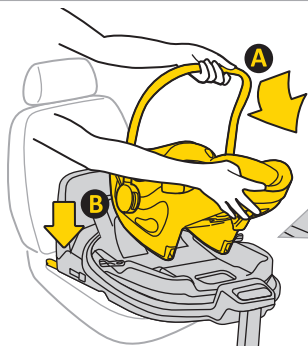

OK!



11 Step

Place the car seat in the base. To do this, insert the car seat from side **A** into the base's hooks, and then push the car seat into place **B** in the base. After properly inserting the car seat into the base, a green light will appear on the display on the right side.



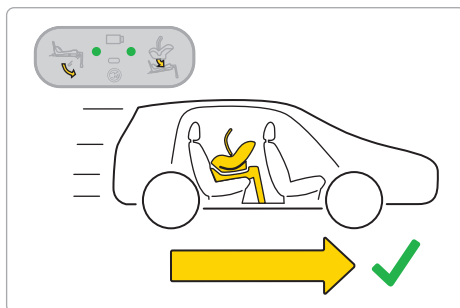
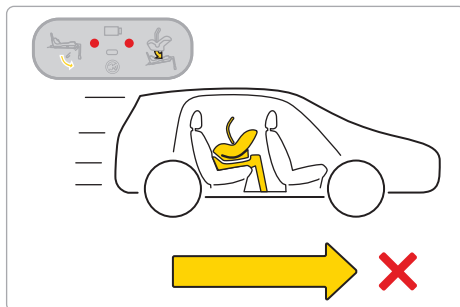
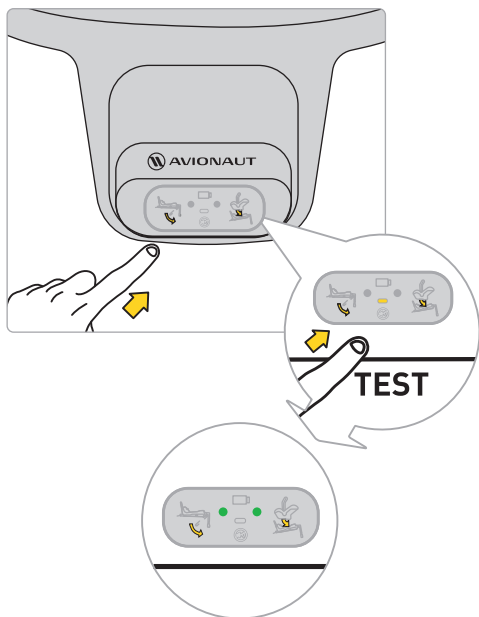











Remember: Only use the car seat with the back facing the direction of travel.



Before setting out on a journey with your child, perform a test of the base's electronic system. After properly securing the car seat and mounting the leg, two green dots should appear on the display.

If red dots appear, check if the car seat and base are correctly installed.



 	 	 	 
Sound			
Lights			

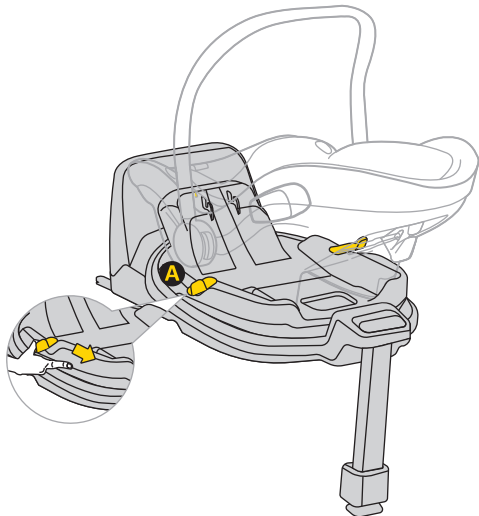

12

**12 Step**

To rotate the car seat, pull or push lever **A** and turn the seat with one hand in the desired direction.

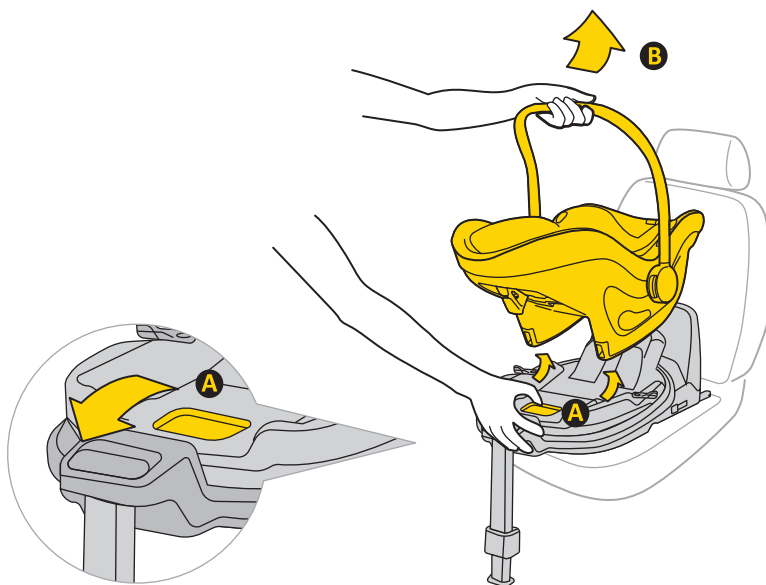

13

**13 Step**

To remove the car seat from the base, pull the release handle **A** and gently tilt the seat forward while lifting it up by the handle **B**.

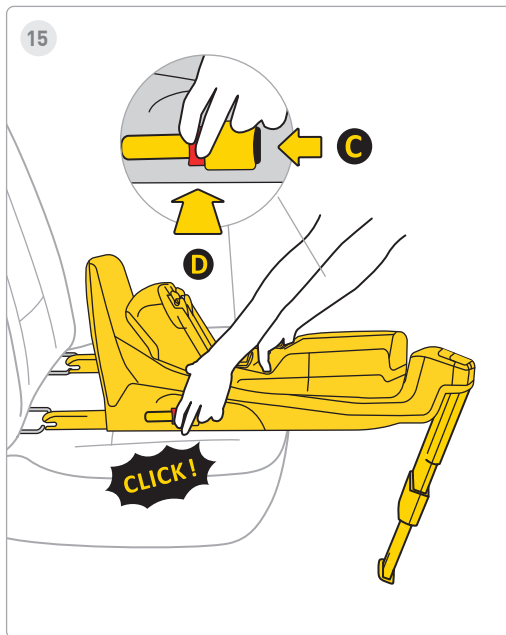
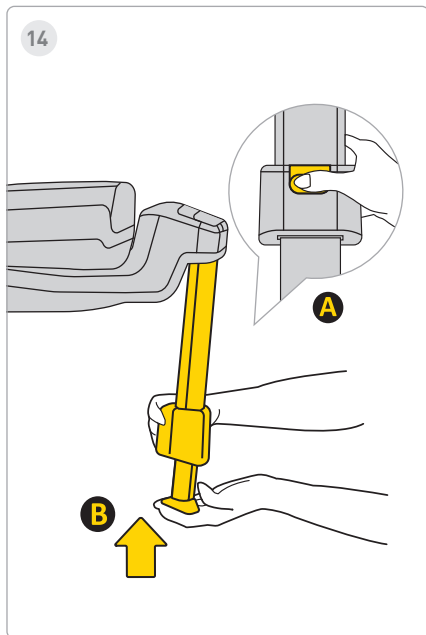

14 Step

To insert the leg, press the button **A** and insert leg **B** to its original position, and then fold it to save space.

15 Step

To uninstall the base from the car's Isofix attachments, first press the lock button **C** then press the release button **D** and fold the Isofix hooks back to their original position.

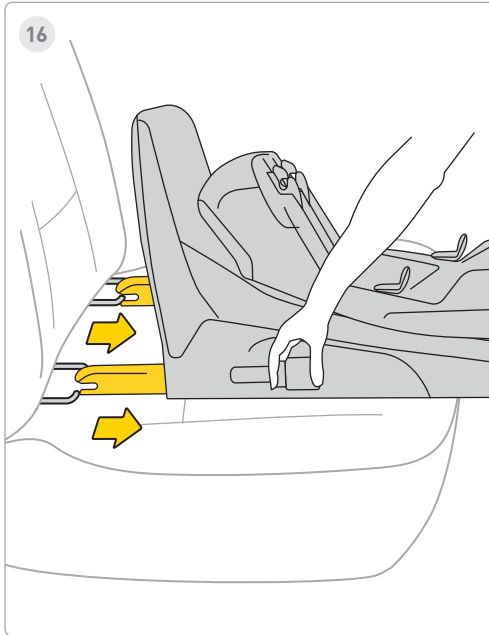

16 Step

Insert Isofix into maximum storage.

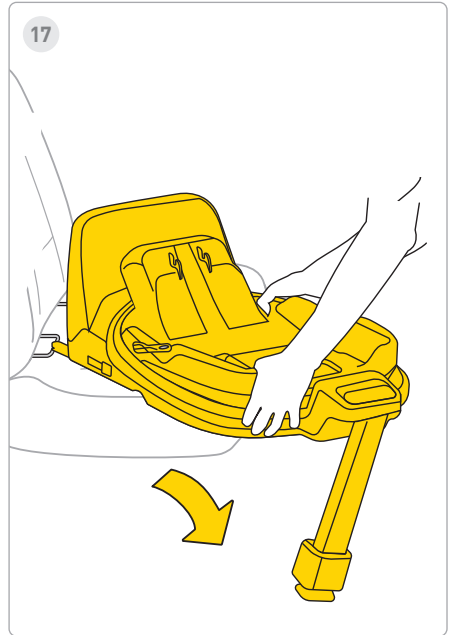

17 Step

Remove the base from the vehicle.

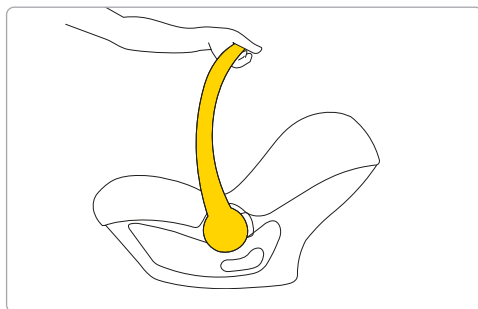
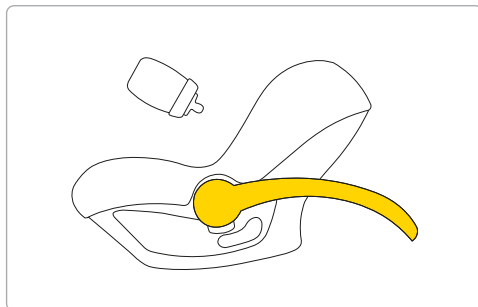
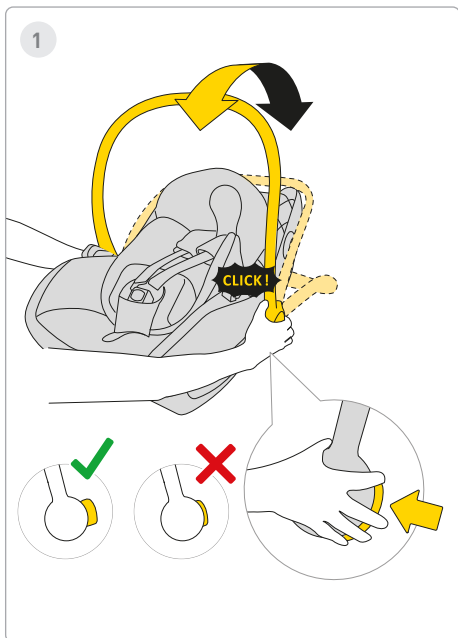

1 Step

To feed the child, press the buttons on both sides of the car seat and slide the handle behind the car seat. The handle can be rotated both backwards - behind the car seat, and forwards.

 **WARNING!**

The car seat is for transporting a child in a car. Do not use it as a pacifier.



2

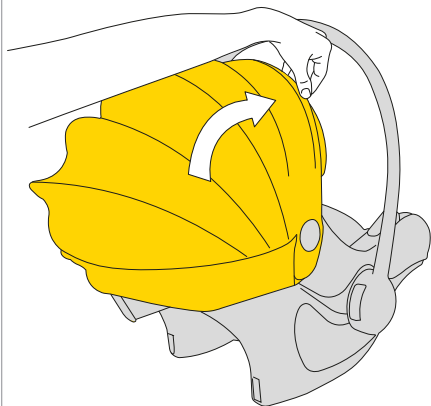

3

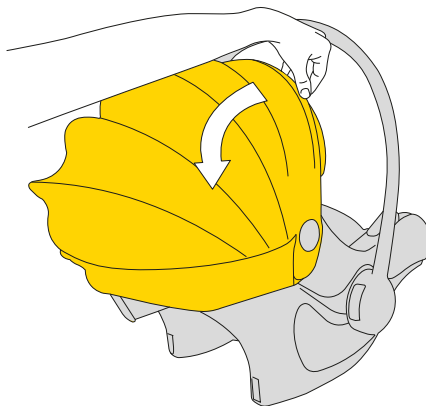
**2 Step**

To cover the sunshade, pull the plastic frame of the canopy and slide it to cover the child.

3 Step

To uncover the sunshade, push the plastic frame behind the car seat.



4

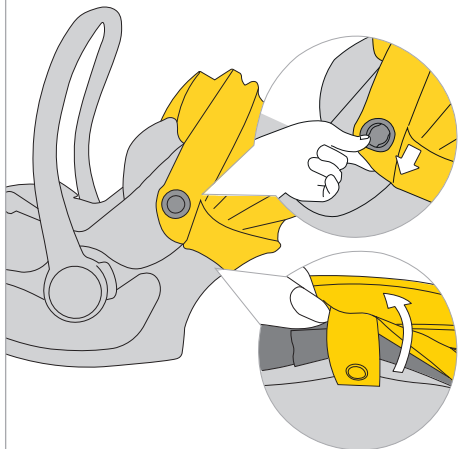

5

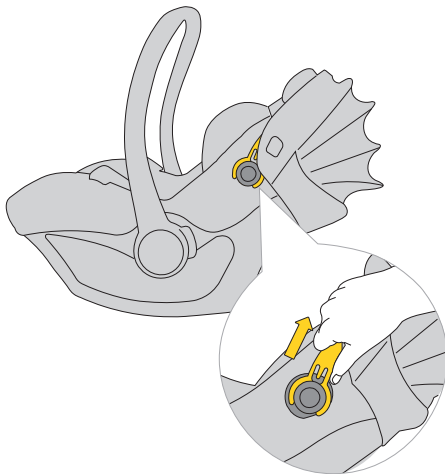
**4 Step**

To remove the canopy, unclip the fabric from the mounting points.

5 Step

Then pull the plastic frame of the canopy and pull it out of the mounting on both sides of the car seat.



6

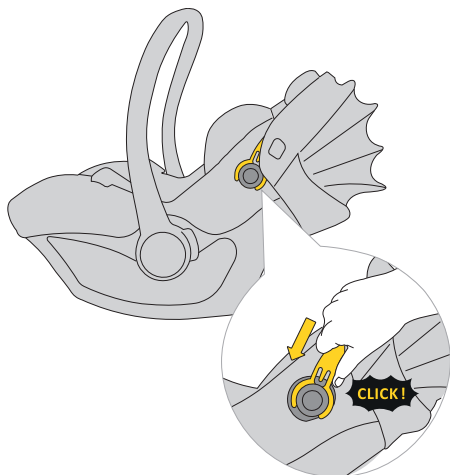

7

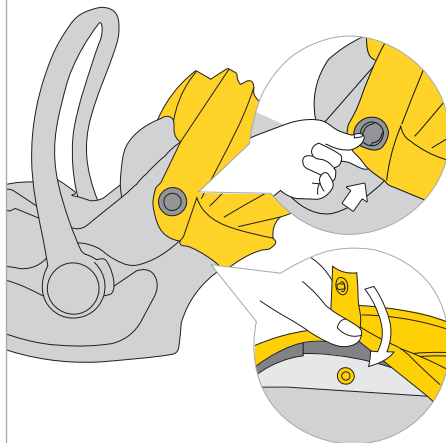
**6 Step**

To install the canopy, clip the fabric into the mounting points.

7 Step

Then fasten the canopy fabric fasteners to the shell.

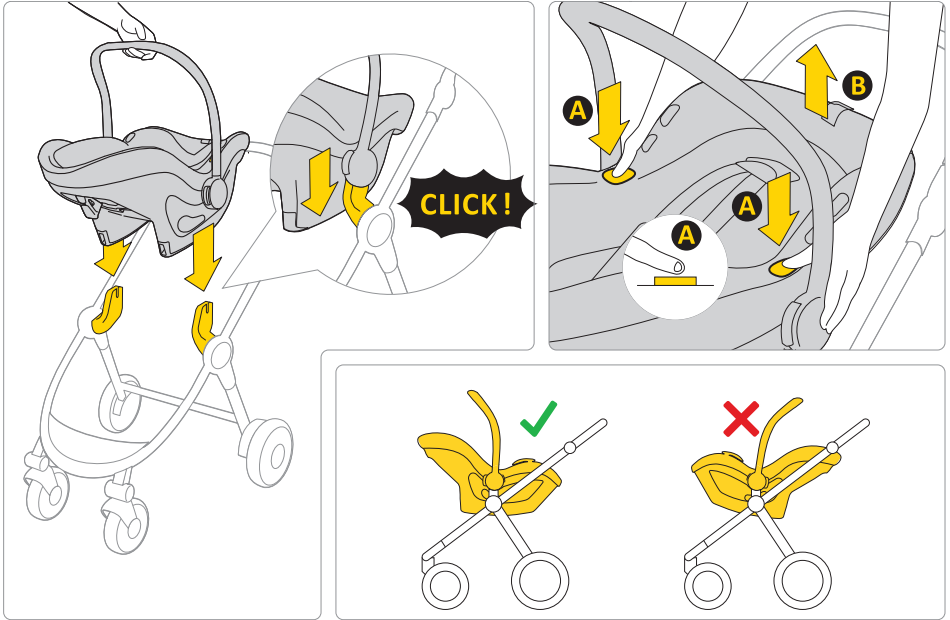

The Pixel 3 car seat can be mounted facing the parent on any approved stroller.

To remove the car seat from the stroller frame, press button **A** on both sides of the car seat and lift it up.

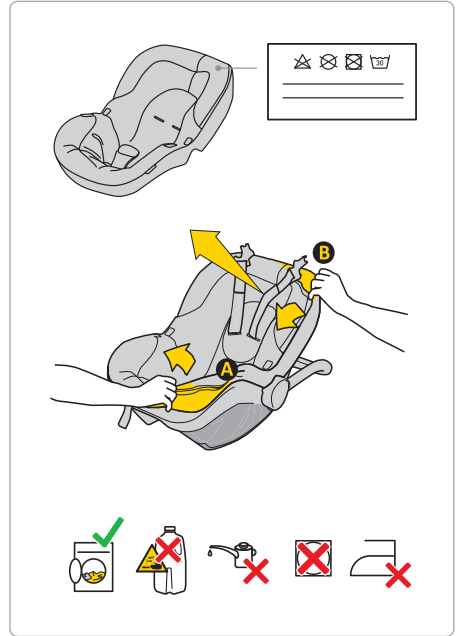

To wash the upholstery, follow the provided washing instructions. You can easily remove the upholstery from the car seat. Follow the instructions shown in the pictures.

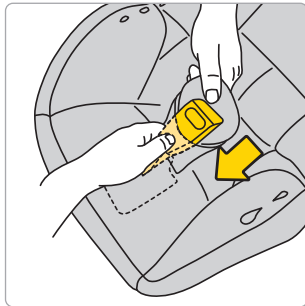
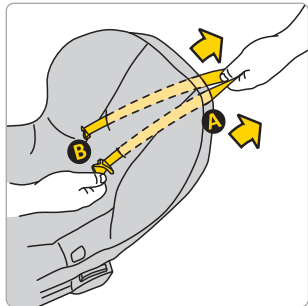
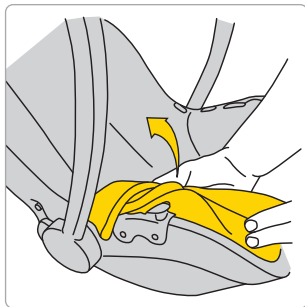
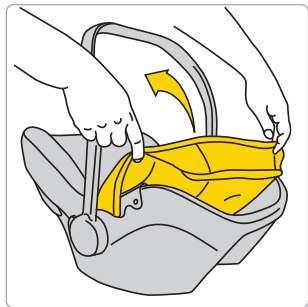

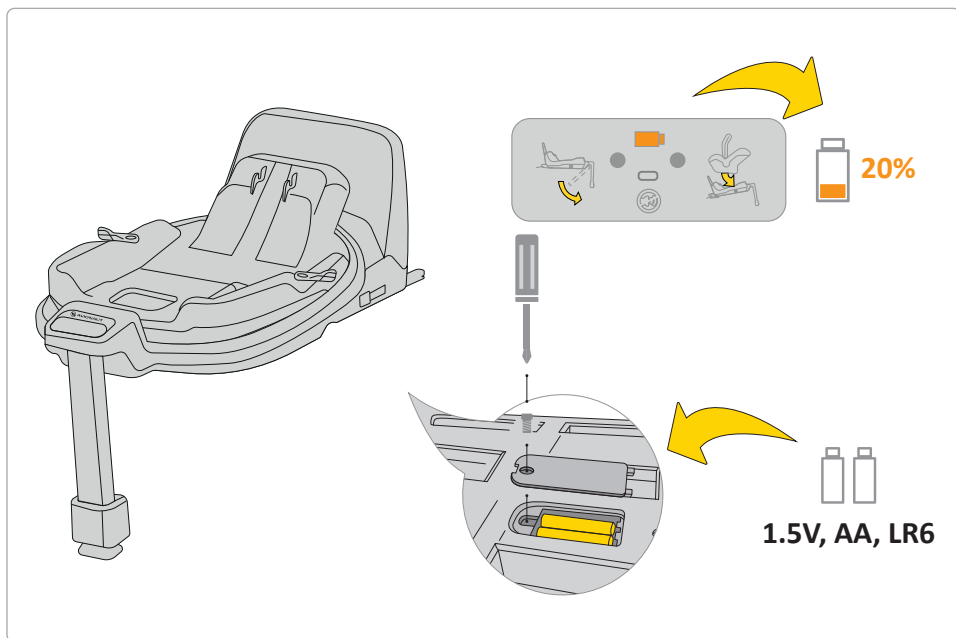

If the battery indicator on the display is orange, it needs to be replaced. To do this, remove the cover at the base and take out the batteries.

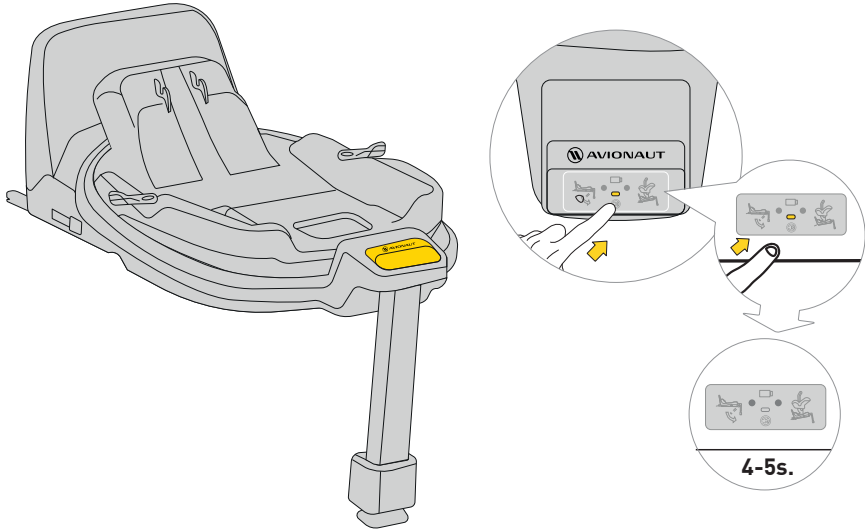

To mute the sound, press the display button for 4-5 seconds. The display will still show the correct/incorrect seatbelt and base attachment, but the sound will be muted.

- Before purchase, each child safety seat should be installed in the car to check whether it can be properly installed and used in a given car. Matching the child safety seat model to the car type is one of the most important safety criteria. The seller's assistance during the first installation also guarantees that the installation will be fully correct.
- Remember that parents are always responsible for the safety of the child while driving.
- Never leave the child in the safety seat unattended in the car or outside it.
- Never hold your child on your lap while the car is in motion.
- The safest place for your child while travelling is the back seat of the car.
- Before each trip, make sure that the seat belts are not damaged or twisted.
- When the child safety seat is installed, the rear seat backrest must be locked and cannot move.
- Before each trip, make sure that the Pixel 3 child safety seat has not been pinched in the door or exposed to the movement of luggage or the seat backrest.
- Make sure all luggage in the car is securely attached.
- Do not use the Pixel 3 child safety seat without upholstery, as it is part of the child safety system.
- Take short breaks during longer trips. Your child also needs movement.
- Always cover the child safety seat when you leave the car parked in a sunny place. The upholstery as well as the metal and plastic parts can get extremely hot and burn your child.
- Always secure the child in the safety seat by fastening the child with the harness belts, also when using the safety seat outside the car.
- Make sure that the harness belts are properly fastened so that the child is correctly positioned in the seat.
- We do not recommend buying used child safety seats – you can never be sure of their history. However, if you decide to buy a used child safety seat, choose one whose use history is known.
- Do not use the Pixel child safety seat for more than 10 years.
- Replace your child safety seat if it has been involved in an accident.
- Do not make any modifications to the child safety seat. They may cause partial or total loss of product safety.

- The child safety seat must always be secured in the car, even if no child is carried in it.
- The manufacturer takes into account the fact that the child safety seat can leave dents in the upholstery of the vehicle seat. This is unavoidable due to the requirement of tight fitting of the safety seat. The manufacturer is not responsible for any damage caused by this.
- Make sure that the belts are properly fastened so that the child is correctly positioned in the seat.
- Harness belts holding the child cannot be used without covers.
- Make sure that you can place a maximum of one finger between the harness and the child (1 cm). If this distance is greater, tighten the harness,
- The Pixel 3 insert consists of several elements. Adjust them so that the height of the seat's harness belts puts them parallel to the level of the child's shoulders. **REMEMBER:** Each child has different body proportions – check the belt position in relation to the shoulders on a regular basis. This is necessary to maintain the child's safety in the seat,
- If you want to protect your child from the sun, attach and unfold the sun visor. The visor is a separate part of the child safety seat,
- Use the Pixel 3 child safety seat when your child is between 40 cm and 86 cm tall and weighs not more than 13 kg,
- When installing the Pixel 3 seat, use the seat facing forwards, which is equipped with three-point safety belts, the belts should be tightened and pulled through all points of the seat marked in blue. Instructions for the correct installation can be found in this manual and on the Pixel sticker, which is located on the side of the seat,
- Use only a child safety seat facing forward that is equipped with three-point safety belts in accordance with the ECE R16 standard,
- Test the correct installation of the child safety seat. If one of the LEDs lights up red, correct the seat installation and perform the test again. Do this until the green LED lights up.
- The Pixel 3 safety seat is sold in a set including a bumper which must be placed on the side of the safety seat.

Maintenance and hygiene

1. The upholstery of the Pixel 3 child safety seat can be machine washed at temperatures up to 30°C at speeds up to 600 rpm.

2. Other elements of the safety seat can be washed with soap and a soft sponge.
3. Keep your child safety seat clean. Do not use any moisturising agents or aggressive cleaning agents.
4. Do not use any lubricants, harsh chemicals or moisturisers for moving parts or other parts of the seat.

Environment

- Keep plastic packaging parts out of reach of the child to avoid the risk of suffocation.
- The batteries powering the information panel placed in the base of the child safety seat are subject to proper disposal.
- For reasons of environmental protection, after using the seat, please dispose of it in the appropriate waste management facility, in accordance with applicable local regulations.

Questions

If you have any questions, call your seller or authorised distributor. Prepare the following information:

- The age, height and weight of your child,

- The make and type of the car and the position of the seat on which you will install the Pixel 3 child safety in the car.

Warranty

- The Pixel 3 child safety seat is covered by a 24-month warranty.
- We hereby assure you that the product has been manufactured in accordance with current EU requirements regarding safety and quality standards and that at the time of purchase the product is free from manufacturing and material defects.
- The warranty is valid in the country of purchase and is satisfied by the authorised distributor.
- The warranty covers all manufacturing defects in regard to the materials and workmanship, provided that the product is used in accordance with the user's manual, under normal conditions, by the first end-user and within 24 months from the date of purchase. Avionaut assumes responsibility for the repair or replacement of the defective product, but the guarantor decides about the choice of how to remove the defect and process the complaint.
- The warranty does not cover damage caused by daily use, such as the wear of fabric as well as the natural

loss of colours and deterioration of the materials resulting from the normal ageing of the product.

- The warranty also does not apply in the event of damage to the product due to accidental damage, non-observance of the user's manual, improper use, damage due to negligence, fire, contact with liquid or other external causes.
- At the time of filing a complaint, the Pixel 3 child safety seat must have all labels or an identification number and may only be serviced by a person authorised to do so.

Do you want to file a complaint?

- Do you want to file a complaint? When you see a defect and want to file a complaint, please contact the seller from whom you purchased the Pixel 3 seat. When making a complaint, you must provide proof of purchase that must be made within 24 months prior to the service request.
- If it is necessary to send the product to a service centre, you should return the product to the distributor or seller. At the same time, the shipping method and its costs should be agreed on, because in the absence of such agreement, the guarantor may refuse to cover the shipping costs. Damage

and/or defects that are not covered by our warranty or consumer rights, and/or damage and/or defects of the product not covered by our warranty may be removed at the agreed fee.

- Replace your child safety seat with a new one if it has been involved in an accident. To do this, you will need: a note from the police regarding the accident, a photo from an accident with a visible seat or information from the police about this fact, proof of purchase, confirmation from the insurer of not including the child safety seat in the insurance claim, the warranty card and sending the seat, which was involved in the accident to us.

Consumer rights

- The consumer has rights in accordance with relevant legislation, which may vary from country to country. This warranty does not affect consumer rights subject to relevant national legislation.
- This warranty has been prepared by Ł.KARWALA, a company registered in Poland.

Company address:

Ł.KARWALA
Szarlejka,

ul. Lukaszewicza 172
42-130 Wreczyca Wielka, Polska

(1) Purchased products with removed or altered labels or identification numbers are considered unauthorised. Due to the fact that the authenticity of such products cannot be determined, the warranty does not cover them.



Manual de instrucciones de la silla de seguridad para niños Avionaut® Pixel 3™

¡Importante!

No lea este manual mientras conduce. Léalo detenidamente, guárdelo para futuras consultas y téngalo siempre a mano. Si tiene alguna duda, contáctenos. Viaje siempre con seguridad y tome cada viaje en automóvil con seriedad, incluso si el destino está a solo unas cuadas de distancia.

Conserve las instrucciones junto con la silla de auto durante toda la vida útil de la misma.



Advertencias:

No modifique la silla de auto Pixel 3 de ninguna manera, ya que esto puede afectar la seguridad del niño durante su uso.



Advertencias:

Nunca coloque la silla de auto Pixel 3 sobre un pedestal, como una mesa o una silla.



Advertencias:

Nunca instale la silla de auto Pixel 3 en el sentido contrario de la marcha en el asiento del pasajero delantero con un airbag activo.



Atención:

La silla de seguridad para niños Pixel 3 solo debe instalarse en el coche en sentido contrario a la marcha.



Aviso:

Para obtener más información, consulte el manual del fabricante del vehículo.

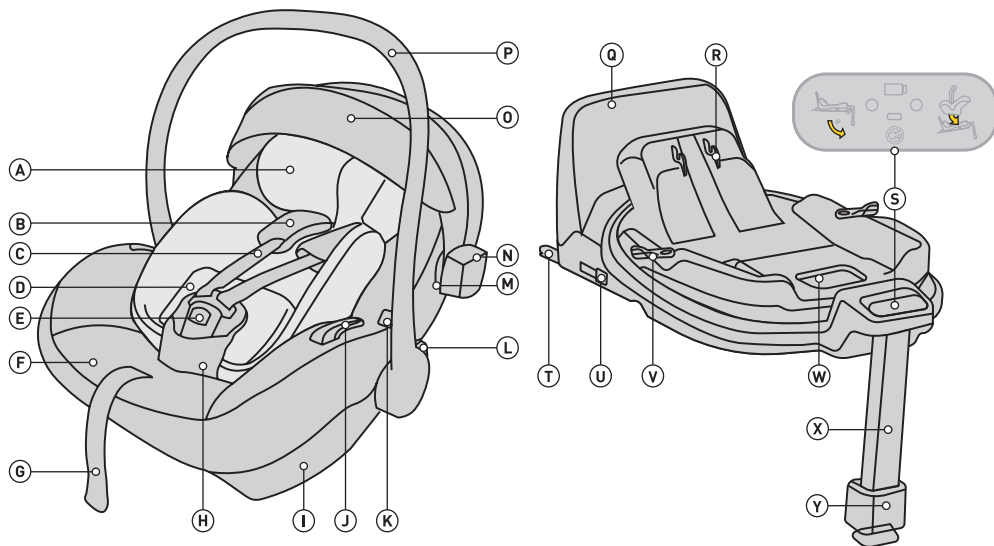

- A Inserto Pixel 3
- B Cinturones de hombro con protectores desmontables
- C Cinturones de hombro
- D Sistema de ajuste de altura Pixel 3
- E Cierre del cinturón de seguridad
- F Funda de asiento
- G Regulador de longitud del cinturón de seguridad
- H Cinturón de seguridad con protector
- I Fijación de la base
- J Conector del cinturón de cadera
- K Botón para liberar el asiento del cochecito
- L Botón para ajustar la configuración del manillar
- M Fijación de la capota

- N Reflector
- O Capota parasol
- P Manijas
- Q Marco antirrotación
- R Fijación de la base ISOFIX
- S Panel de control
- T Fijación de la base ISOFIX
- U Botón para liberar el conector ISOFIX
- V Botón de rotación
- W Palanca de liberación para desbloquear el asiento
- X Reposapiés ajustable
- Y Botón de ajuste del reposapiés

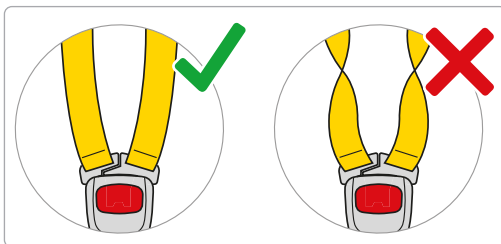
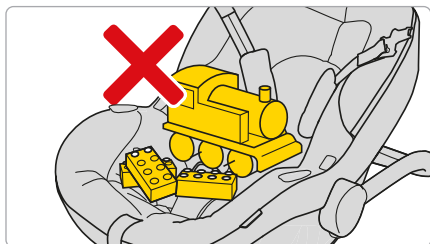
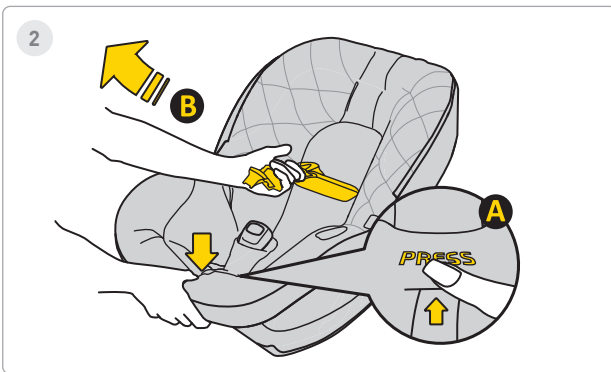
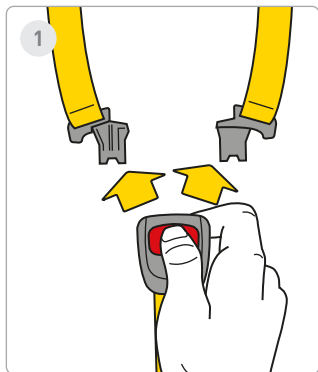

1 Paso

Presione los botones rojos para abrir la hebilla del cinturón de seguridad.

2 Paso

Afloje los cinturones del asiento del automóvil para dejar espacio para su bebé en el asiento. Presione el botón **A** y tire de los cinturones de seguridad **B** para aumentar su longitud.

¡Recordar! ¡No debe haber otros elementos en el asiento y los cinturones de seguridad deben estar siempre rectos y correctamente abrochados!



3



4

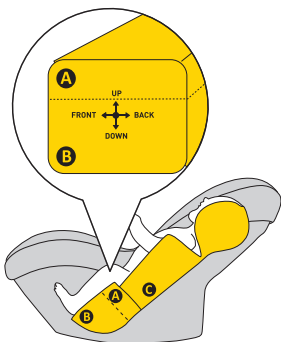

ca. 40-55cm

5

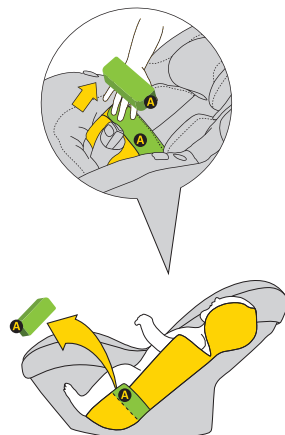

ca. 55-60cm

3 Paso

Mueva las correas hacia los lados del asiento. Coloque a su bebé en el asiento. Asegúrese de que su hijo esté sentado correctamente en el asiento del automóvil con la espalda completamente apoyada en el asiento del automóvil y que ninguna parte del cinturón de seguridad quede debajo de la espalda del niño

4 Paso

Si su hijo mide entre 40 y 60 cm, utilice el inserto completo **A + B**

5 Paso

Cuando el niño alcance una altura de 55-60 cm, también puede ajustar su posición retirando el inserto A.



6

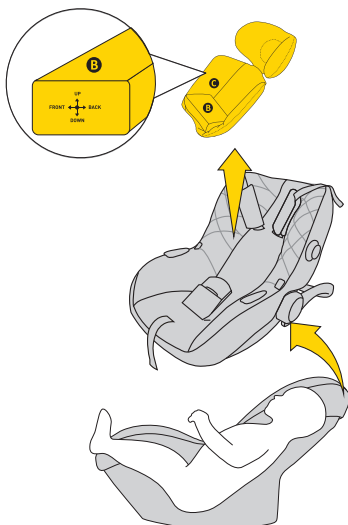

ca. >60cm

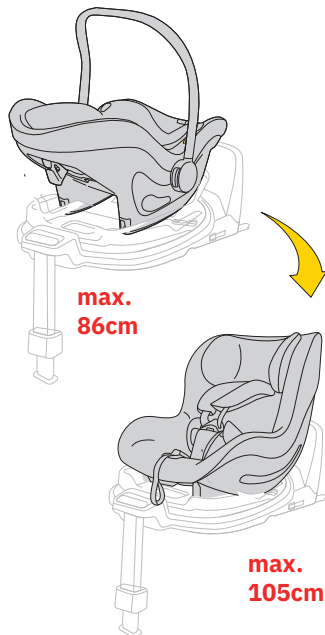
max.
86cmmax.
105cm

6 Paso

Cuando su hijo supere los 60 cm de altura, podrá utilizar la silla de coche sin el inserto. Si su hijo alcanza una altura de 40-60 cm, utilice el inserto de cojín completo.



¡ADVERTENCIA!

Las medidas de altura indicadas con respecto al niño en relación con la disposición del inserto son meras SUGERENCIAS. Cada niño es diferente y crece a un ritmo diferente, por lo que la prioridad ABSOLUTA al ajustar el inserto es el nivel de las correas en relación con los hombros del niño. RECUERDE: LAS CORREAS DEBEN SALIR A LA ALTURA DE LOS HOMBROS O JUSTO POR DEBAJO DE ÉL.



7

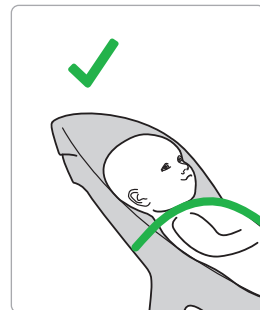
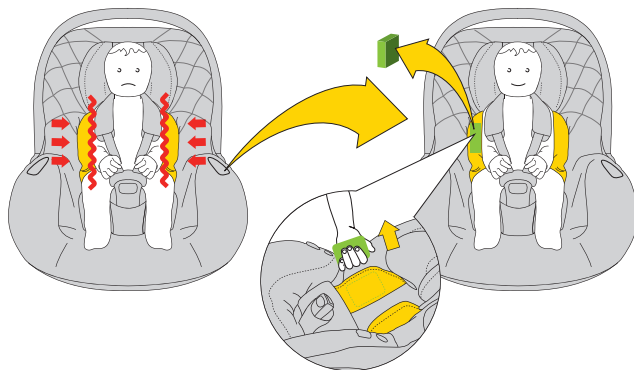

7 Paso

Cuando notes que tu hijo necesita más espacio en el asiento del coche, retira los insertos laterales de EPS del cojín.

Si su hijo alcanza una altura de 40-60 cm, utilice el inserto de cojín completo.

⚠ ¡ADVERTENCIA!

Las medidas de altura indicadas con respecto al niño en relación con la disposición del inserto son meras SUGERENCIAS. Cada niño es diferente y crece a un ritmo diferente, por lo que la prioridad ABSOLUTA al ajustar el inserto es el nivel de las correas en relación con los hombros del niño. RECUERDE: LAS CORREAS DEBEN SALIR A LA ALTURA DE LOS HOMBROS O JUSTO POR DEBAJO DE ÉL.



8

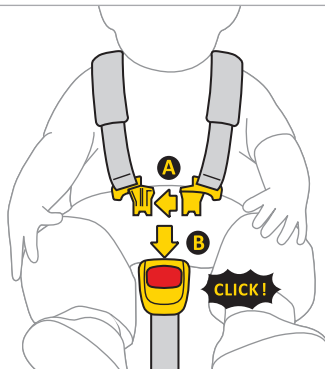

9

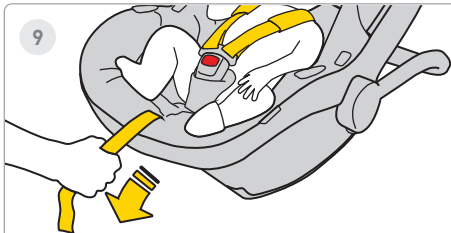

10



8 Paso

Conecte el clip A de los cinturones, luego inserte los clips de plástico **A** en la ranura del clip **B**. Un clic indica que el clip está correctamente asegurado.

9 Paso

Tire de la correa central del asiento para el automóvil hacia adelante hasta que el niño esté asegurado.

10 Paso

La distancia entre la correa y el cuerpo del niño debe ser de 1 cm como máximo. Para asegurarse de que las correas estén correctamente apretadas, realice la "prueba de pellizco"; si puede agarrar y pellizcar la correa, debe apretarla más

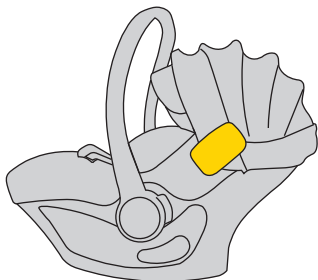
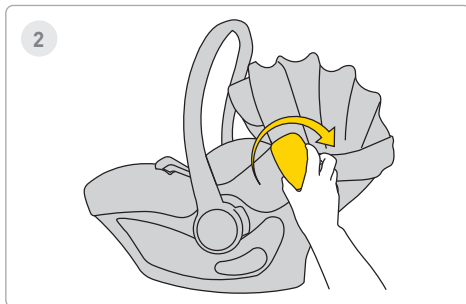
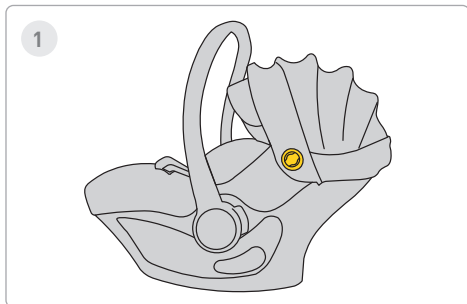

1 Paso

El asiento del automóvil tiene un soporte para parachoques en ambos lados.

2 Paso

Inserta el parachoques en el soporte. Recuerda no girar ni mover el parachoques hacia arriba o hacia abajo.



3

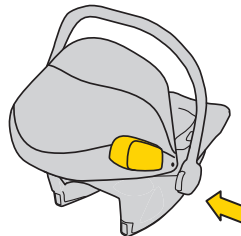
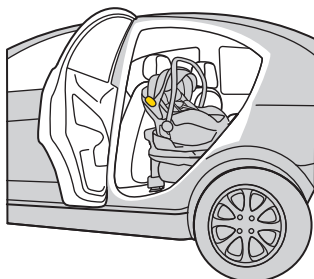
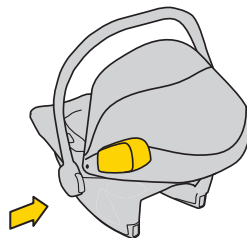
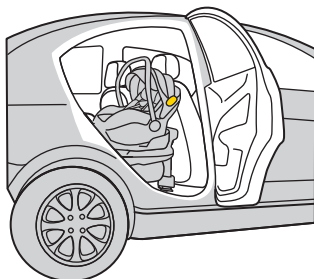

3 Paso

Monte siempre el parachoques en el asiento del automóvil hacia el lado de la puerta del vehículo.



3

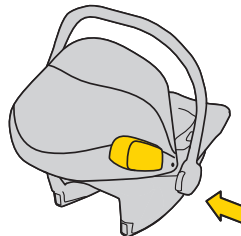
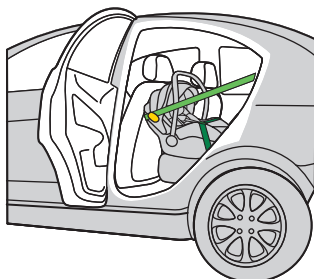
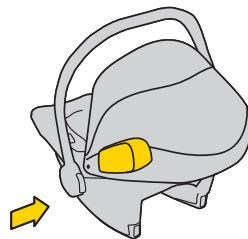
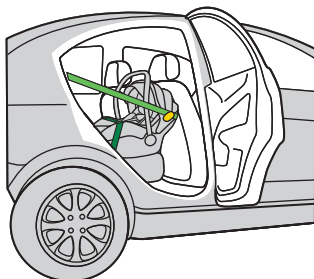

3 Paso

Monte siempre el parachoques en el asiento del automóvil hacia el lado de la puerta del vehículo.



4

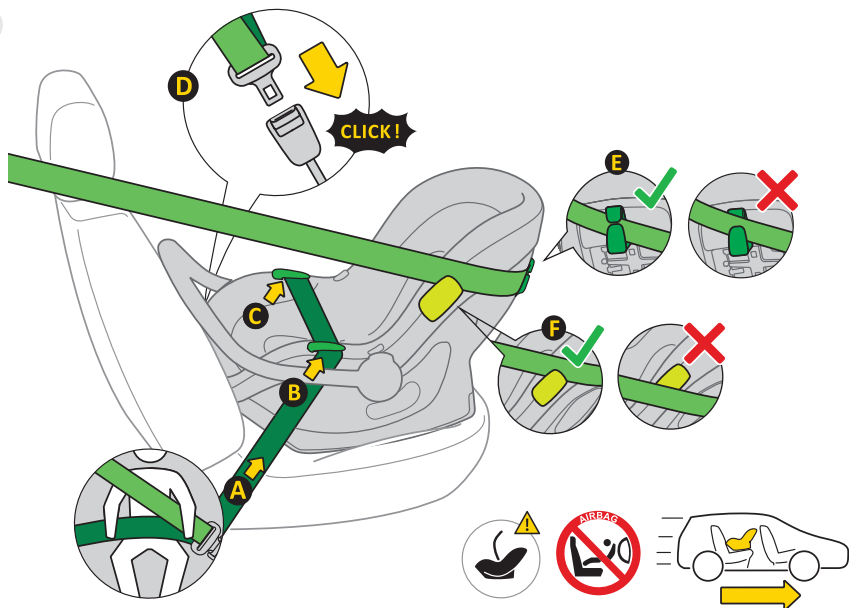

4 Paso

1. Coloque la silla de auto en el asiento del vehículo, mirando hacia la dirección de la marcha.
2. Mantenga el asa de la silla de auto en posición vertical únicamente para una correcta instalación de la silla de auto en el vehículo.
3. Saque el cinturón de seguridad automático de 3 puntos **A** y coloque la sección pélvica en la guía del cinturón **B, C**.
4. Bloquee el mecanismo de bloqueo **D** del cinturón de seguridad automático de 3 puntos en el soporte del vehículo.
5. Tire de la sección pélvica del cinturón con fuerza para que no queden huecos en esta sección.
6. Pase la sección diagonal del cinturón detrás de la silla de auto a través de la guía del cinturón **E**.
7. Pase la sección diagonal de la correa de hombro por encima o por debajo del parachoques **F**.
8. Para garantizar la mejor protección lateral, recuerde que el parachoques siempre debe montarse en el lateral de la puerta.
9. Compruebe la tensión del cinturón, si hay huecos, tire del cinturón con más fuerza.

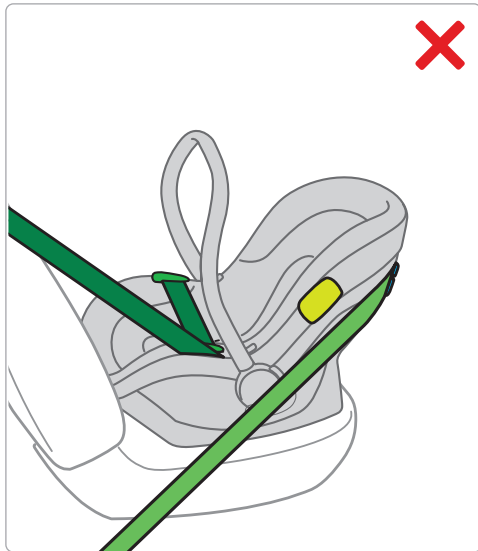
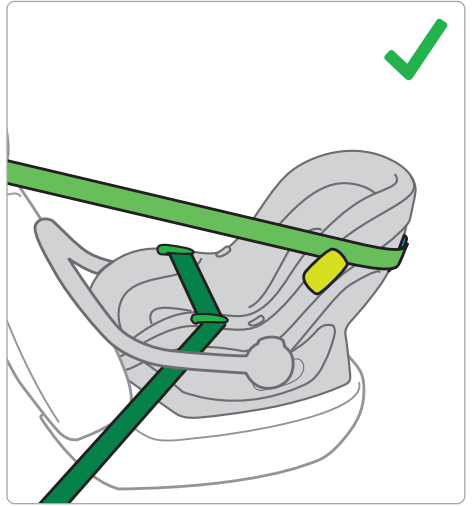
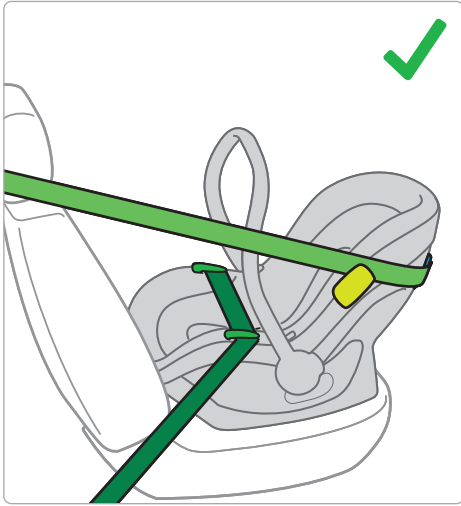



5

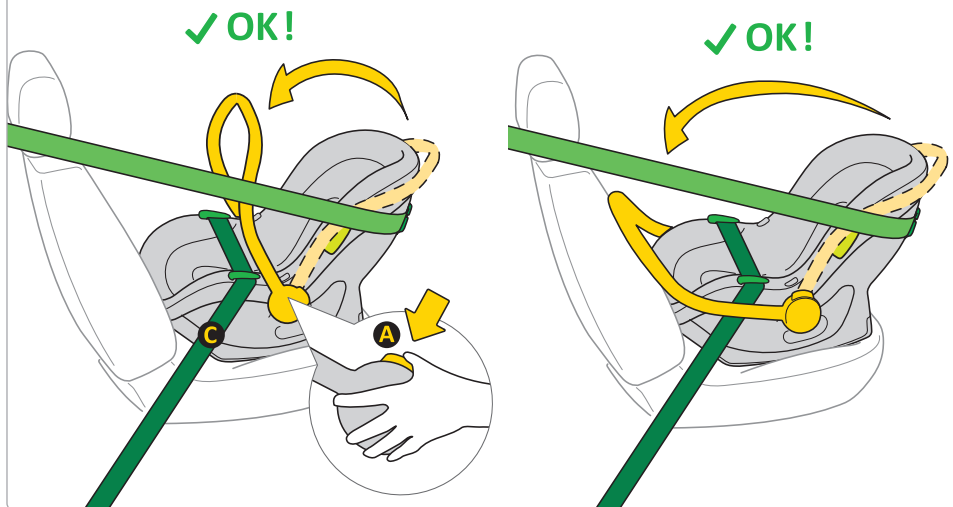

5 Paso

1. Después de instalar correctamente la silla utilizando los cinturones de seguridad del vehículo, ajuste el asa presionando los botones **A** en ambos lados de la silla.
El asa puede estar en posición vertical o apoyada en el respaldo del asiento del vehículo.
2. El asa debe situarse por encima de la parte inferior del cinturón de seguridad de tres puntos del vehículo **C**.

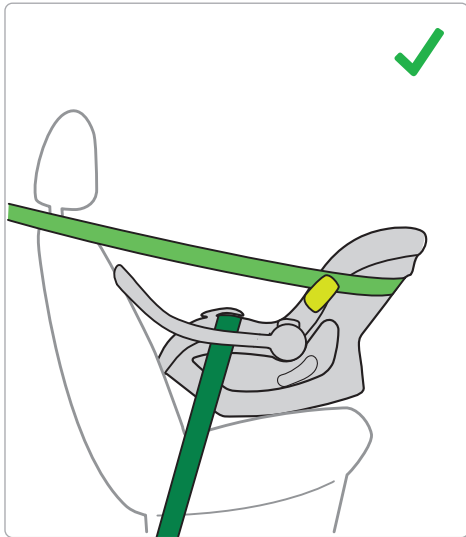
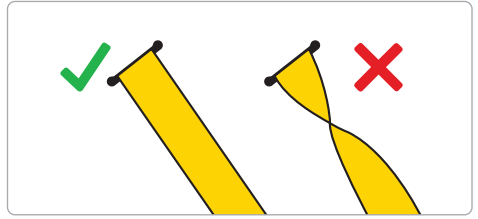

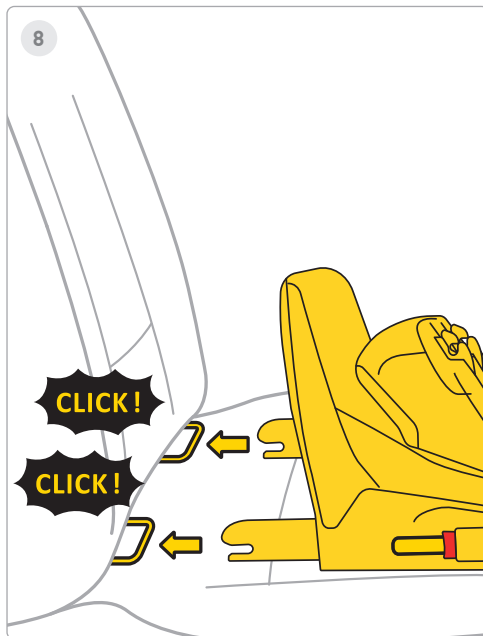
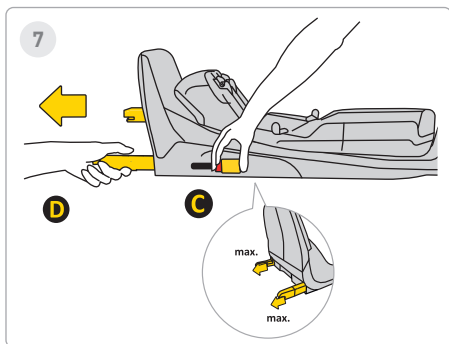
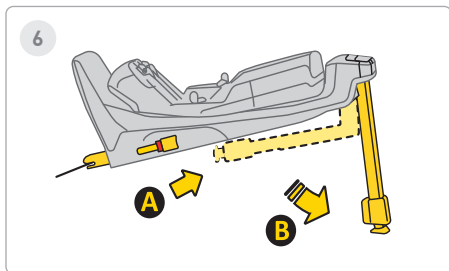

6 Paso

Extienda la pata estabilizadora desde la posición **A** a la posición **B**

7 Paso

Presione el botón de liberación Isofix **C** y extráigalo hasta la posición máxima **D**

8 Paso

Apunte la base hacia los soportes Isofix del asiento del vehículo y empuje los brazos Isofix hasta escuchar "¡CLIC!". El indicador Isofix cambiará de color de rojo a verde. Esto significa que el Isofix está correctamente sujeto.



9

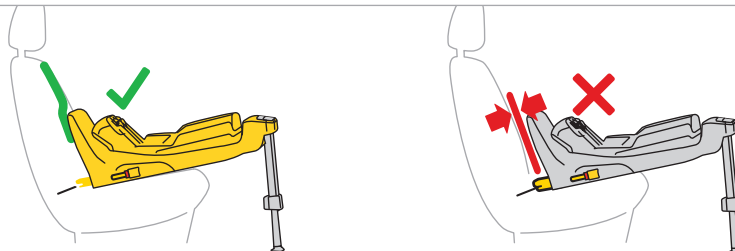
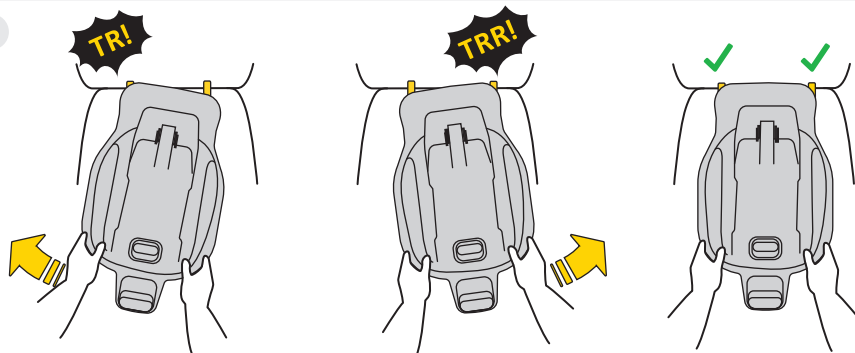

9 Paso

Empuje alternativamente la base hacia el respaldo del vehículo hasta que el marco descansa hasta el tope. antirrotación con el respaldo del sofá.

Recuerde, la base debe empujarse hacia adentro tanto como sea posible mediante oscilación.



10

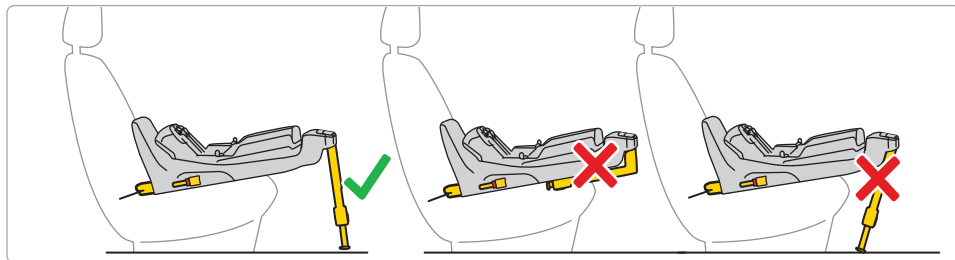
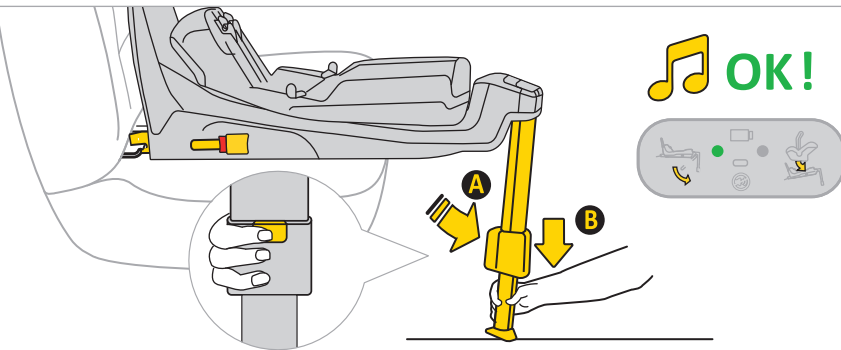

10 Paso

Presione el botón de extensión del pie **A** y extienda la pierna hasta que descansa firmemente en el piso del vehículo. Cuando la pata esté instalada correctamente, la luz en la pantalla cambiará de rojo a verde.



11

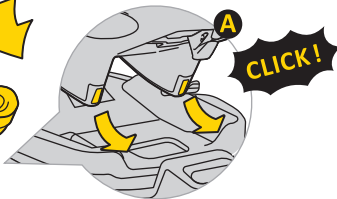
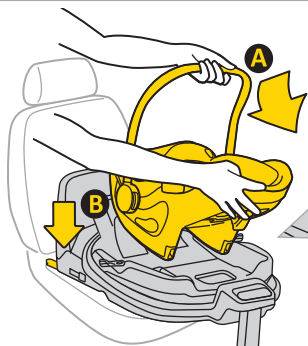

OK!



11 Paso

Coloque el asiento en la base. Para ello, inserte el asiento desde el lado **A** en los ganchos de la base y luego fije el asiento en el punto **B** a la base. Después de que el asiento esté correctamente sujeto a la base, aparecerá una luz verde en la pantalla de la derecha.



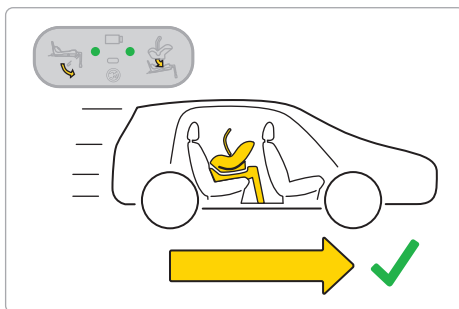
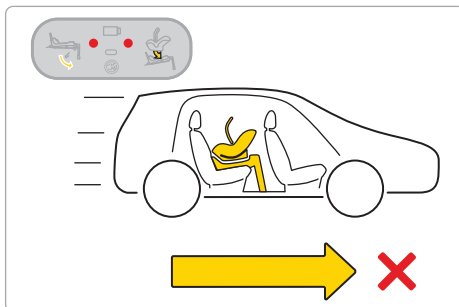
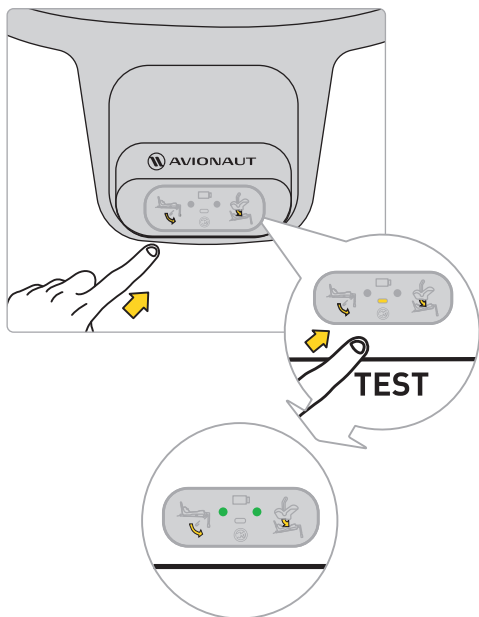





Recuerda: Utiliza la silla de auto únicamente con el respaldo orientado en la dirección de la marcha.



Antes de emprender un viaje con su hijo, pruebe el sistema electrónico de la base. Una vez que el asiento esté correctamente colocado y la pata instalada correctamente, aparecerán dos puntos verdes en la pantalla.

Si aparecen puntos rojos, verifique que la silla y la base del automóvil se hayan instalado correctamente.



 	✓	✗	✓
	✗	✓	✓
Sound			
Lights			

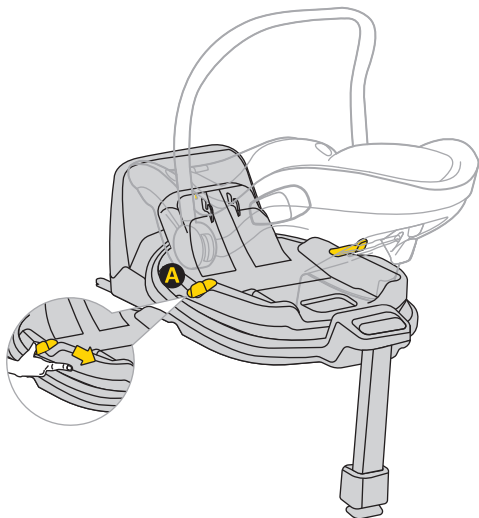

12

**12 Paso**

Para girar el asiento, tire o empuje la palanca **A** y gire el asiento en la dirección deseada con una mano.

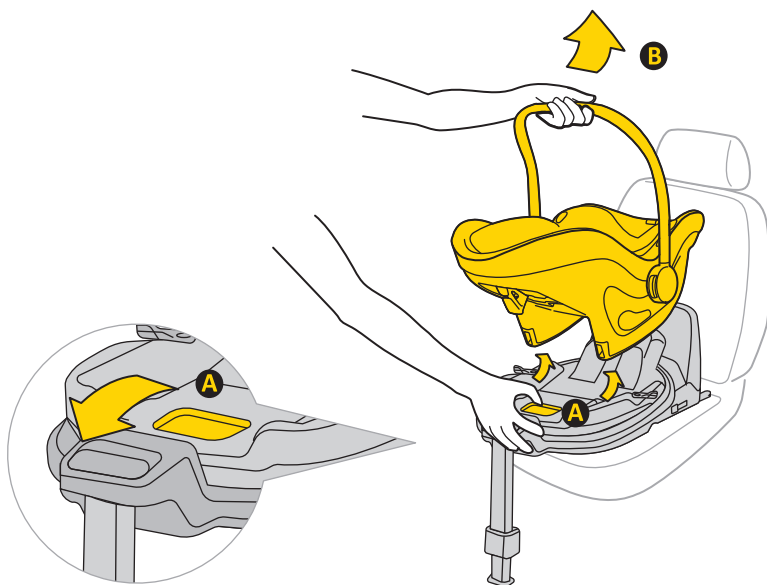

13

**13 Paso**

Para retirar el asiento del automóvil de la base, tire de la manija de liberación **A** e incline suavemente el asiento hacia adelante mientras lo levanta.

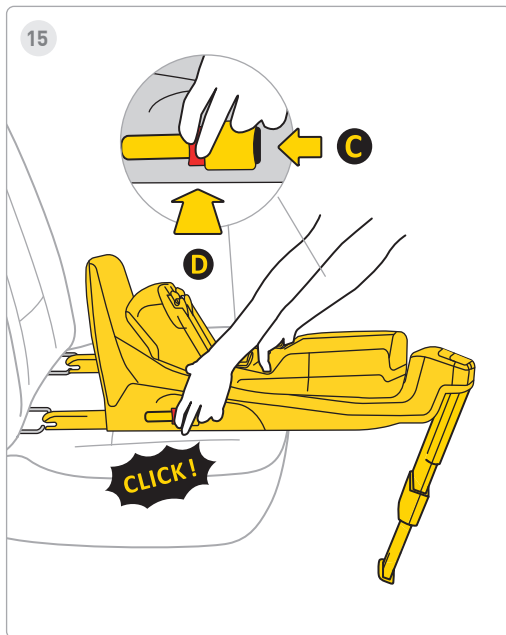
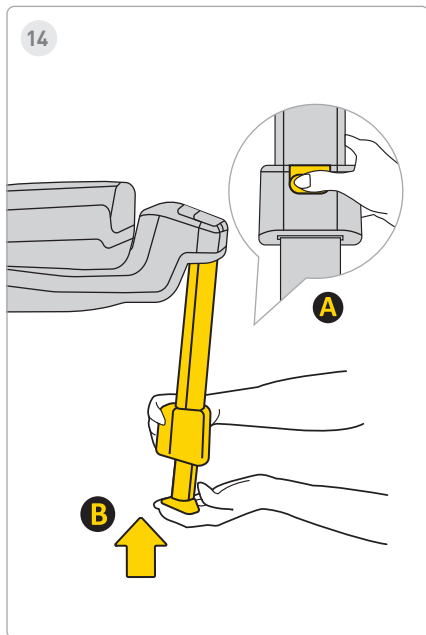

14 Paso

Para insertar la pata, presione el botón **A** e inserte la pata **B** a su posición original y luego dóblela para ahorrar espacio.

15 Paso

Para desinstalar la base de los enganches Isofix del automóvil, primero presione el botón de bloqueo **C**, luego presione el botón de liberación **D** y pliegue los ganchos Isofix nuevamente a su posición original.

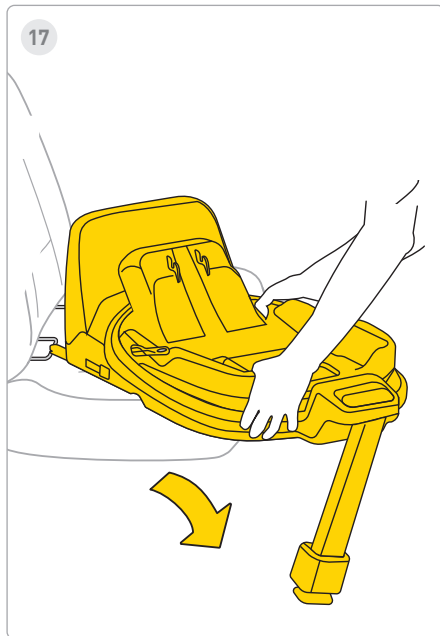
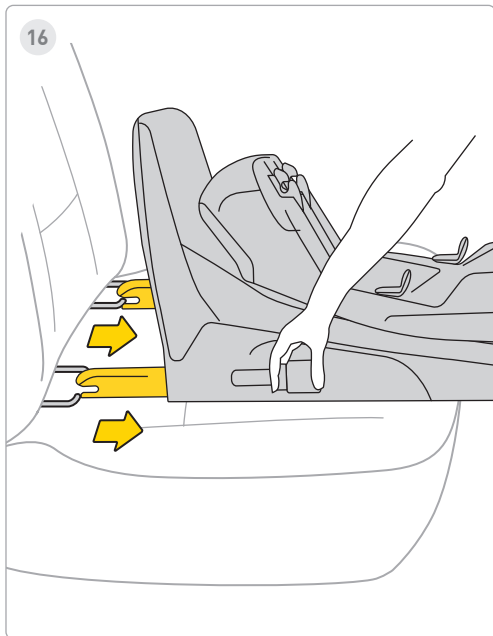

16 Paso

Inserte el Isofix en el compartimento máximo.

17 Paso

Retire la base del vehículo.

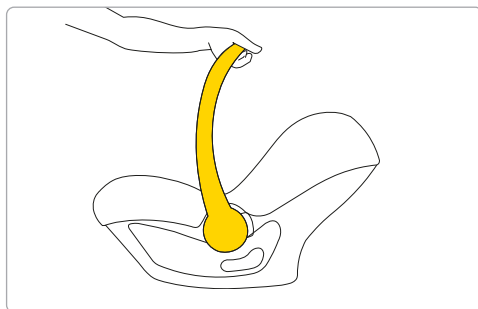
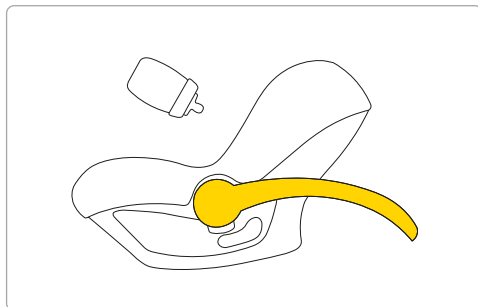
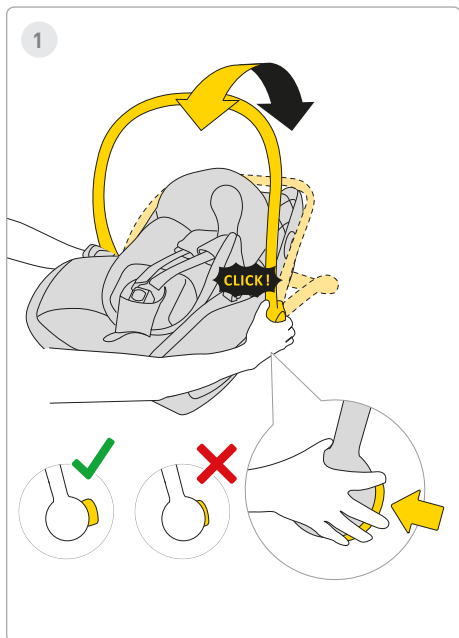

1 Βήμα

Para alimentar al niño, presione los botones a ambos lados del asiento del automóvil y deslice el asa detrás del asiento. El asa se puede girar hacia atrás (detrás del asiento) y hacia adelante.

⚠️ ¡ADVERTENCIA!

El asiento del automóvil está diseñado para transportar a un niño en el automóvil. No lo use como chupete.



2

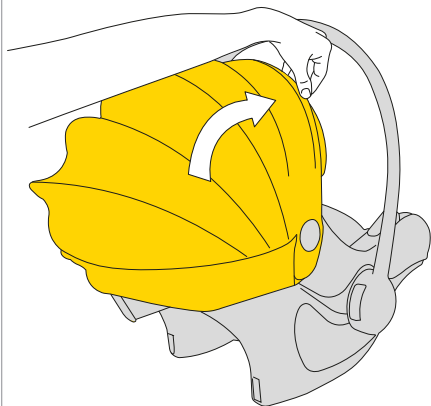

3

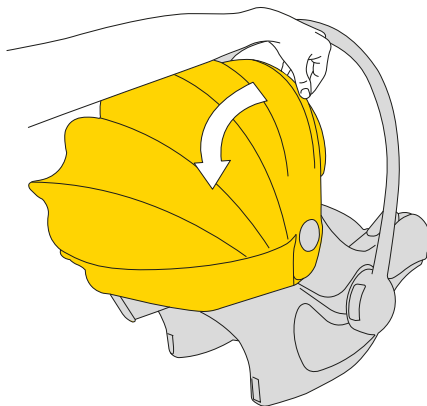
**2 Paso**

Para cubrir el parasol, tire del marco de plástico de la capota y deslícelo para cubrir al niño.

3 Paso

Para descubrir el parasol, empuje el marco de plástico detrás del asiento del automóvil.



4

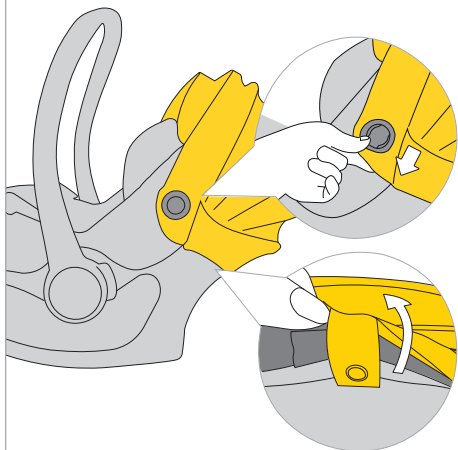

5

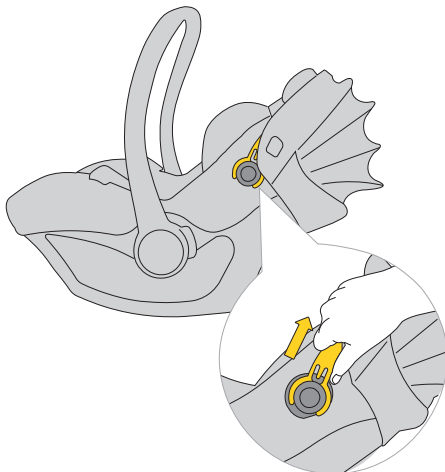
**4 Paso**

Para retirar la capota, desenganche la tela de los puntos de fijación.

5 Paso

A continuación, tire del marco de plástico de la capota y sáquela del soporte en ambos lados del asiento del coche.



6

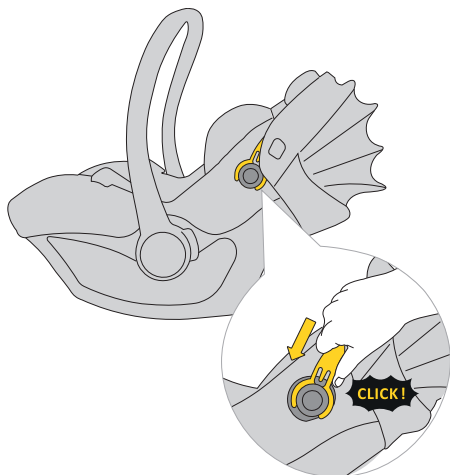

7

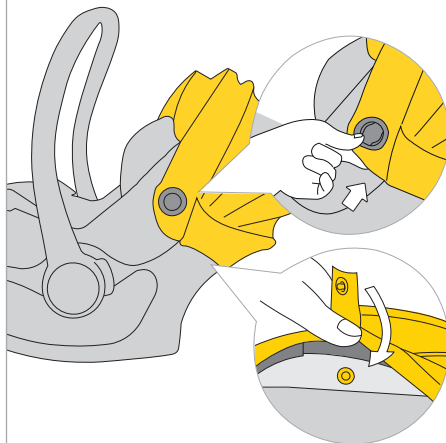

6 Paso

Para instalar la capota, encaje la tela en los puntos de fijación.

7 Paso

Luego, fije los sujetadores de tela de la capota a la carcás.

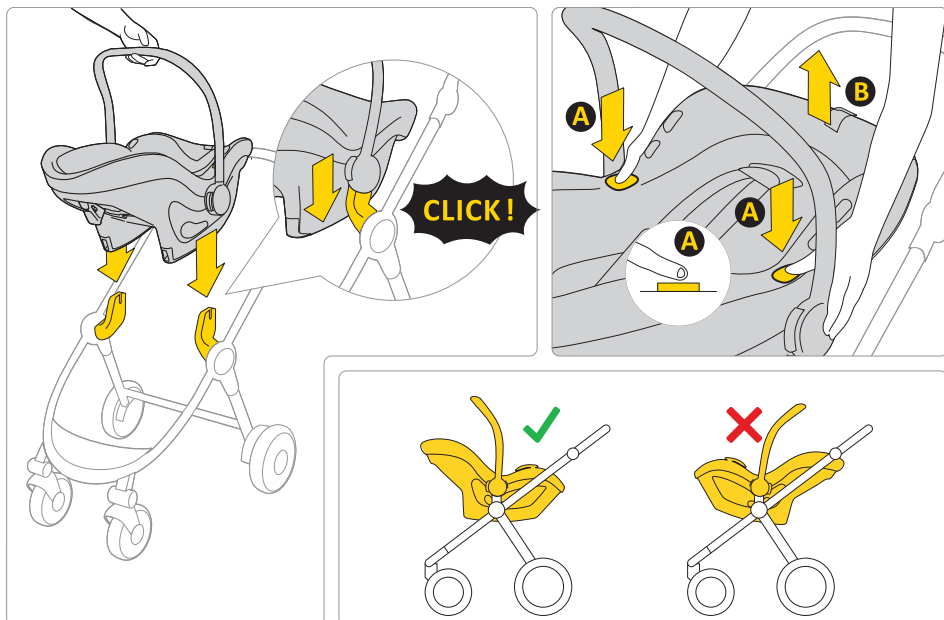

La silla de auto Pixel 3 se puede montar mirando hacia los padres en cualquier cochecito homologado.

Para retirar la silla de auto del armazón del cochecito, presione el botón **A** en ambos lados de la silla de auto y levántel.

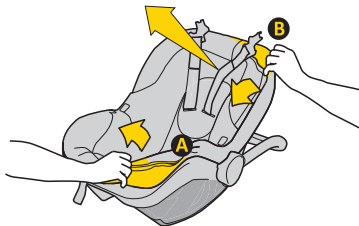
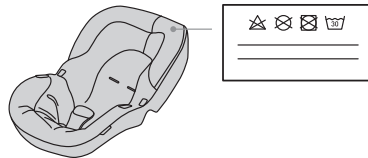
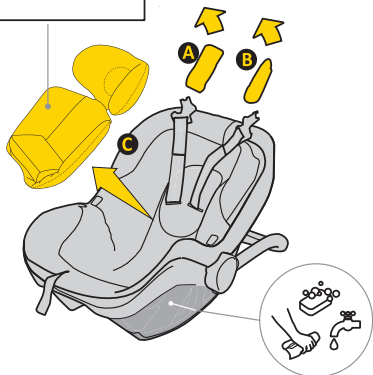
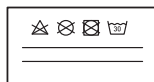

Para lavar la tapicería, siga las instrucciones de lavado proporcionadas.

Puede quitar fácilmente la tapicería del asiento del automóvil. Siga las instrucciones que se muestran en las imágenes.

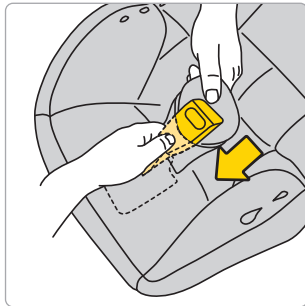
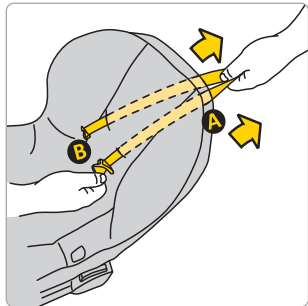
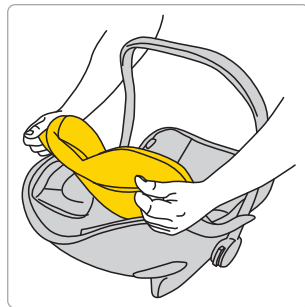
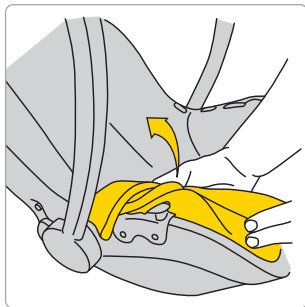
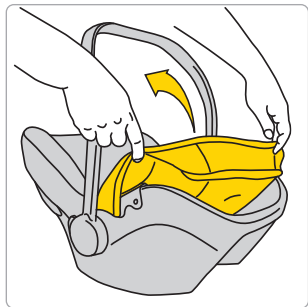

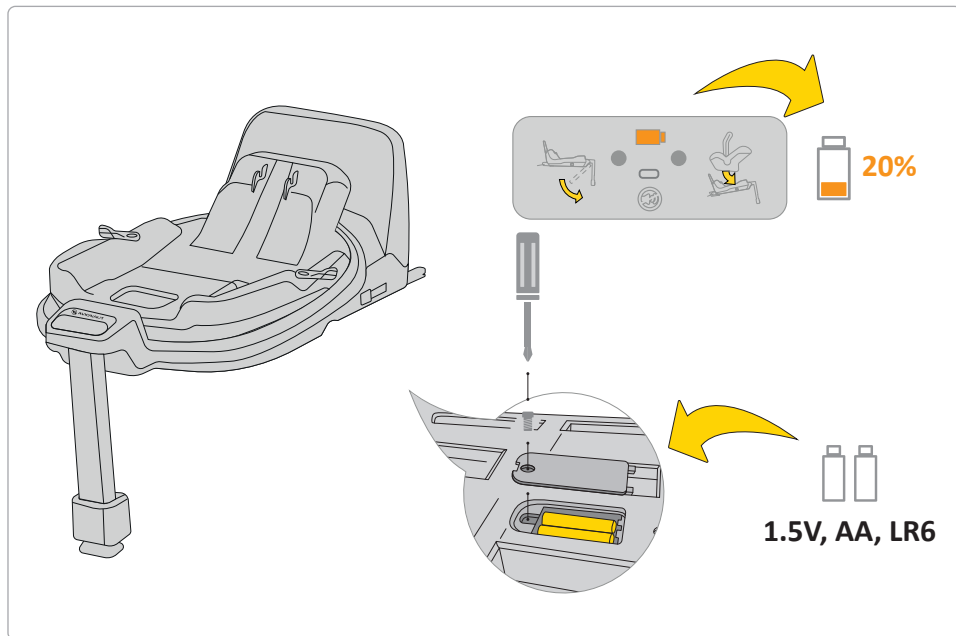

Si el indicador de batería en la pantalla está naranja, es necesario reemplazarla. Para ello, retire la cubierta de la base y extraiga las baterías.

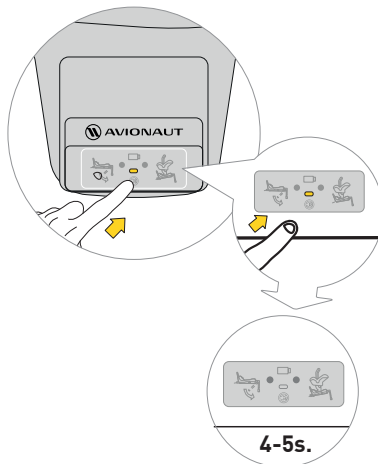
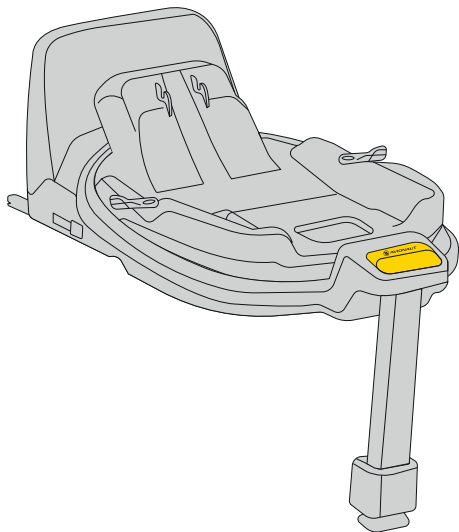

Para silenciar el sonido, presione el botón de la pantalla durante 4-5 segundos. La pantalla seguirá mostrando el cinturón de seguridad correcto/incorrecto y la fijación de la base, pero el sonido se silenciará.

Seguridad, uso y viajes

- Antes de comprar, cada asiento de coche debe instalarse en el vehículo para comprobar si se puede ajustar y utilizar correctamente en ese modelo específico. Asegurarse de que el asiento de coche se adapta al tipo de vehículo es uno de los criterios de seguridad más importantes. La asistencia del vendedor durante la instalación inicial también garantiza que la configuración sea totalmente correcta.
- Recuerde que los padres siempre son responsables de la seguridad del niño mientras conduce.
- Nunca deje a un niño sin supervisión en el asiento del coche, ya sea dentro o fuera del vehículo.
- Nunca sostenga a un niño en su regazo mientras conduce.
- El lugar más seguro para su hijo durante el viaje es el asiento trasero del coche.
- Antes de cada viaje, compruebe que los cinturones de seguridad no estén dañados ni torcidos.
- Cuando se instala el asiento de coche, el respaldo del asiento trasero del vehículo debe estar bloqueado y no debe moverse.
- Antes de cada viaje, asegúrese de que el asiento de coche Pixel 3 no quede atrapado por las puertas ni corra el riesgo de moverse del equipaje o del respaldo del asiento.
- Asegúrese de que todo el equipaje del coche esté bien sujeto.
- No utilice el asiento Pixel 3 sin acolchado, ya que es parte del sistema que garantiza la seguridad del niño.
- Durante los viajes más largos, haga breves descansos. Su hijo también necesita moverse.
- Siempre cubra el asiento del coche cuando deje el coche aparcado en un lugar soleado. La tapicería y las piezas de metal o plástico pueden sobrecalentarse y quemar al niño.
- Sujete siempre al niño en el asiento del coche con las correas del arnés, incluso cuando utilice el asiento fuera del vehículo. Asegúrese de que las correas del arnés estén bien sujetas para que el niño esté correctamente colocado en el asiento.
- Le recomendamos que no compre asientos de coche usados para niños: nunca puede estar seguro de su historial. Sin embargo, si decide comprar un asiento usado, elija uno cuyo historial de uso conozca.
- No utilice el asiento Pixel 3 durante más de 10 años.

- Reemplace el asiento si ha estado involucrado en un accidente.
- No realice ninguna modificación en el asiento. Pueden provocar la pérdida parcial o total de la seguridad del producto.
- El fabricante reconoce que el asiento puede dejar marcas en la tapicería del vehículo. Esto es inevitable debido a la necesidad de un ajuste perfecto del asiento. El fabricante no se hace responsable de los daños que puedan producirse como resultado.
- Asegúrese de que las correas estén bien abrochadas para que el niño esté correctamente colocado en el asiento
- Las correas del arnés que sujetan al niño no deben utilizarse sin fundas.
- Asegúrese de que puede caber un máximo de un dedo entre el arnés y el niño (1 cm). Si esta distancia es mayor, apriete el arnés.
- El inserto Pixel 3 está compuesto de varios elementos. Deben ajustarse de manera que la altura de las correas del arnés las posicione paralelas a los hombros del niño. **RECUERDE:** Cada niño tiene una estructura corporal diferente: controle periódicamente la posición de las correas en relación con los hombros. Esto es esencial para la seguridad del niño en el asiento.
- Si desea proteger a su hijo del sol, coloque y despliegue la visera parasol. La visera es una parte separada del asiento de seguridad para niños.
- Utilice el asiento de seguridad para niños Pixel 3 cuando su hijo tenga entre 40 cm y 86 cm de altura y no pese más de 13 kg.
- Al instalar el asiento Pixel 3, utilice el asiento orientado hacia delante, que está equipado con cinturones de seguridad de tres puntos. Los cinturones deben tensarse y pasarse por todos los puntos del asiento marcados en azul. Las instrucciones para la correcta instalación se pueden encontrar en este manual y en la pegatina Pixel, que se encuentra en el lateral del asiento.
- Utilice únicamente un asiento de seguridad para niños orientado hacia delante que esté equipado con cinturones de seguridad de tres puntos de acuerdo con la norma ECE R16.
- Pruebe la correcta instalación del asiento de seguridad para niños. Si uno de los LED se enciende en rojo, corrija la instalación del asiento y vuelva a realizar la prueba. Repita esto hasta que se encienda el LED verde.

- El asiento de seguridad Pixel 3 se vende en un conjunto que incluye un parachoques que se debe colocar en el lateral del asiento de seguridad.

Mantenimiento e higiene

1. La tapicería del asiento Pixel 3 se puede lavar en lavadora a una temperatura máxima de 30 °C y con una velocidad de centrifugado de hasta 600 RPM.
2. Los demás componentes del asiento se pueden limpiar con agua y jabón utilizando una esponja suave.
3. Mantenga limpio el asiento. No utilice humectantes ni agentes de limpieza agresivos.
4. No utilice lubricantes, productos químicos agresivos ni humectantes en las partes móviles ni en los demás componentes del asiento.

Medio ambiente

- Las piezas de plástico del embalaje deben mantenerse fuera del alcance de los niños para evitar el riesgo de asfixia.
- Las pilas que alimentan el panel de información situado en la base del asiento deben desecharse de forma adecuada.

- Para proteger el medio ambiente, una vez que el asiento ya no se utilice, deséchelo en el centro de gestión de residuos adecuado, de acuerdo con las normativas locales.

Preguntas

- Si tiene alguna pregunta, llame a su vendedor o distribuidor autorizado. Prepare la siguiente información:
 - la edad, la altura y el peso de su hijo,
 - la marca y el modelo del coche y la posición del asiento en el que va a instalar el asiento Pixel 3 v en el vehículo.

Garantía

- El Pixel 3 está cubierto por una garantía de 24 meses.
- Por la presente, garantizamos que el producto ha sido fabricado de acuerdo con las normas de seguridad y calidad europeas vigentes y que, en el momento de la compra, el producto está libre de defectos de fabricación y de material.
- La garantía es válida en el país de compra y la cumple un distribuidor autorizado.
- La garantía cubre cualquier defecto de fabricación en materiales y mano de obra, siempre que el producto se utilice de acuerdo con el manual de instrucciones,

en condiciones normales, por el primer usuario final y dentro de los 24 meses a partir de la fecha de compra. Avionaut asume la responsabilidad de la reparación o reemplazo del producto defectuoso; sin embargo, el titular de la garantía decide el método para remediar el defecto y abordar la reclamación.

- La garantía no cubre los daños causados por el uso diario, como el desgaste de la tela, así como la decoloración natural de los colores y el deterioro de la calidad del material resultante del envejecimiento normal del producto.
- La garantía tampoco se aplica a los daños causados por destrucción accidental, incumplimiento del manual de instrucciones, uso inadecuado, daños debidos a negligencia, fuego, contacto con líquidos u otras causas externas.
- En el momento de una reclamación de garantía, el asiento Pixel 3 debe tener todas las etiquetas o números de identificación y solo puede ser reparado por una persona autorizada.

¿Quieres presentar una reclamación?

- Si nota un defecto y desea presentar una reclamación, póngase en contacto con el vendedor al

que compró el Pixel 3. Al presentar una reclamación, debe presentar un comprobante de compra, que debe haberse realizado dentro de los 24 meses anteriores a la reclamación del servicio.

- Si es necesario enviar el producto a un punto de servicio, devuélvalo al distribuidor o al vendedor. Al mismo tiempo, acuerde el método de envío y sus costos, ya que de lo contrario, el garante puede negarse a cubrir los costos de envío. Los daños y/o defectos no cubiertos por nuestra garantía o derechos del consumidor, y/o los daños y/o defectos del producto no cubiertos por nuestra garantía, pueden repararse por una tarifa acordada.
- Reemplace su asiento por uno nuevo si ha estado involucrado en un accidente. Necesitará: un informe policial del accidente, una foto del accidente que muestre el asiento o información de la policía que confirme el suceso, un comprobante de compra, la confirmación de la compañía de seguros de que el asiento no estaba incluido en la compensación, la tarjeta de garantía y enviarnos el asiento del accidente.

Derechos del consumidor

- Los consumidores tienen derechos de acuerdo con la legislación aplicable, que puede variar según el país. Esta garantía no afecta a los derechos del consumidor según la legislación nacional correspondiente.
- Esta garantía ha sido preparada por Ł.KARWALA, registrada en Polonia.

La dirección de la empresa es:

Ł.KARWALA

Szarlejka,

ul. Łukaszewicza 172

42-130 Wręczyca Wielka, Polonia

[1] Los productos adquiridos con etiquetas o números de identificación eliminados o alterados se consideran no autorizados. Debido a la imposibilidad de verificar la autenticidad de estos productos, la garantía no se aplica a ellos.



Avionaut® Pixel 3™ lapse turvatooli kasutusjuhend

Tähtis!

Ärge lugege seda kasutusjuhendit sõidu ajal. Lugege see hoolikalt läbi, hoidke see edaspidiseks kasutamiseks alles ja hoidke alati käepärast. Kahtluste korral võtke meiega ühendust.

Reisige alati turvaliselt ja suhtuge igasse autosõitu tõsiselt, isegi kui sihtkoht on vaid mõne kvartali kaugusel.

Hoidke juhiseid turvatooliga kaasas kogu turvatooli kasutusaja jooksul.



Hoiatused:

Ärge muutke Pixel 3 turvatooli mingil viisil, kuna see võib mõjutada lapse ohutust selle kasutamise ajal.



Hoiatused:

Ärge kunagi asetage Pixel 3 turvatooli pjedestaalile, näiteks lauale või toolile.



Hoiatused:

Ärge kunagi paigaldage Pixel 3 turvatooli näoga vastassuunas sõidusuunas aktiivse turvapadjaga kõrvalistmel.



Tähelepanu:

Pixel 3 lapse turvaiste tuleks paigaldada autosse ainult sõidusuunas sõidusuunas seljaga.



Hoiatus:

Lisateabe saamiseks lugege palun sõidukitootja käsiraamatut.

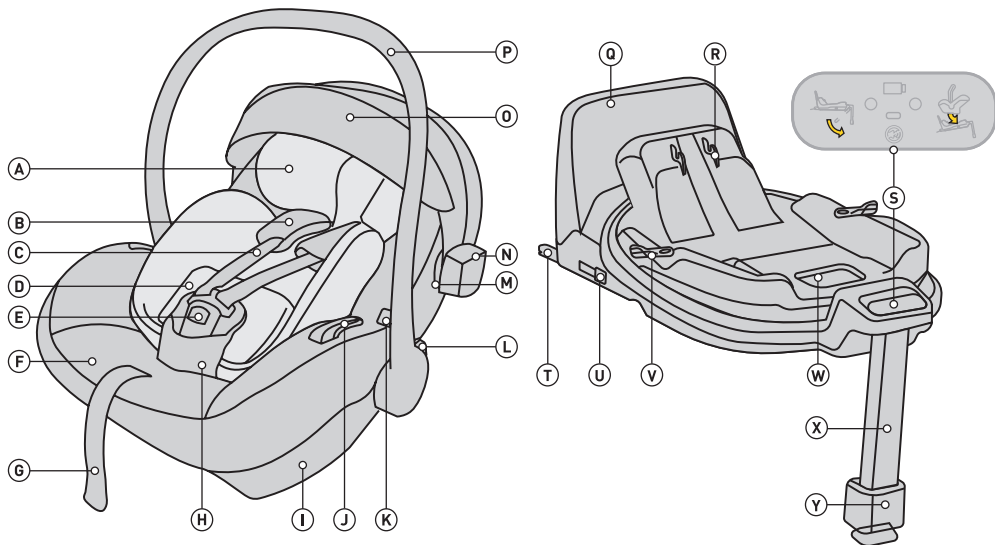

- A Pixel 3 sisestus
- B Eemaldatavate kaitsmetega õlarihmad
- C Õlarihmad
- D Pixel 3 kõrguse reguleerimise süsteem
- E Turvavöö lukk
- F Istmekate
- G Turvavöö pikkuse regulaator
- H Kaitsmega turvavöö
- I Aluse kinnitus
- J Puusarihma pistik
- K Nupp istme jalutuskäru küljest vabastamiseks
- L Nupp käepideme seadistuse reguleerimiseks
- M Varikatuse kinnitus
- N Reflektor

- O Päikesevarikatus
- P Käepidemed
- Q Pöörlemisvastane raam
- R Istme kinnituse mehhanism ja kinnitus mehhanism
- S Juhtpaneel
- T ISOFIX aluskinnitus
- U Nupp ISOFIX-pistiku vabastamiseks
- V Pöörlemisnupp
- W Istme lukust vabastamiseks vabastage hooob
- X Reguleeritav jalatugi
- Y Jalatoe reguleerimise nupp

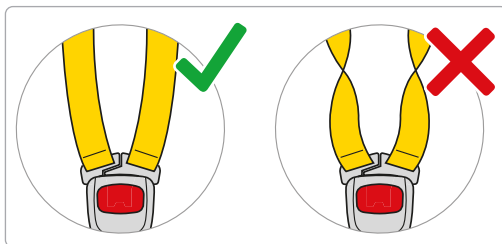
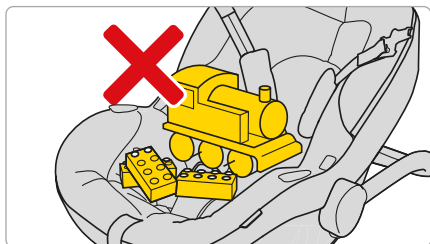
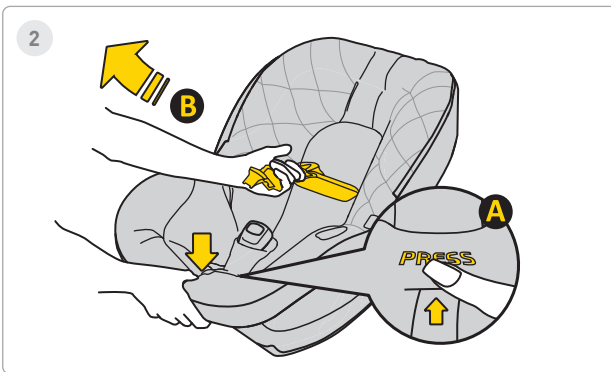
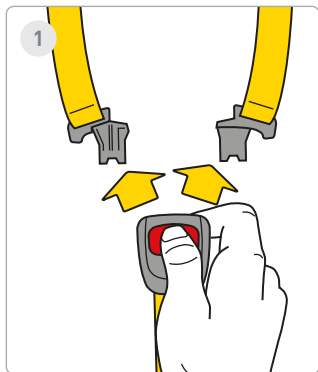

1 Samm

Turvavöö pandla avamiseks vajutage punaseid nuppe.

2 Samm

Vabastage auto turvavööd, et teha oma lapsele istmel ruumi. Vajutage nuppu **A** ja tõmmake turvavööd **B**, et nende pikkust suurendada.

Pea meeles! Istmes ei tohi olla muid elemente ning turvavööd peavad olema alati sirged ja korralikult kinnitatud!

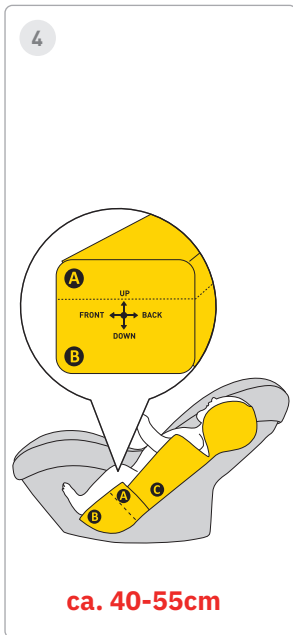

ca. 40-55cm

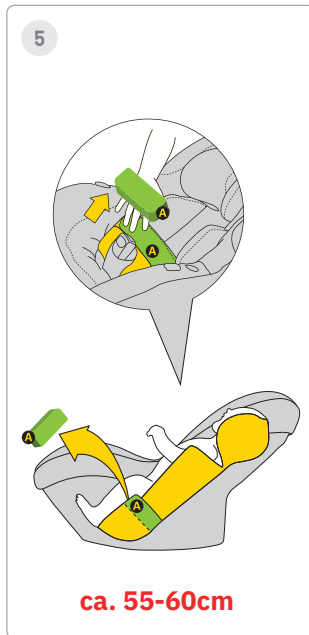

ca. 55-60cm

3 Samm

Liigutage rihmad istme külgedele. Asetage laps istmele. Veenduge, et teie laps istuks korralikult turvatoolis ja seljatugi oleks täielikult turvatoolile toetatud ja ükski turvavöö osa ei jääks lapse selja alla.

4 Samm

Kui teie laps on 40–60 cm pikk, kasutage täielikku **A** + **B** vahetükki.

5 Samm

Kui laps saavutab pikkuse 55–60 cm, saate lapse asendit reguleerida, eemaldades sisendi A.



6

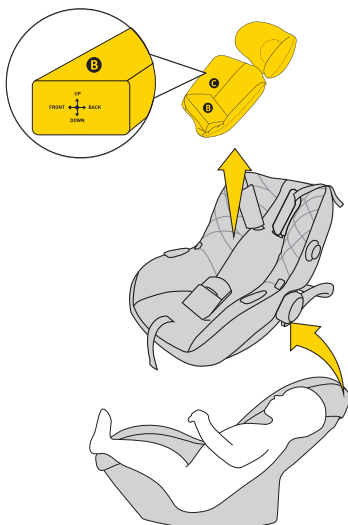

ca. >60cm

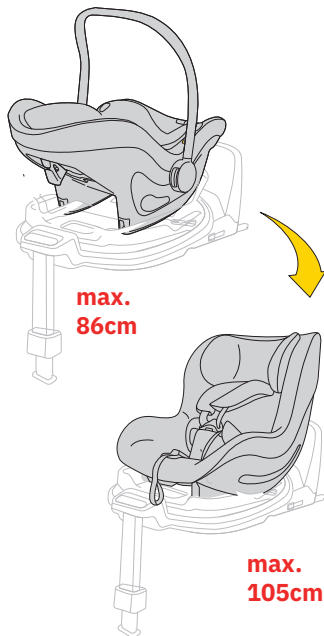

6 Paso

Kui teie laps on üle 60 cm pikk, saate turvahälli kasutada ilma sisetükita.

Kui teie laps on 40–60 cm pikk, kasutage täispatja.

**HOIATUS!**

Märgitud lapse kõrguse mõõtmed sisendi paigutuse suhtes on vaid SOOVIKES. Iga laps on erinev ja kasvab erineva kiirusega, seega on vahetüki reguleerimisel ABSOLUUTSEKS prioriteediks rihmade tase lapse õlgade suhtes. PEAKS MEELDE – RIHMED PEAKSID VÄLJA tulema ÕLGADE TASANDILE VÕI AINULT VÄLJA.



7

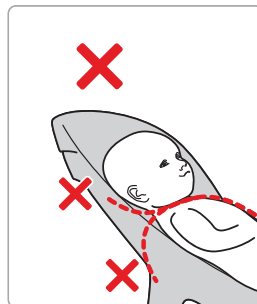
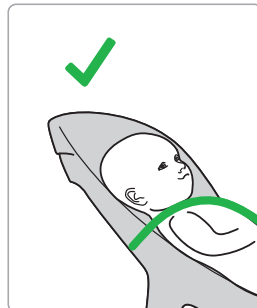
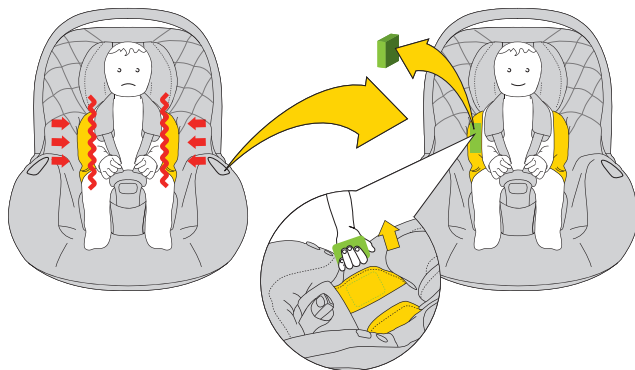

7 Samm

Kui märkate, et teie laps vajab turvatoolis rohkem ruumi, eemaldage külgmised EPS-i sisestused padi. Kui teie laps on 40–60 cm pikk, kasutage täispatja.

HOIATUS!

Märgitud lapse kõrguse mõõtmed sisendi paigutuse suhtes on vaid SOOVITUSED. Iga laps on erinev ja kasvab erineva kiirusega, seega on vahetüki reguleerimisel ABSOLUUTSEKS prioriteediks rihmade tase lapse õlgade suhtes. PEAKS MEELDE – RIHMED PEAKSID VÄLJA tulema ÕLGADE TASANDILE VÕI AINULT VÄLJA.



8

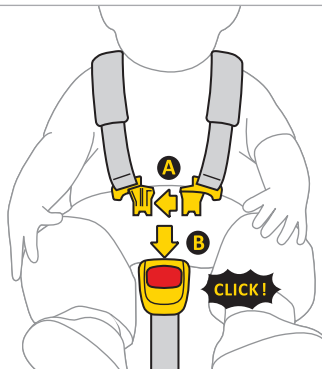

9

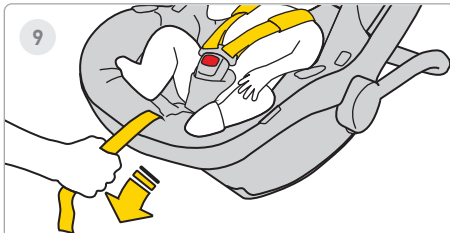

10



8 Samm

Ühendage rihmade klamber A omavahel, seejärel sisestage plastklambri A klambri B. pessa. Klõps näitab, et klamber on korralikult kinnitatud. A

9 Samm

Tõmmake turvaistme keskmist rihma ette, kuni laps on kinnitatud.

10 Samm

Rihma ja lapse keha vaheline kaugus peaks olema maksimaalselt 1 cm. Kindlustamaks, et rihmad on korralikult pingutatud, viige läbi "näpistamiskatse" – kui saate rihmast kinni haarata ja pigistada, tuleks seda rohkem pingutada.



1

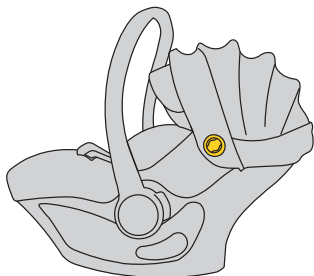

2

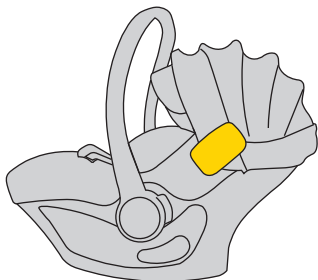
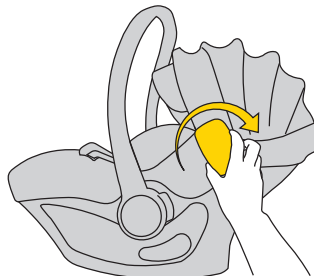

1 Samm

Turvaistmel on mõlemal küljel kaitseraua kinnitus.

2 Samm

Sisestage kaitseraua kinnitusse. Pidage meeles, et ärge väänake ega liigutage kaitserauda üles-alla.



3

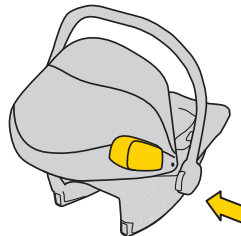
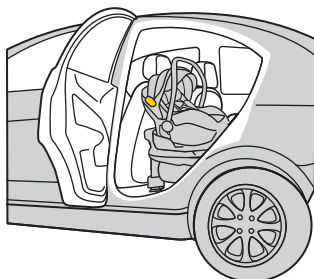
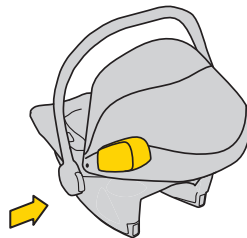
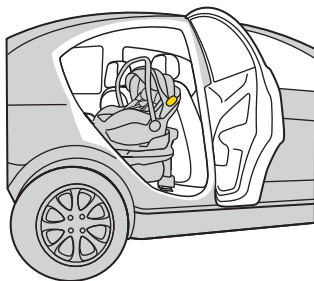

3 Samm

Paigaldage kaitseraud alati autoistmele sõiduki ukse poole.



3

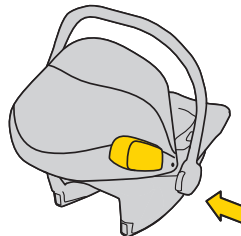
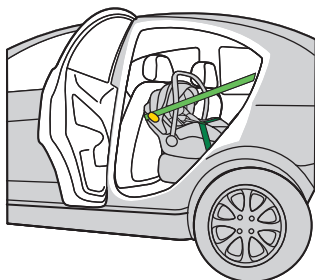
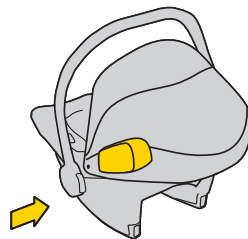
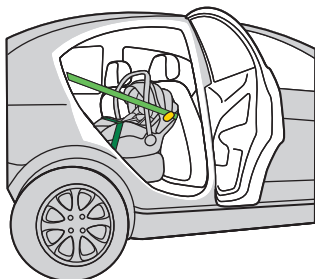

3 Samm

Paigaldage kaitseraud alati autoistmele sõiduki ukse poole.

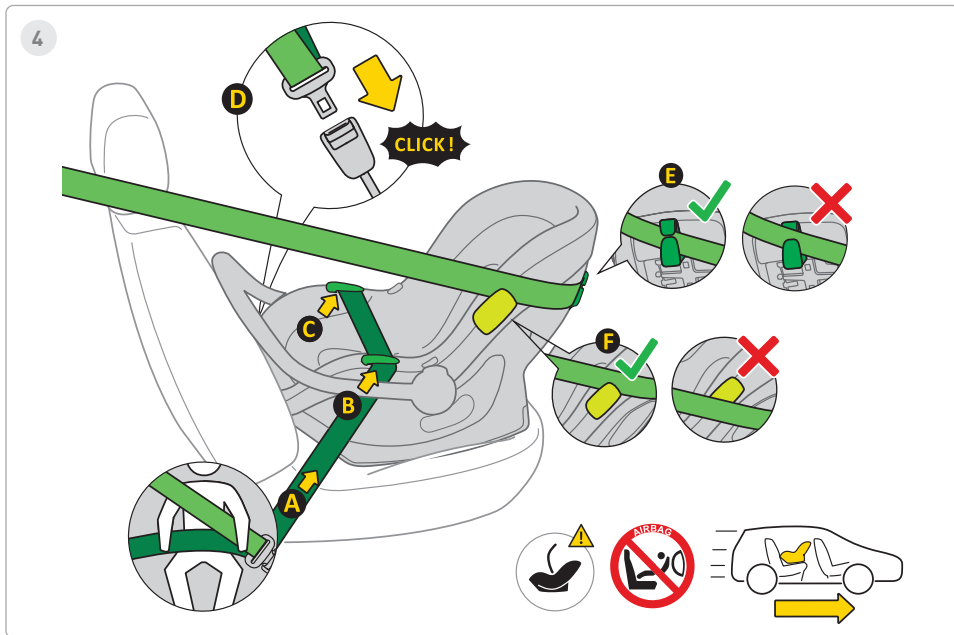

4 Samm

1. Asetage turvahäll sõiduki istmele näoga sõidusuunas.
2. Hoidke turvatooli käepidet püstises asendis ainult turvatooli nõuetekohaseks paigaldamiseks sõidukisse.
3. Tõmmake välja 3-punktiline automaatne turvavöö **A** ja asetage vaagnaosa turvavöö juhikusse **B**, **C**.
4. Lukustage 3-punktilise automaatse turvavöö lukustusmehhanism **D** sõiduki kinnitusse.
5. Tõmmake vöö vaagnaosa tihedalt nii, et selles osas ei jääks lünki.
6. Juhtige turvavöö diagonaalosa turvaistme taga läbi rihmajuhiku **E**.
7. Viige õlarihma diagonaalosa kaitseraua **F** kohale või alla.
8. Parima külgkaitse tagamiseks pidage meeles, et kaitseraud tuleb alati paigaldada ukse küljele.
9. Kontrolli rihma pingutust, tühikute olemasolul tõmba rihma tugevamini.

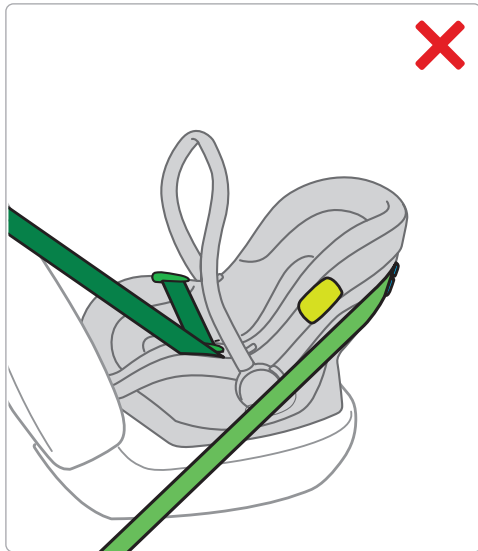
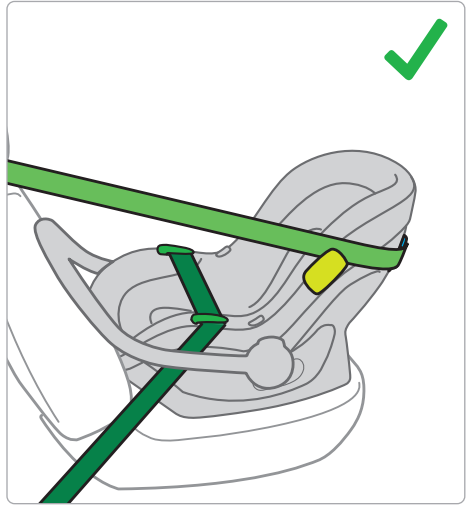
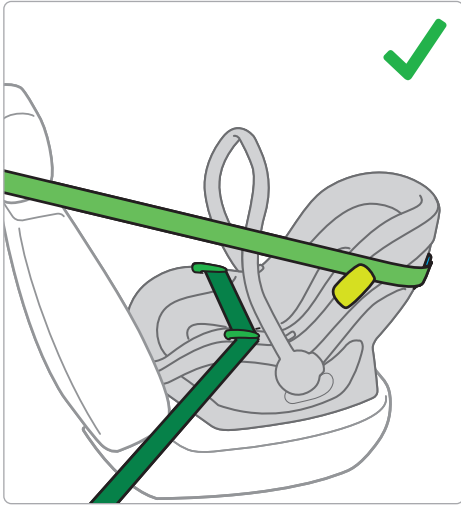



5

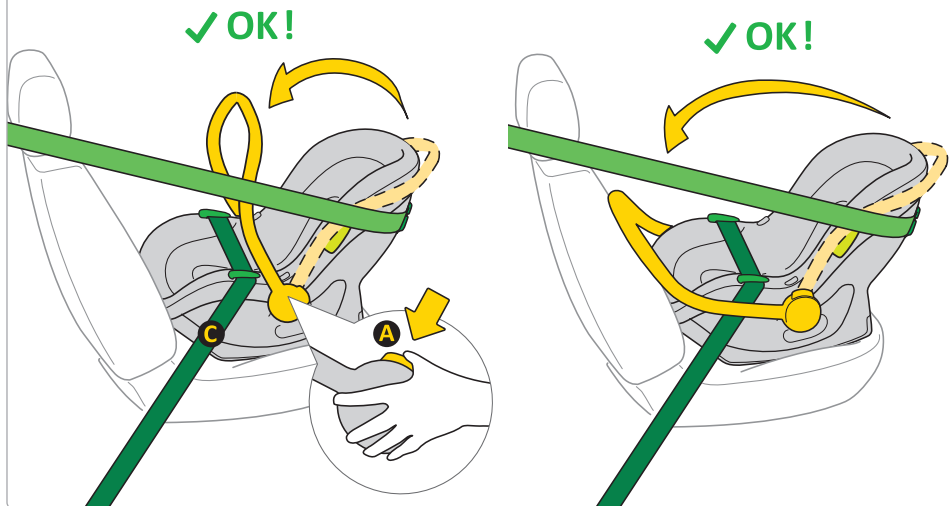

5 Samm

1. Pärast turvatooli korrektset paigaldamist sõiduki turvavööde abil seadistage käepide, vajutades nuppe **A** turvatooli mõlemal küljel. Käepide võib olla püstises asendis või toetuda sõiduki istme seljatoele.
2. Käepide peab paiknema sõiduki kolmepunktilise turvavöö alumisest osast kõrgemal **C**.

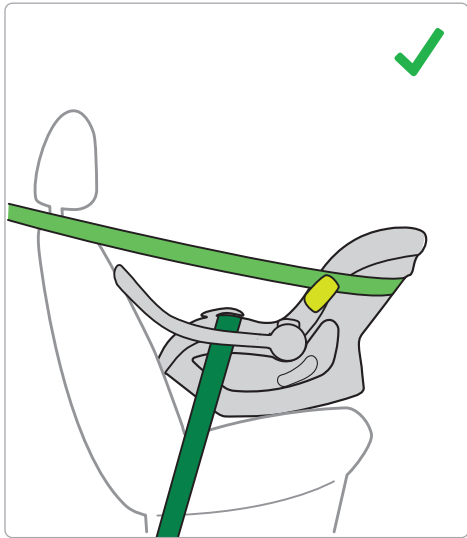
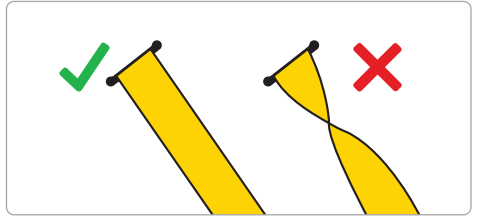

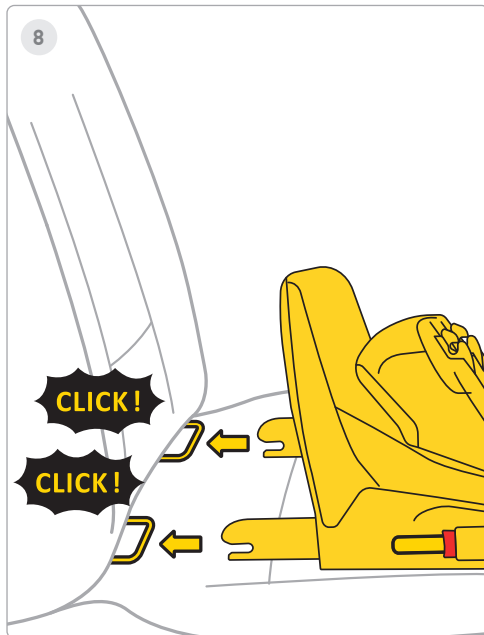
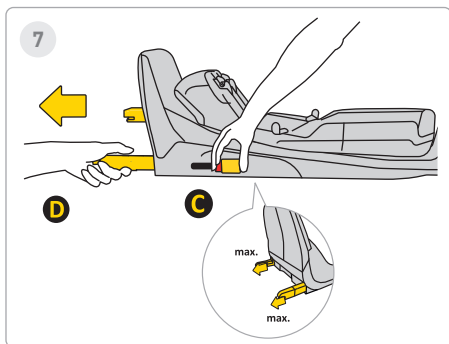
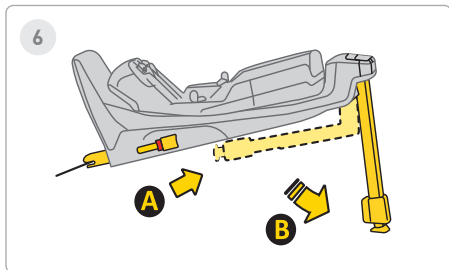

6 Samm

Sirutage stabilisaatori jalg asendist **A** asendisse **B**.

7 Samm

Vajutage Isofixi vabastusnupp **C** ja tõmmake see maksimaalsesse asendisse **D** välja.

8 Samm

Suunake alus sõiduki istmel olevatele Isofixi klambritele ja lükake Isofixi hoobasid, kuni kuulete "KLIKK!!". Isofix-indikaator muudab värvi punasest roheliseks. See tähendab, et Isofix on korralikult kinnitatud.



9

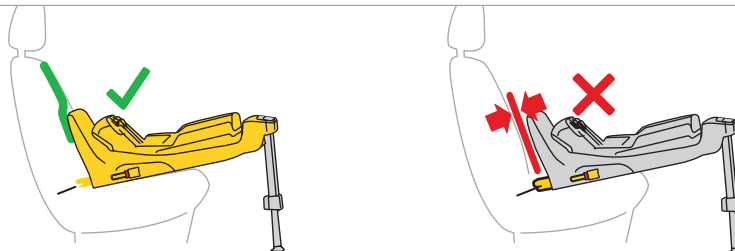
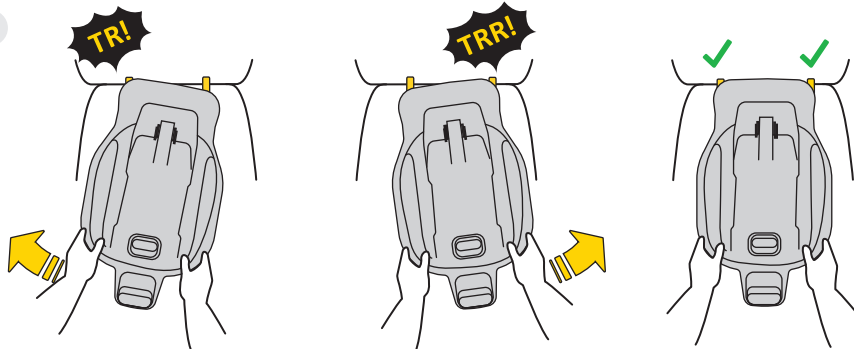

9 Samm

Lükake alust vaheldumisi sõiduki istme seljatoe poole, kuni raam jääb nii kaugele kui võimalik pöörlemisvastane koos diivani seljatoega.

Pidage meeles, et alust tuleks võnkudes võimalikult palju sisse lükata.

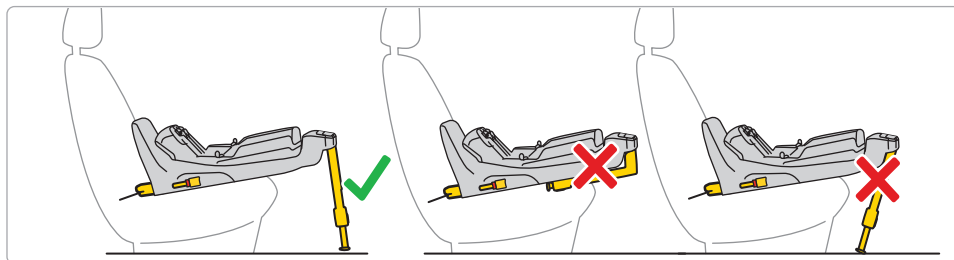
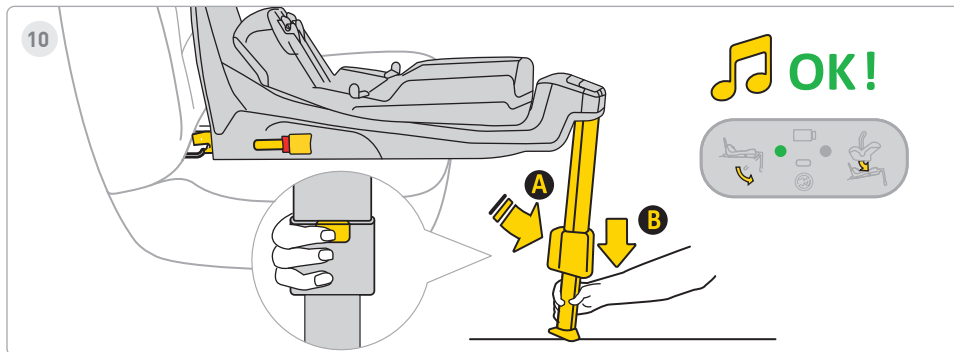

10 Samm

Vajutage jala pikendamise nuppu **A** ja sirutage jalg välja, kuni see toetub kindlalt sõiduki põrandale. Kui jalg on õigesti paigaldatud, muutub ekraani tuli punasest roheliseks.



11

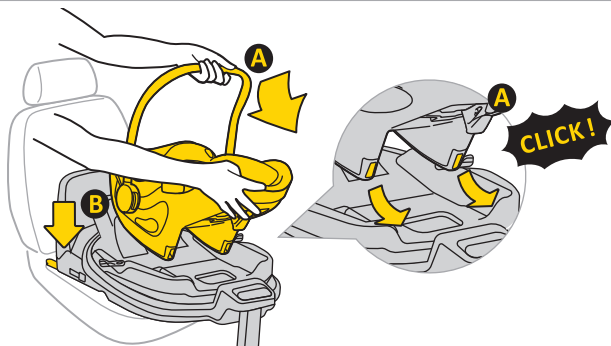

11 Samm

Asetage iste alusele. Selleks sisestage iste küljelt **A** aluse konksudesse ja seejärel kinnitage iste punktis **B** alusele. Kui iste on korralikult alusele kinnitatud, süttib paremal ekraanil roheline tuli.



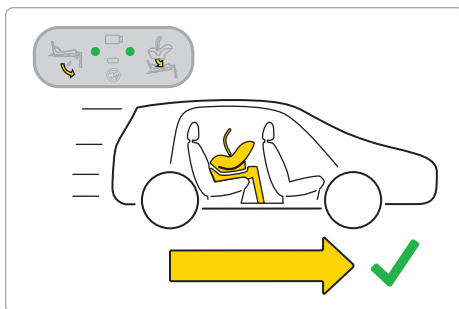
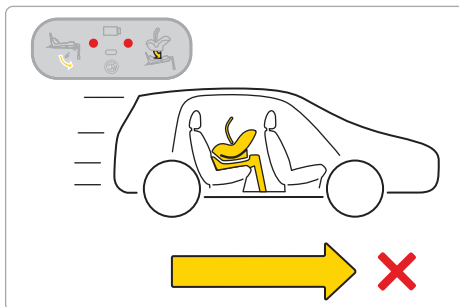
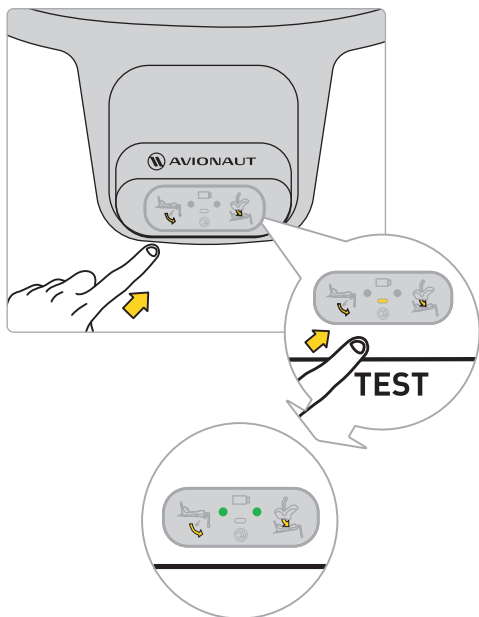







Pidage meeles: kasutage turvaistet ainult seljaga sõidusuunas.



Enne lapsega reisile asumist testige aluse elektroonilist süsteemi. Kui iste on korralikult kinnitatud ja jalg on õigesti paigaldatud, ilmub ekraanile kaks rohelist punkti.

Kui ilmuvad punased täpid, kontrollige, kas turvaiste ja alus on õigesti paigaldatud.



 			
Sound			
Lights			



12

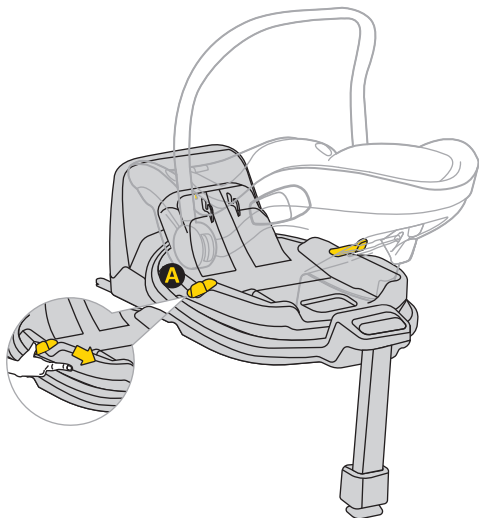

12 Samm

Istme pööramiseks tõmmake või lükake hooba **A** ja keerake istet ühe käega soovitud suunas.



13

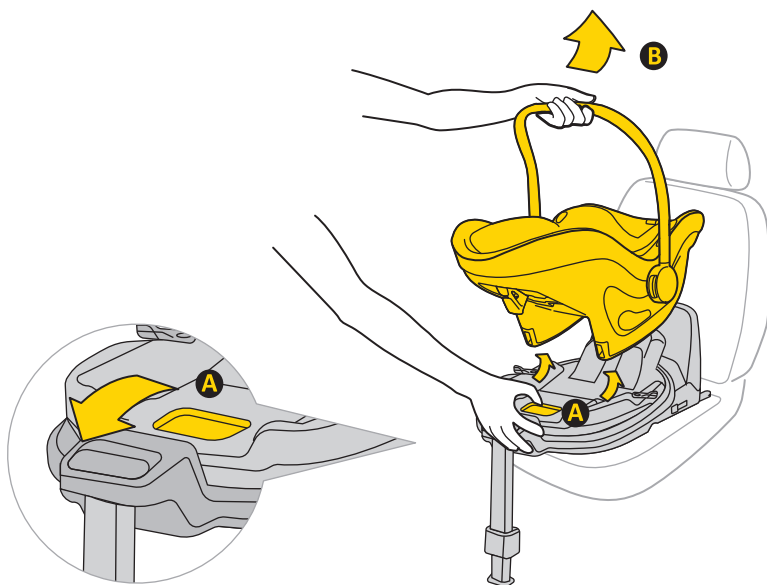

13 Samm

Turvahälli aluselt eemaldamiseks tõmmake vabastuskäepidet **A** ja kallutage istet ettevaatlikult ettepoole, samal ajal üles tõstes **B**.

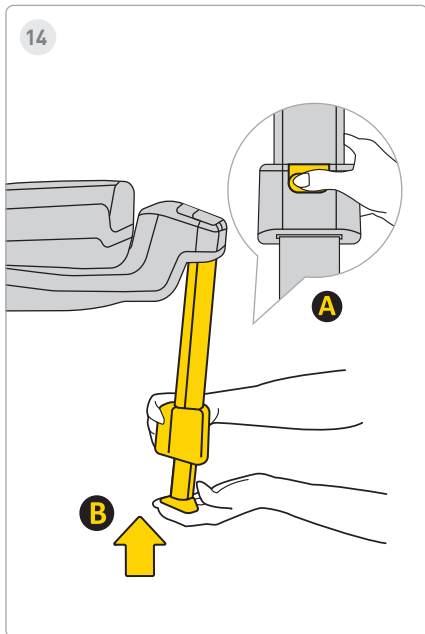

14 Samm

Jala sisestamiseks vajutage nuppu **A** ja sisestage jalg **B** algsesse asendisse ning seejärel keerake see salvestamiseks kokku ruumi.

15 Samm

Aluse eemaldamiseks auto Isofixi kinnitustest vajutage esmalt lukustusnuppu **C**, seejärel vajutage vabastusnuppu **D** ja keerake Isofixi konksud tagasi algasendisse.

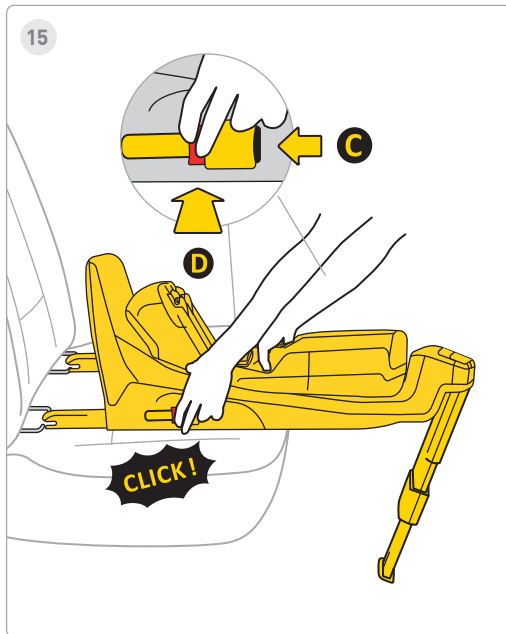

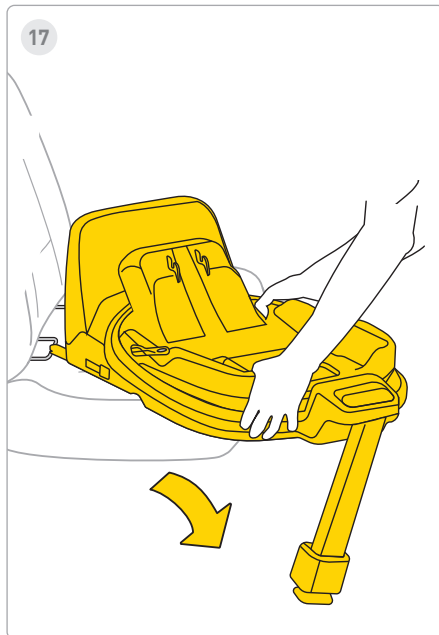
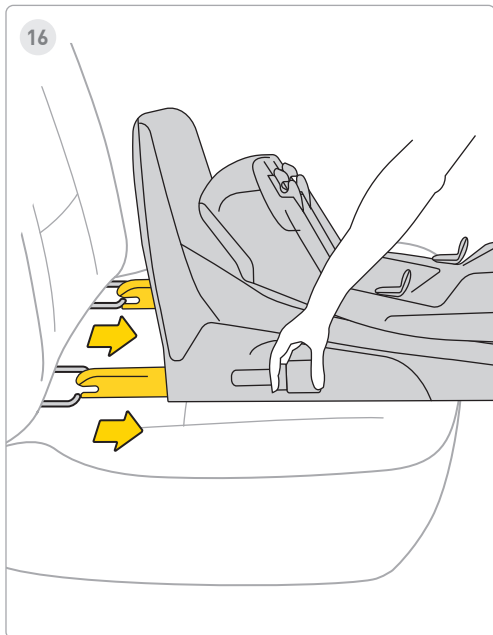

16 Samm

Sisestage Isofix maksimaalsesse hoiukohta.

17 Samm

Eemaldage alus sõidukilt.

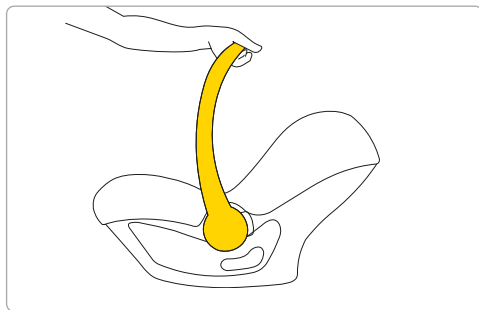
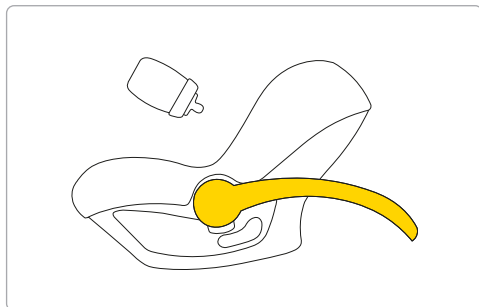
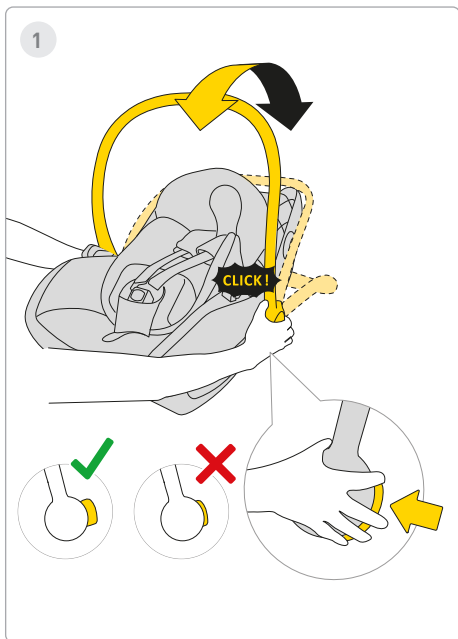

1 Samm

Lapse toitmiseks vajutage turvatooli mõlemal küljel olevaid nuppe ja lükake käepide turvatooli taha. Käepidet saab pöörata nii taha - turvatooli taha kui ka ettepoole.

⚠ HOIATUS!

Turvahäll on lapse autos transportimiseks. Ärge kasutage seda lutina.



2

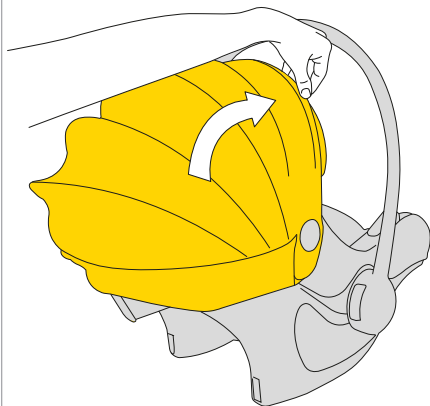

3

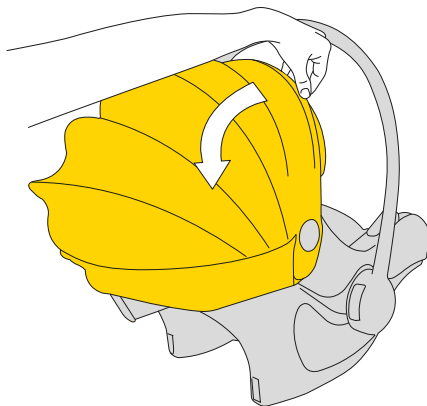
**2 Samm**

Päikesevarju katmiseks tõmmake varikatuse plastikraamist ja libistage see lapse katmiseks.

3 Samm

Päikesevarju paljastamiseks lükake plastraam turvatooli taha.



4

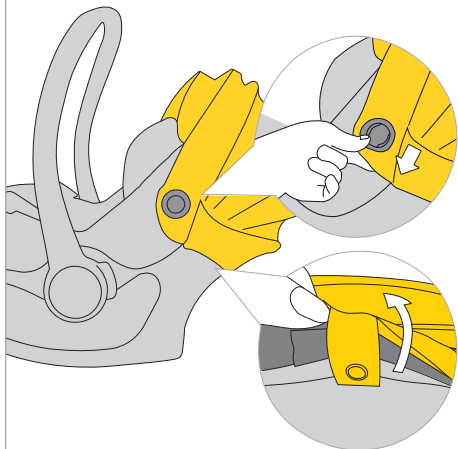

5

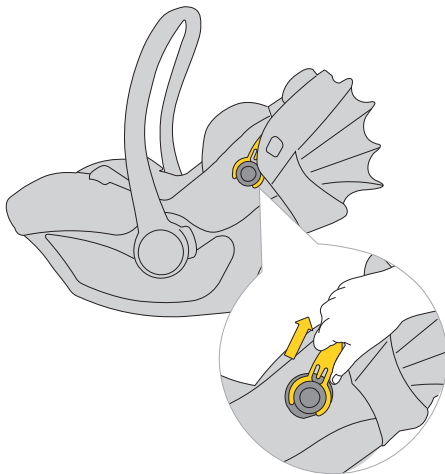
**4 Samm**

Varikatuse eemaldamiseks vabastage kangas kinnituspunktidest.

5 Samm

Seejärel tõmmake varikatuse plastraa ja tõmmake see turvatooli mõlemal küljel olevast kinnitusest välja.



6

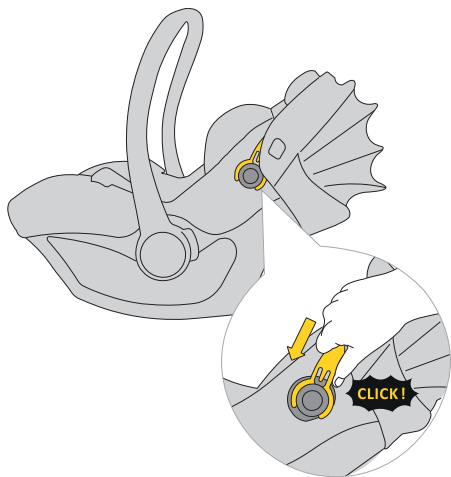

7

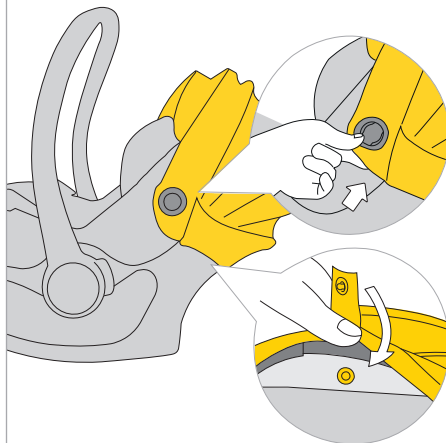
**6 Paso**

Varikatuse paigaldamiseks kinnitage kangas kinnituspunktidesse.

7 Paso

Seejärel kinnita varikatuse kanga kinnitused kesta külge..

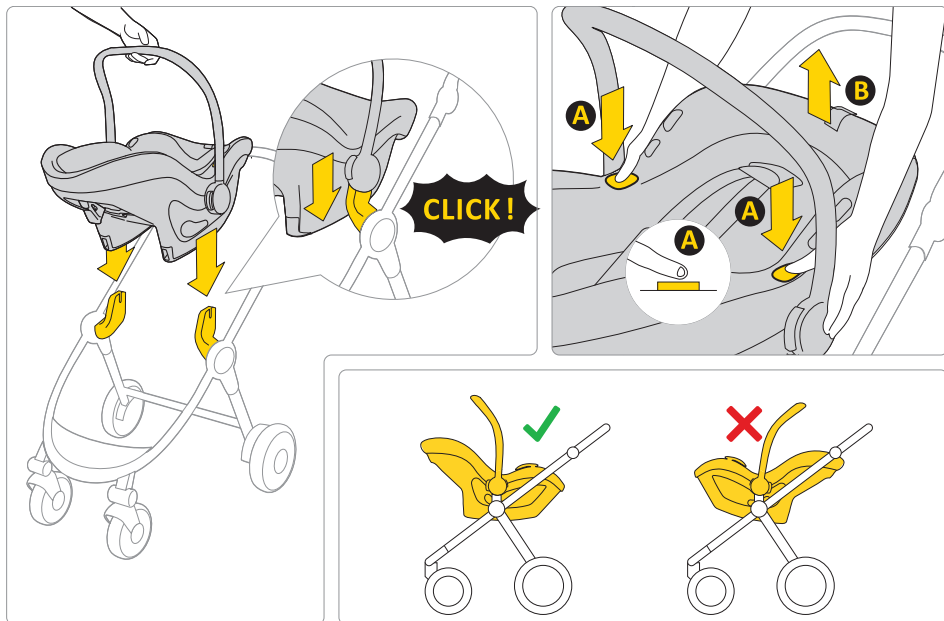

Pixel 3 turvahälli saab kinnitada mis tahes heakskiidetud jalutuskärule näoga vanema poole.

Turvahälli jalutuskäru raamilt eemaldamiseks vajutage turvatooli mõlemal küljel nuppu **A** ja tõstke see üles.

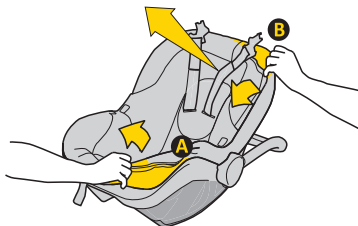
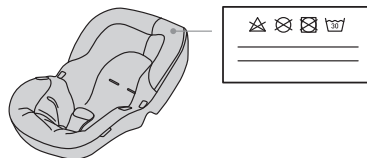
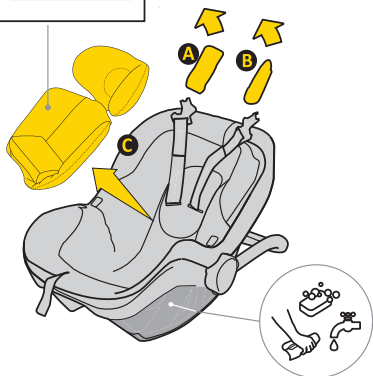
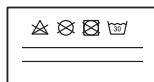

Polstri pesemiseks järgige kaasasolevaid pesujuhiseid.

Autoistmelt saab polstri kergesti eemaldada. Järgige piltidel näidatud juhiseid.

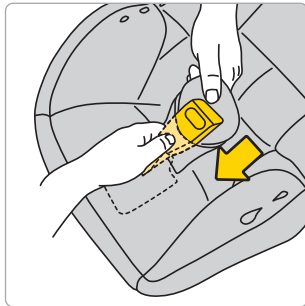
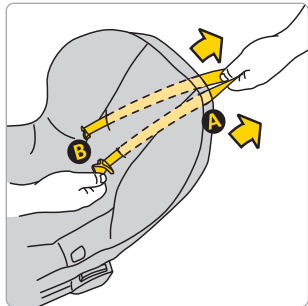
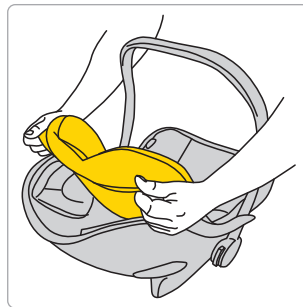
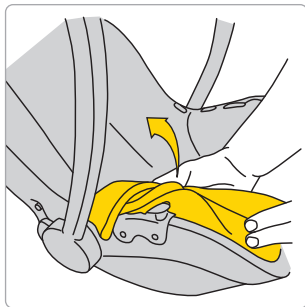
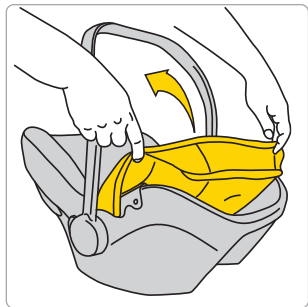

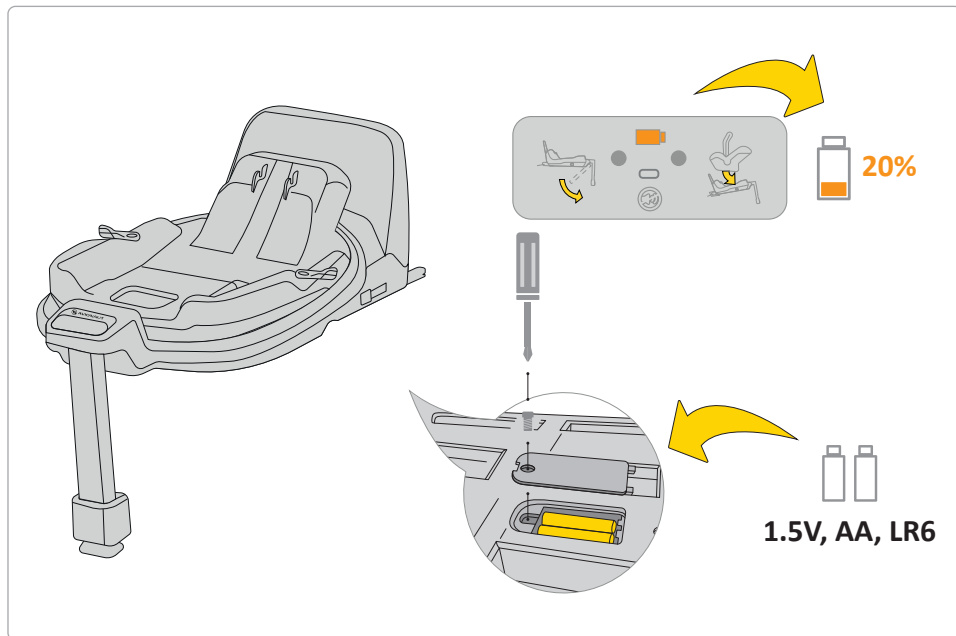

Kui aku näidik ekraanil on oranž, tuleb see välja vahetada. Selleks eemaldage aluselt kate ja võtke patareid välja.

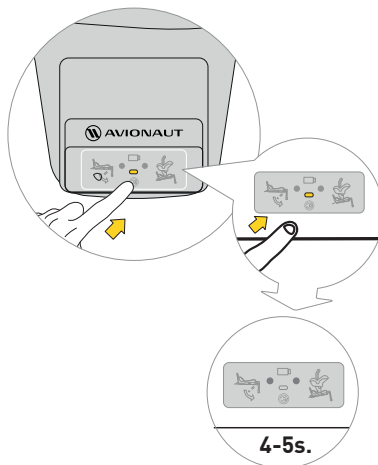
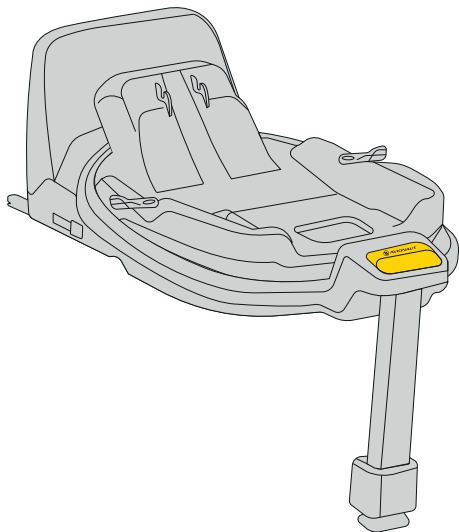

Heli vaigistamiseks vajutage ekraaninuppu 4-5 sekundit. Ekraanil kuvatakse endiselt õige/vale turvavöö ja aluse kinnitus, kuid heli vaigistatakse.

Ohutus, kasutamine ja reisimine

- Enne ostmist tuleks iga turvatool autosse paigaldada, et testida, kas seda saab õigesti paigaldada ja konkreetses mudelis kasutada. Turvahälli vastavus sõidukitüübile on üks olulisemaid ohutuskriteeriume. Müüja abi esmase paigalduse ajal tagab ka täieliku õige seadistuse.
- Pidage meeles, et lapsevanemad vastutavad alati lapse ohutuse eest sõidu ajal.
- Ärge kunagi jätke last turvatooli järelevalveta, ei sõiduki sees ega väljas.
- Ärge kunagi hoidke last sõidu ajal süles.
- Teie lapse jaoks on reisi ajal kõige turvalisem koht auto tagaistmel.
- Kontrollige enne iga reisi, et turvavööd pole kinnitatud kahjustatud või väändunud.
- Kui turvatool on paigaldatud, siis seljatugi sõiduki tagaiste peab olema lukustatud ja mitte liigutada.
- Enne iga reisi veenduge, et Pixel 3 turvahäll ei ole uste külge kinni pigistatud ega ohus liikumine pagasist või istme seljatoest.
- Veenduge, et kogu pagas autos on kindlalt kinnitatud.
- Ärge kasutage Pixel 3 istet ilma polsterduseta, nagu see on osa süsteemist, mis tagab lapse turvalisuse.
- Pikemate reiside ajal tehke lühikesi pause. Ka teie laps peab liikuma.
- Katke alati turvaiste, kui jätate auto päikesepaistelisse kohta. Polster ja metall- või plastosad võivad üle kuumeneda ja lapse põletada.
- Kinnitage laps turvatooli alati rakmete rihmadega, isegi kui kasutate istet väljaspool sõidukit. Veenduge, et rakmete rihmad oleksid korralikult kinnitatud, et laps saaks istmel õiges asendis.
- Soovitame mitte osta kasutatud laste turvatooli – nende ajaloos ei saa kunagi kindel olla. Kui aga otsustad osta kasutatud istme, vali selline, mille kasutuslugu tead.
- Ärge kasutage Pixel 3-i istet kauem kui 10 aastat.
- Vahetage oma iste välja, kui see on õnnetusse sattunud.
- Ärge tehke istmel mingeid muudatusi. Need võivad kaasa tuua toote ohutuse osalise või täieliku kaotuse.
- Tootja tunnistab, et iste võib jätke sõiduki polstrisse süvendid. See on vältimatu istme tiheda sobivuse

nõude tõttu. Tootja ei vastuta sellest tulenevate kahjustuste eest.

- Veenduge, et rihmad oleksid korralikult kinnitatud laps on istmel õigesti paigutatud.
- Last hoidvad rakmed ei tohi olla kasutatud ilma kaanteta.
- Veenduge, et mahuks maksimaalselt ühe sõrme rakmete ja lapse vahele (1cm). Kui see kaugus on suurem, pingutage rakmeid.
- Pixel 3 sisestus koosneb mitmest elemendist. Reguleerige neid nii, et istme rakmete rihmade kõrgus oleks paralleelne lapse õlgade kõrgusega. PIDage meeles: Igal lapsel on erinevad kehaproportsioonid – kontrollige regulaarselt vöö asendit õlgade suhtes. See on vajalik lapse ohutuse tagamiseks istmel.
- Kui soovite last päikese eest kaitsta, kinnitage ja keerake lahti päikesesirm. Visiir on lapse turvaistme eraldi osa
- Kasutage Pixel 3 lapse turvatooli, kui teie laps on 40–86 cm pikk ja ei kaalu rohkem kui 13 kg.
- Pixel 3 istme paigaldamisel kasutage ettepoole suunatud istet, mis on varustatud kolmepunkti turvavöödega, rihmad tuleb pingutada ja tõmmata

läbi istme kõigist sinisega tähistatud punktidest.

Juhised õigeks paigaldamiseks leiata sellest juhendist ja Pixeli kleebiselt, mis asub istme küljel.

- Kasutage ainult näoga näoga lapse turvaistet, mis on varustatud kolmepunkti turvavöödega vastavalt standardile ECE R16.
- Kontrollige lapse turvaistme õiget paigaldust. Kui üks LED-tuledest süttib punaselt, korrigeerige istme paigaldust ja tehke test uuesti. Tehke seda seni, kuni süttib roheline LED.
- Pixel 3 turvaiste müüakse komplektis, mis sisaldab kaitserauda, mis tuleb asetada turvaistme küljele.

Hooldus ja hügieen

1. Pixel 3-istme polster võib olla pestud pesumasinas temperatuuril kuni 30°C tsentrifuugimiskiirusega kuni 600 p/min.
2. Muid istme komponente saab puhastada vee ja seebiga, kasutades pehmet käsna.
3. Hoidke oma iste puhtana. Ärge kasutage niisutajaid ega agressiivseid puhastusvahendeid.
4. Ärge kasutage istme liikuvatel osadel ega muudel osadel määrdeaineid, tugevatoimelisi kemikaale ega niisutajaid.

Keskkond

- Lämpumisohu vältimiseks tuleb plastpakendi osad hoida lastele kättesaamatus kohas.
- Patareid, mis toidavad istme põhjas asuvat infopaneeli, tuleb nõuetekohaselt utiliseerida.
- Keskkonnakaitse huvides, kui istet enam ei kasutata, viige see vastavalt kohalikele eeskirjadele vastavasse jäätmekäitluskohta.

Küsimused

- Kui teil on küsimusi, helistage oma edasimüüjale või volitatud edasimüüjale. Valmistage ette järgmine teave:
 - teie lapse vanus, pikkus ja kaal
 - lauto mark ja mudel ning istekoht, kuhu paigaldate Pixel 3 istme sõidukisse.

Garantii

- Pixel 3-ile kehtib 24-kuuline garantii.
- Käesolevaga kinnitame, et toode on olnud toodetud vastavalt kehtivatele Euroopa ohutus- ja kvaliteedistandarditele ning et ostuhetkel ei ole tootel tootmis- ja materjalidefekte.

- Garantii kehtib osturiigis ja seda täidab volitatud edasimüüja.
- Garantii katab kõik materjali- ja tootmisdefektid, eeldusel, et toodet kasutab vastavalt kasutusjuhendile tavatingimustes esimene lõppkasutaja ja 24 kuu jooksul alates ostukuupäevast. Avionaut võtab endale vastutuse defektse toote parandamise või asendamise eest; defekti kõrvaldamise ja pretensiooni lahendamise viisi otsustab aga garantiioomanik.
- Garantii ei kata igapäevasest kasutamisest põhjustatud kahjustusi, nagu kanga kulumine, samuti toote normaalsest vananemisest tingitud loomulik värvide tuhmumine ja materjali kvaliteedi halvenemine.
- Garantii ei kehti ka kahjudele, mis on põhjustatud juhuslikust hävimisest, kasutusjuhendi mittejärgimisest, mittesihipärasest kasutamisest, hooletusest, tulekahjust, kokkupuutest vedelikega või muudest välistest põhjustest.
- Garantiinõude esitamise ajal peavad Pixel 3 istmel olema kõik sildid või identifitseerimisnumbrid ning seda tohib hooldada ainult volitatud isik.

Kas soovite esitada nõude?

- Kui märkate puudust ja soovite pretensiooni esitada, võtke ühendust müüjaga, kellelt Pixel 3 i ostsite Pretensioonist teatamisel peate esitama tõendi ost, mis peab olema tehtud 24 kuud enne teenistusnõude esitamist.
- Kui tekib vajadus saata toode aadressile a teeninduspunkti, tagastage toode edasimüüjale või müüja. Samal ajal leppige kokku saatmisviisi ja selle kulud, kuna selle mittejärgimine võib kaasa tuua selle, et käendaja keeldub saatmiskulusid katmast. Kahjustused ja/või defektid, mida meie garantii või tarbijaõigused ei kata, ja/või toote kahjustused ja/või defektid, mis ei kuulu meie garantii alla, võidakse parandada kokkulepitud tasu eest.
- Vahetage oma iste uue vastu, kui sellega on juhtunud õnnetus. Vaja läheb: politsei protokollid õnnetuse kohta, fotot õnnetusest, millel on näha iste, või politsei infot, mis kinnitab selle toimumist, ostutõendit, kindlustusseltsi kinnitust, et iste ei kuulunud hüvitusse, garantii. kaarti ja saata meile õnnetuse iste.

Tarbijaõigused

- Tarbijatel on õigused vastavalt kehtivatele õigusaktidele, mis võivad riigiti erineda. See garantii ei mõjuta asjakohastest riiklikest õigusaktidest tulenevaid tarbijaõigusi.
- Selle garantii on koostanud Poolas registreeritud Ł.KARWALA..

Ettevõtte aadress on:

Ł.KARWALA

Szarlejka,

ul. Łukaszewicza 172

42-130 Wręczyca Wielka, POOLA

(1) Tooteid, mis on ostetud eemaldatud või muudetud siltide või identifitseerimisnumbrita, loetakse loata. Kuna nende toodete ehtsust ei ole võimalik kontrollida, siis garantii neile ei kehti.



Avionaut® Pixel 3™ -lastenturvaistuimen käyttöopas

Tärkeää!

Älä lue tätä ohjekirjaa ajaessasi. Lue se huolellisesti, säilytä se tulevaa tarvetta varten ja pidä se aina helposti saatavilla. Jos sinulla on epäilyksiä, ota meihin yhteyttä.

Matkusta aina turvallisesti ja suhtaudu jokaiseen autotatkaan vakavasti, vaikka määränpää olisi vain mutaman korttelin päässä.

Säilytä ohjeet turvaistuimen mukana koko turvaistuimen käyttöajan.



Varoitukset:

Älä muokkaa Pixel 3-turvaistuinta millään tavalla, sillä se voi vaikuttaa lapsen turvallisuuteen sen käytön aikana..



Varoitukset:

Älä koskaan aseta Pixel 3-turvaistuinta jalustalle, kuten pöydälle tai tuolille.



Varoitukset:

Älä koskaan asenna Pixel 3-turvaistuinta kasvat kohti vastakkaiseen ajosuuntaan etumatkustajan istuimella aktiivisella turvatyynyllä.



Huomio:

Pixel 3 -lastenturvaistuin tulee asentaa autoon vain selkä menosuuntaan päin.



Varoitukset:

Katso lisätietoja ajoneuvon valmistajan käsikirjasta.

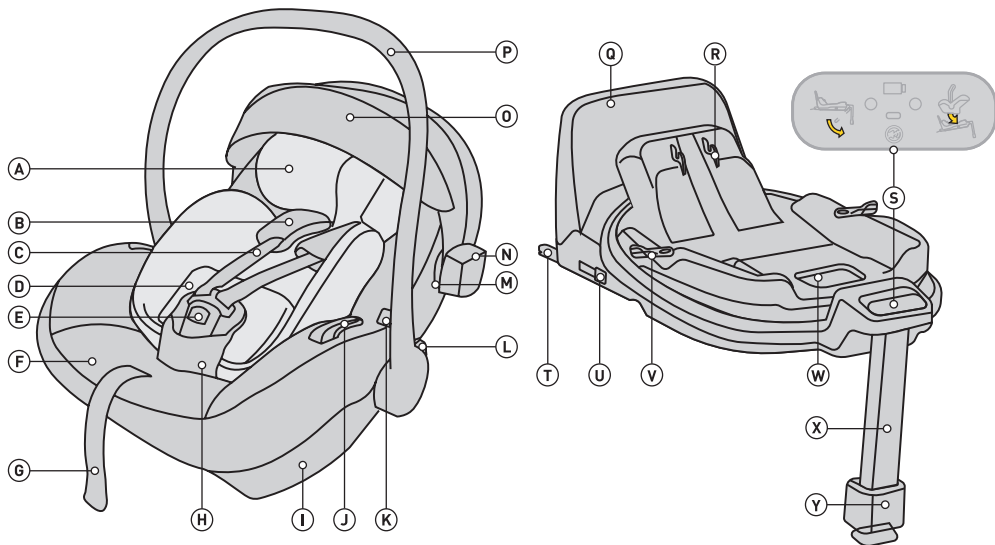

- A Pixel 3 -sisäke
- B Otkavyöt, joissa irrotettavat suojat
- C Otkavyöt
- D Pixel 3 korkeudensäätöjärjestelmä
- E Turvavyön lukko
- F Istuinsuoja
- G Turvavyön pituuden säädin
- H Turvavyö suojalla
- I Jalustan kiinnitys
- J Lantiovyöliitin
- K Painike istuimen vapauttamiseksi rattaista
- L Painike kahvan asennon säätämiseen
- M Katoksen kiinnitys
- N Heijastin

- O Aurinkokatos
- P Kahvat
- Q Pyörimisen estävä kehys
- R Istuimen kiinnitysmekanismi ja kiinnitys Mekanismi
- S Ohjauspaneeli
- T ISOFIX pohjakiinnitys
- U Painike ISOFIX-liittimen vapauttamiseksi
- V Kiertopainike
- W Vapauta vipu istuimen lukituksen avaamiseksi
- X Säädettävä jalkatuki
- Y Jalkatuen säätöpainike

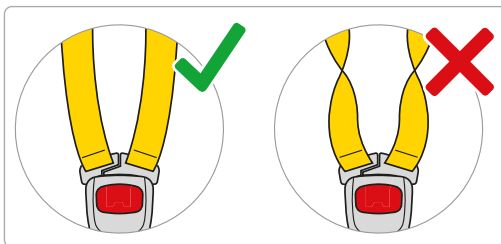
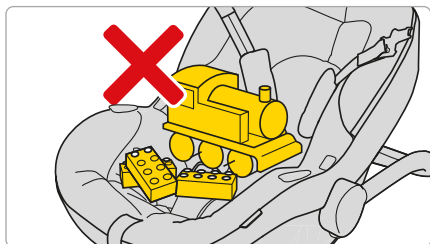
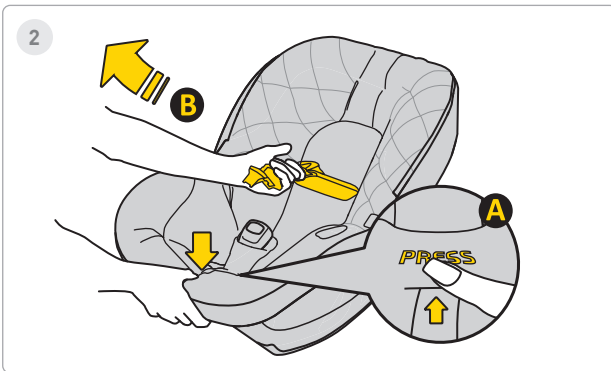
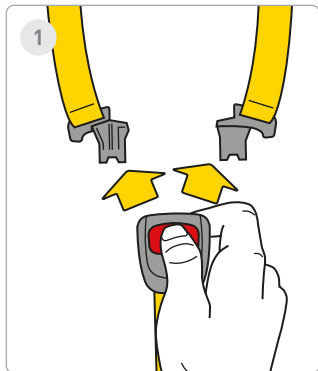

1 Askelta

Paina punaisia painikkeita avataksesi turvavyön lukon.

2 Askelta

Löysää auton turvavyöt tehdäksesi lapsellesi tilaa istuimessa. Paina painiketta **A** ja vedä turvavyöistä **B** lisätäksesi niiden pituutta.

Muistaa! Istuimessa ei saa olla muita osia ja turvavyön tulee aina olla suorassa ja kunnolla kiinni!

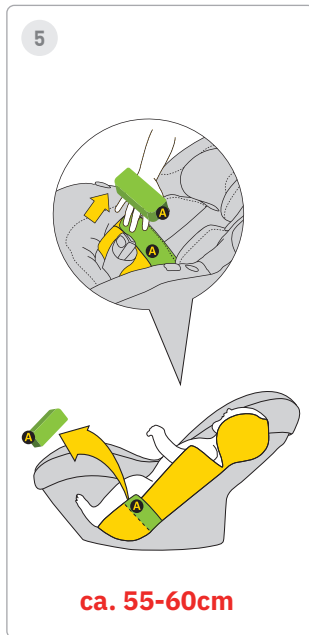
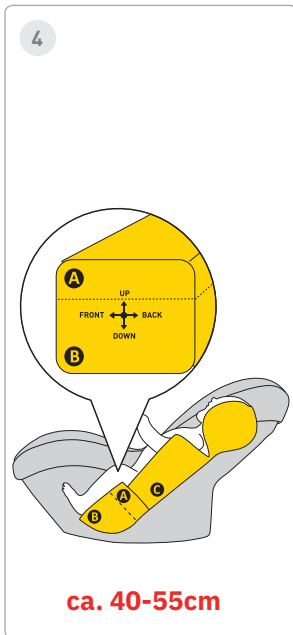

3 Askelta

Siirrä hihnat istuimen sivuille. Aseta vauva istuimelle. Varmista, että lapsesi istuu kunnolla turvaistuimessa, selkänoja on täysin turvaistuimen tukema eikä mikään turvavyön osa ole lapsen selän alla.

4 Askelta

Jos lapsesi on 40-60 cm pitkä, käytä täyttä **A** + **B** -osaa.

5 Askelta

Kun lapsi saavuttaa pituuden 55-60 cm, voit myös säätää lapsen asentoa poistamalla lisäosan A.



6

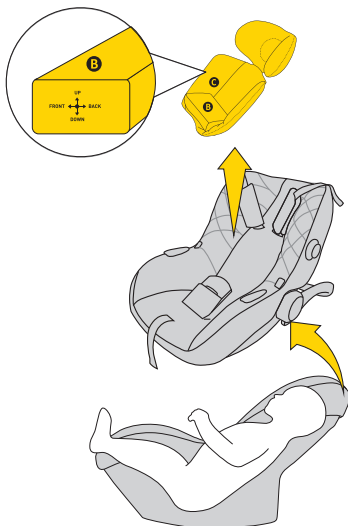

ca. >60cm

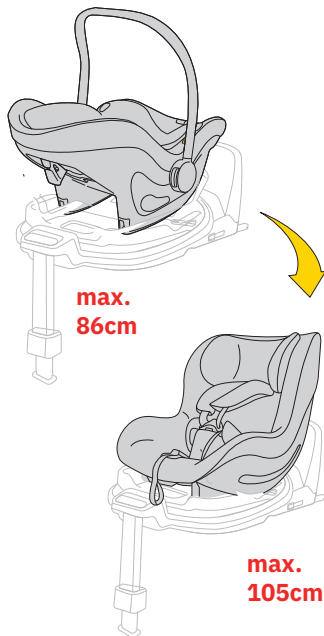

6 Askelta

Kun lapsesi on yli 60 cm pitkä, voit käyttää turvaistuinta ilman sisäosaa.
Jos lapsesi saavuttaa 40-60 cm pituuden, käytä täyttä tyynyä.



VAROITUS!

Ilmoitetut lapsen pituuden mitat suhteessa välikappaleen järjestelyyn ovat vain EHDOTUKSIA. Jokainen lapsi on erilainen ja kasvaa eri vauhtia, joten EHDOTTOMASTI painopisteen säätämisessä on hihnojen taso suhteessa lapsen hartioihin. MUISTA – HIHNIEN TULISI TULLA ULOS OLKAITASOLLA TAI VÄHEMMÄN ALALLA.



7

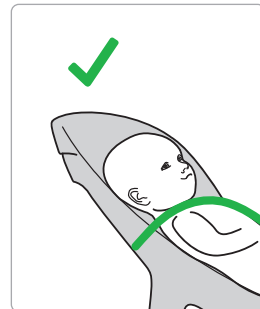
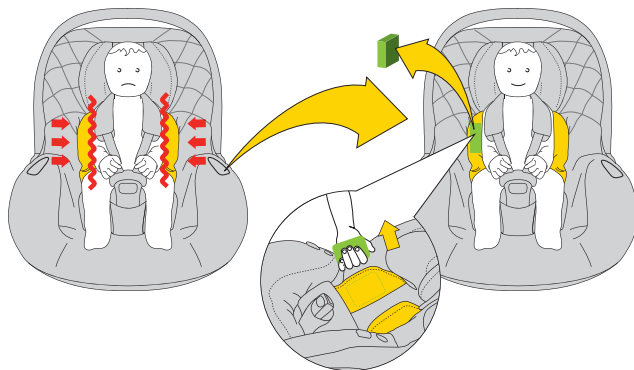

7 Askelta

Kun huomaat, että lapsesi tarvitsee lisää tilaa turvaistuimessa, irrota EPS-sisäosat istuimesta tyyny. Jos lapsesi saavuttaa 40-60 cm pituuden, käytä täyttä tyynyä.

VAROITUS!

Ilmoitetut lapsen pituuden mitat suhteessa välikappaleen järjestelyyn ovat vain EHDOTUKSIA. Jokainen lapsi on erilainen ja kasvaa eri vauhtia, joten EHDOTTOMASTI painopisteen säätämisessä on hihnojen taso suhteessa lapsen hartioihin. MUISTA – HIHNIEN TULISI TULLA ULOS OLKAITASOLLA TAI VÄHEMMÄN ALALLA



8

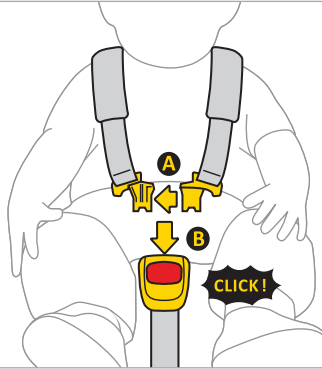

9

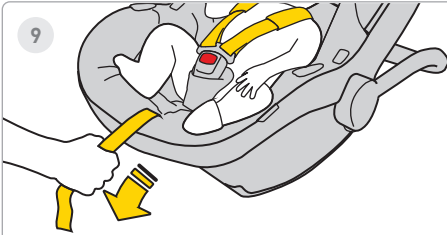

10



8 Askelta

Liitä hihnojen pidike A yhteen ja aseta muoviset pidikkeet A pidikkeen B koloon. Napsahdus osoittaa, että pidike on kunnolla kiinni.

9 Askelta

Vedä turvaistuimen keskimmäistä hihnaa eteenpäin, kunnes lapsi on kiinnitetty.

10 Askelta

Hihnan ja lapsen vartalon välinen etäisyys saa olla enintään 1 cm. Varmistaaksesi, että hihnat ovat kunnolla kireällä, suorita "puristustesti" - jos voit tarttua ja puristaa hihnaa, sitä tulee kiristää enemmän.



1

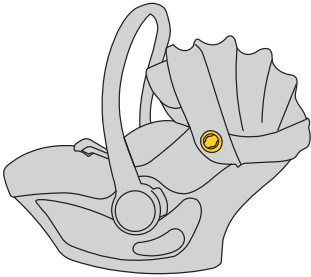

2

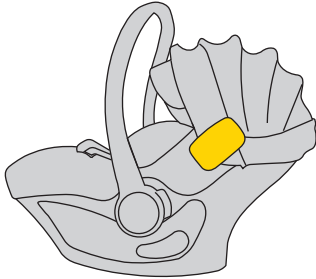
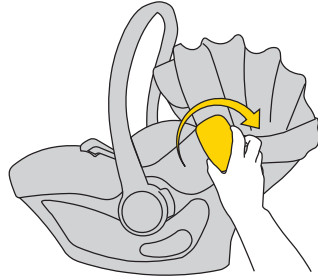

1 Askelta

Turvaistuimessa on puskurikiinnitys molemmilla puolilla.

2 Askelta

Aseta puskurikiinnikkeeseen. Muista, älä väännä tai liikuta puskuria ylös ja alas.



3

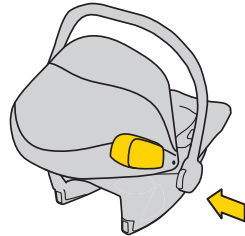
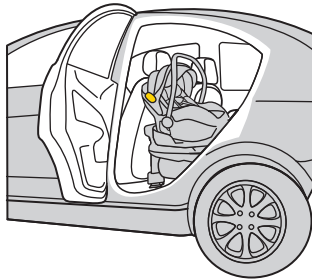
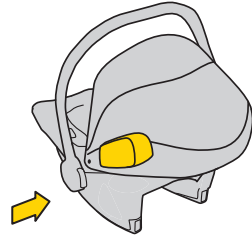
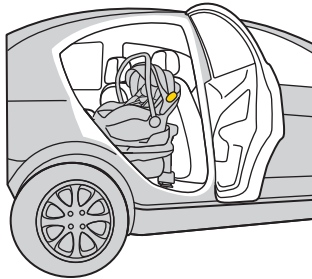

3 Askelta

Asenna puskuri turvaistuimeen aina ajoneuvon oven puolelle.



3

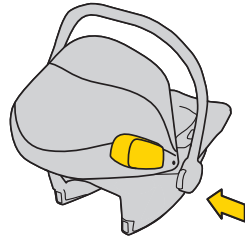
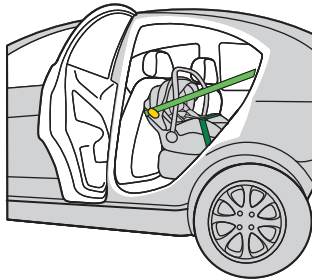
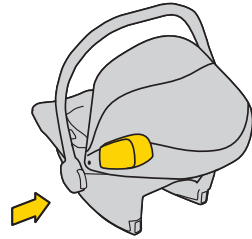
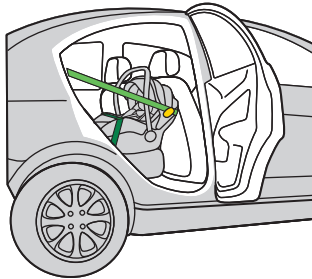

3 Askelta

Asenna puskuri turvaistuimeen aina ajoneuvon oven puolelle.

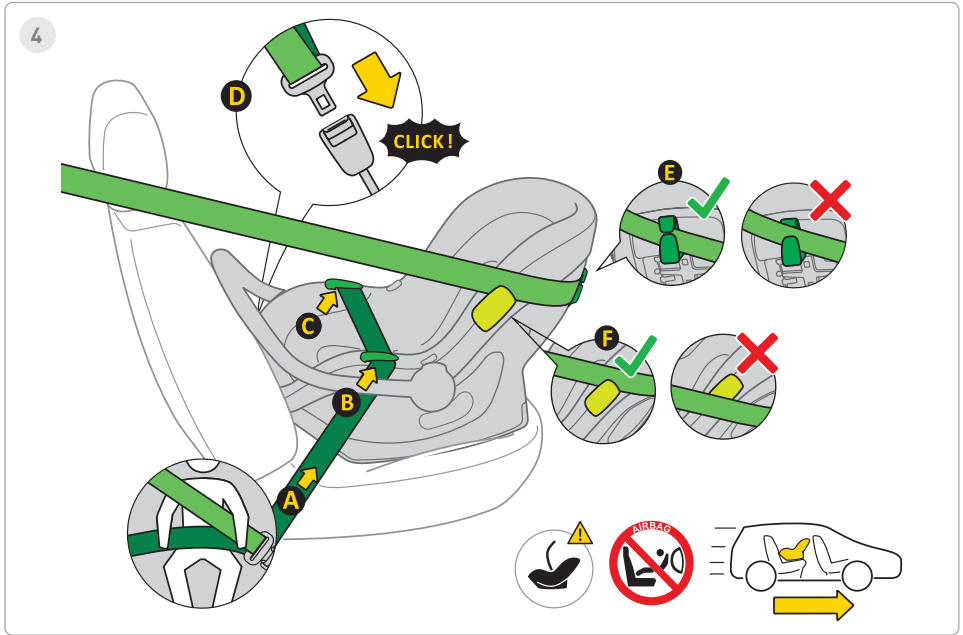

4 Askelta

1. Aseta turvaistuin auton istuimelle ajosuuntaan päin.
2. Pidä turvaistuimen kahva pystyasennossa vain turvaistuimen oikeaa asennusta varten ajoneuvoon.
3. Vedä 3-pisteen automaattinen turvavyö **A** ulos ja aseta lantio-osa vyönohjaimeen **B**, **C**.
4. Lukitse 3-pisteen automaattisen turvavyön lukitusmekanismi **D** ajoneuvon telineeseen.
5. Vedä vyön lantio-osaa tiukasti, jotta tässä osassa ei ole rakoja.
6. Vie vyön diagonaalinen osa auton istuimen taakse vyönohjaimen **E** läpi.
7. Vie olkahihnan vinoosa puskurin **F** yli tai alle.
8. Varmistaaksesi parhaan sivusuojan, muista, että puskuri tulee aina asentaa oven sivulle.
9. Tarkista hihnan kireys, jos aukkoja on, vedä hihnaa kovemmin.

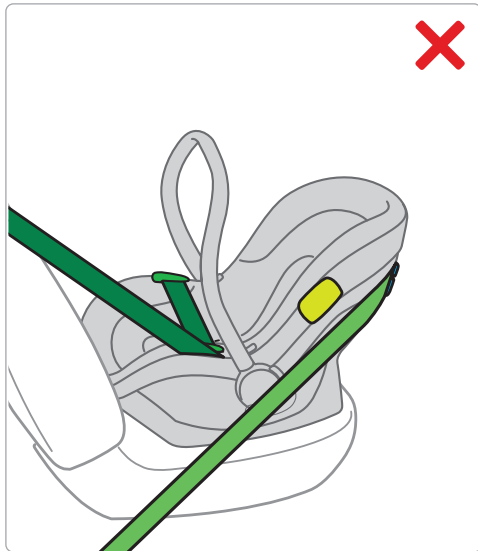
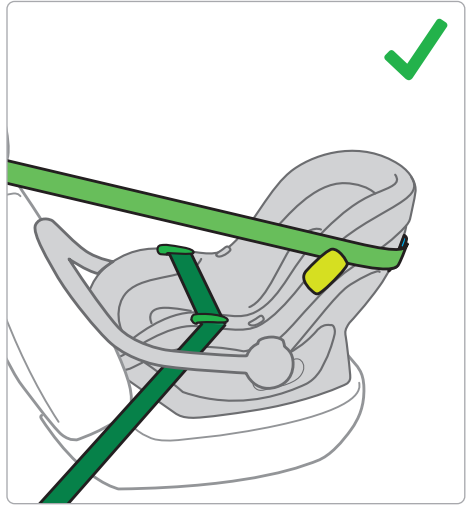
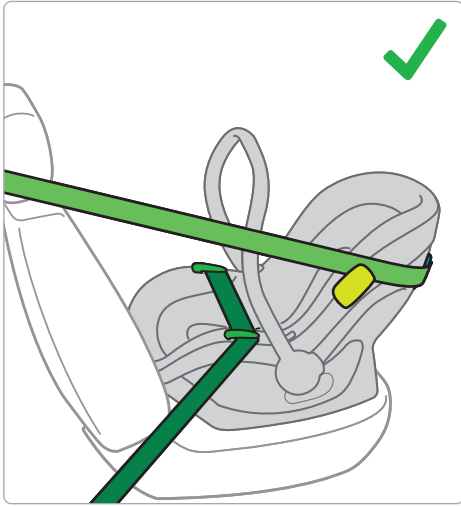



5

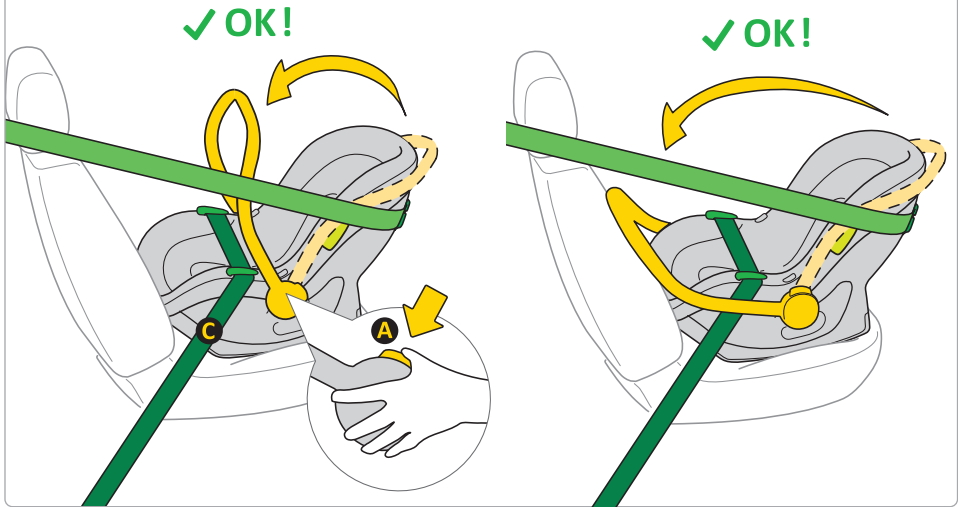

5 Askelta

1. Kun turvaistuin on asennettu oikein ajoneuvon turvavöillä, säädä kantokahva painamalla painikkeita **A** turvaistuimen molemmilla puolilla.
2. Kahva voi olla pystyasennossa tai nojata ajoneuvon istuimen selkänojaa vasten. Kahvan on oltava ajoneuvon kolmipisteturvavyön alaosan yläpuolella **C**.

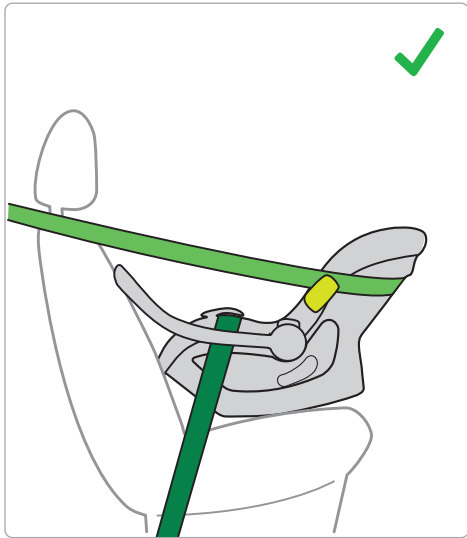
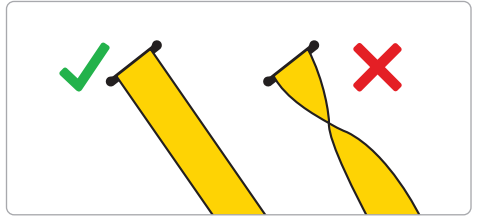
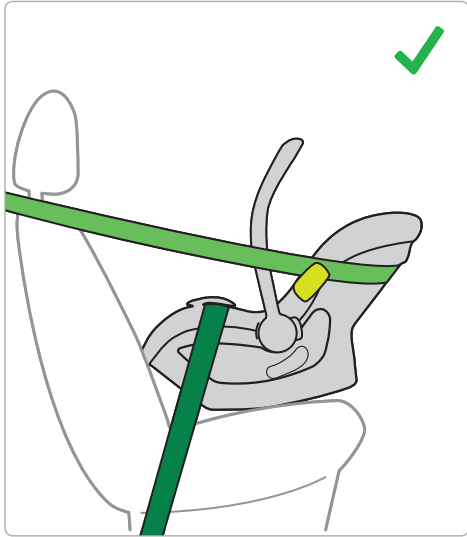

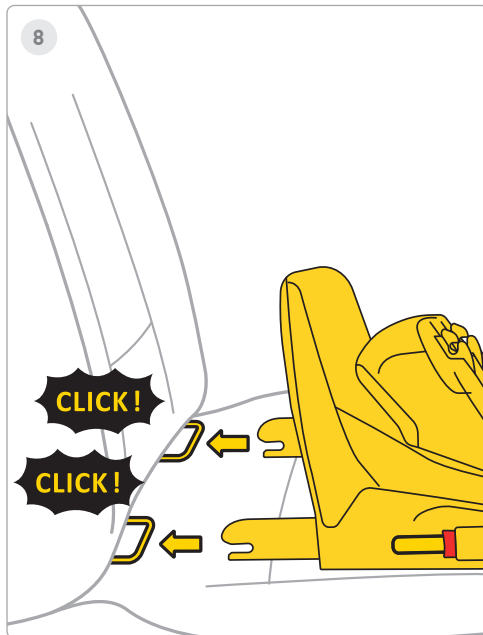
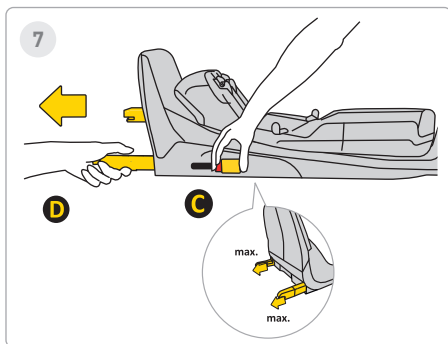
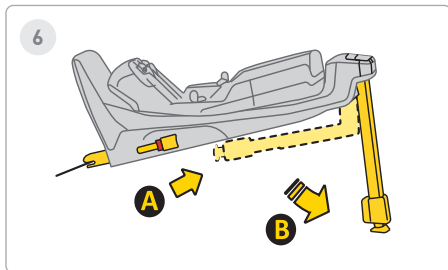

6 Askelta

Vedä tukijalka asennosta **A** asentoon **B**.

7 Askelta

Paina Isofix-vapautuspainiketta **C** ja vedä se ulos maksimiasentoon **D**.

8 Askelta

Osoita jalusta ajoneuvon istuimen Isofix-kiinnikkeitä kohti ja työnnä Isofix-varsia, kunnes kuulet "NAPSAUTA!". Isofix-ilmaisain vaihtaa värin punaisesta vihreäksi. Tämä tarkoittaa, että Isofix on kiinnitetty kunnolla.



9

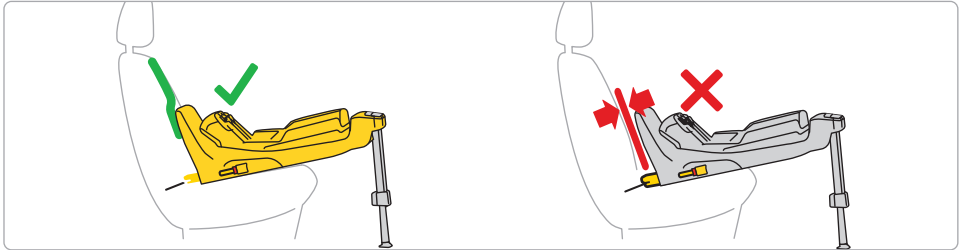
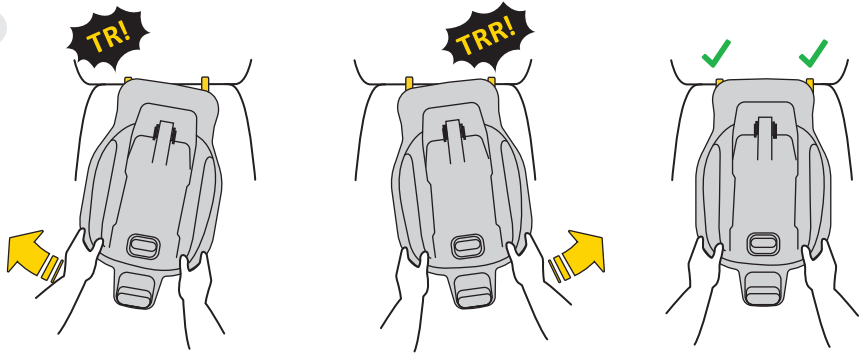

9 Askelta

Työnnä alustaa vuorotellen ajoneuvon selkänojaa kohti, kunnes runko lepää niin pitkälle kuin se menee pyörimisen esto sohvän selkänojalla.

Muista, että alustaa tulee työntää niin paljon kuin mahdollista värähtelemällä

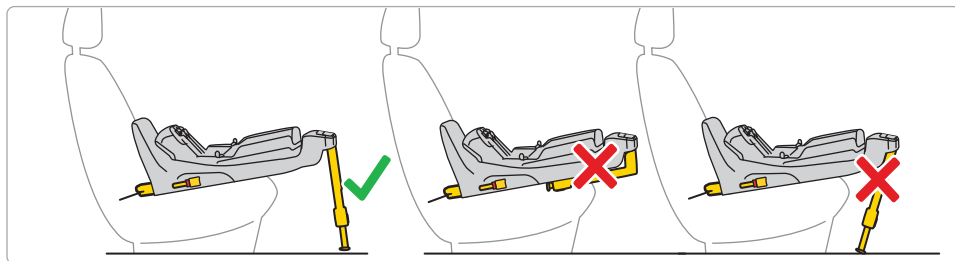
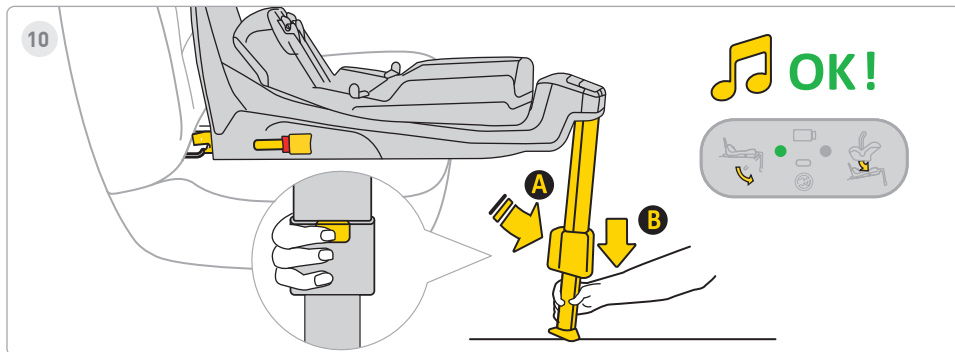

10 Askelta

Paina jalan jatkopainiketta **A** ja ojenna jalkaasi, kunnes se lepää tukevasti ajoneuvon lattialla. Kun jalka on oikein asennettu, näytön valo muuttuu punaisesta vihreäksi



11

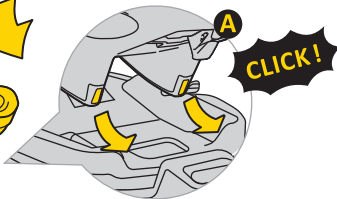
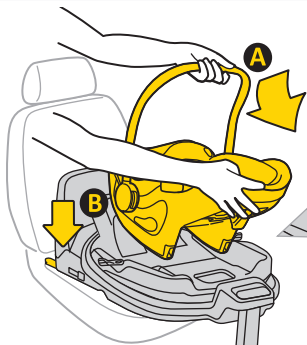

OK!



11 Askelta

Aseta istuin alustaan. Työnnä tätä varten istuin puolelta **A** alustan koukkuihin ja kiinnitä sitten istuin kohdassa **B** alustaan. Kun istuin on kunnolla kiinnitetty alustaan, oikealla olevaan näyttöön syytty vihreä valo.



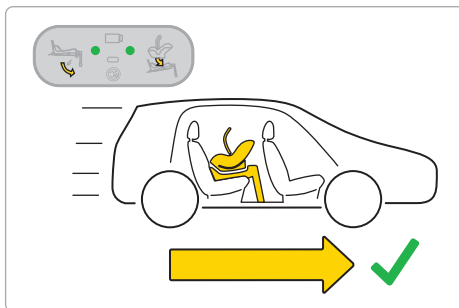
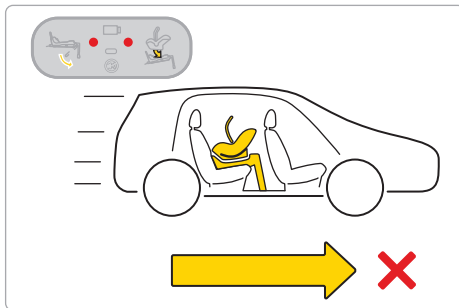
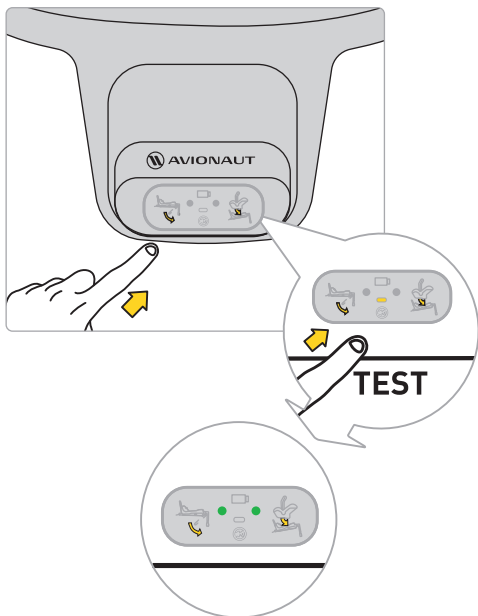











Muista: Käytä turvaistuinta vain selkänöja ajosuuntaan päin.



Ennen kuin lähdet matkalle lapsesi kanssa, testaa tukikohdan elektroninen järjestelmä. Kun istuin on kunnolla kiinnitetty ja jalka on asennettu oikein, näytölle tulee kaksi vihreää pistettä.

Jos näkyviin tulee punaisia pisteitä, tarkista, että turvaistuin ja alusta on asennettu oikein.



 	 	 	 
Sound			
Lights			



12

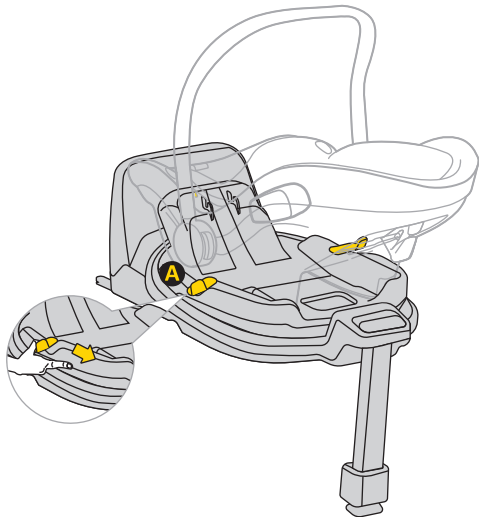

12 Askelta

Pyöritä istuinta vetämällä tai painamalla vipua **A** ja kääntämällä istuinta haluttuun suuntaan yhdellä kädellä.

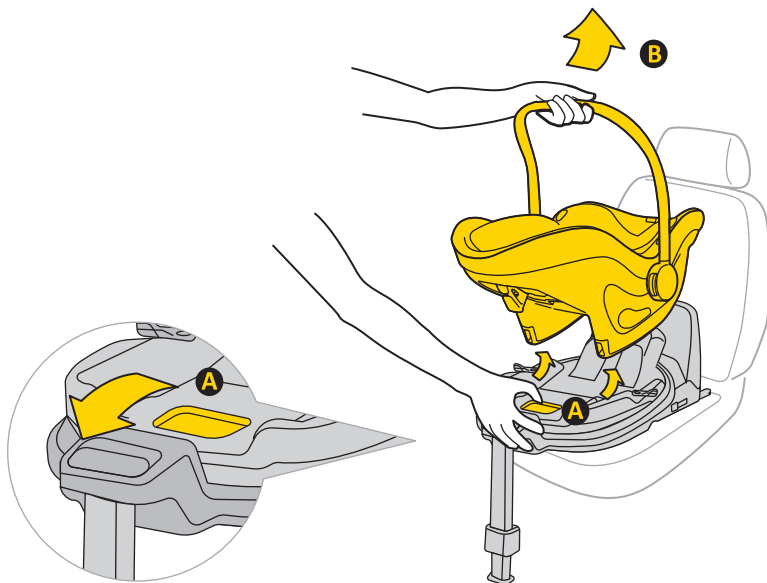

13

**13 Askelta**

Irrota turvaistuin alustasta vetämällä vapautuskahvasta **A** ja kallistamalla istuinta varovasti eteenpäin samalla, kun nostat sitä.

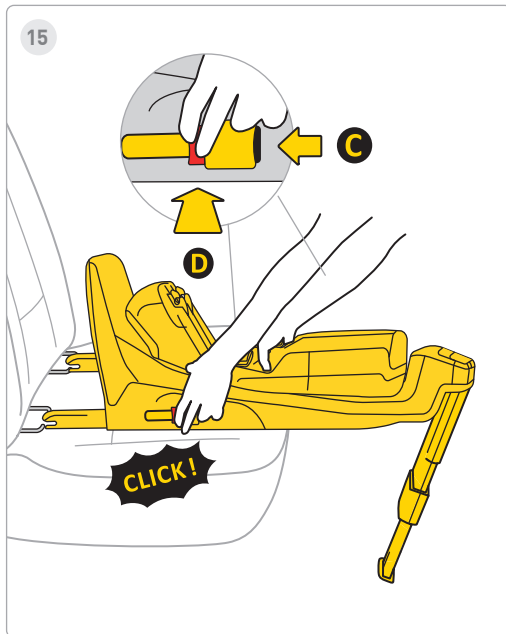
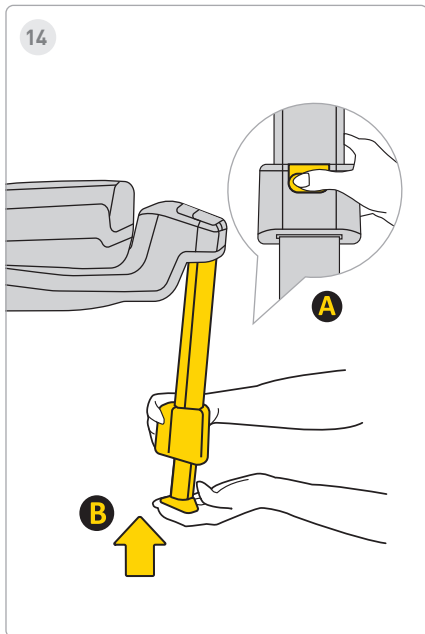

14 Askelta

Aseta jalka painamalla painiketta **A** ja aseta jalka **B** alkuperäiseen asentoonsa ja taita se sitten tallentaaksesi tilaa

15 Askelta

Irrottaaksesi jalustan auton Isofix-kiinnikkeistä paina ensin lukituspainiketta **C**, paina sitten vapautuspainiketta **D** ja käännä Isofix-koukut takaisin alkuperäiseen asentoonsa.

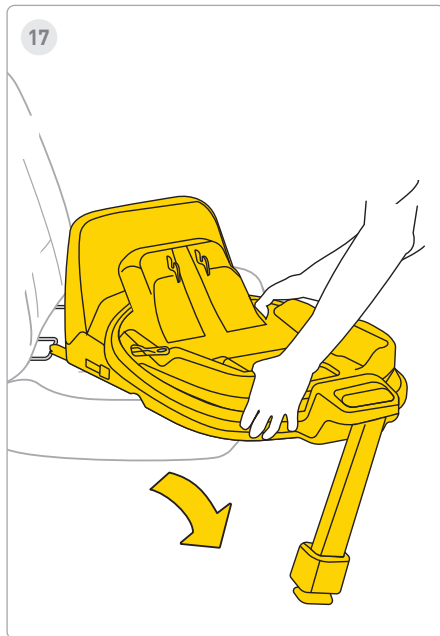
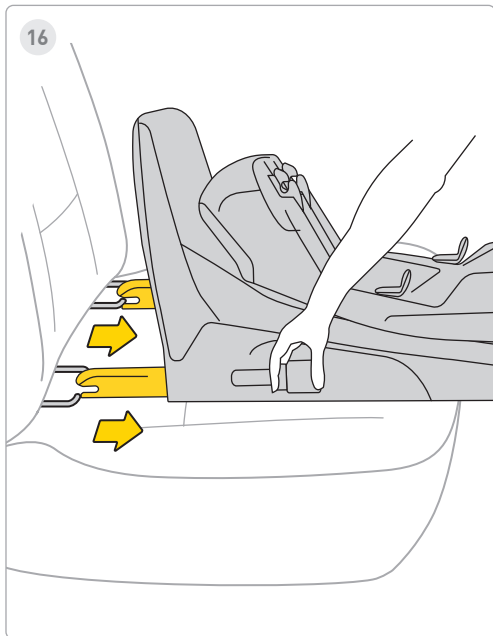

16 Askelta

Aseta Isofix maksimivaraustoon.

17 Askelta

Irrota alusta ajoneuvosta.

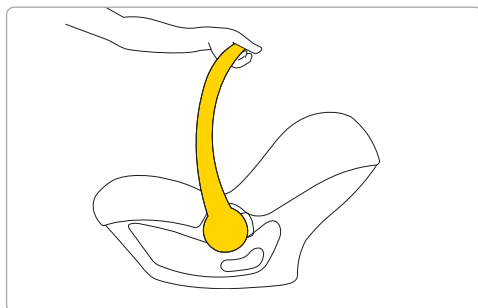
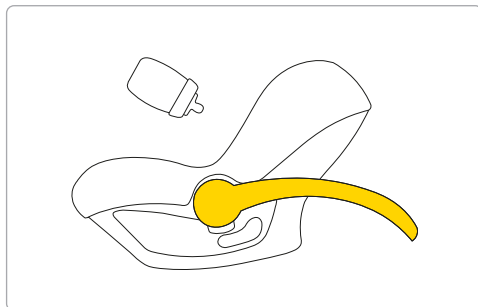
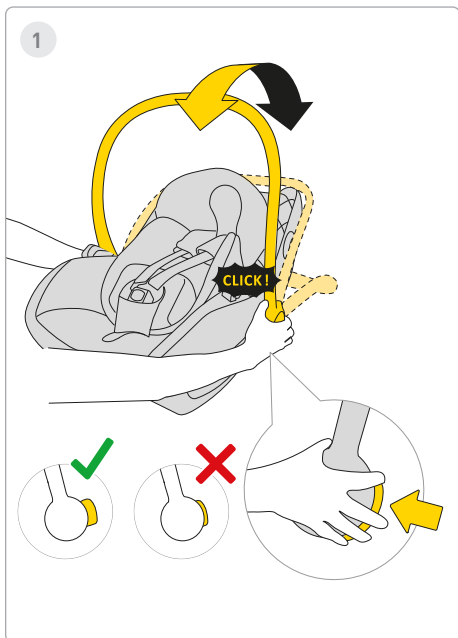

1 Askelta

Syöttääksesi lapsen paina turvaistuimen molemmilla puolilla olevia painikkeita ja liu'uta kahvaa turvaistuimen taakse. Kahva voidaan kääntää sekä taaksepäin - auton istuimen taakse että eteenpäin.

 **VAROITUS!**

Turvaistuin on tarkoitettu lapsen kuljettamiseen autossa. Älä käytä sitä tutina.



2

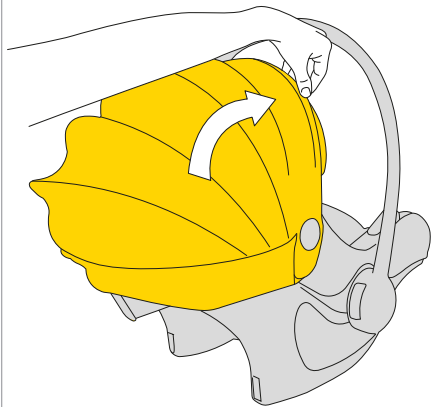

3

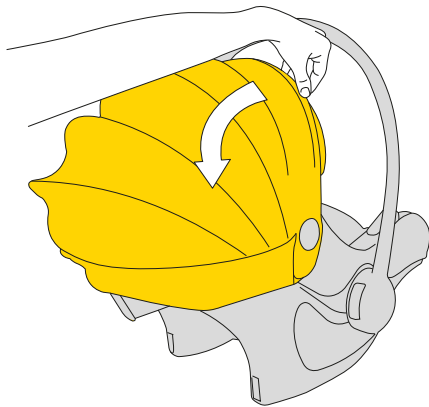
**2 Askelta**

Peitä aurinkosuoja vetämällä kuomun muovirungosta ja liu'uttamalla se peittämään lapsi.

3 Askelta

Avaa aurinkosuoja työntämällä muovirunkoa auton istuimen taakse.



4

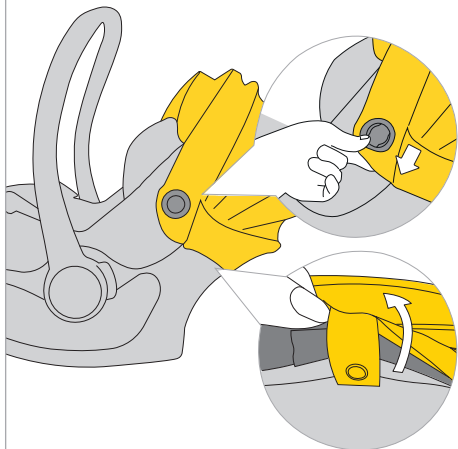

5

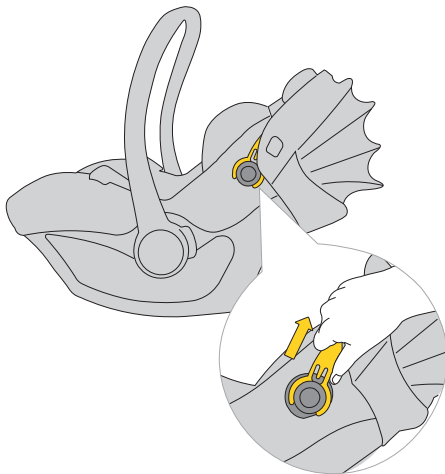

14 Askelta

Irrota kuomu irrottamalla kangas kiinnityskohdista.

15 Askelta

Vedä sitten kuomun muovirunko ja vedä se ulos kiinnikkeestä turvaistuimen molemmilla puolilla.



6

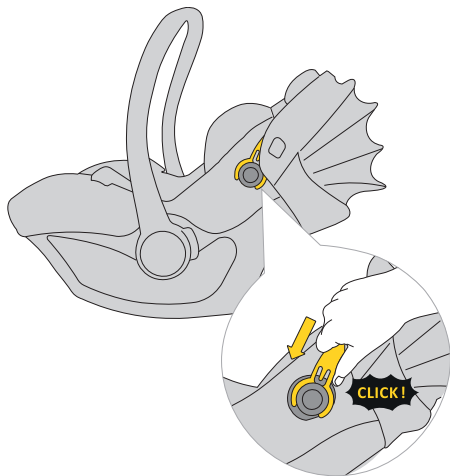

7

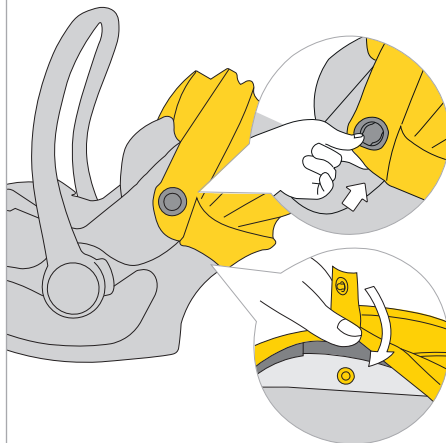
**6 Askelta**

Kiinnitä kuomu kiinnittämällä kangas kiinnityspisteisiin.

7 Askelta

Kiinnitä sitten kuomun kangaskiinnikkeet kuoreen.

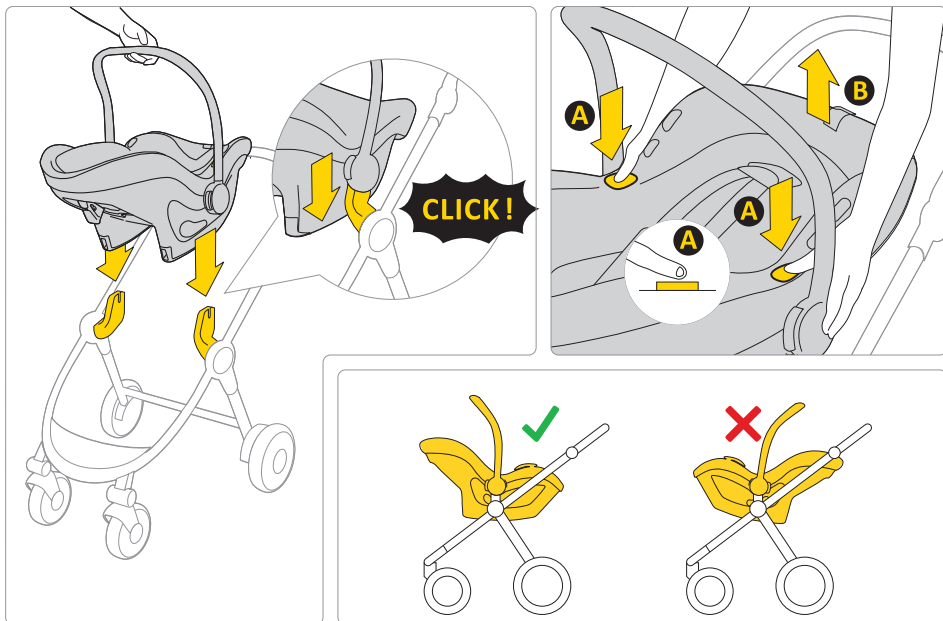

Pixel 3 -turvaistuin voidaan asentaa vanhempaa päin mihin tahansa hyväksytyyn lastenrattaaseen.

Irrottaaksesi turvaistuimen rattaiden rungosta paina painiketta **A** turvaistuimen molemmilla puolilla ja nosta se ylös.

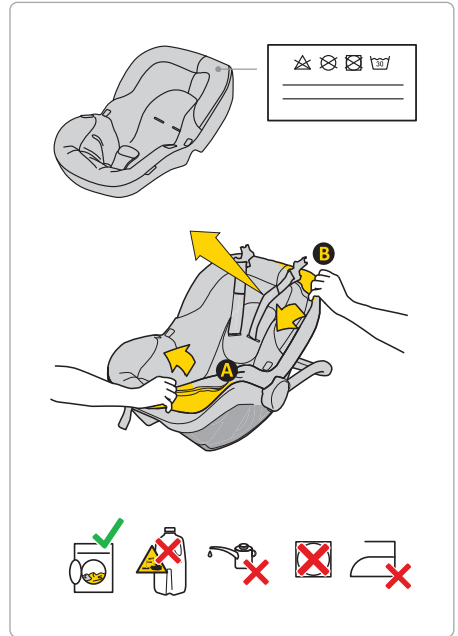

Pese verhoilu noudattamalla mukana tulleita pesuohjeita.

Voit helposti irrottaa verhoilun auton istuimesta. Noudata kuvien ohjeita.

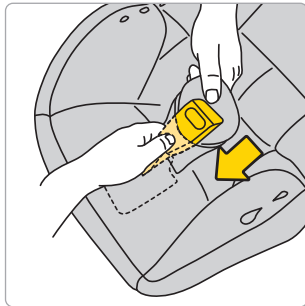
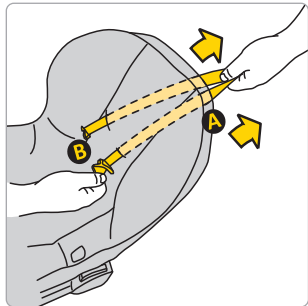
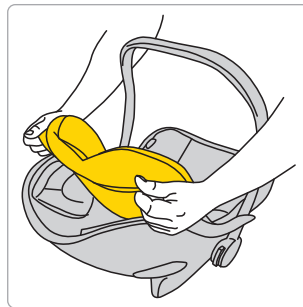
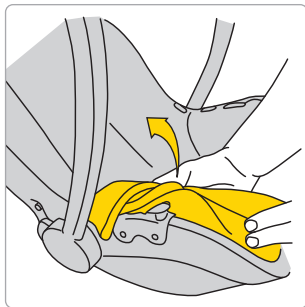
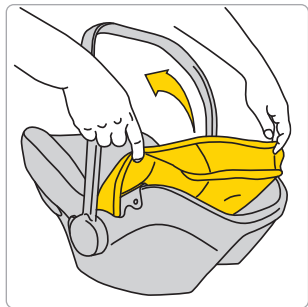

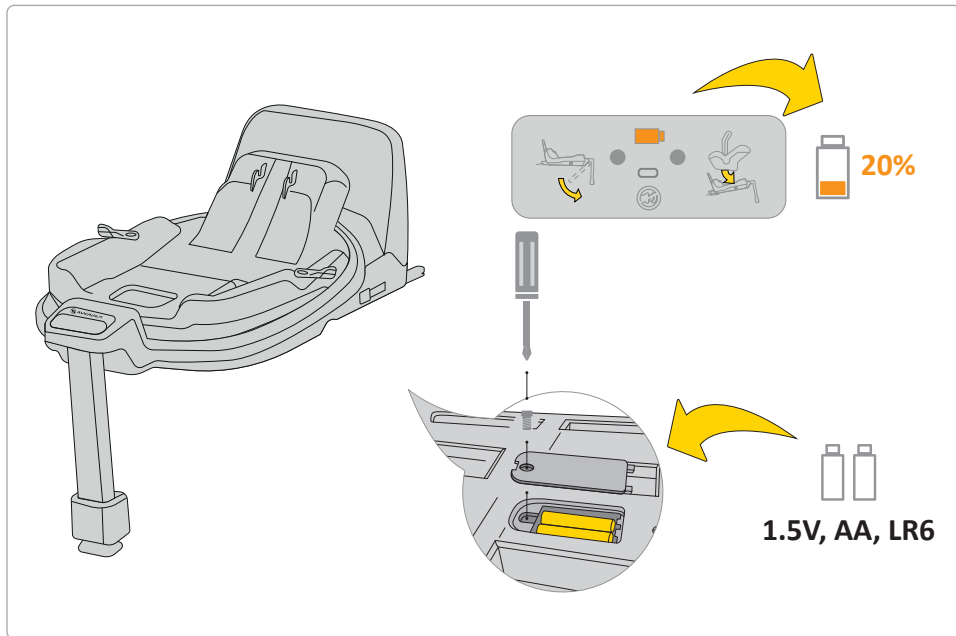

Jos näytön akun merkkivalo on oranssi, se on vaihdettava. Voit tehdä tämän poistamalla pohjan kansi ja poistamalla paristot.

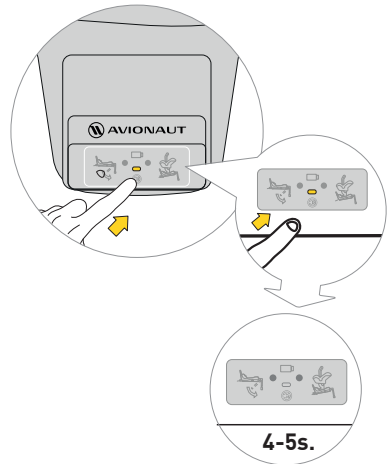

Mykistä ääni painamalla näyttöpainiketta 4-5 sekunnin ajan. Näytössä näkyy edelleen oikea/väärä turvavyön ja jalustan kiinnitys, mutta ääni on mykistetty.

Turvallisuus, käyttö ja matkustaminen

- Ennen ostamista jokainen turvaistuin tulee asentaa autoon, jotta voidaan testata, voidaanko se asentaa ja käyttää oikein kyseisessä mallissa. Yksi tärkeimmistä turvallisuuskriteereistä on varmistaa, että turvaistuin vastaa ajoneuvotyyppiä. Myyjän apu alkuasennuksen aikana takaa myös sen, että asetukset ovat täysin oikein.
- Muista, että vanhemmat ovat aina vastuussa lapsen turvallisuudesta ajon aikana.
- Älä koskaan jätä lasta ilman valvontaa turvaistuimeen, joko ajoneuvon sisällä tai ulkopuolella.
- Älä koskaan pidä lasta sylissäsi ajaessasi.
- Turvallisin paikka lapsellesi matkan aikana on auton takapenkillä.
- Tarkista ennen jokaista matkaa, että turvavyöt eivät ole kiinni vaurioitunut tai vääntynyt.
- Kun turvaistuin on asennettu, turvaistuimen selkänöja ajoneuvon takaistuimen on oltava lukittu, eikä sitä saa pitää liikkua.
- Varmista ennen jokaista matkaa, että Pixel 3 turvaistuin ei jää puristuksiin oviin tai se on vaarassa liikkuminen matkatavaroista tai istuimen selkänöjasta.
- Varmista, että kaikki matkatavarat autossa on kiinnitetty kunnolla.
- Älä käytä Pixel 3-istuinta ilman pehmustetta, esim se on osa järjestelmää, joka varmistaa lapsen turvallisuuden.
- Pidemmällä matkoilla pidä lyhyitä taukoja. Lapsesi tarvitsee myös liikkua.
- Peitä aina turvaistuin, kun jätät auton pysäköitynä aurinkoiseen paikkaan. Verhoilu ja metalli- tai muoviosat voivat ylikuumentua ja polttaa lapsen.
- Kiinnitä lapsi aina turvaistuimeen valjaiden hihnoilla, myös käytettäessä istuinta ajoneuvon ulkopuolella. Varmista, että valjaiden hihnat on kiinnitetty kunnolla, jotta lapsi on oikeassa asennossa istuimessa.
- Suosittelemme olemaan ostamatta käytettyjä lasten turvaistuimia – et voi koskaan olla varma niiden historiasta. Jos kuitenkin päätät ostaa käytetyn istuimen, valitse sellainen, jonka käyttöhistorian tiedät.
- Älä käytä Pixel 3-istuinta yli 10 vuoden ajan.
- Vaihda istuin, jos se on joutunut onnettomuuteen.
- Älä tee mitään muutoksia istuimeen. Ne voivat johtaa tuotteen turvallisuuden osittaiseen tai täydelliseen menetykseen.

- Valmistaja myöntää, että istuin voi jätää painaumia ajoneuvon verhoiluun. Tämä on väistämätöntä, koska istuimen tiukka istuvuus edellyttää. Valmistaja ei ole vastuussa mistään tämän seurauksena mahdollisesti aiheutuvista vahingoista.
- Varmista, että hihnat ovat kunnolla kiinni lapsi on oikeassa asennossa istuimessa.
- Valjaiden hihnat, jotka pitävät lasta kiinni, eivät saa olla käytetty ilman kansia.
- Varmista, että mahtuu enintään yksi sormi valjaiden ja lapsen väliin (1cm). Jos tämä etäisyys on suurempi, kiristä valjaat.
- Pixel 3 -sisäosa koostuu useista elementeistä. Säädä ne niin, että istuimen valjaiden vyöt ovat samansuuntaisia lapsen hartioiden tason kanssa. **MUISTA:** Jokaisella lapsella on erilaiset vartalon mittasuhteet – tarkista vyön asento hartioihin nähden säännöllisesti. Tämä on välttämätöntä lapsen turvallisuuden säilyttämiseksi istuimessa.
- Jos haluat suojata lasta auringolta, kiinnitä ja avaa häikäisysuoja. Visiiri on erillinen osa lasten turvaistuinta.
- Käytä Pixel 3 -lasten turvaistuinta, kun lapsesi on 40–86 cm pitkä ja painaa enintään 13 kg.
- Kun asennat Pixel 3 -istuinta, käytä eteenpäin osoittavaa istuinta, joka on varustettu

kolmipisteturvavöillä, vyöt tulee kiristää ja vetää kaikkien sinisellä merkittyjen istuimen pisteiden läpi. Oikean asennuksen ohjeet löytyvät tästä ohjekirjasta ja Pixel-tarrasta, joka sijaitsee istuimen sivulla.

- Käytä vain eteenpäin suunnattua lasten turvaistuinta, joka on varustettu ECE R16 -standardin mukaisilla kolmipisteturvavöillä.
- Testaa lasten turvaistuimen oikea asennus. Jos jokin LED-valoista palaa punaisena, korjaa istuimen asennus ja suorita testi uudelleen. Tee näin, kunnes vihreä LED syttyy.
- Pixel 3 -turvaistuin myydään setissä, joka sisältää puskurin, joka on sijoitettava turvaistuimen sivulle.

Huolto ja hygienia

1. Pixel 3-istuimen verhoiluvoit olla Pestään pesukoneessa 30°C:n lämpötilaan asti linkousnopeudella 600 rpm.
2. Muut istuimen osat voidaan puhdistaa vedellä ja saippualla pehmeällä sienellä.
3. Pidä istuin puhtaana. Älä käytä kosteusvoiteita tai aggressiivisiä puhdistusaineita.
4. Älä käytä voiteluaineita, vahvoja kemikaaleja tai kosteusvoiteita istuimen liikkuviin osiin ja muihin osiin.

Ympäristö

- Muoviset pakkausosat tulee pitää lasten ulottumattomissa tukehtumisvaaran välttämiseksi.
- Istuimen pohjassa olevaa tietopaneelia käyttävät paristot tulee hävittää asianmukaisesti.
- Kun istuin ei ole enää käytössä, toimita se ympäristönsuojelun vuoksi asianmukaiseen jätehuoltolaitokseen paikallisten määräysten mukaisesti.

Kysymyksiä

- Jos sinulla on kysyttävää, soita jälleenmyyjällesi tai valtuutetulle jälleenmyyjälle. Valmistele seuraavat tiedot:
 - lapsesi ikä, pituus ja paino,
 - auton merkki ja malli sekä istuinpaikka, johon asennat Pixel 3 -istuimen ajoneuvoon

Takuu

- Pixel 3:llä on 24 kuukauden takuu.
- Vakuutamme täten, että tuote on ollut valmistettu nykyisten eurooppalaisten turvallisuus- ja laatustandardien mukaisesti ja että tuotteessa ei ole ostohetkellä valmistus- tai materiaalivirheitä.
- Takuu on voimassa ostomaassa ja sen täyttää valtuutettu jälleenmyyjä.

- Takuu kattaa kaikki materiaali- ja valmistusvirheet edellyttäen, että ensimmäinen loppukäyttäjä käyttää tuotetta käyttöohjeen mukaisesti normaaleissa olosuhteissa ja 24 kuukauden kuluessa ostopäivästä. Avionaut ottaa vastuun viallisen tuotteen korjaamisesta tai vaihtamisesta; kuitenkin takuunhaltija päättää vian korjaamistavasta ja reklamaatiosta.
- Takuu ei kata päivittäisestä käytöstä aiheutuvia vaurioita, kuten kankaan kulumista, eikä tuotteen normaalista vanhenemisesta johtuvaa luonnollista värien haalistumista ja materiaalin laadun heikkenemistä.
- Takuu ei koske myöskään vahinkoja, jotka aiheutuvat vahingossa tapahtuvasta tuhoutumisesta, käyttöohjeen noudattamatta jättämisestä, epäasianmukaisesta käytöstä, laiminlyönnistä, tulipalosta, nesteiden kosketuksesta tai muista ulkoisista syistä aiheutuneisiin vaurioihin.
- Takuuvaatimuksen aikaan Pixel 3-istuimessa on oltava kaikki tarrat tai tunnusnumerot, ja vain valtuutettu henkilö saa huoltaa sen.

Haluatko tehdä vaatimuksen?

- Jos huomaat virheen ja haluat tehdä reklamaation, ota yhteyttä myyjään, jolta ostit Pixel 3in

Reklamaatiota tehdessäsi sinun on esitettävä todiste osto, jonka on täytynyt tehdä 24 kuukautta ennen palveluvaatimusta.

- Jos tuote on lähetettävä osoitteeseen a huoltopisteeseen, palauta tuote jälleenmyyjälle tai myyjä. Sovi samalla toimitustavasta ja sen kustannuksista, sillä sen laiminlyönti voi johtaa siihen, että takaaja kieltäytyy maksamasta toimituskuluja. Vahingot ja/tai viat, joita takuumme tai kuluttajan oikeudet eivät kata, ja/tai tuotteen vauriot ja/tai viat, joita takuumme ei kata, voidaan korjata sovittua maksua vastaan.
- Vaihda istuin uuteen, jos se on joutunut onnettomuuteen. Tarvitset: poliisiraportin onnettomuudesta, valokuvan onnettomuudesta, jossa istuin näkyy tai poliisin tiedot tapahtumasta, ostosite, vakuutusyhtiön vahvistus, ettei istuin kuulunut korvaukseen, takuun. kortti ja lähettää meille onnettomuusistuin.

Kuluttajien oikeudet

- Kuluttajilla on sovellettavan lainsäädännön mukaiset oikeudet, jotka voivat vaihdella maittain. Tämä takuu ei vaikuta asianmukaisen kansallisen lainsäädännön mukaisiin kuluttajan oikeuksiin.

- Tämän takuun on laatinut Puolassa rekisteröity Ł.KARWALA.

Yrityksen osoite on:

Ł.KARWALA

Szarlejka,

ul. Łukaszewicza 172

42-130 Wręczyca Wielka, Puola

(1) Tuotteet, jotka on ostettu poistetuista tai muutetuista etiketeistä tai tunnistenumeroista, katsotaan luvattomiksi. Koska näiden tuotteiden aitoutta ei voida varmistaa, takuu ei koske niitä.



Manuel d'utilisation du siège auto pour enfant Avionaut® Pixel 3™

Important!

Ne lisez pas ce manuel en conduisant. Lisez-le attentivement, conservez-le pour référence ultérieure et ayez-le toujours à portée de main. En cas de doute, contactez-nous. Voyagez toujours en toute sécurité et prenez chaque trajet en voiture au sérieux, même si la destination n'est qu'à quelques pâtés de maisons.

Conservez les instructions avec le siège auto pendant toute la durée de vie utile du siège auto.



Avertissements :

Ne modifiez en aucune façon le siège auto Pixel 3, car cela pourrait affecter la sécurité de l'enfant pendant son utilisation.



Avertissements :

Ne placez jamais le siège auto Pixel 3 sur un piédestal, comme une table ou une chaise.



Avertissements :

N'installez jamais le siège auto Pixel 3 face au sens opposé à la marche sur le siège passager avant avec un airbag actif.



Attention :

Le siège enfant Pixel 3 ne doit être installé dans le véhicule que dans le sens inverse de la marche.



Avertissement:

Pour plus d'informations, veuillez consulter le manuel du fabricant du véhicule.

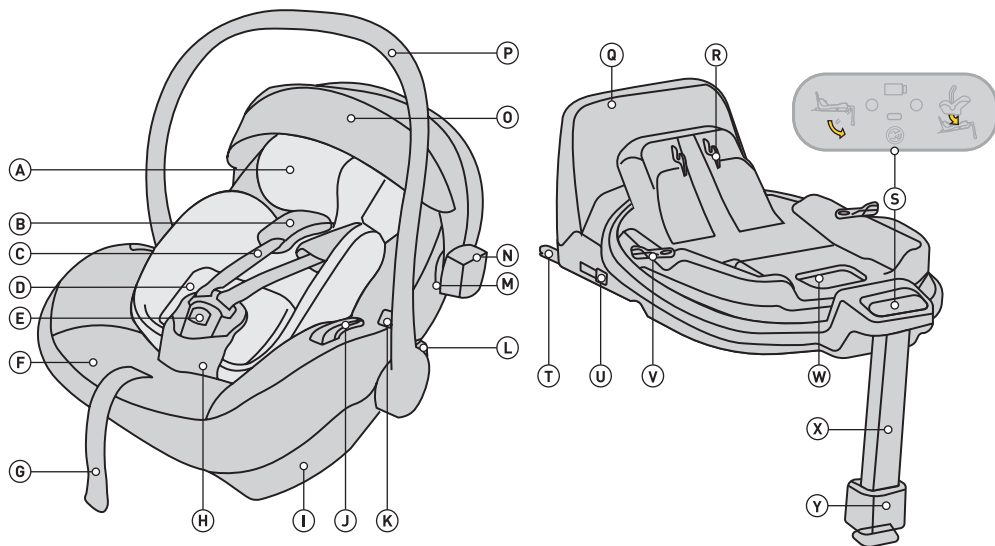

- A Insert Pixel 3
- B Ceintures d'épaule avec protections amovibles
- C Ceintures d'épaule
- D Système de réglage de la hauteur Pixel 3
- E Verrouillage de ceinture de sécurité
- F Housse de siège
- G Ajusteur de longueur de ceinture de sécurité
- H Ceinture de sécurité avec protection
- I Fixation de base
- J Connecteur de ceinture de hanche
- K Bouton pour libérer le siège de la poussette
- L Bouton pour ajuster le réglage de la poignée
- M Fixation de capote
- N Réflecteur

- O Capote
- P Poignées
- Q Cadre anti-rotation
- R Mécanisme de fixation du siège mécanisme de fixation
- S Panneau de commande
- T Fixation de base ISOFIX
- U Bouton pour libérer le connecteur ISOFIX
- V Bouton de rotation
- W Levier de déverrouillage pour déverrouiller le siège
- X Repose-pieds réglable
- Y Bouton de réglage du repose-pieds

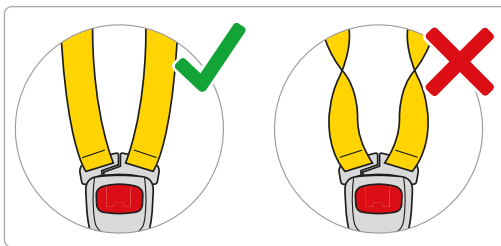
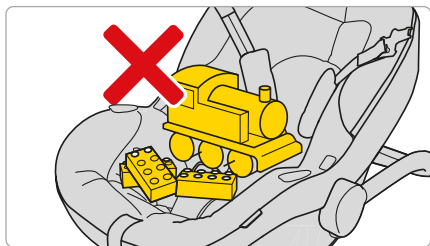
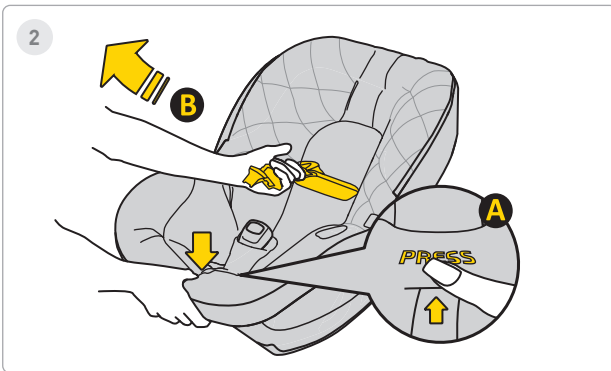
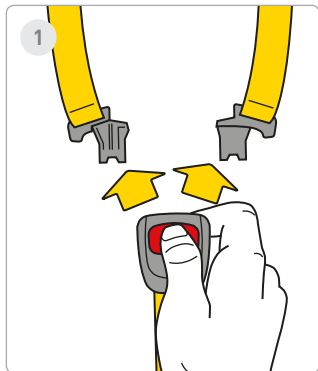

1 Étape

Appuyez sur les boutons rouges pour ouvrir la boucle de la ceinture de sécurité.

2 Étapes

Desserrez les ceintures de sécurité du véhicule pour laisser de la place à votre bébé dans le siège. Appuyez sur le bouton **A** et tirez sur les ceintures de sécurité **B** pour augmenter leur longueur.

Souviens-toi! Il ne doit y avoir aucun autre élément dans le siège et les ceintures de sécurité doivent toujours être droites et correctement bouclées !

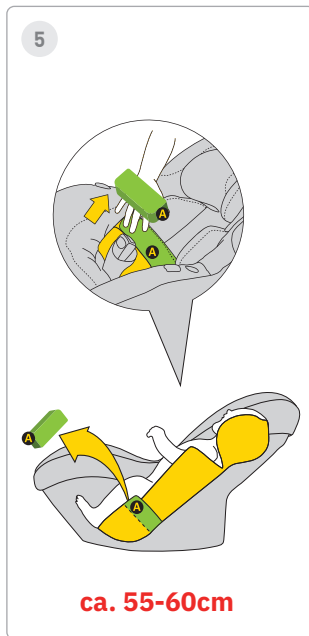
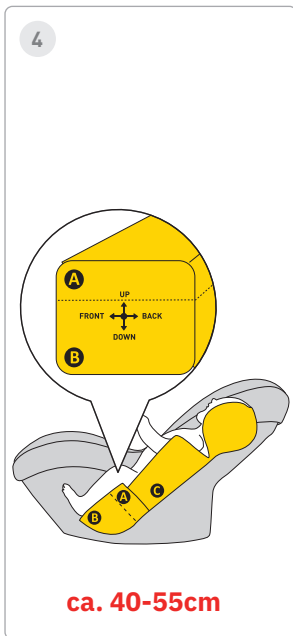

3 Étapes

Déplacez les sangles sur les côtés du siège. Placez votre bébé dans le siège. Assurez-vous que votre enfant est bien assis dans le siège auto, que son dossier est entièrement soutenu par le siège auto et qu'aucune partie de la ceinture de sécurité ne se trouve sous le dos de l'enfant.

4 Étapes

Si votre enfant mesure 40-60 cm, utilisez l'insert complet **A + B**.

5 Étapes

Lorsque l'enfant atteint une taille de 55-60 cm, vous pouvez également ajuster sa position en retirant l'insert A.



6

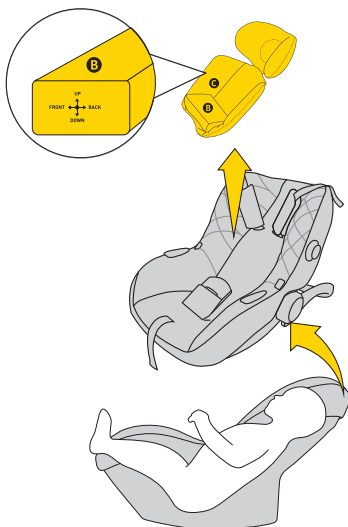

ca. >60cm

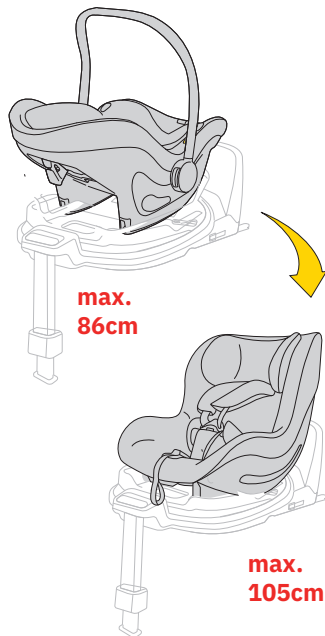

6 Étapes

Lorsque votre enfant mesure plus de 60 cm, vous pouvez utiliser le siège auto sans l'insert.
Si votre enfant atteint une taille de 40 à 60 cm, utilisez l'insert complet.



ATTENTION !

Les mesures de taille indiquées concernant l'enfant par rapport à la disposition de l'insert ne sont que des SUGGESTIONS. Chaque enfant est différent et grandit à un rythme différent, donc la priorité ABSOLUE dans le réglage de l'insert est le niveau des sangles par rapport aux épaules de l'enfant. N'OUBLIEZ PAS QUE LES SANGLES DOIVENT SORTIR AU NIVEAU DES ÉPAULES OU JUSTE EN DESSOUS.



7

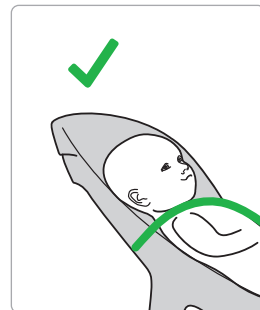
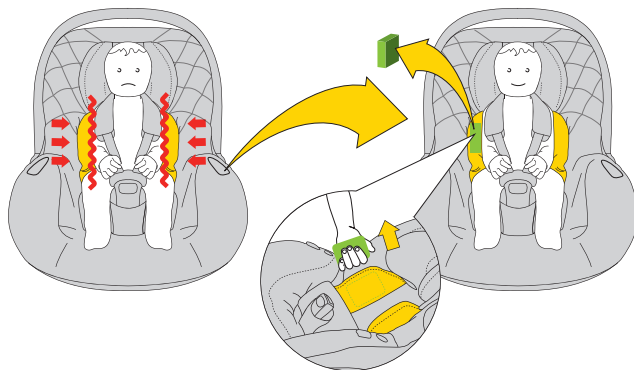

7 Étapes

Lorsque vous remarquez que votre enfant a besoin de plus d'espace dans le siège auto, retirez les inserts latéraux en EPS du coussin.

Si votre enfant atteint une taille de 40 à 60 cm, utilisez l'insert complet.

ATTENTION !

Les mesures de taille indiquées concernant l'enfant par rapport à la disposition de l'insert ne sont que des SUGGESTIONS. Chaque enfant est différent et grandit à un rythme différent, donc la priorité ABSOLUE dans le réglage de l'insert est le niveau des sangles par rapport aux épaules de l'enfant. N'OUBLIEZ PAS QUE LES SANGLES DOIVENT SORTIR AU NIVEAU DES ÉPAULES OU JUSTE EN DESSOUS.



8

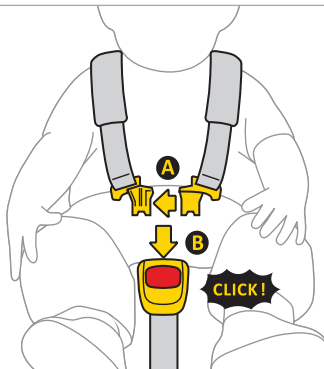

9

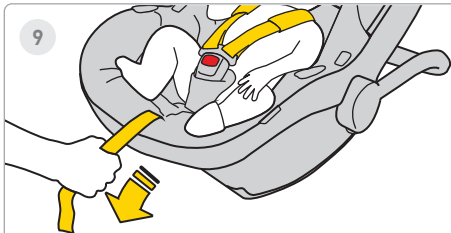

10



8 Étapes

Connectez le clip A des ceintures ensemble, puis insérez les clips en plastique A dans la fente du clip B. Un clic indique que le clip est correctement fixé.

9 Étapes

Tirez la sangle centrale du siège auto vers l'avant jusqu'à ce que l'enfant soit sécurisé.

10 Étapes

La distance entre la sangle et le corps de l'enfant doit être au maximum de 1 cm. Pour vous assurer que les sangles sont correctement serrées, effectuez le « test de pincement » : si vous pouvez saisir et pincer la sangle, elle doit être serrée davantage.



1

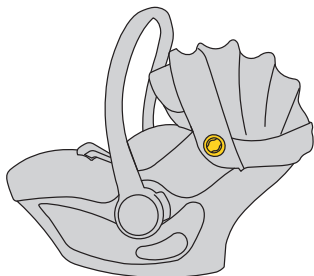

2

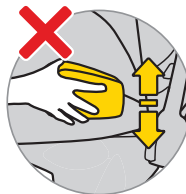
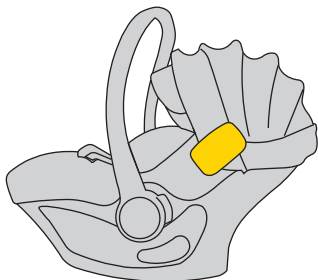
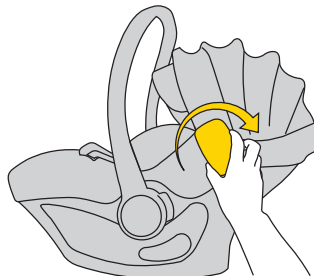

1 Étape

Le siège auto est doté d'un pare-chocs de fixation des deux côtés.

2 Étapes

Insérez le pare-chocs dans le support. N'oubliez pas de ne pas tordre ni de déplacer le pare-chocs de haut en bas.



3

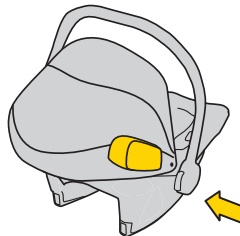
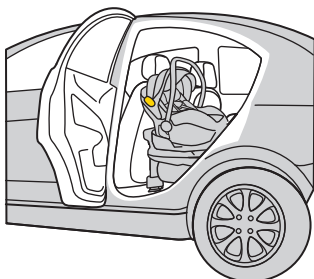
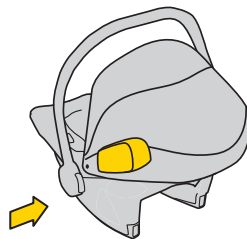
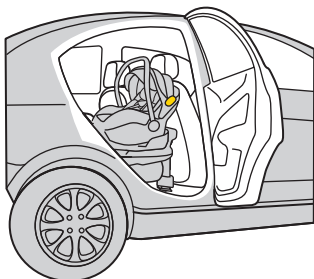

3 Étapes

Montez toujours le pare-chocs du siège auto du côté de la portière du véhicule.



3

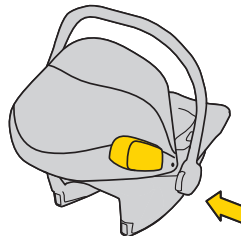
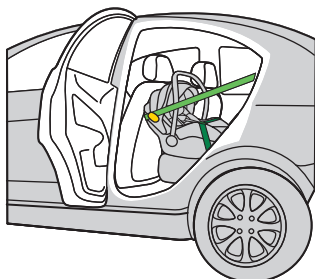
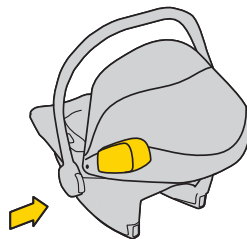
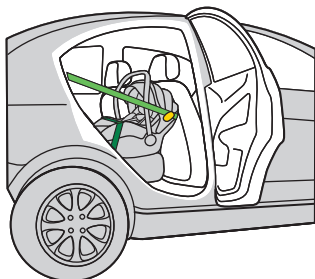

3 Étapes

Montez toujours le pare-chocs du siège auto du côté de la portière du véhicule.

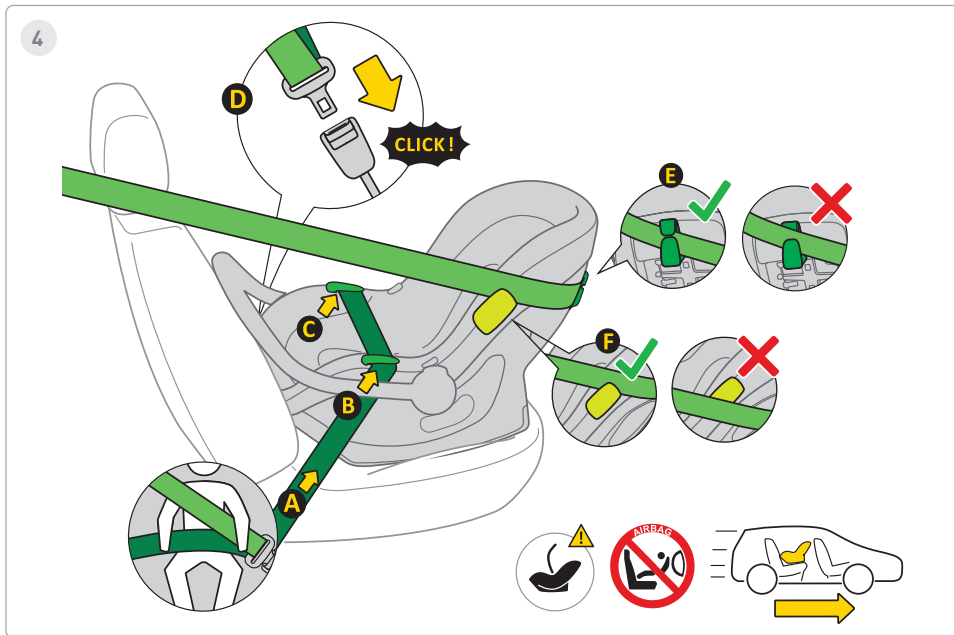

4 Étapes

1. Placez le siège auto sur le siège du véhicule, face au sens de la marche.
2. Maintenez la poignée du siège auto en position verticale uniquement pour une installation correcte du siège auto dans le véhicule.
3. Retirez la ceinture de sécurité automatique à 3 points **A** et placez la partie pelvienne dans le guide de ceinture **B, C**.
4. Verrouillez le mécanisme de verrouillage **D** de la ceinture de sécurité automatique à 3 points dans le support du véhicule.
5. Tirez fermement sur la partie pelvienne de la ceinture afin qu'il n'y ait pas d'espace dans cette section.
6. Faites passer la partie diagonale de la ceinture derrière le siège auto à travers le guide de ceinture **E**.
7. Faites passer la partie diagonale de la bandoulière par-dessus ou sous le pare-chocs **F**.
8. Pour assurer la meilleure protection latérale, n'oubliez pas que le pare-chocs doit toujours être monté sur le côté de la porte.
9. Vérifiez la tension de la ceinture, s'il y a des espaces, tirez plus fort sur la ceinture.

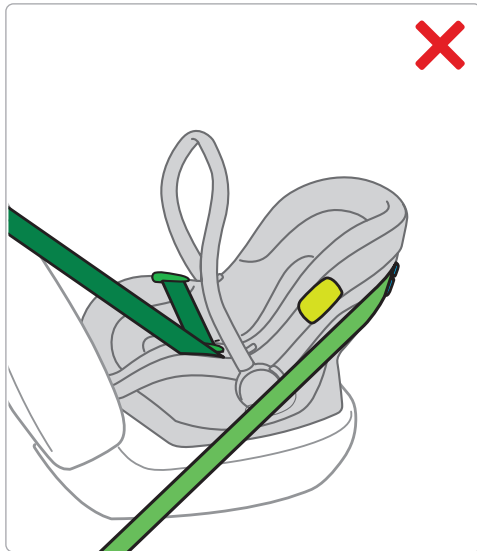
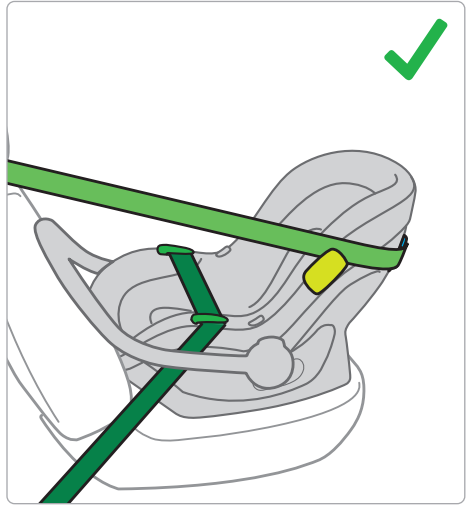
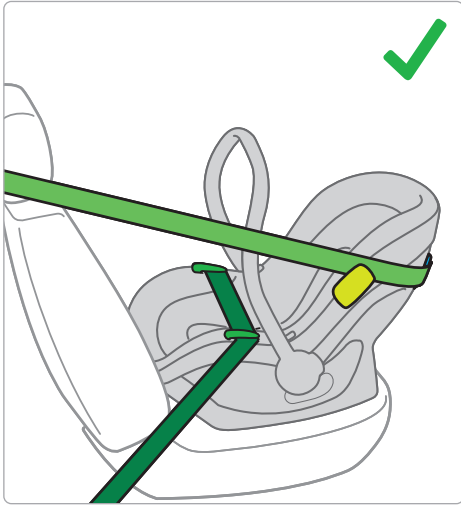



5

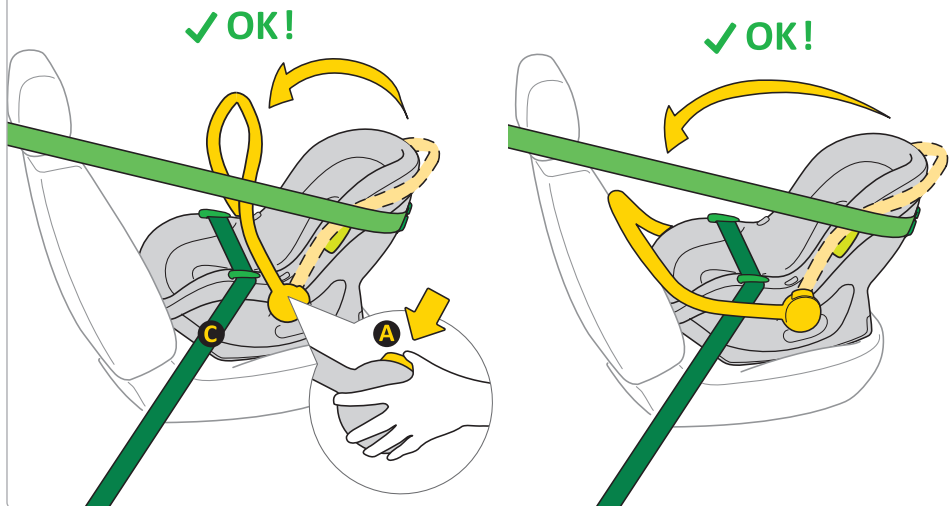

5 Étapes

1. Après avoir correctement installé le siège auto à l'aide des ceintures de sécurité du véhicule, réglez la poignée en appuyant sur les boutons **A** situés de chaque côté du siège auto.
La poignée peut être en position verticale ou appuyée contre le dossier du siège du véhicule.
2. La poignée doit se situer au-dessus de la partie inférieure de la ceinture de sécurité trois points du véhicule **C**.

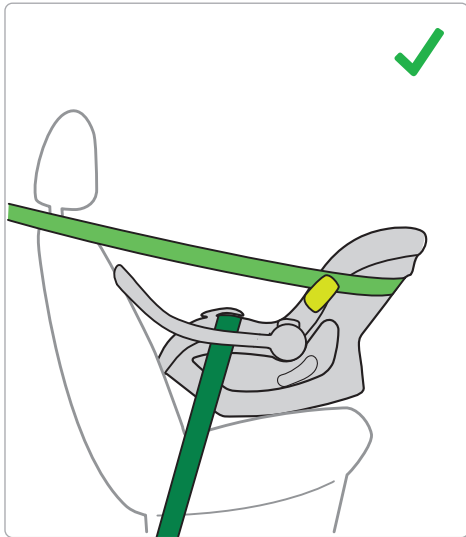
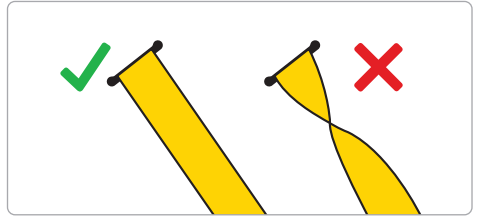
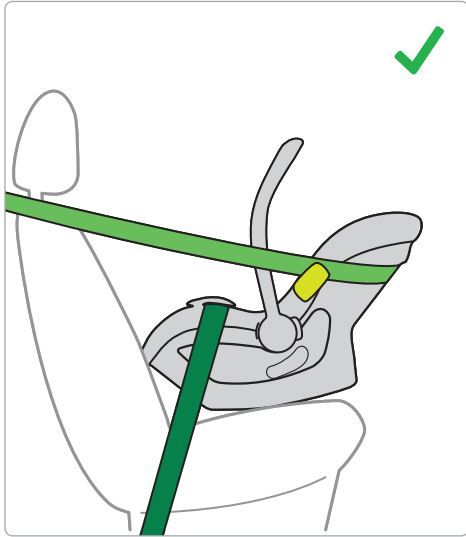

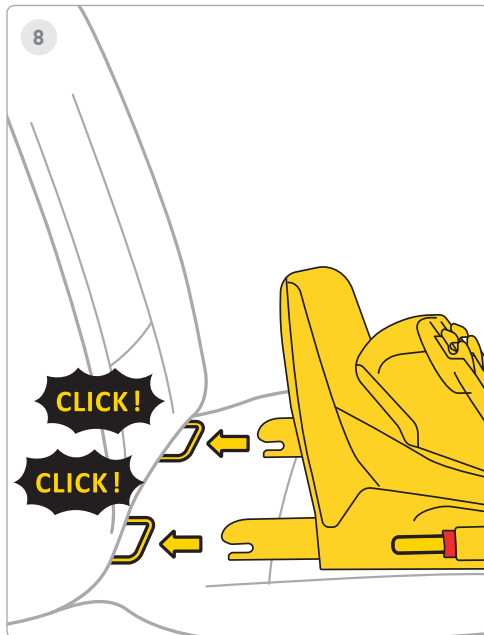
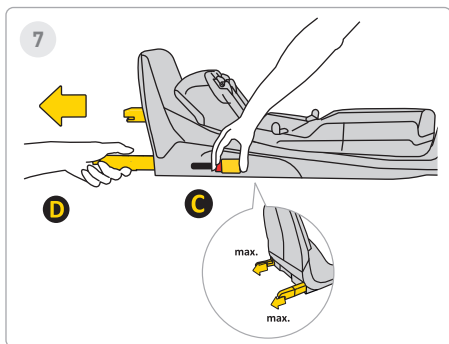
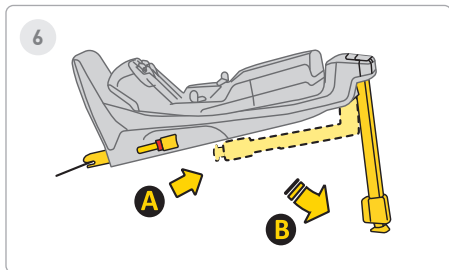

6 Étapes

Étendez la jambe stabilisatrice de la position **A** à la position **B**

7 Étapes

Appuyez sur le bouton de déverrouillage Isofix **C** et tirez-le jusqu'à la position maximale **D**

8 Étapes

Pointez la base vers les supports Isofix du siège du véhicule et poussez les bras Isofix jusqu'à ce que vous entendiez « CLIC ! ». L'indicateur Isofix changera de couleur du rouge au vert. Cela signifie que l'Isofix est correctement fixé.



9

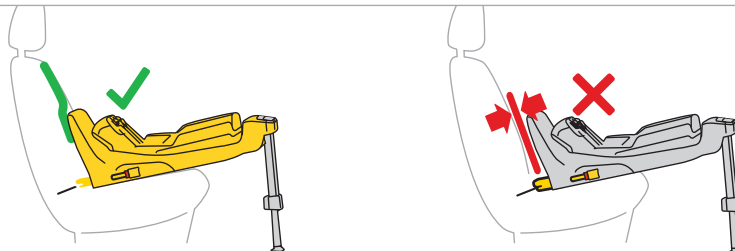
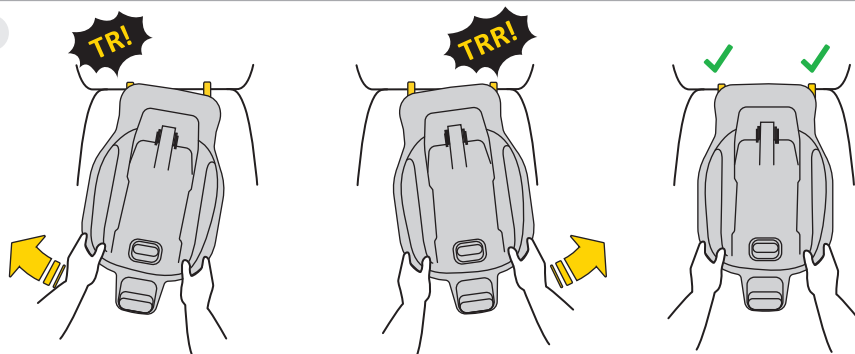

9 Étapes

Poussez alternativement la base vers le dossier du siège du véhicule jusqu'à ce que le cadre repose aussi loin que possible. Anti-rotation avec le dossier du canapé.

N'oubliez pas que la base doit être enfoncée le plus possible en oscillant.



10

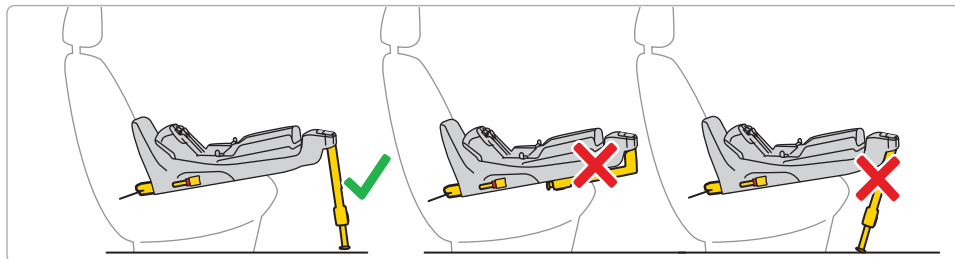
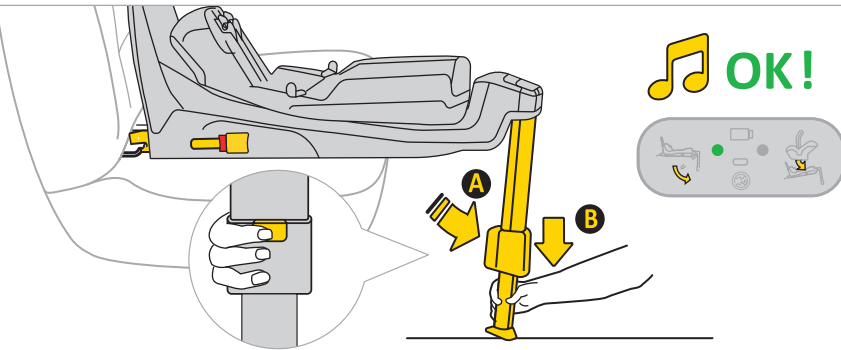

10 Étapes

Appuyez sur le bouton d'extension du pied **A** et étendez votre jambe jusqu'à ce qu'elle repose fermement sur le plancher du véhicule. Lorsque le pied est correctement installé, le voyant sur l'écran passe du rouge au vert.



11

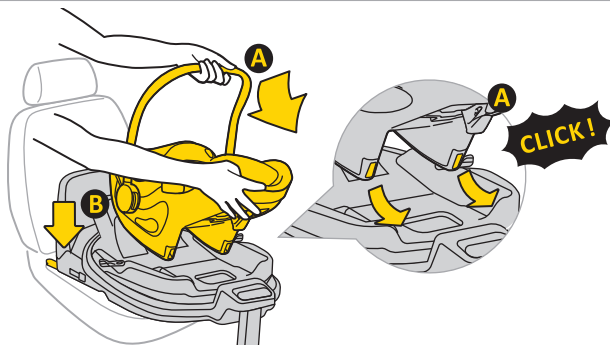

11 Étapes

Placez le siège dans la base. Pour ce faire, insérez le siège du côté **A** dans les crochets de la base, puis fixez le siège au point **B** à la base. Une fois le siège correctement fixé à la base, un voyant vert apparaîtra sur l'écran de droite.



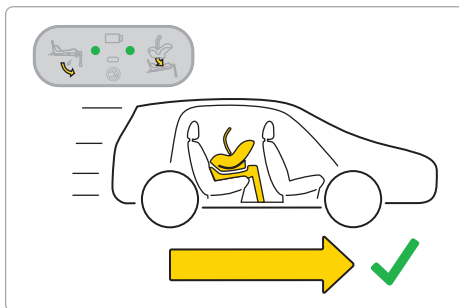
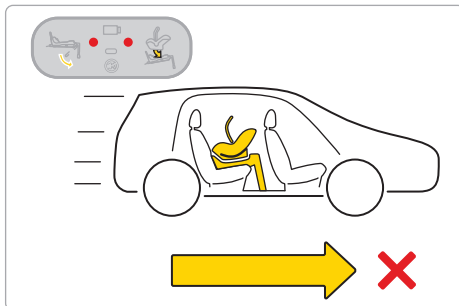
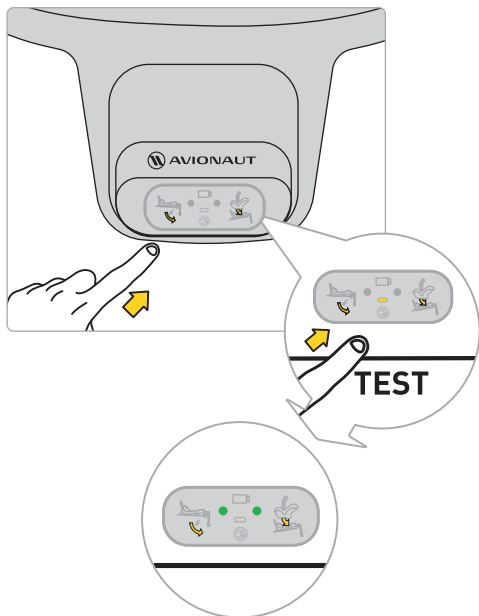





N'oubliez pas : utilisez le siège auto uniquement avec le dossier orienté dans le sens de la marche.



Avant de partir en voyage avec votre enfant, testez le système électronique de la base. Une fois le siège correctement fixé et le pied correctement installé, deux points verts apparaîtront sur l'écran.

Si des points rouges apparaissent, vérifiez que le siège auto et la base ont été correctement installés.



 	✓	✗	✓
	✗	✓	✓
Sound			
Lights			



12

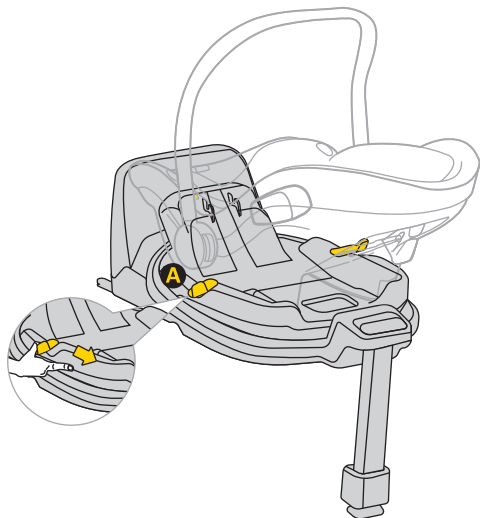

12 Étapes

Pour faire pivoter le siège, tirez ou poussez le levier **A** et tournez le siège dans la direction souhaitée d'une seule main.



13

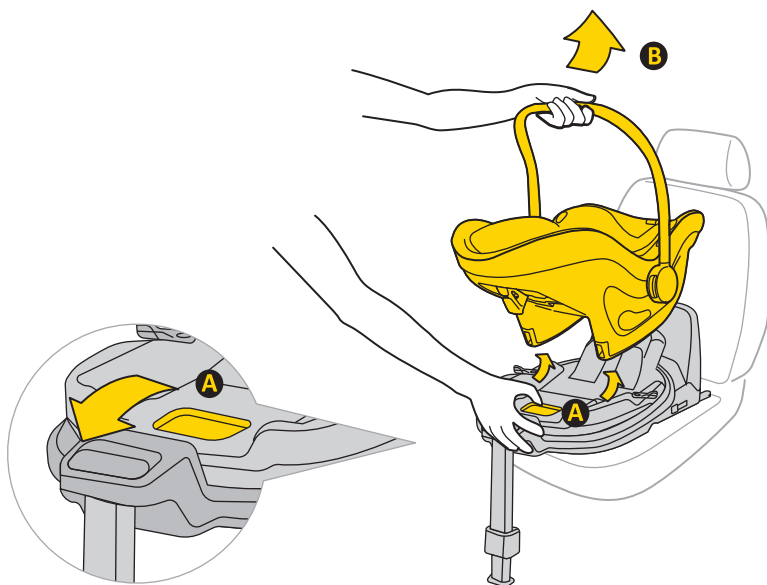

13 Étapes

Pour retirer le siège auto de la base, tirez sur la poignée de déverrouillage **A** et inclinez doucement le siège vers l'avant tout en le soulevant.

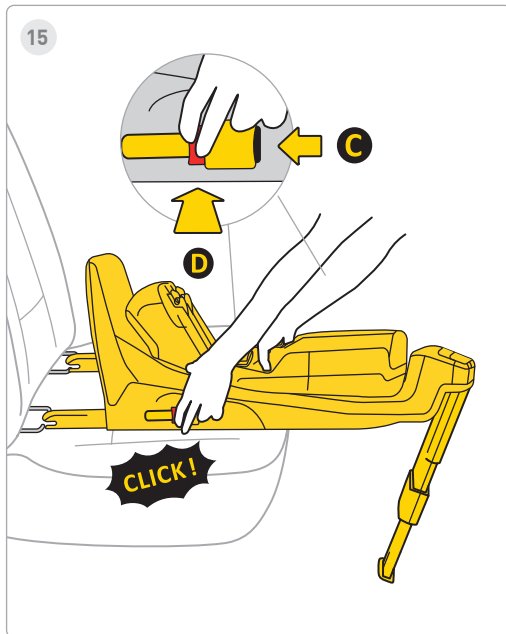
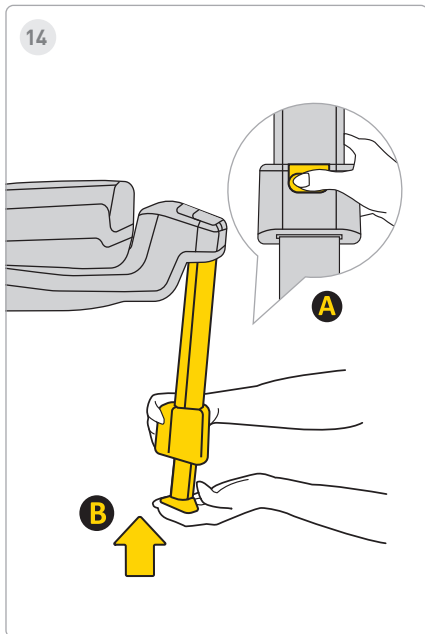

14 Étapes

Pour insérer le pied, appuyez sur le bouton **A** et insérez le pied **B** dans sa position d'origine, puis repliez-le pour économiser de l'espace.

15 Étapes

Pour désinstaller la base des fixations Isofix de la voiture, appuyez d'abord sur le bouton de verrouillage **C**, puis appuyez sur le bouton de déverrouillage **D** et repliez les crochets Isofix dans leur position d'origine.

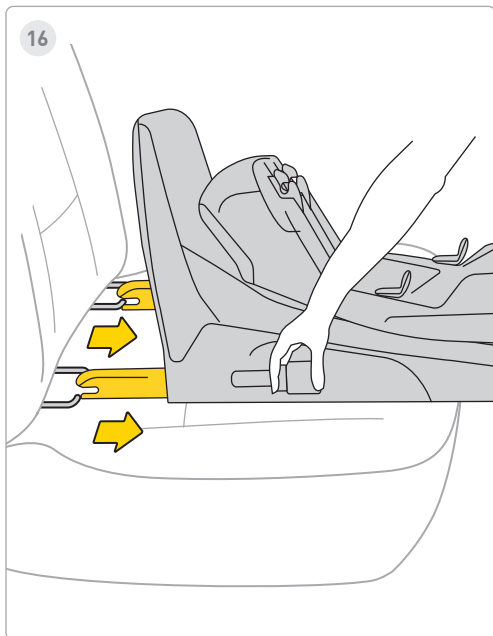

16 Étapes

Insérez l'Isofix dans le rangement maximal.

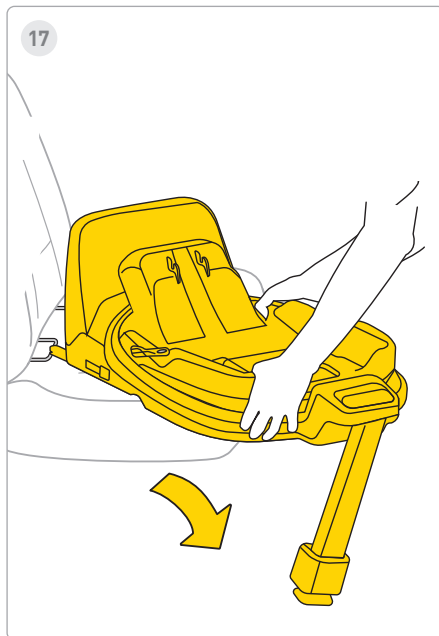

17 Étapes

Retirez la base du véhicule.

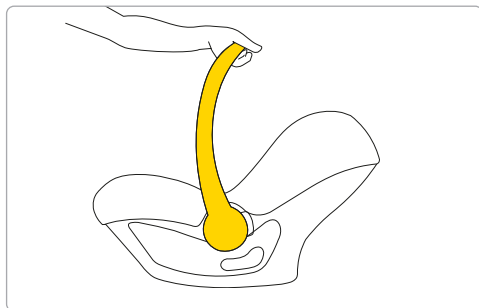
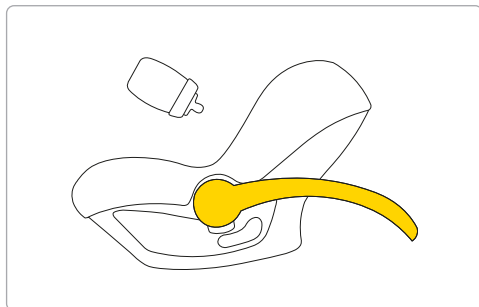
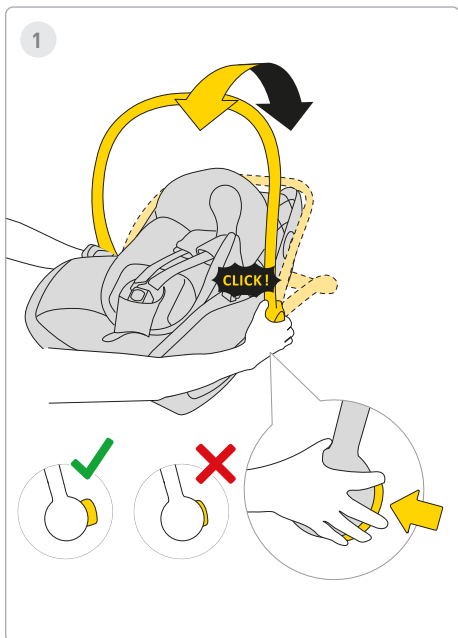

1 Étape

Pour nourrir l'enfant, appuyez sur les boutons des deux côtés du siège auto et faites glisser la poignée derrière le siège auto. La poignée peut être tournée vers l'arrière - derrière le siège auto - et vers l'avant.

⚠ AVERTISSEMENT!

Le siège auto est destiné au transport d'un enfant en voiture. Ne l'utilisez pas comme tétine.



2

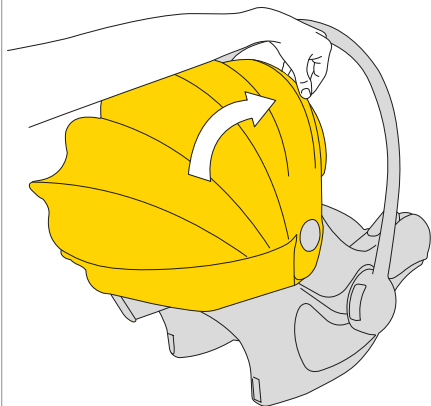

3

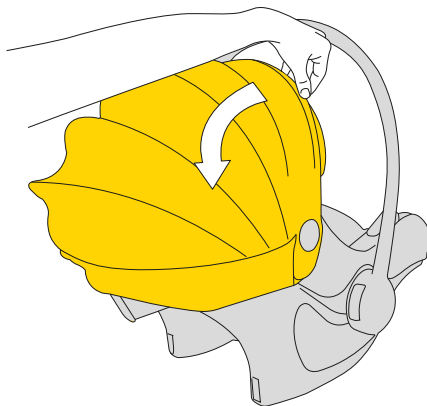
**2 Étapes**

Pour couvrir le pare-soleil, tirez le cadre en plastique de la capote et faites-le glisser pour couvrir l'enfant.

3 Étapes

Pour découvrir le pare-soleil, poussez le cadre en plastique derrière le siège auto.



4

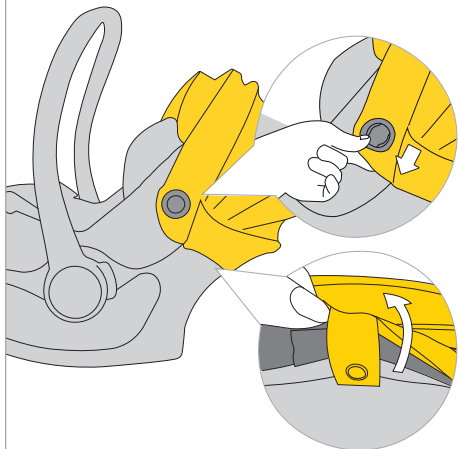

5

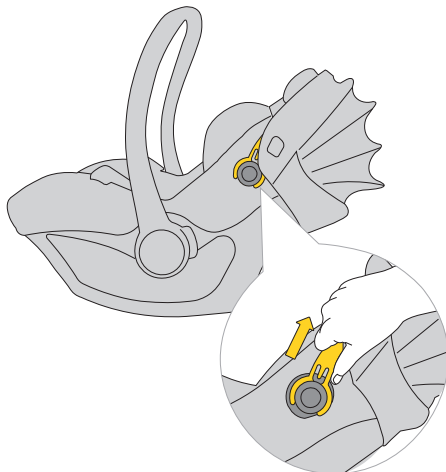

4 Étapes

Pour retirer la capote, déclipez le tissu des points de fixation.

5 Étapes

Tirez ensuite le cadre en plastique de la capote et retirez-le du support des deux côtés du siège auto.



6

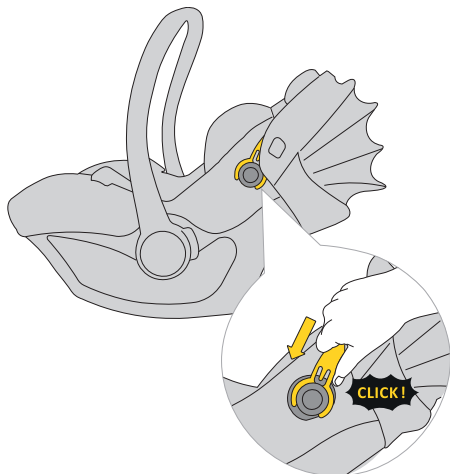

7

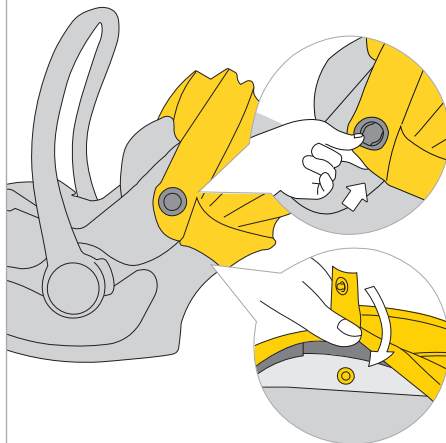

6 Étapes

Pour installer la capote, clipsez le tissu dans les points de fixation.

7 Étapes

Fixez ensuite les attaches en tissu de la capote à la coque.

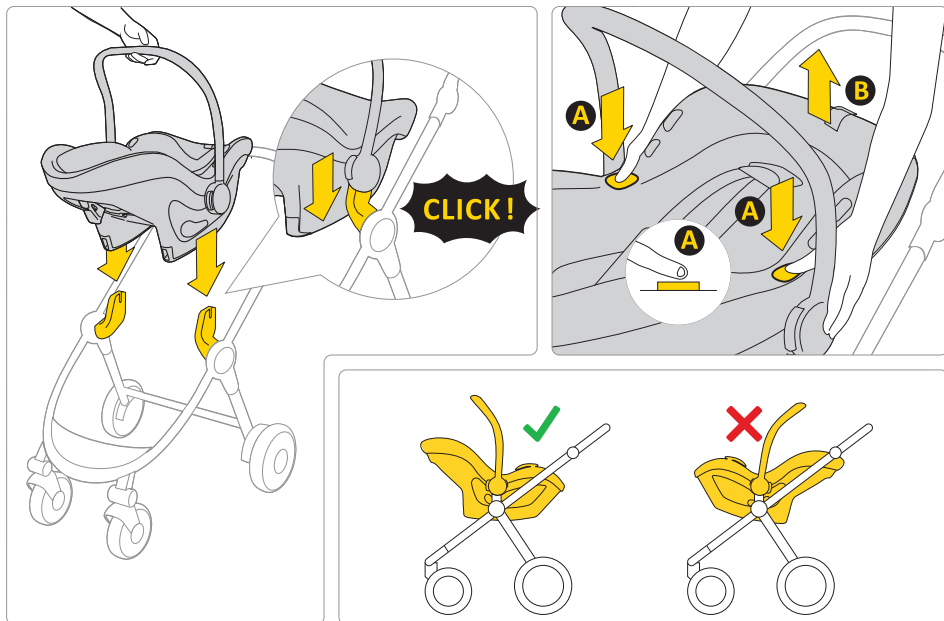

Le siège auto Pixel 3 peut être monté face au parent sur n'importe quelle poussette homologuée.

Pour retirer le siège auto du châssis de la poussette, appuyez sur le bouton **A** des deux côtés du siège auto et soulevez-le.

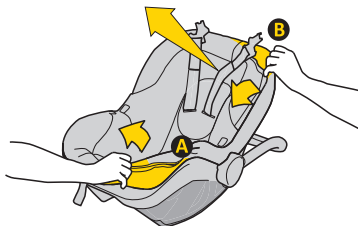
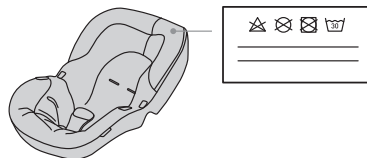
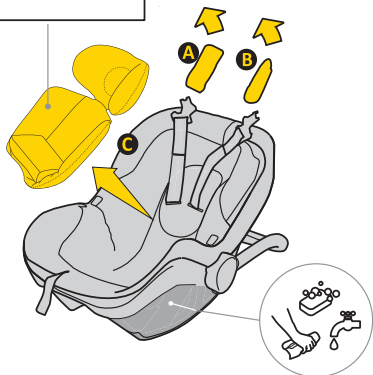
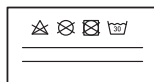

Pour laver le revêtement, suivez les instructions de lavage fournies.

Vous pouvez facilement retirer le revêtement du siège auto. Suivez les instructions indiquées sur les images.

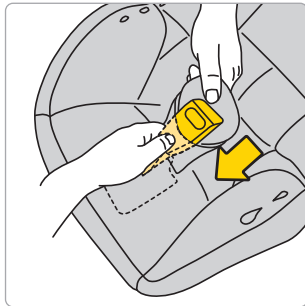
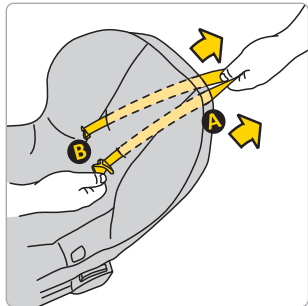
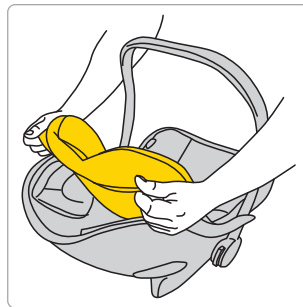
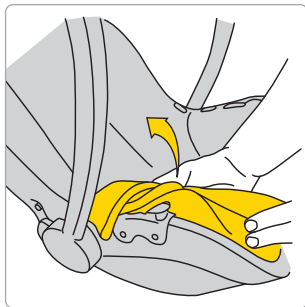
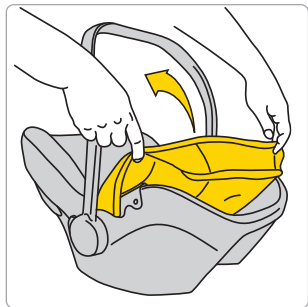

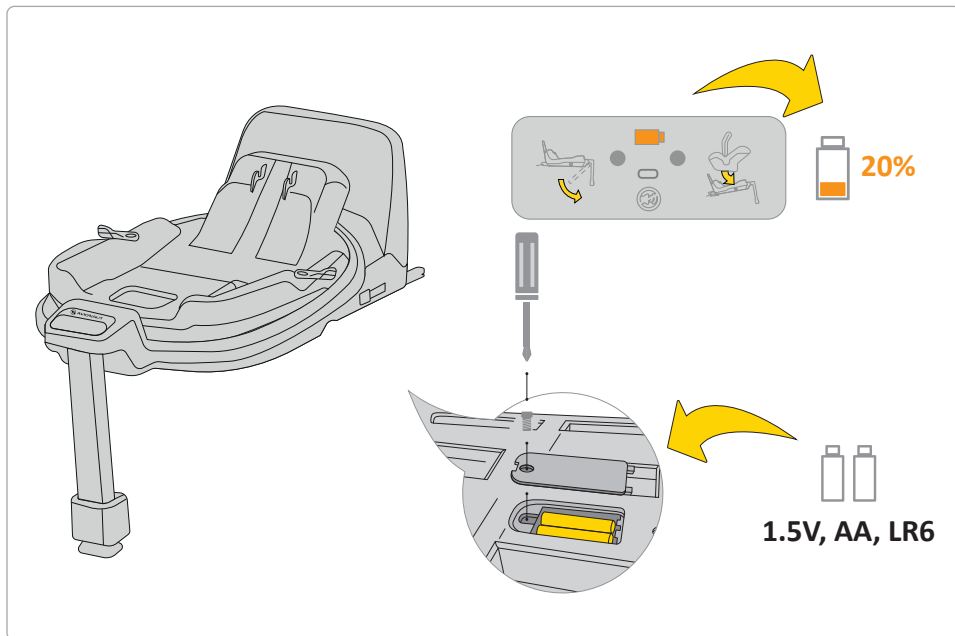

Si l'indicateur de batterie sur l'écran est orange, il faut le remplacer. Pour ce faire, retirez le couvercle de la base et retirez les piles.

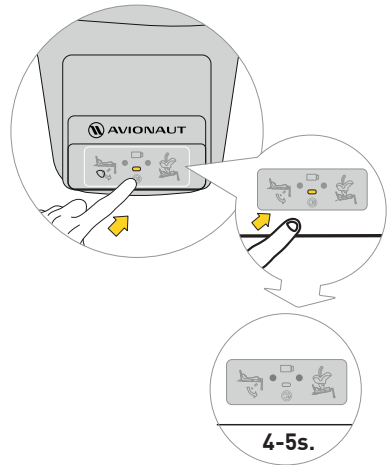

Pour couper le son, appuyez sur le bouton d'affichage pendant 4 à 5 secondes. L'écran affichera toujours la ceinture de sécurité et la fixation de la base correctes/incorrectes, mais le son sera coupé.

Sécurité, utilisation et voyage

- Avant l'achat, chaque siège auto doit être installé dans la voiture pour vérifier s'il peut être correctement installé et utilisé dans ce modèle spécifique. S'assurer que le siège auto correspond au type de véhicule est l'un des critères de sécurité les plus cruciaux. L'assistance du vendeur lors de l'installation initiale garantit également que l'installation sera entièrement correcte.
- N'oubliez pas que les parents sont toujours responsables de la sécurité de l'enfant pendant la conduite.
- Ne laissez jamais un enfant sans surveillance dans le siège auto, que ce soit à l'intérieur ou à l'extérieur du véhicule.
- Ne tenez jamais un enfant sur vos genoux pendant la conduite.
- L'endroit le plus sûr pour votre enfant pendant le voyage est le siège arrière de la voiture.
- Avant chaque voyage, vérifiez que les ceintures de sécurité ne sont pas endommagées ou tordues.
- Lorsque le siège auto est installé, le dossier de la banquette arrière du véhicule doit être verrouillé et ne doit pas bouger.
- Avant chaque voyage, assurez-vous que le siège auto Pixel 3 n'est pas pincé par les portières ou qu'il ne risque pas de bouger des bagages ou du dossier du siège.
- Assurez-vous que tous les bagages dans la voiture sont bien attachés.
- N'utilisez pas le siège Pixel 3 sans rembourrage, car il fait partie du système qui assure la sécurité de l'enfant.
- Lors de longs trajets, faites de courtes pauses. Votre enfant a également besoin de bouger.
- Couvrez toujours le siège auto lorsque vous laissez la voiture garée dans un endroit ensoleillé. Les garnitures et les pièces en métal ou en plastique peuvent surchauffer et brûler l'enfant.
- Attachez toujours l'enfant dans le siège auto avec les sangles du harnais, même lorsque vous utilisez le siège à l'extérieur du véhicule. Assurez-vous que les sangles du harnais sont correctement attachées pour que l'enfant soit correctement positionné dans le siège.
- Nous vous déconseillons d'acheter des sièges auto d'occasion pour enfants - vous ne pouvez jamais être sûr de leur historique. Cependant, si vous décidez

d'acheter un siège d'occasion, choisissez-en un dont vous connaissez l'historique d'utilisation.

- N'utilisez pas le siège Pixel 3 pendant plus de 10 ans.
- Remplacez votre siège s'il a été impliqué dans un accident.
- N'apportez aucune modification au siège. Cela peut entraîner une perte partielle ou totale de la sécurité du produit.
- Le fabricant reconnaît que le siège peut laisser des marques dans la garniture du véhicule. Cela est inévitable en raison de l'exigence d'un ajustement serré du siège. Le fabricant n'est pas responsable des dommages qui pourraient en résulter.
- Assurez-vous que les sangles sont correctement attachées afin que l'enfant soit correctement positionné dans le siège.
- Les sangles du harnais qui maintiennent l'enfant ne doivent pas être utilisées sans housses.
- Assurez-vous que vous pouvez passer au maximum un doigt entre le harnais et l'enfant (1 cm). Si cette distance est supérieure, resserrez le harnais.
- L'insert Pixel 3 se compose de plusieurs éléments. Réglez-les de manière à ce que la hauteur des ceintures du harnais du siège les place

parallèlement au niveau des épaules de l'enfant.

Français : **N'OUBLIEZ PAS** : Chaque enfant a des proportions corporelles différentes – vérifiez régulièrement la position de la ceinture par rapport aux épaules. Cela est nécessaire pour maintenir la sécurité de l'enfant dans le siège.

- Si vous souhaitez protéger votre enfant du soleil, fixez et dépliez le pare-soleil. Le pare-soleil est une partie séparée du siège auto pour enfant.
- Utilisez le siège auto pour enfant Pixel 3 lorsque votre enfant mesure entre 40 cm et 86 cm et ne pèse pas plus de 13 kg.
- Lors de l'installation du siège Pixel 3, utilisez le siège orienté vers l'avant, qui est équipé de ceintures de sécurité à trois points, les ceintures doivent être serrées et tirées à travers tous les points du siège marqués en bleu. Les instructions pour une installation correcte se trouvent dans ce manuel et sur l'autocollant Pixel, qui se trouve sur le côté du siège.
- Utilisez uniquement un siège auto pour enfant orienté vers l'avant qui est équipé de ceintures de sécurité à trois points conformément à la norme ECE R16.
- Testez l'installation correcte du siège auto pour enfant. Si l'une des LED s'allume en rouge, corrigez

l'installation du siège et effectuez à nouveau le test. Répétez cette opération jusqu'à ce que la LED verte s'allume.

- Le siège auto Pixel 3 est vendu en kit comprenant un pare-chocs qui doit être placé sur le côté du siège auto.

Entretien et hygiène

1. Le revêtement du siège Pixel 3 peut être lavé en machine à une température allant jusqu'à 30°C avec une vitesse d'essorage allant jusqu'à 600 tr/min.
2. Les autres composants du siège peuvent être nettoyés avec de l'eau et du savon à l'aide d'une éponge douce.
3. Gardez votre siège propre. N'utilisez pas de crèmes hydratantes ou de produits nettoyants agressifs.
4. N'utilisez pas de lubrifiants, de produits chimiques agressifs ou de crèmes hydratantes sur les pièces mobiles et les autres composants du siège.

Environnement

- Les pièces d'emballage en plastique doivent être conservées hors de portée des enfants pour éviter tout risque d'étouffement.

- Les piles alimentant le panneau d'information situé à la base du siège doivent être éliminées de manière appropriée.
- Pour la protection de l'environnement, une fois le siège hors d'usage, veuillez le jeter dans une installation de gestion des déchets appropriée, conformément à la réglementation locale.

Questions

- Si vous avez des questions, appelez votre revendeur ou votre distributeur agréé. Veuillez préparer les informations suivantes :
- l'âge, la taille et le poids de votre enfant,
- la marque et le modèle de la voiture et la position d'assise où vous installez le siège Pixel 3 dans le véhicule

Garantie

- L'Pixel 3 est couvert par une garantie de 24 mois.
- Nous garantissons par la présente que le produit a été fabriqué conformément aux normes européennes de sécurité et de qualité en vigueur et qu'au moment de l'achat, le produit est exempt de défauts de fabrication et de matériaux.

- La garantie est valable dans le pays d'achat et est exécutée par un distributeur agréé.
 - La garantie couvre tout défaut de fabrication, de matériaux et de fabrication, à condition que le produit soit utilisé conformément au manuel d'instructions, dans des conditions normales, par le premier utilisateur final et dans les 24 mois à compter de la date d'achat. Avionaut assume la responsabilité de la réparation ou du remplacement du produit défectueux ; cependant, le titulaire de la garantie décide de la méthode de réparation du défaut et de traitement de la réclamation.
 - La garantie ne couvre pas les dommages causés par l'utilisation quotidienne, tels que l'usure du tissu, ainsi que la décoloration naturelle des couleurs et la détérioration de la qualité du matériau résultant du vieillissement normal du produit.
 - La garantie ne s'applique pas non plus aux dommages causés par une destruction accidentelle, le non-respect du manuel d'instructions, une utilisation inappropriée, des dommages dus à la négligence, un incendie, un contact avec des liquides ou d'autres causes externes.
 - Au moment d'une réclamation au titre de la garantie, le siège Pixel 3 doit avoir toutes les étiquettes ou numéros d'identification et ne peut être réparé que par une personne autorisée.
- Vous souhaitez déposer une réclamation ?**
- Si vous constatez un défaut et souhaitez déposer une réclamation, contactez le vendeur auprès duquel vous avez acheté l'Pixel 3. Lorsque vous signalez une réclamation, vous devez présenter une preuve d'achat, qui doit avoir été effectuée dans les 24 mois précédant la demande de service.
 - S'il devient nécessaire d'envoyer le produit à un point de service, renvoyez le produit au distributeur ou au vendeur. En même temps, convenez du mode d'expédition et de ses frais, car le non-respect de cette obligation peut entraîner le refus du garant de couvrir les frais d'expédition. Les dommages et/ou défauts non couverts par notre garantie ou les droits du consommateur, et/ou les dommages et/ou défauts du produit non couverts par notre garantie, peuvent être réparés moyennant des frais convenus.
 - Remplacez votre siège par un nouveau s'il a été impliqué dans un accident. Vous aurez besoin :

d'un rapport de police de l'accident, d'une photo de l'accident montrant le siège, ou d'informations de la police confirmant l'événement, d'une preuve d'achat, d'une confirmation de la compagnie d'assurance que le siège n'était pas inclus dans l'indemnisation, de la carte de garantie et de nous envoyer le siège accidenté.

Droits des consommateurs

- Les consommateurs ont des droits conformément à la législation applicable, qui peut varier selon les pays. Cette garantie n'affecte pas les droits des consommateurs en vertu de la législation nationale appropriée.
- Cette garantie a été préparée par Ł.KARWALA, société enregistrée en Pologne.

L'adresse de la société est:

Ł.KARWALA

Szarlejka,

ul. Łukaszewicza 172

42-130 Wręczyca Wielka, POLOGNE

[1]) Les produits achetés avec des étiquettes ou des numéros d'identification retirés ou modifiés sont considérés comme non autorisés. En raison de l'impossibilité de vérifier l'authenticité de ces produits, la garantie ne s'applique pas à eux.



מדריך למשתמש עבור מושב הבטיחות לילד 3 Pixel ® Avionaut

⚠ אזהרה:

לעולם אל תתקין את מושב הרכב 3 Pixel מול ה-כיוון נסיעה הפוך במושב הנוסע הקדמי עם כרית אוויר פעילה.

⚠ תשומת לב:

יש להתקין את כיסא הבטיחות לילד 3 Pixel רק במכונית הפונה לאחור לכיוון הנסיעה.

⚠ אזהרות:

למידע נוסף, עיין במדריך של יצרן הרכב.

חשוב!

אל תקרא מדריך זה בזמן נהיגה. קרא אותו בעיון, שמור אותו לעיון עתידי, ותמיד שיהיה זמין. לכל ספק, פנה אלינו. סעו תמיד בבטחה והתייחסו ברצינות לכל נסיעה ברכב, גם אם היעד נמצא במרחק של מספר רחובות בלבד.

שמור את ההוראות עם מושב הרכב לאורך כל חייו השימושיים של מושב הרכב.

⚠ אזהרות:

אל תשנה את כסא הבטיחות של 3 Pixel בשום צורה, מכיוון שהדבר עלול להשפיע על בטיחות הילד במהלך השימוש בו.

⚠ אזהרות:

לעולם אל תניח את מושב הרכב 3 Pixel על כן, כגון שולחן או כיסא

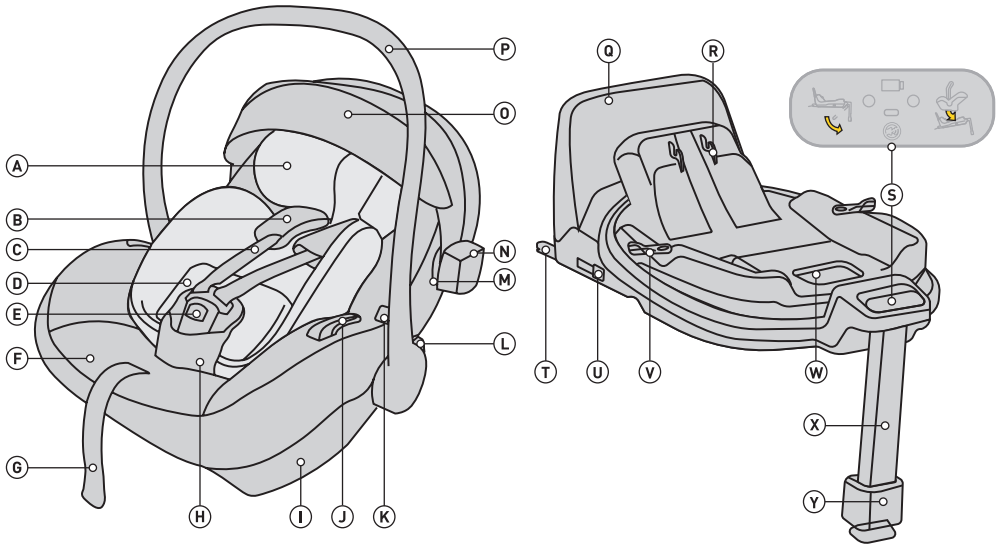

O סופת שמש

P א ידיות

Q מסגרת נגד סיבוב

R מנגנון חיבור מושב בהצמדה מנגנון

S לוח בקרה

T חיבור בסיס ISOFIX

U לחצן לשחרור מחבר ISOFIX

V כפתור סיבוב

W שחרר את הידית כדי לפתוח את המושב

X משענת רגליים מתכווננת

Y כפתור כוונן משענת רגליים

A תוספת 3 Pixel D

B חגורות כתף עם מגנים ניתנים להסרה

C חגורות כתף

D מערכת כוונן גובה 3 Pixel

E נעילת חגורת בטיחות

F כיסוי מושב

G מתאם אורך חגורת בטיחות

H חגורת בטיחות עם מגן

I חיבור בסיס

J מחבר חגורת ירך

K כפתור לשחרור המושב מהעגלה

L לחצן לכוונן הגדרת הידית

M מצורף חופה

N הו רפלקטור

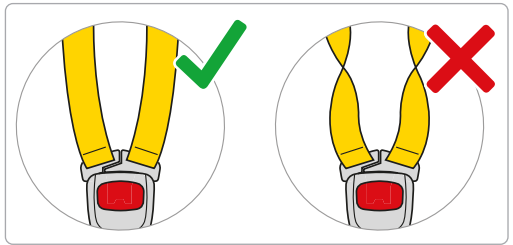
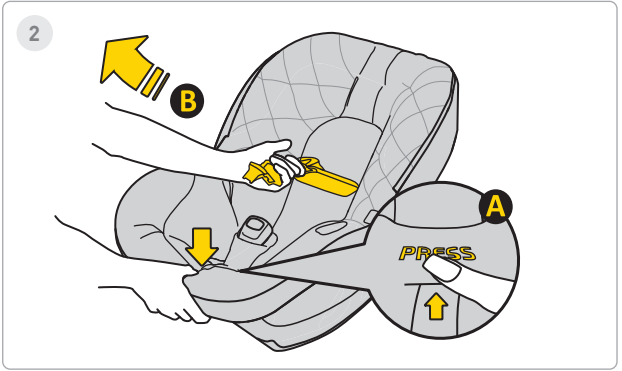
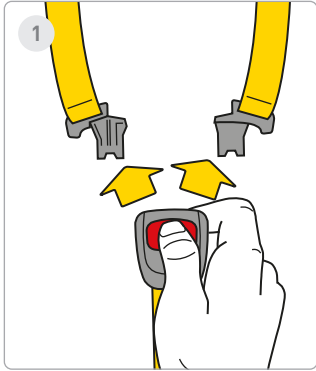

1 שלבים

לחץ על הכפתורים האדומים כדי לפתוח את אבזם חגורת הבטיחות.

2 שלבים

שחרר את חגורות הבטיחות לרכב כדי לפנות מקום לתינוק במושב. לחץ על כפתור **A** ומשוך את חגורות הבטיחות כדי להגדיל את אורכן. **B**

לזכור! אסור שיהיו אלמנטים נוספים במושב, וחגורות הבטיחות חייבות להיות תמיד ישירות ומהודקות כראוי!



3



4

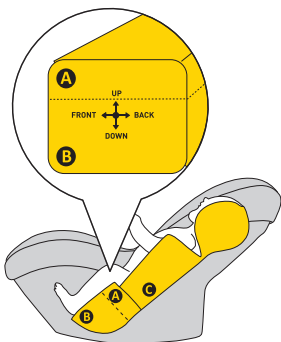

ca. 40-55cm

5

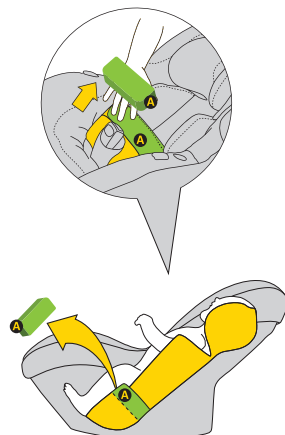

ca. 55-60cm

3 שלבים

הזיזו את הרצועות לצידי המושב. הנח את תינוקך במושב. ודא שילדך יושב כראוי במושב הבטיחות כשהגב נתמך במלואו במושב הבטיחות ואין חלק מחגורת הבטיחות מתחת לגב הילד.

4 שלבים

אם ילדכם גובהו 04-06 ס"מ, השתמשו בתוספת **A** + **B** המלאה.

5 שלבים

כאשר הילד מגיע לגובה של 55-06 ס"מ, ניתן גם להתאים את תנוחת הילד על ידי הסרת התוספת A.



6

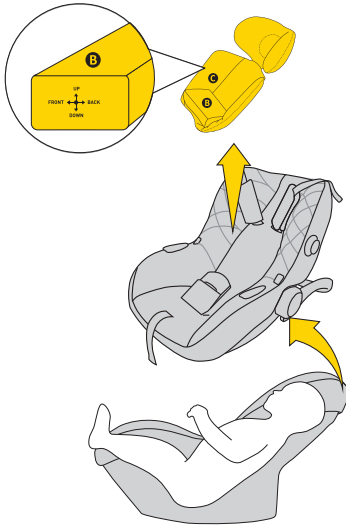

ca. >60cm

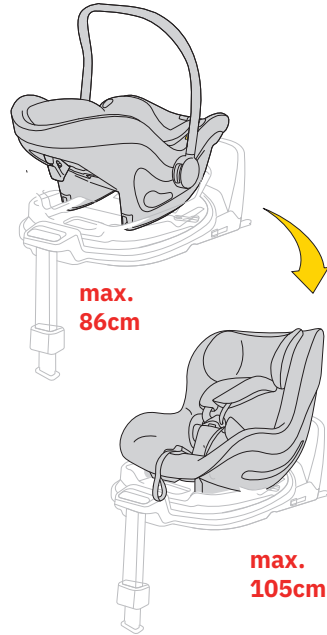

6 שלבים

כאשר גובה ילדך עולה על 60 ס"מ, אתה יכול להשתמש במושב המכונית ללא התוספת. אם ילדכם מגיע לגובה של 40-60 ס"מ, השתמשו בתוספת הכרית המלאה.

אזהרה!

מידות הגובה המצוינות לגבי הילד ביחס לסידור ההוספה הן הצעות בלבד. כל ילד שונה וגדל בקצב שונה ולכן העדיפות המוחלטת בהתאמת האינסטרט היא רמת הרצועות ביחס לכתפי הילד. זכור - הרצועות צריכות לצאת ברמת הכתף או ממש מתחתיה.



7

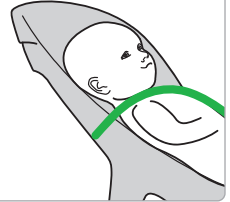
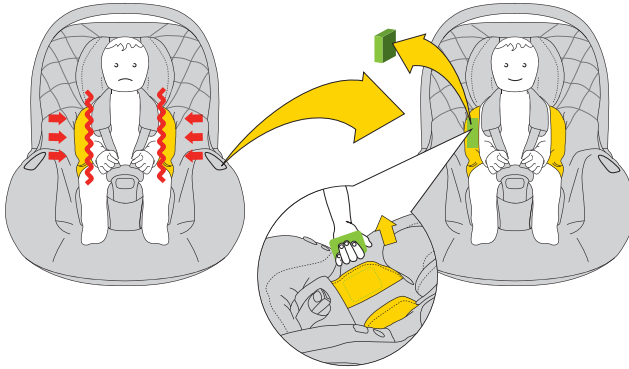

7 שלבים

כאשר אתה מבחין שילדך זקוק ליותר מקום במושב המכונית, הסר את תוספות ה-SPE הצדדיות מה-קרית. אם ילדכם מגיע לגובה של 40-60 ס"מ, השתמשו בתוספת הכרית המלאה.

אזהרה! 

מידות הגובה המצוינות לגבי הילד ביחס לסיסור ההוספה הן הצעות בלבד. כל ילד שונה וגדל בקצב שונה ולכן העדיפות המוחלטת בהתאמת האינסטרט היא רמת הרצועות ביחס לכתפי הילד. זכור - הרצועות צריכות לצאת ברמת הכתף או ממש מתחתיה.



8

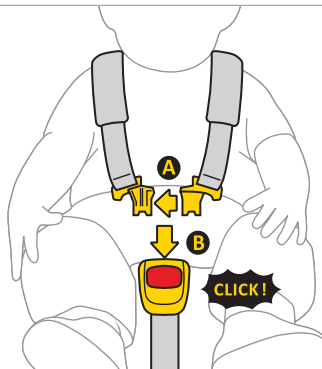

9

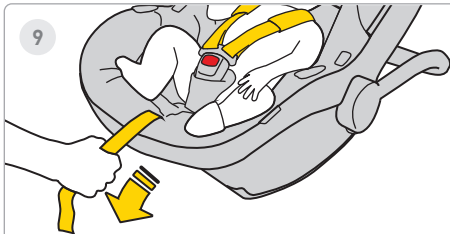

10



8 שלבים

חבר את תפס A של החגורות יחד, ולאחר מכן הכנס את תפסי הפלסטיק A לתוך החריץ של תפס B. לחיצה מציינת שהתפס מאובטח כהלכה.

9 שלבים

מושך את הרצועה האמצעית של מושב הרכב קדימה עד שהילד מאובטח.

10 שלבים

המרחק בין הרצועה לגוף הילד צריך להיות מקסימום 1 ס"מ. כדי לוודא שהרצועות מהודקות כהלכה, בצעו את "בדיקת הצביטה" - אם אתם יכולים לתפוס ולצבט את הרצועה, יש להדק אותה יותר.

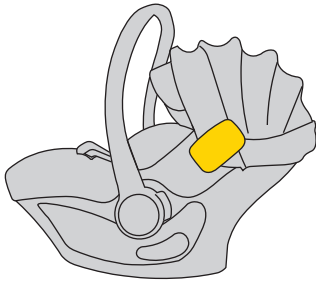
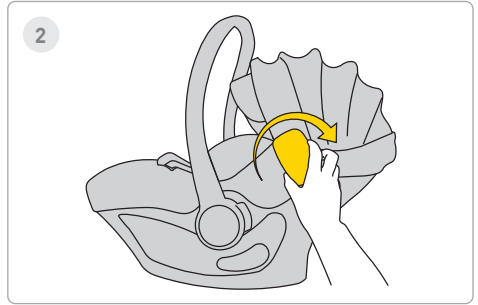
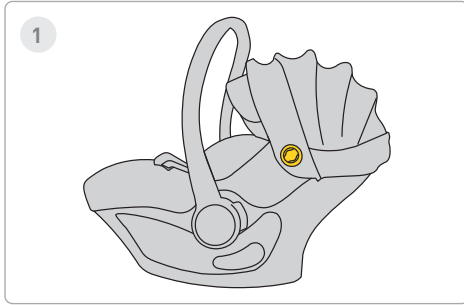

1 שלבים

למושב הרכב יש תושבת פגוש משני הצדדים.

2 שלבים

הכנס את הפגוש לתוך ההרכבה. זכור, אין לסיובב או להזיז את הפגוש למעלה ולמטה.



3

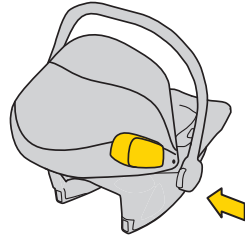
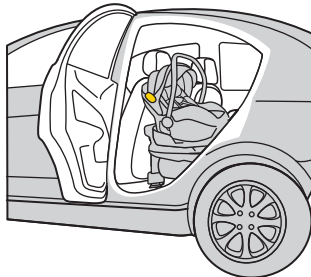
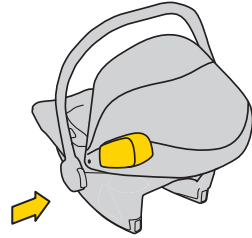
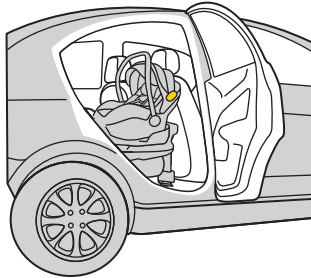

6 שלבים

התקן תמיד את הפגוש על מושב הרכב לכיוון צד דלת הרכב.



3

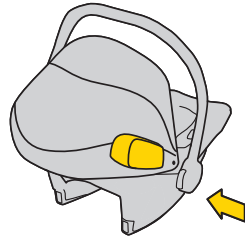
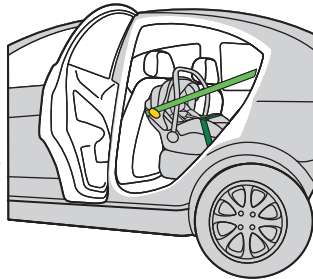
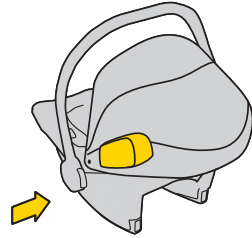
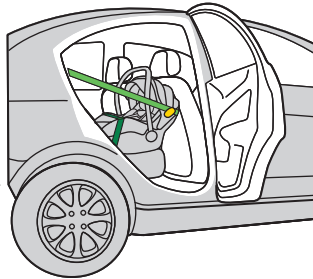

6 שלבים

התקן תמיד את הפגוש על מושב הרכב לכיוון צד דלת הרכב.



4

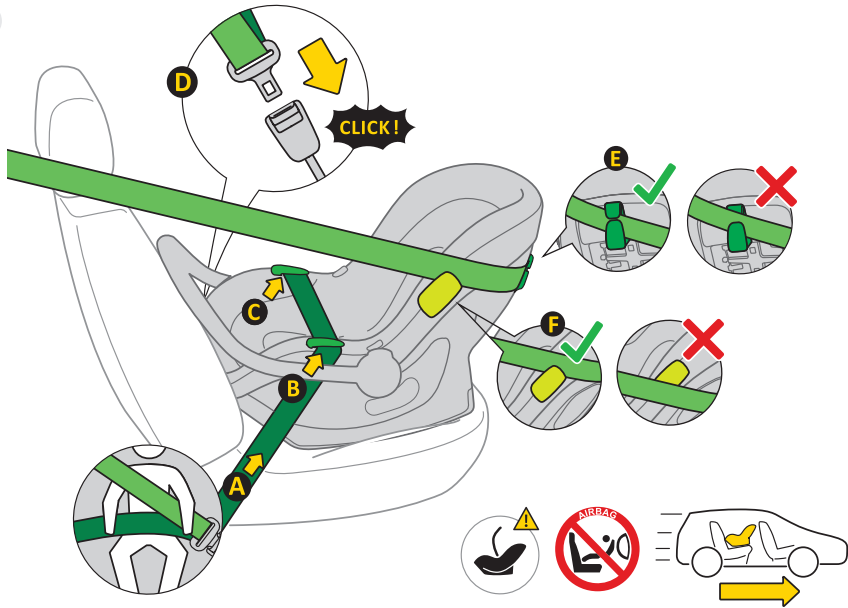

4 שלבים

1. הנח את מושב הבטיחות על מושב הרכב, פונה לכיוון הנסיעה.
2. שמור את הידית של מושב המכונית במצב זקוף רק להתקנה נכונה של מושב המכונית ברכב.
3. משוך החוצה את חגורת הבטיחות האוטומטית 3 נקודות **A** והנח את חלק האגן במוביל החגורה **B** **C**.
4. נעל את מנגנון הנעילה **D** של חגורת הבטיחות האוטומטית 3 נקודות בהרכבה של הרכב.
5. משוך בחוזקה את חלק האגן של החגורה כך שלא יהיו רווחים בקטע זה.
6. הובל את החלק האלכסוני של החגורה מאחורי מושב הרכב דרך מוביל החגורה **E**.
7. הובל את החלק האלכסוני של רצועת הכתף מעל או מתחת לפגוש **F**.
8. כדי להבטיח את ההגנה הצידיית הטובה ביותר, זכור כי הפגוש צריך להיות מותקן תמיד בצד הדלת.
9. בדוק את מתיחת החגורה, אם יש רווחים, משוך חזק יותר את החגורה.

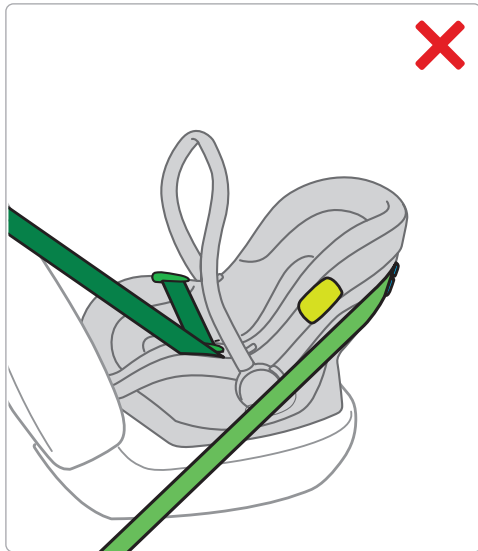
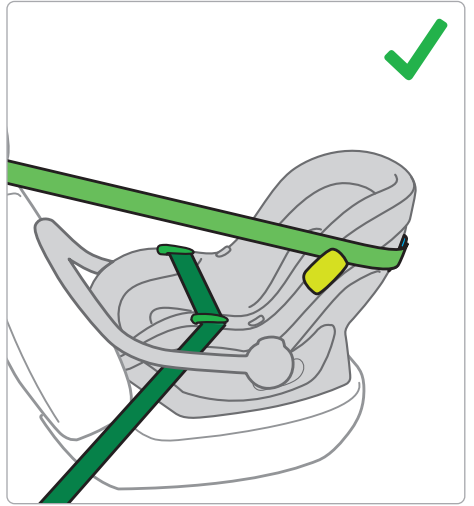
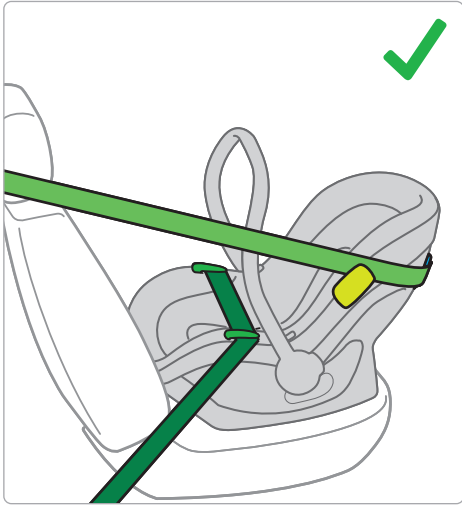



5

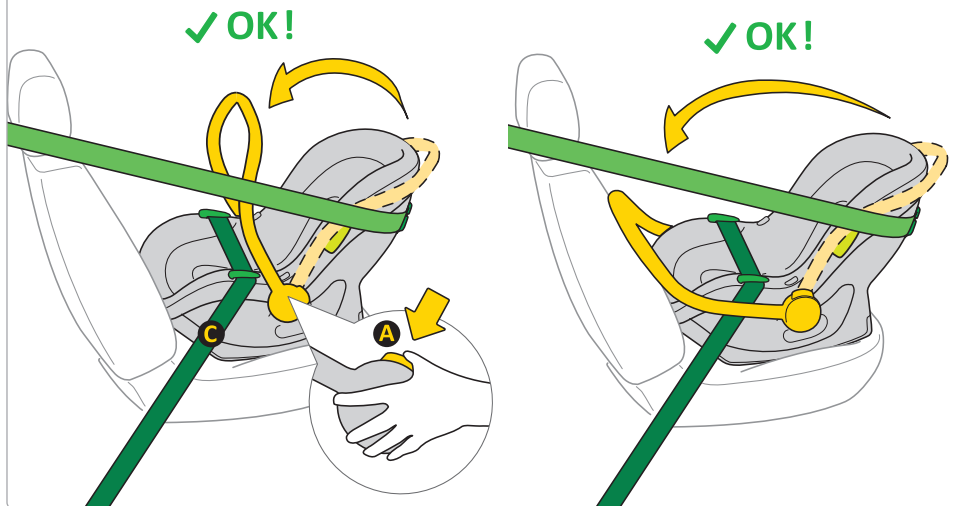

5 שלבים

1. לאחר התקנה נכונה של מושב הבטיחות באמצעות חגורות הבטיחות של הרכב, כווננו את הידית על-ידי לחיצה על הכפתורים **A** בשני צדי המושב.
2. הידית חייבת להיות ממוקמת מעל החלק התחתון של חגורת הבטיחות התלת-נקודתית של הרכב **C**.

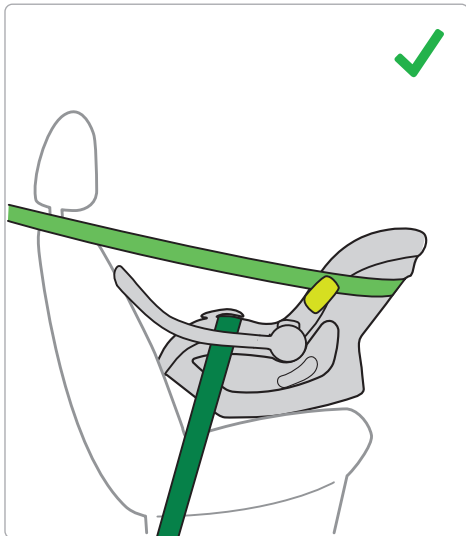
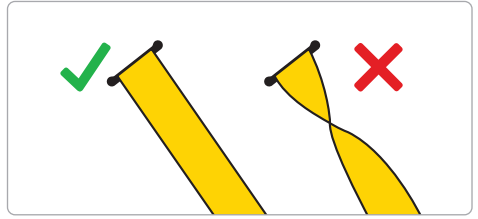

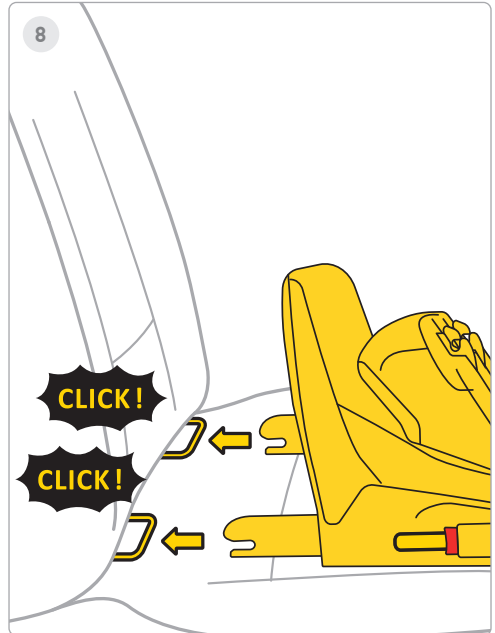
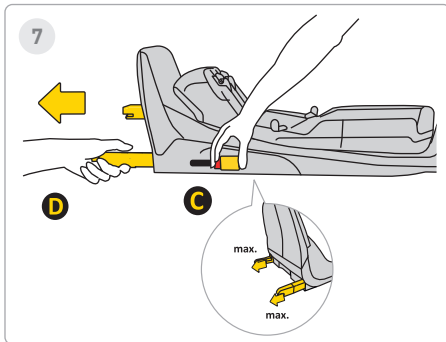
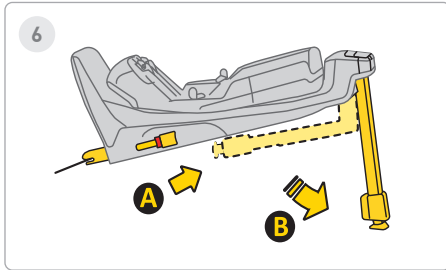

6 שלבים

האריך את רגל המייצבת ממצב **A** למצב **B**

7 שלבים

לחץ על לחצן השחרור **C** של איזופיקס ומשוך אותו החוצה למצב המרבי **D**

8 שלבים

כוונו את הבסיס אל תושבת האיזופיקס במושב הרכב ודחפו את זרועות האיזופיקס עד שתשמע "קליק!". מחוון האיזופיקס ישנה את צבעו מאדום לירוק. המשמעות היא שהאיזופיקס מהודק כהלכה.



9

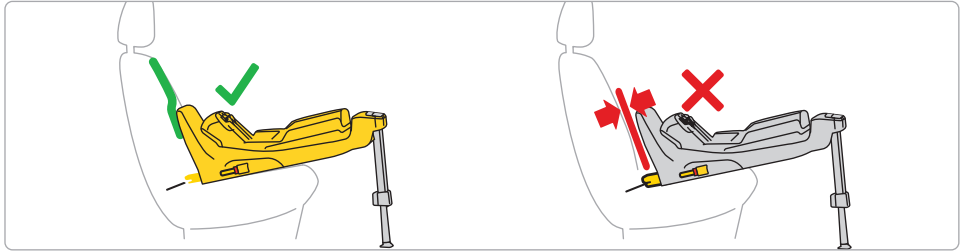
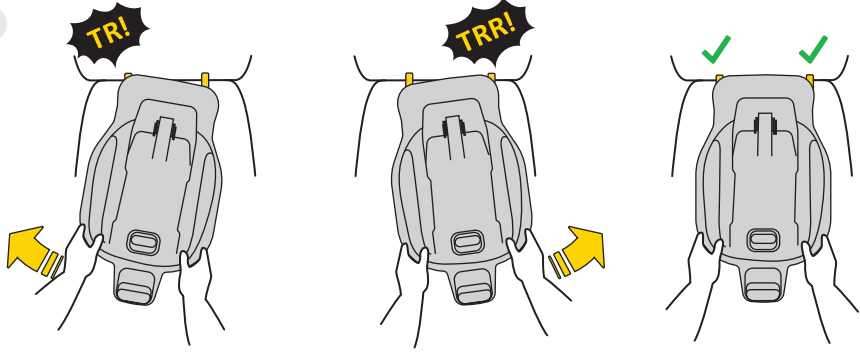

9 שלבים

דחף לסירוגין את הבסיס לכיוון משענת המושב של הרכב עד שהמסגרת תנוח עד הסוף. נגד סיבוב עם משענת הספה.
זכור, יש לדחוף את הבסיס פנימה ככל האפשר על ידי תנועה

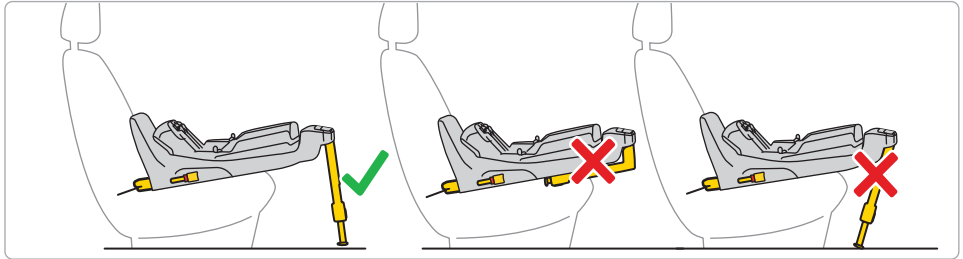
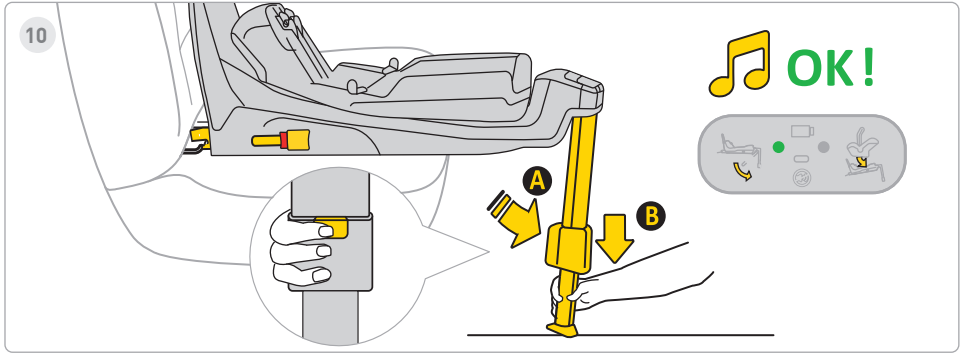

10 שלבים

לחץ על לחצן הארכת כף הרגל **A** והרחיב את רגלך עד שהיא מונחת בחוזקה על רצפת הרכב. כאשר הרגל מותקנת כהלכה, האור בתצוגה ישתנה מאדום לירוק.

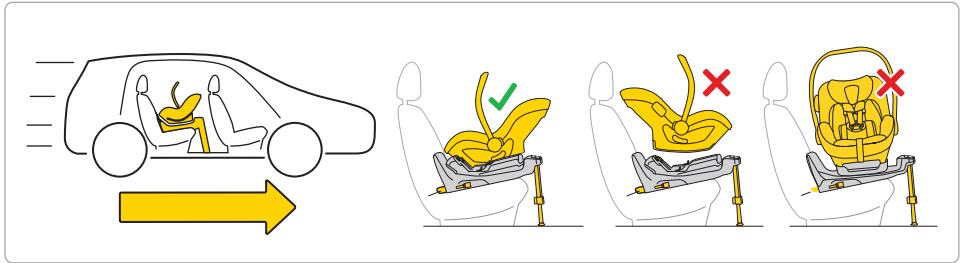
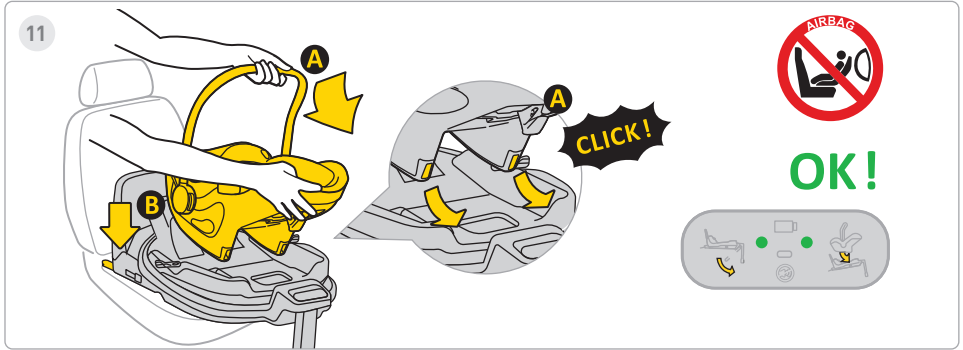

11 שלבים

הנח את המושב בבסיס. לשם כך, הכנס את המושב מצד **A** לתוך הוויים של הבסיס, ולאחר מכן חבר את המושב בנקודה **B** לבסיס. לאחר הצמדת המושב כהלכה לבסיס, תופיע נורה ירוקה בתצוגה מימין.



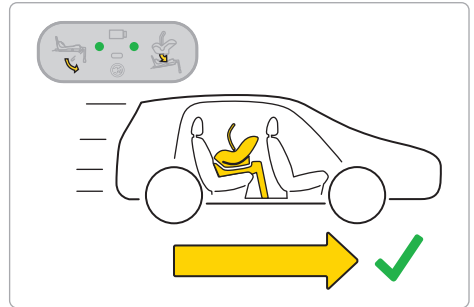
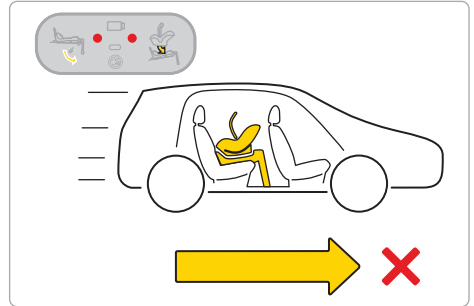
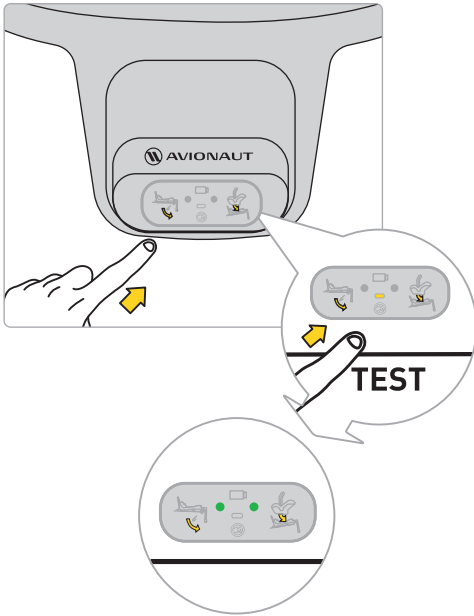











זכור: השתמש במושב המכוננית רק כשהגב פונה לכיוון הנסיעה.



לפני היציאה לטיול עם ילדכם, בדוק את המערכת האלקטרונית של הבסיס. לאחר חיבור המושב כהלכה והרגל מותקנת כהלכה, יופיעו שתי נקודות ירוקות בתצוגה.

אם מופיעות נקודות אדומות, בדוק שמושב הבטיחות והבסיס של הרכב הותקנו כהלכה.



 	 	 	 
Sound			
Lights			



12

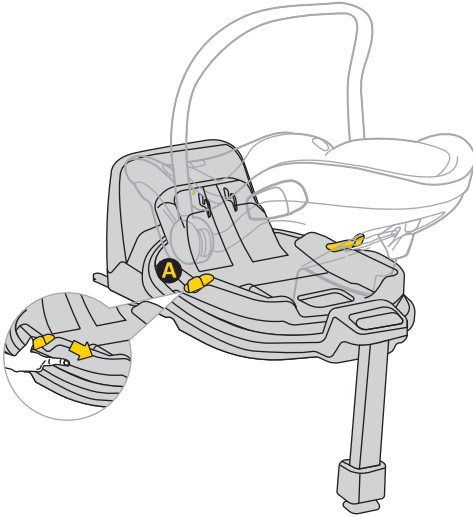

12 שלבים

כדי לטובב את המושב, משוך או דחוף את ידית **A** וטובב את המושב לכיוון הרצוי ביד אחת.



13

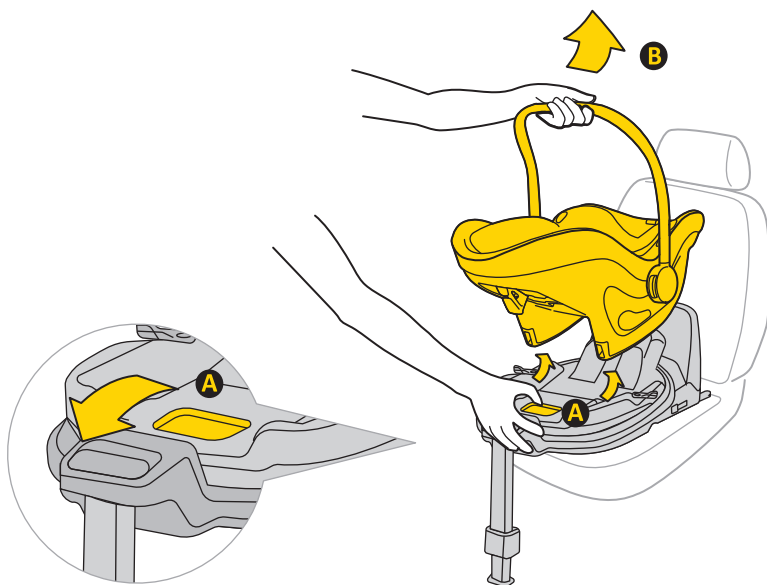

13 שלבים

כדי להסיר את מושב המכונית מהבסיס, משוך בידיית השחרור **A** והטה בעדינות את המושב קדימה תוך הרמתו למעלה.

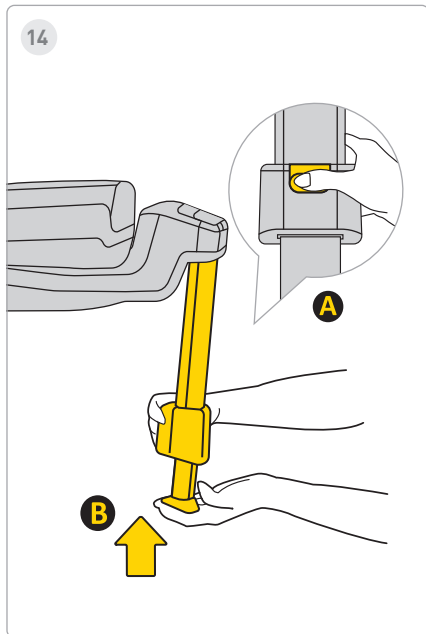

14 שלבים

להכנסת הרגל, לחץ על כפתור **A** והכנס רגל **B** למקומה המקורי ולאחר מכן קפל אותה כדי לשמור מרוב.

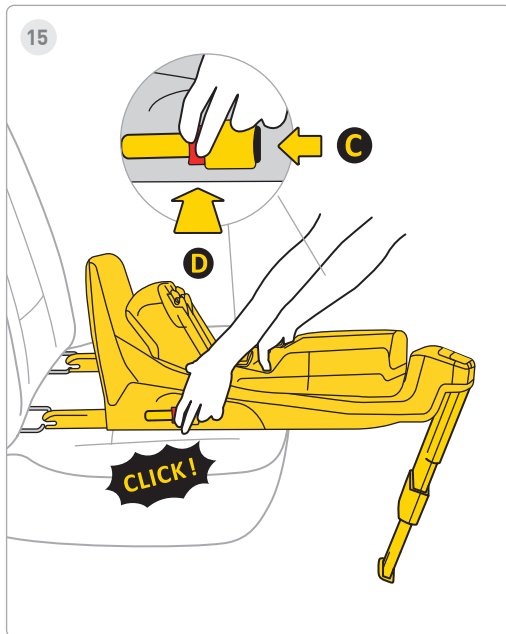

15 שלבים

כדי להסיר את הבסיס מתוספי ה-xifosl של המכונית, תחילה לחץ על לחצן הנעילה **C**, ולאחר מכן לחץ על לחצן השחרור **D** וקפל את ווי ה-xifosl בחזרה למקומם המקורי.

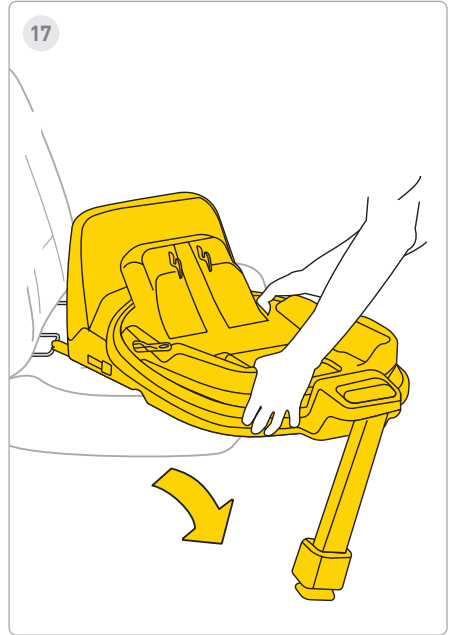
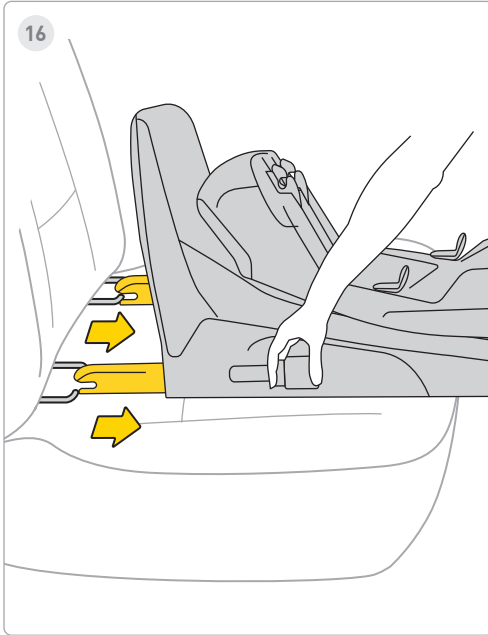

17 שלבים

הסר את הבסיס מהרכב.

16 שלבים

הכנס איזופיקס לאחסון מקסימלי.

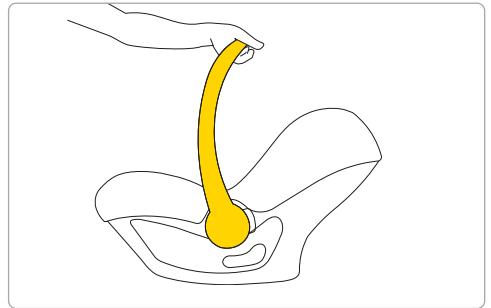
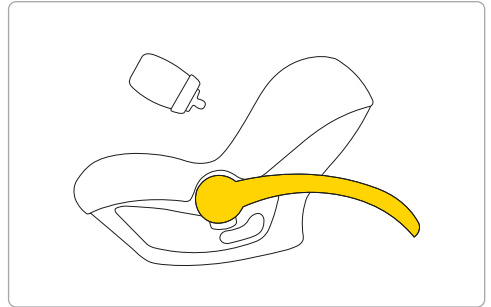
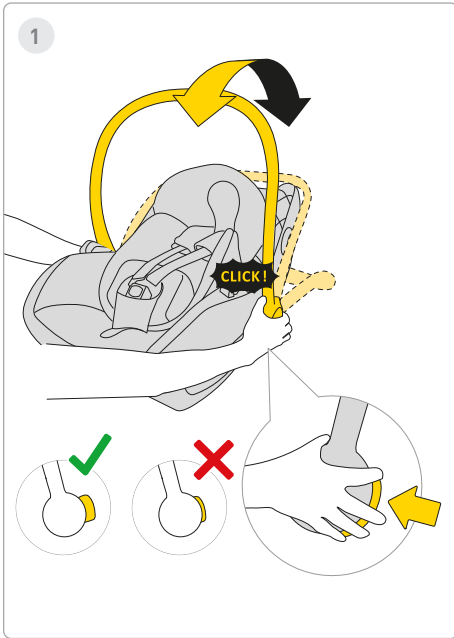

1 שלבים

כדי להאכיל את הילד, לחץ על הכפתורים משני צידי מושב הרכב והחלק את הידית מאחורי מושב המכונית. ניתן לסובב את הידית גם אחורה - מאחורי מושב הרכב, וגם קדימה.

אזהרה!

כסא הבטיחות מיועד להסעת ילד ברכב. אל תשתמש בו כמוצץ.

2

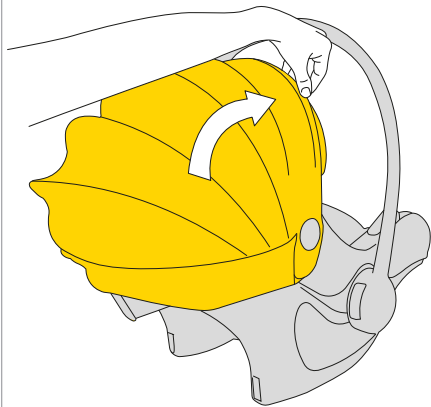

3

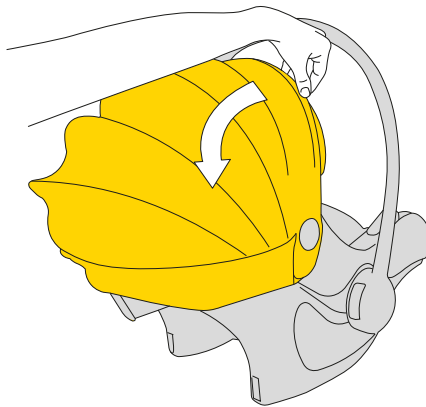
**2 שלבים**

כדי לכסות את השמשיה, משוך את מסגרת הפלסטיק של החופה והחלק אותה כדי לכסות את הילד.

3 שלבים

כדי לחשוף את השמשיה, דחוף את מסגרת הפלסטיק מאחורי מושב המכונית.



4

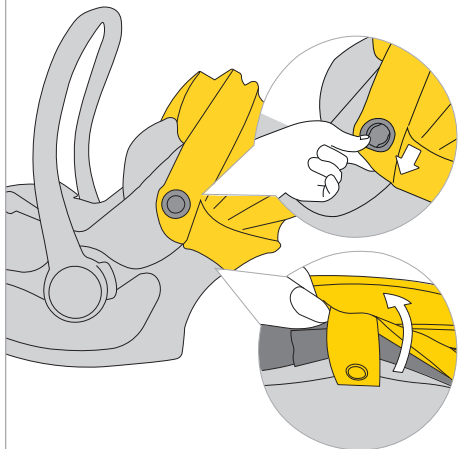

5

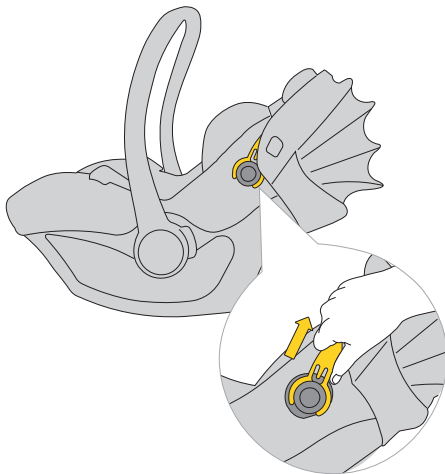

4 שלבים

כדי להסיר את הגגון, נתקו את הבד מנקודות העיגון.

5 שלבים

לאחר מכן משוך את מסגרת הפלסטיק של החופה ומשוך אותה מהתושבת משני צידי מושב המכונית.



6

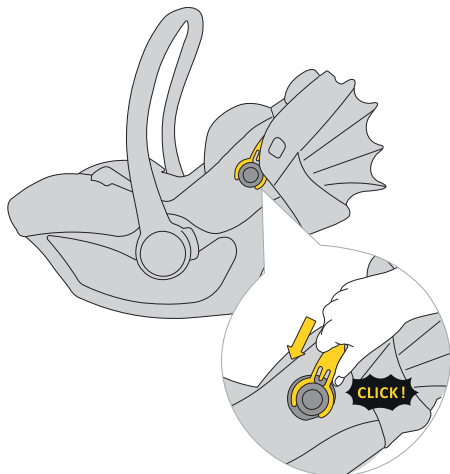

7

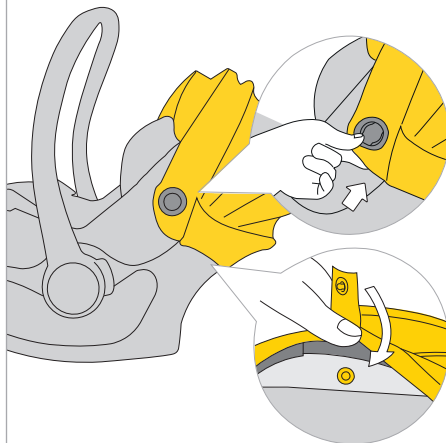

שלבים 6

כדי להתקין את הגגון, חברו את הבד לנקודות העיגון.

שלבים 7

לאחר מכן מהדקים את מחברי בד החופה למעטפת.

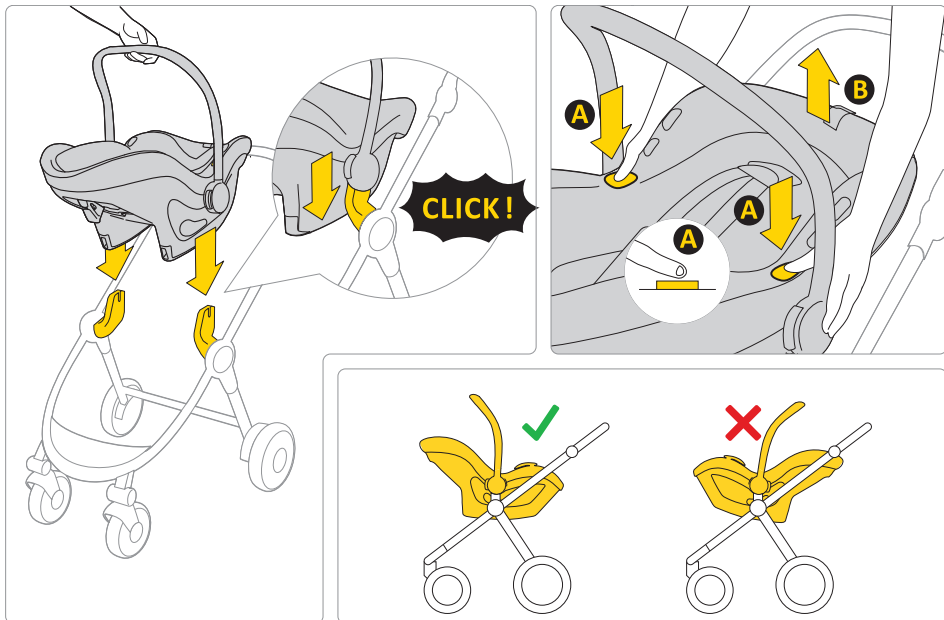

ניתן להתקין את מושב המכונית Pixel ל 3 עגלה מאושרת.

כדי להסיר את מושב הבטיחות ממסגרת העגלה, לחץ על כפתור **A** משני צידי מושב הרכב והרם אותו למעלה.

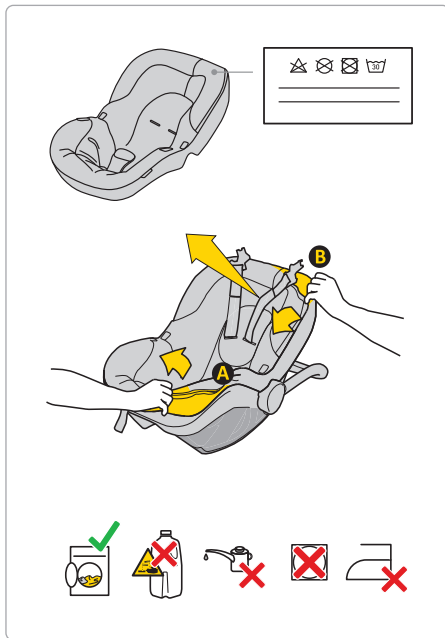

כדי לכבס את הריפוד, עקוב אחר הוראות הכביסה שסופקו.

ניתן להסיר בקלות את הריפוד מיסיא הרכב. עקוב אחר ההוראות המוצגות בתמונות.

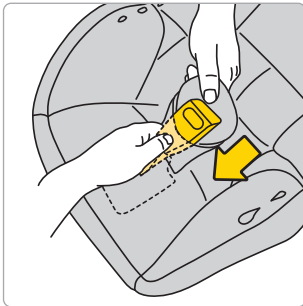
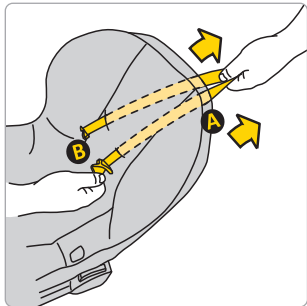
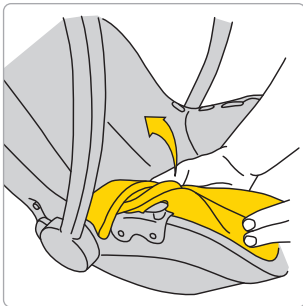
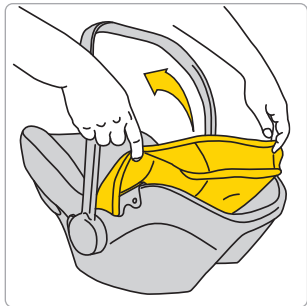

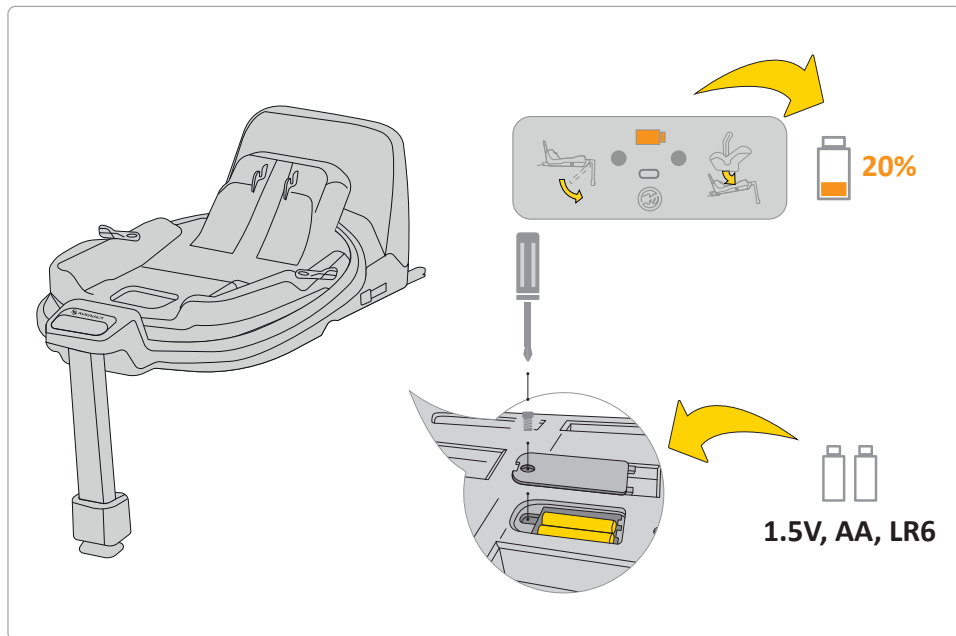

אם מחוון הסוללה בתצוגה כתום, יש להחליפו. לשם כך, הסר את המכסה בבסיס והוציא את הסוללות.

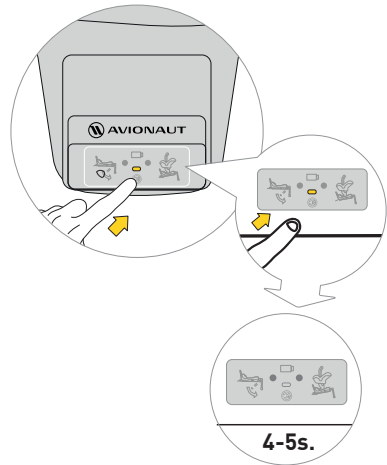

כדי להשתיק את הצליל, לחץ על לחצן התצוגה למשך 4-5 שניות. התצוגה עדיין תציג את חגורת הבטיחות והבסיס הנכונים/שגויים, אך הצליל ישתק.

בטיחות, שימוש ונסיעות

- לפני הרכישה, יש להתקין כל כיסא בטיחות לילד ברכב כדי לבדוק האם ניתן להתקין אותו כראוי ולהשתמש בו ברכב נתון. התאמת דגם מושב הבטיחות לילדים לסוג המכונית היא אחד מקריטריוני הבטיחות החשובים ביותר. סיוע המוכר במהלך ההתקנה הראשונה מבטיח גם כי ההתקנה תהיה נכונה במלואה.
- זכרו שההורים תמיד אחראים לבטיחות הילד בזמן הנהיגה.
- לעולם אל תשאיר את הילד במושב הבטיחות ללא השגחה ברכב או מחוצה לו.
- לעולם אל תחזיק את ילדך על ברכיך בזמן שהמכונית בתנועה.
- המקום הבטוח ביותר עבור ילדכם בנסיעה הוא המושב האחורי של המכונית.
- לפני כל נסיעה יש לוודא שחגורות הבטיחות אינן פגומות או מפותלות.
- כאשר מותקן מושב הבטיחות לילד, משענת הגב של המושב האחורי חייבת להיות נעולה ואינה יכולה לזוז.
- לפני כל נסיעה, ודא שמושב הבטיחות לילד לא נצבט בדלת או נחשף לתנועת המטען או משענת המושב.
- ודא שכל המטען ברכב מהודק היטב.
- אין להשתמש במושב הבטיחות לילד ללא ריפוד, מכיוון שהוא חלק ממערכת הבטיחות לילדים.
- קחו הפסקות קצרות במהלך נסיעות ארוכות יותר. גם ילדכם זקוק לתנועה.

- כסו תמיד את מושב הבטיחות לילד כאשר אתם משאירים את המכונית חונה במקום שטוף שמש. הריפוד כמו גם חלקי המתכת והפלסטיק עלולים להתחמם מאוד ולצרוב את ילדכם.
- אבטח את הילד תמיד במושב הבטיחות על ידי הצמדת הילד עם חגורות הרתמה, גם בעת שימוש במושב הבטיחות מחוץ לרכב.
- ודא שחגורות הרתמה מהודקות כהלכה כך שהילד ימוקם נכון במושב.
- אנחנו לא ממליצים לקנות כסאות בטיחות משומשים לילדים - לעולם לא תוכל להיות בטוח בהיסטוריה שלהם. עם זאת, אם תחליט לקנות כיסא בטיחות משומש לילד, בחר אחד שהיסטוריית השימוש שלו ידועה.
- אל תשתמש בכסא הבטיחות לילד lexip במשך יותר מ-10 שנים.
- החלף את כיסא הבטיחות לילד שלך אם הוא היה מעורב בתאונה.
- אל תבצע שינויים כלשהם במושב הבטיחות לילד. הם עלולים לגרום לאובדן חלקי או מוחלט של בטיחות המוצר.
- מושב הבטיחות לילד חייב להיות מאובטח תמיד במכונית, גם אם לא נושאים בו ילד.
- היצרן לוקח בחשבון את העובדה שמושב הבטיחות לילד עלול להשאיר שקעים בריפוד של מושב הרכב. זה בלתי נמנע בגלל הדרישה להתאמה הדוקה של מושב הבטיחות. היצרן אינו אחראי לכל נזק שייגרם כתוצאה מכך.
- יש לוודא שהחגורות מהודקות כראוי כך שהילד ימוקם נכון במושב.
- לא ניתן להשתמש בחגורות רתמה המחזיקות את הילד ללא כיסויים.

הילד ממוקם נכון במושב

- אסור שרצועות הרתמה המחזיקות את הילד יהיו בשימוש ללא כיסויים.
- ודא שאתה יכול להתאים לכל היותר אצבע אחת בין הרתמה לילד (1 ס"מ). אם זה המרחק גדול יותר, הדקו את הרתמה.
- התוספת של 3 Pixel מורכבת מכמה אלמנטים. יש להתאים אותם כך שגובה רצועות הרתמה ימקם אותם במקביל לכתפיו של הילד. זכור: לכל ילד יש מבנה גוף שונה - בדקו באופן קבוע את מיקום הרצועות ביחס לכתפיים. זה חיוני לבטיחות הילד במושב.
- בדקו שמשענת הראש מכוונת בגובה הנכון.
- השתמש במושב 3 Pixel כאשר ילדך נמצא בין לבין גובהם 61 ס"מ ו-105 ס"מ ומשקל מקסימלי של 18.5 ק"ג. אם מושב אירופיקס נרכש עם מוסיף, השתמש בו כאשר ילדך בין 0 ס"מ ל-105 ס"מ ומשקלו המרבי של 18.5 ק"ג.
- מושב 3 Pixel אינו מיועד לשימוש ביתי. השתמש בו רק במכונית.
- בצעו בדיקת התקנה של המושב. אם אחד של המחוונים נדלקים באדום, התאם את התקנת המושב ובדוק שוב. חזור על תהליך זה עד שהנורה הירוקה תידלק.
- מושב 3 Pixel מגיע עם חיץ שיש למקם בצד המושב באזור המיועד.

- וודא שאתה יכול להניח אצבע אחת לכל היותר בין הרתמה לילד (1 ס"מ). אם המרחק הזה גדול יותר, הדקו את הרתמה.
- התוסף מורכב ממספר אלמנטים. התאם אותם כך שגובה חגורות הרתמה של המושב יעמיד אותם במקביל לגובה כתפי הילד. זכור: לכל ילד יש פרופורציות גוף שונות - בדקו את מיקום החגורה ביחס לכתפיים על בסיס קבוע. זה הכרחי כדי לשמור על בטיחות הילד במושב.
- אם ברצונך להגן על ילדך מפני השמש, חבר ופתח את מגן השמש. המצחייה היא חלק נפרד ממיסא הבטיחות לילדים.
- השתמשו במושב הבטיחות לילד 3 Pixel כאשר ילדכם בגובה בין 40 ס"מ ל-86 ס"מ ומשקלו אינו עולה על 13 ק"ג.
- בעת התקנת המושב 3 Pixel, השתמש במושב הפונה קדימה, המצויד בחגורות בטיחות שלוש נקודות, יש להדק ולמשוך את החגורות דרך כל נקודות המושב המסומנות בכחול. ניתן למצוא הוראות להתקנה נכונה במדריך זה ובמדבקת Pixel, הממוקמת בצד המושב.
- השתמש רק במושב בטיחות לילד הפונה קדימה המצויד בחגורות בטיחות שלוש נקודות בהתאם לתקן R16 ECE.
- בדוק את ההתקנה הנכונה של מושב הבטיחות לילד. אם אחת מהנוריות נדלקת באדום, תקן את התקנת המושב ובצע את הבדיקה שוב. עשה זאת עד שהנורית הירוקה תידלק.
- מושב הבטיחות 3 Pixel נמכר בסט כולל פגוש אותו יש למקם בצד מושב הבטיחות.

- אנו ממליצים לבדוק באופן שוטף פגיעה ברכיבים העשויים מפוליטטרן מורחב (EPS) וחומרים סופחי אנרגיה במשענת הראש (EPP).

תחזוקה והיגיינה

1. הריפוד של מושב Pixel 3 יכול להיות כביסה במכונת כביסה בטמפרטורה של עד 30 מעלות צלזיוס עם מהירות סחיטה של עד 600 סל"ד.
2. רכיבים אחרים של המושב ניתנים לניקוי במים וסבון באמצעות ספוג רך.
3. שמור על מושבך נקי. אין להשתמש בתכשירי לחות או בחומרי ניקוי אגרסיביים.
4. אין להשתמש בחומרי סיכה, כימיקלים קשים או קרמי לחות הן על החלקים הנעים והן על רכיבים אחרים של המושב.

סביבה

- יש להרחיק חלקי אריזות פלסטיק מהישג ידם של ילדים כדי למנוע סכנת חנק.
- יש להשליך כראוי את הסוללות המחזקות את לוח המידע הממוקם בבסיס המושב.
- לשמירה על איכות הסביבה, לאחר שהמושב אינו בשימוש עוד, נא השלך אותו למתקן ניהול הפסולת המתאים, בהתאם לתקנות המקומיות.

בשאלות

- אם יש לך שאלות כלשהן, התקשר למשווק או למפיץ המורשה שלך. נא להכין את המידע הבא,
- הגיל, הגובה והמשקל של ילדך,
- להמותג והדגם של המכונית ומיקום הישיבה שבו אתה מתקין את מושב Pixel 3 ברכב.

באחריות

- ה-Pixel 3 מכוסה באחריות של 24 חודשים..
- אנו מבטיחים בזאת שהמוצר היה מיוצר על פי תקני בטיחות ואיכות אירופאים עדכניים ושבזמן הרכישה המוצר נקי מפגמי ייצור וחומר.
- האחריות תקפה במדינת הרכישה ומתקיימת על ידי מפיץ מורשה.
- האחריות מכסה כל פגמי ייצור בחומרים ובעבודה, בתנאי שה המוצר משמש על פי מדריך ההוראות, בתנאים רגילים, על ידי משתמש הקצה הראשון, ותוך 24 חודשים מתאריך הרכישה.
- Avionuat לוקחת על עצמה אחריות לתיקון או החלפה של המוצר הפגום; עם זאת, בעל האחריות מחליט על אופן תיקון הפגם והתייחסות לתביעה.
- האחריות אינה מכסה נזקים הנגרמים משימוש יומיומי, כגון בלאי בדים, וכן דהייה טבעית של צבעים והידרדרות באיכות החומר הנובעת מהדדקנות רגילה של המוצר.
- האחריות אינה חלה גם על נזקים שנגרמו כתוצאה מהרס בשוגג, אי הקפדה על חוברת ההוראות, שימוש לא הולם, נזק עקב הזנחה, שריפה, מגע עם נוזלים או גורמים חיצוניים אחרים.

- בזמן תביעת אחריות, מושב lexip 3 חייב להיות בעל כל התוויות או מספרי הזיהוי וניתן לטפל בו רק על ידי אדם מורשה.

ברוצים להגיש תביעה?

- אם אתה מבחין בפגם וברצונך להגיש תביעה, פנה למוכר ממנו רכשת את ה-Pixel 3 בעת דיווח על תביעה, עליך להציג הוכחה

רכישה, שחייבת להתבצע בתוך 24 חודשים שקדמו לתביעת השירות.

- אם יתעורר צורך לשלוח את המוצר לא נקודת שירות, להחזיר את המוצר למפיץ או מוכר יחד עם זאת, יש להסכים על אופן המשלוח ועלויותיו, שכן אי ביצוע כן עלול לגרום לסירוב של הערב לכסות את עלויות המשלוח. ניתן לתקן נזקים ו/או פגמים שאינם מכוסים על ידי האחריות או זכויות הצרכן שלנו, ו/או נזקים ו/או פגמים במוצר שאינם מכוסים על ידי האחריות שלנו, תמורת תשלום מוסכם.

- החלף את המושב שלך במושב חדש אם הוא היה מעורב בתאונה. תצטרפו: דו"ח משטרה על התאונה, צילום התאונה המראה את המושב, או מידע מהמשטרה המאשר את התרחשות, הוכחת רכישה, אישור מחברת הביטוח שהכיסא לא נכלל בפיצוי, האחריות כרטיס, ולשלוח לנו את מושב התאונה.

זכויות הצרכן

- לצרכנים יש זכויות בהתאם לחקיקה החלה, אשר עשויה להשתנות ממדינה למדינה. זך האחריות אינה משפיעה על זכויות הצרכן על פי החקיקה הלאומית המתאימה.
- אחריות זו הוכנה על ידי KARWALA. הרשומה בפולין.

כתובת החברה היא: KARWALA.
שרלייקה,
lu. לוקאשביצ'ה 172
Wielka Wręczyca 42-130, פולין

(1) מוצרים שנרכשו עם תוויות או מספרי זיהוי שהוסרו או השתנו נחשבים לא מורשים. בשל חוסר היכולת לאמת את האותנטיות של מוצרים אלו, האחריות אינה חלה עליהם.



Korisnički priručnik za dječju sigurnosnu sjedalicu Avionaut® Pixel 3™

Važno!

Ne čitajte ovaj priručnik tijekom vožnje. Pažljivo ga pročitajte, sačuvajte za buduće potrebe i neka vam uvijek bude pri ruci. Za sve nedoumice kontaktirajte nas. Uvijek putujte sigurno i svaku vožnju automobilom tretirajte ozbiljno, čak i ako je odredište udaljeno samo nekoliko ulica.

Čuvajte upute uz autosjedalicu tijekom cijelog životnog vijeka autosjedalice.



Upozorenja:

Nemojte ni na koji način mijenjati autosjedalicu Pixel 3 jer to može utjecati na sigurnost djeteta tijekom njezine uporabe.



Upozorenja:

Nikada ne postavljajte Pixel 3 autosjedalicu na postolje, poput stola ili stolice.



Upozorenja:

Nikada ne postavljajte Pixel 3 autosjedalicu okrenutu prema u suprotnom smjeru vožnje na suvozačevom sjedalu s aktivnim zračnim jastukom.



Pažnja:

Dječju sigurnosnu sjedalicu Pixel 3 treba postaviti u automobil samo okrenutu unatrag u smjeru vožnje.



Upozorenja:

Za više informacija, pogledajte priručnik proizvođača vozila.

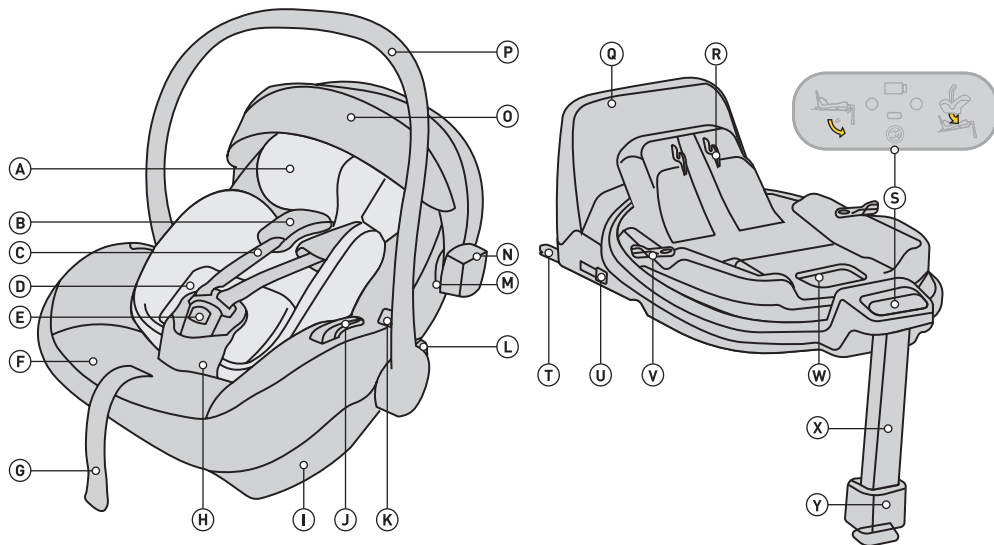

- A Pixel 3 umetak
- B Pojasevi za ramena s odvojitivim štitnicima
- C Pojasevi za ramena
- D Pixel 3 sustav za podešavanje visine
- E Brava sigurnosnog pojasa
- F Navlaka za sjedalo
- G Podešavanje duljine sigurnosnog pojasa
- H Sigurnosni pojas sa zaštitom
- I Pričvršćivanje baze
- J Spojnica za remen na boku
- K Tipka za oslobađanje sjedala od kolica
- L tipka za podešavanje postavki ručke
- M Dodatak za nadstrešnicu
- N reflektor

- O Capote
- P Ručke
- Q Okvir protiv rotacije
- R Mehanizam za pričvršćivanje sjedala za pričvršćivanje Mehanizam
- S Upravljačka ploča
- T ISOFIX osnovni priključak
- U Gumb za otpuštanje ISOFIX konektora
- V gumb za rotaciju
- W Otpustite polugu za otključavanje sjedala
- X Podesivi oslonac za noge
- Y Tipka za podešavanje oslonca za noge

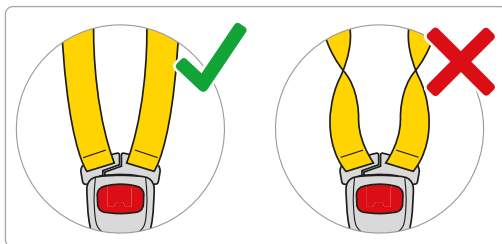
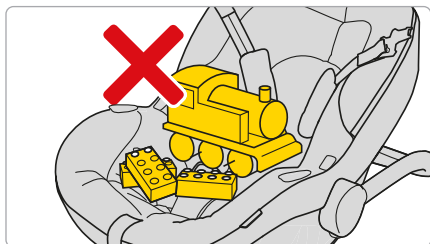
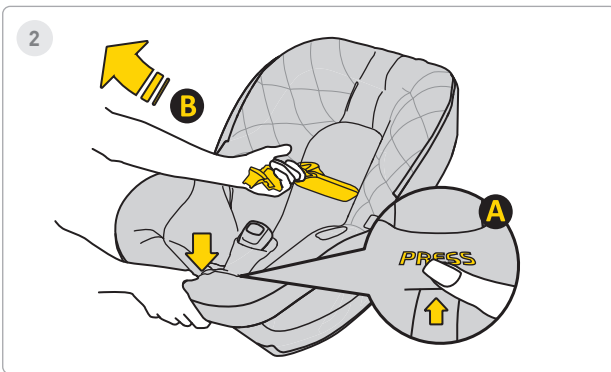
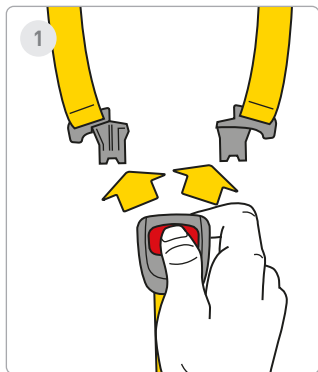

1 Korak

Pritisnite crvene tipke za otvaranje kopče sigurnosnog pojasa.

2 Korak

Otpustite sigurnosne pojaseve autosjedalice kako biste napravili mjesta za svoju bebu u sjedalici. Pritisnite gumb **A** i povucite sigurnosne pojaseve **B** kako biste povećali njihovu duljinu.

Upamtite! U sjedalici ne smije biti nikakvih drugih elemenata, a pojasevi uvijek moraju biti ravni i pravilno vezani!



3



4

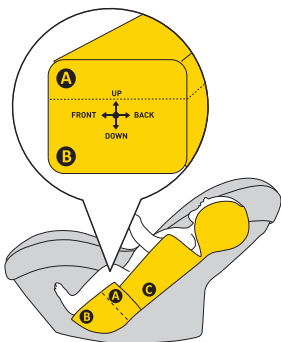

ca. 40-55cm

5

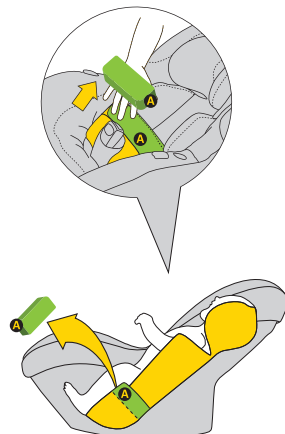

ca. 55-60cm

3 Korak

Pomaknite trake sa strane sjedala. Postavite bebu u sjedalo. Pobrinite se da vaše dijete pravilno sjedi u autosjedalici s naslonom u potpunosti na autosjedalici i da niti jedan dio sigurnosnog pojasa nije ispod djetetovih leđa.

4 Korak

Ako je vaše dijete visoko 40-60 cm, koristite puni **A** + **B** umetak .

5 Korak

Kada dijete dosegne visinu od 55-60 cm, možete također prilagoditi položaj djeteta uklonjanjem umetka A.



6

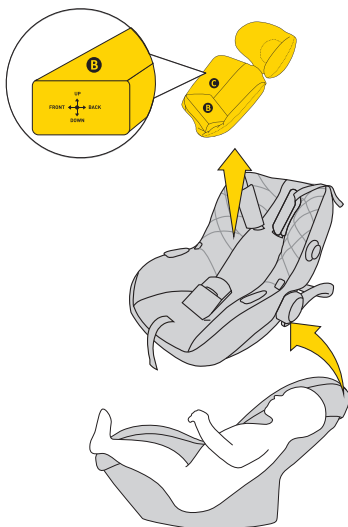

ca. >60cm

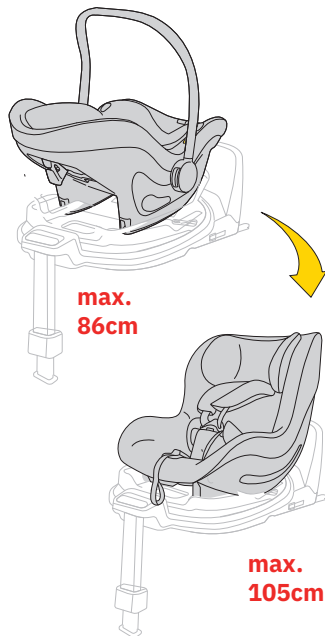

6 Korak

Kada vaše dijete premaši visinu od 60 cm, možete koristiti autosjedalicu bez umetka. Ako vaše dijete dostigne visinu od 40-60 cm, koristite puni umetak za jastuk.



UPOZORENJE!

Navedene mjere visine djeteta u odnosu na raspored umetaka samo su PRIJEDLOZI. Svako dijete je drugačije i raste različitom brzinom, stoga je APSOLUTNI prioritet u podešavanju umetka visina naramenica u odnosu na djetetova ramena. ZAPAMTITE – NARAMENE BI TREBALE IZLAZITI U RAZINI RAMENA ILI TEK ISPOD.

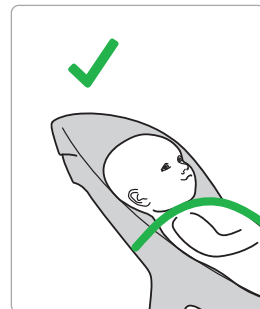
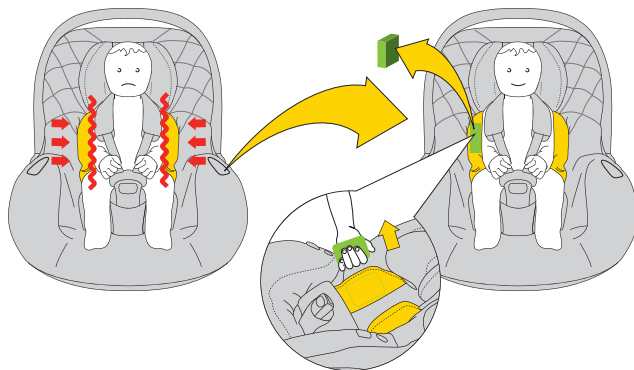

7

**7 Korak**

Kada primijetite da vašem djetetu treba više prostora u autosjedalici, uklonite bočne EPS umetke iz autosjedalice jastuk.

Ako vaše dijete dostigne visinu od 40-60 cm, koristite puni umetak za jastuk.

 **UPOZORENJE!**

Navedene mjere visine djeteta u odnosu na raspored umetaka samo su PRIJEDLOŽI. Svako dijete je drugačije i raste različitom brzinom, stoga je APSOLUTNI prioritet u podešavanju umetka visina naramenica u odnosu na djetetova ramena. ZAPAMTITE – NARAMENE BI TREBALE IZLAZITI U RAZINI RAMENA ILI TEK ISPOD.



8

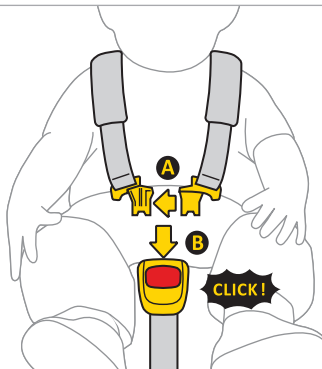

9

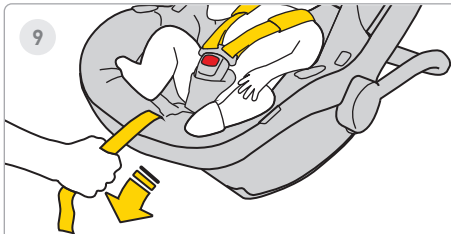

10



8 Koraka

Spojite kopču A pojaseva zajedno, zatim umetnite plastične kopče **A** u utor kopče **B**. Klik označava da je kopča pravilno pričvršćena.

9 Koraka

Povucite srednji remen autosjedalice prema naprijed dok se dijete ne učvrsti.

10 Koraka

Razmak između remena i djetetovog tijela treba biti najviše 1 cm. Kako biste bili sigurni da su remeni pravilno zategnuti, izvedite "test štipanja" - ako možete zgrabiti i stisnuti remen, treba ga više zategnuti.

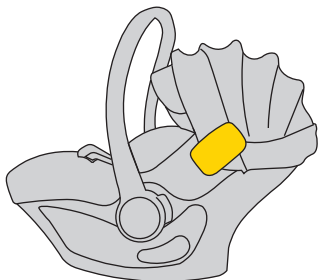
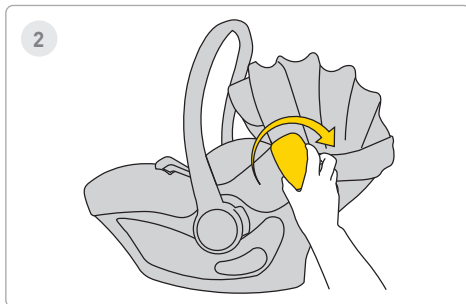
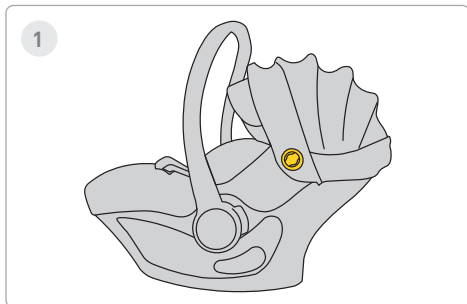

1 Korak

Autosjedalica ima montažu na branik s obje strane.

2 Korak

Umetnite odbojnik u držač. Zapamtite, nemojte uvijati niti pomicati branik gore-dolje.



3

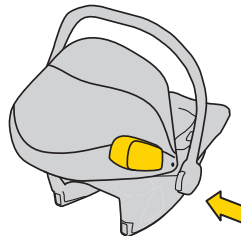
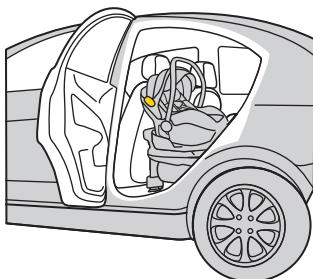
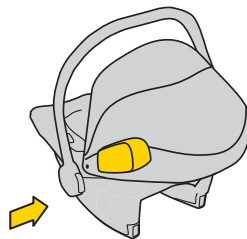
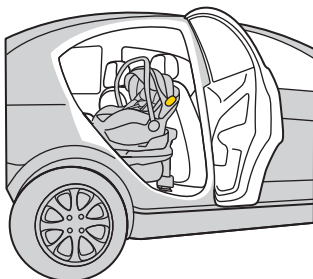

3 Korak

Uvijek montirajte branik na autosjedalicu prema strani vrata vozila.



3

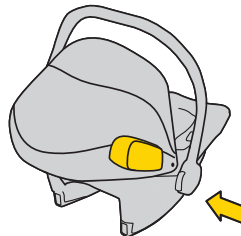
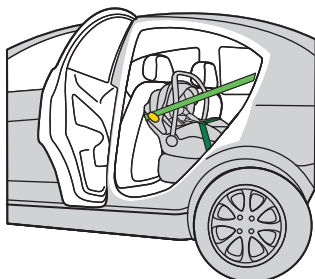
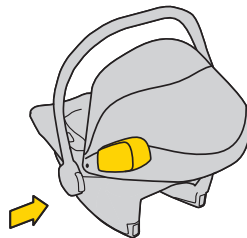
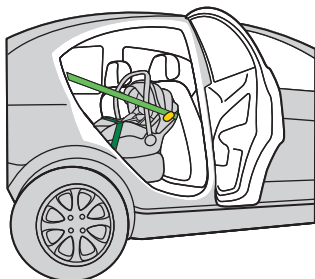

3 Korak

Uvijek montirajte branik na autosjedalicu prema strani vrata vozila.

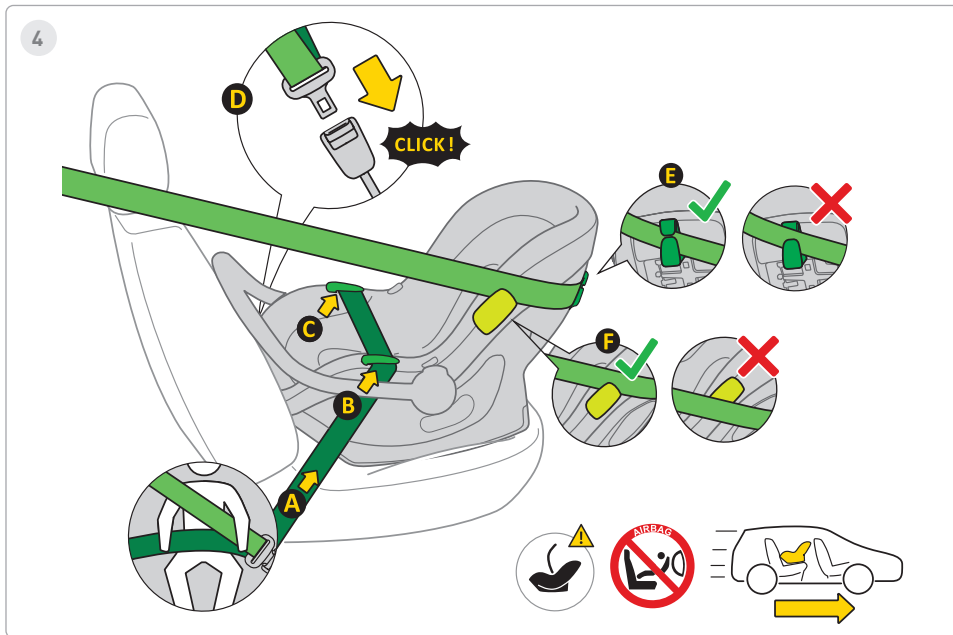

4 Korak

1. Postavite autosjedalicu na sjedalo vozila, okrenutu u smjeru vožnje.
2. Držite ručku autosjedalice u uspravnom položaju samo za pravilnu ugradnju autosjedalice u vozilo.
3. Izvucite automatski sigurnosni pojas u 3 točke **A** i postavite dio zdjelice u vodilicu pojasa **B**, **C**.
4. Zaključajte mehanizam za zaključavanje **D** automatskog sigurnosnog pojasa u 3 točke u nosaču vozila.
5. Čvrsto povucite zdjelčni dio pojasa tako da nema praznina u ovom dijelu.
6. Provučite dijagonalni dio pojasa iza autosjedalice kroz vodilicu pojasa **E**.
7. Povucite dijagonalni dio naramenice preko ili ispod branika **F**.
8. Kako biste osigurali najbolju bočnu zaštitu, ne zaboravite da branik uvijek treba montirati sa strane vrata.
9. Provjerite zategnutost remena, ako postoje praznine, jače povucite remen.

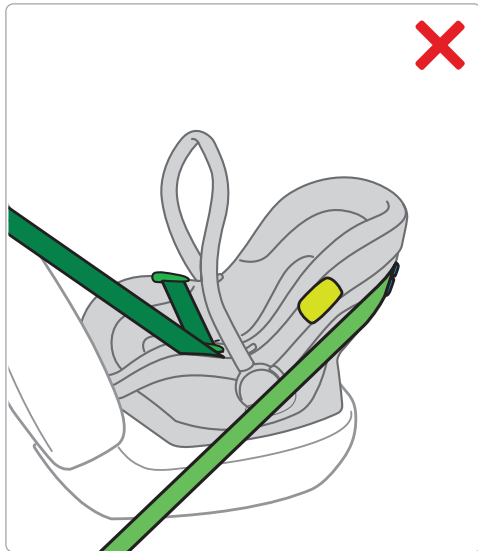
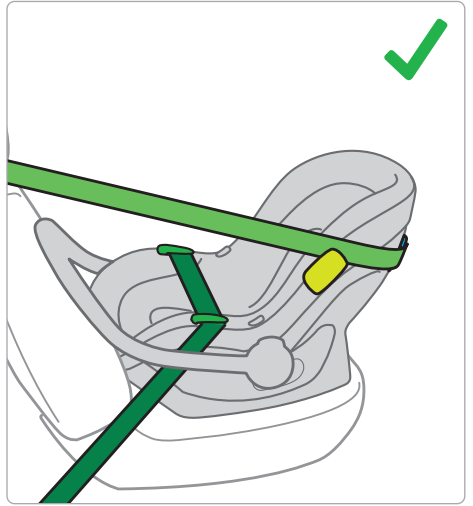
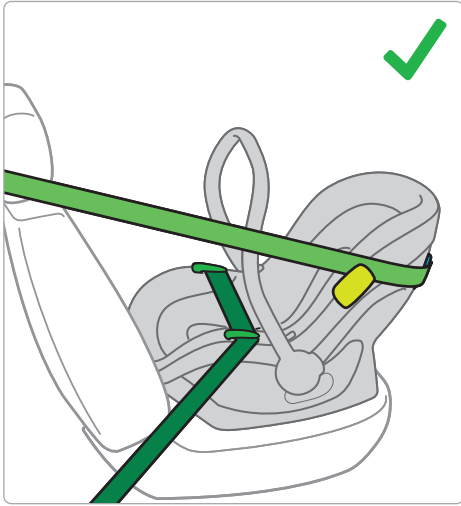



5

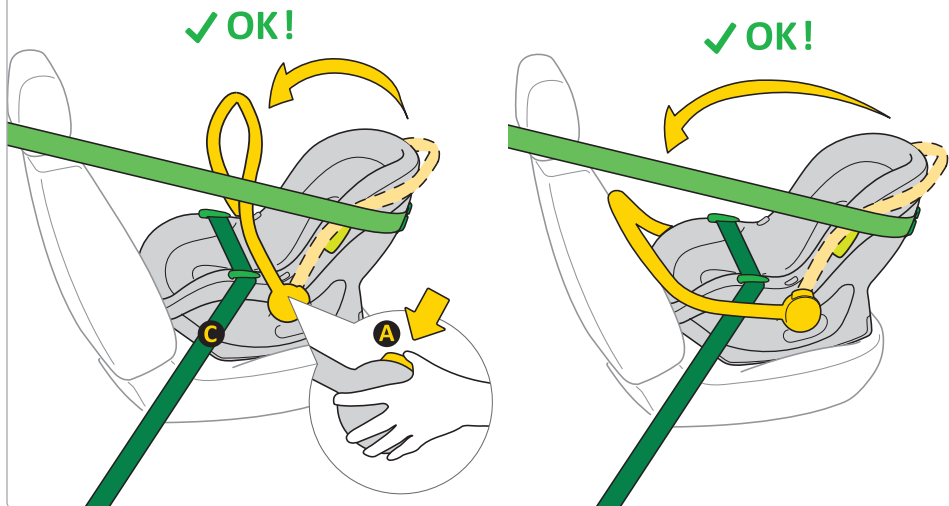

5 Korak

1. Nakon pravilne ugradnje autosjedačice pomoću sigurnosnih pojaseva vozila, namjestite ručku pritiskom na gumbе **A** s obje strane autosjedačice. Ručka može biti u uspravnom položaju ili naslonjena na naslon sjedala vozila.
2. Ručka mora biti smještena iznad donjeg dijela trotočkastog sigurnosnog pojasa vozila **C**.

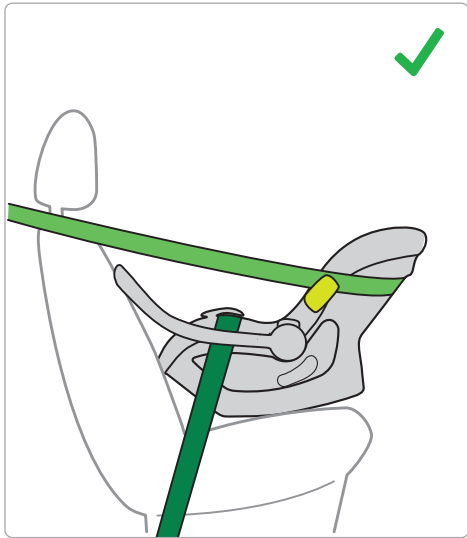
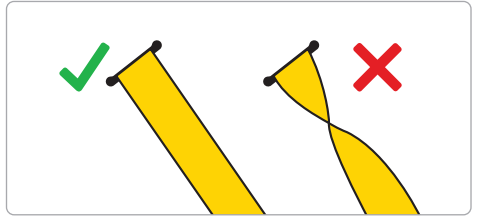

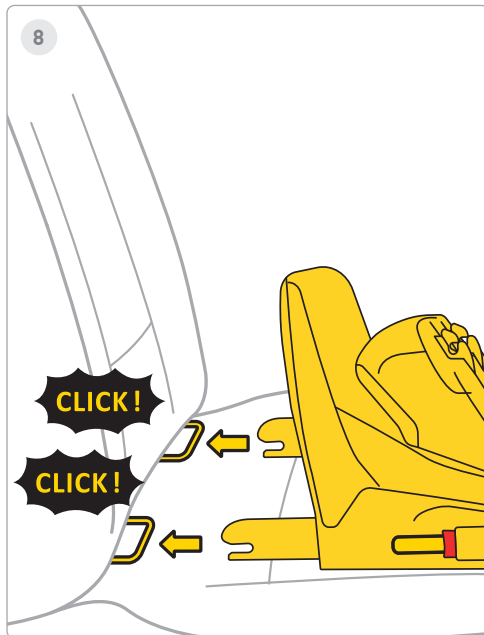
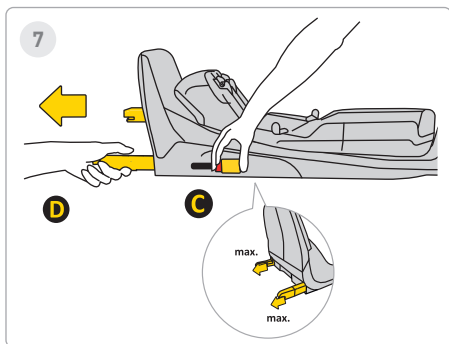
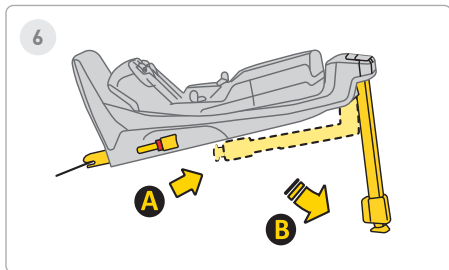

6 Korak

Ispružite nogu stabilizatora iz položaja **A** u položaj **B**

7 Korak

Pritisnite gumb za otpuštanje Isofixa **C** i izvucite ga do maksimalnog položaja **D**

8 Korak

Usmjerite bazu prema Isofix nosačima u sjedalu vozila i gurajte Isofix ruke dok ne čujete "KLIK!". Isofix indikator promijenit će boju iz crvene u zelenu. To znači da je Isofix ispravno pričvršćen.



9

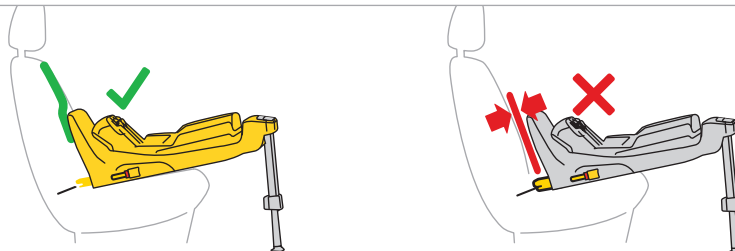
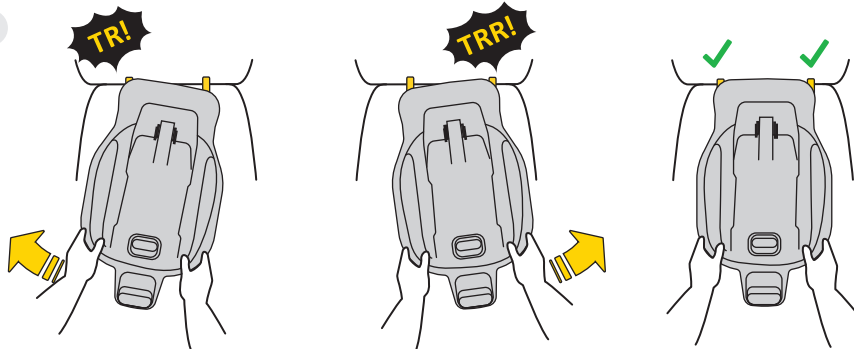

9 Korak

Naizmjenično gurajte bazu prema naslonu sjedala vozila dok okvir ne nalegne koliko god može protiv rotacije s naslonom sofe.

Upamtite, bazu treba oscilirati što je više moguće.



10

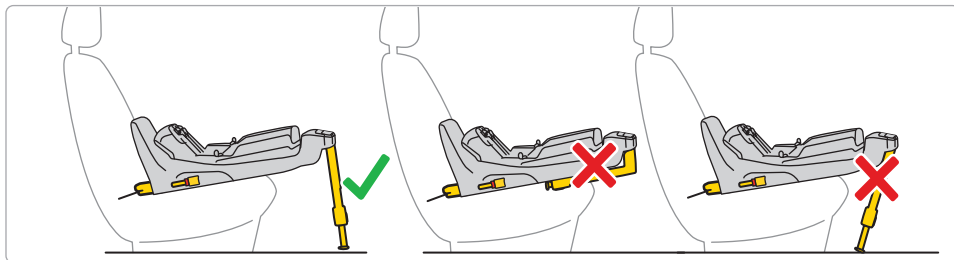
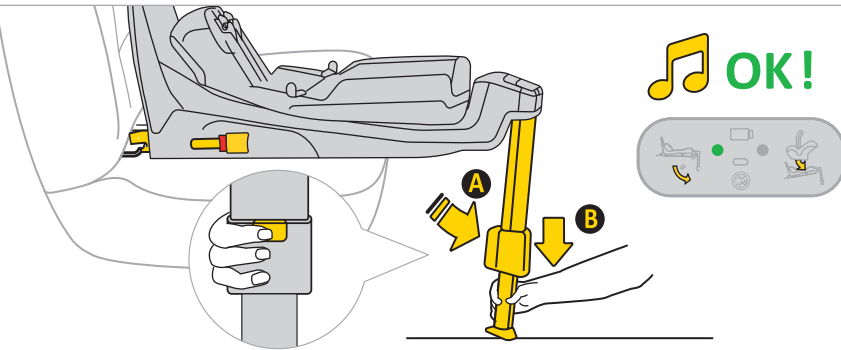

10 Korak

Pritisnite tipku za produženje stopala **A** i ispružite nogu dok čvrsto ne stoji na podu vozila. Kada je noga pravilno postavljena, svjetlo na zaslonu će se promijeniti iz crvene u zelenu.



11

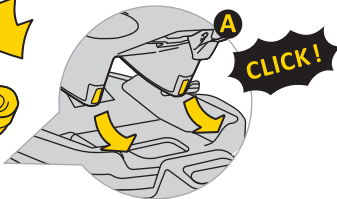
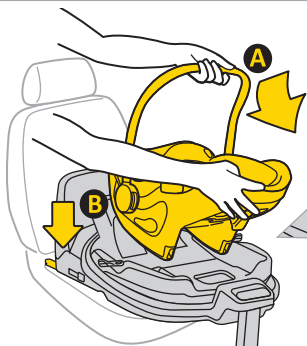

OK!



11 Korak

Postavite sjedalo u bazu. Da biste to učinili, umetnite sjedalo sa strane **A** u kuke baze, a zatim pričvrstite sjedalo u točki **B** na bazu. Nakon što je sjedalica pravilno pričvršćena na bazu, na zaslonu s desne strane će se pojaviti zeleno svjetlo.

Upamtite: autosjedalicu koristite samo sa stražnjim dijelom okrenutim u smjeru vožnje.

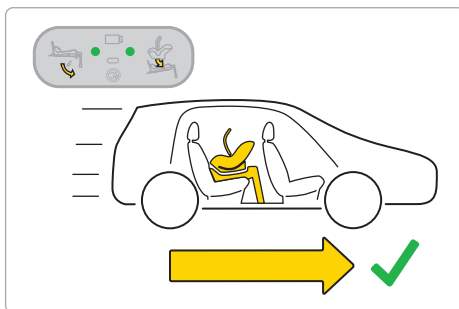
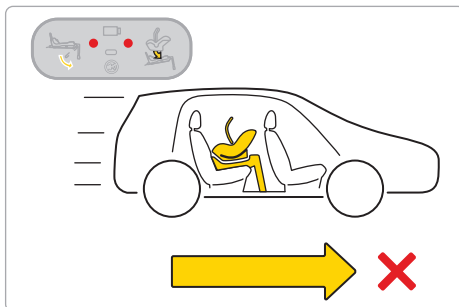
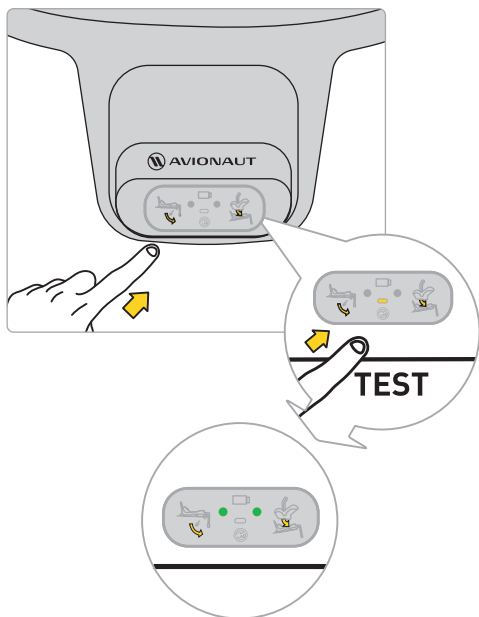

Prije nego što s djetetom krenete na put, testirajte elektronički sustav baze. Nakon što je sjedalo ispravno pričvršćeno i noga pravilno postavljena, na zaslону će se pojaviti dvije zelene točke.

Ako se pojave crvene točkice, provjerite jesu li autosjedalica i baza pravilno postavljene.



An illustration of a car seat with a headrest and a neckrest.	A green checkmark.	A red X mark.	A green checkmark.
An illustration of a car door with the handle and lock mechanism.	A red X mark.	A green checkmark.	A green checkmark.
Sound	Three yellow musical notes.	Three yellow musical notes.	One yellow musical note.
Lights	A green circle followed by a red circle.	A red circle followed by a green circle.	Two green circles.



12

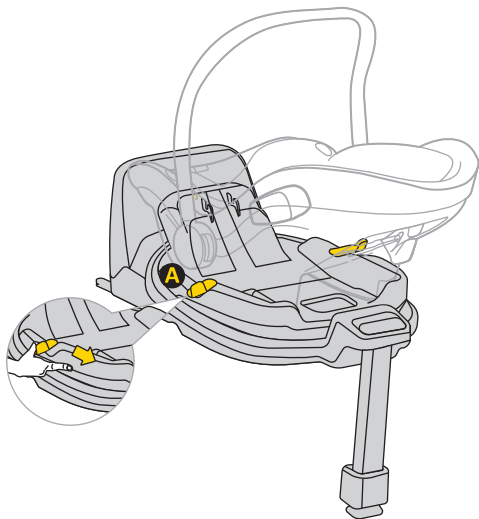

12 Korak

Za rotiranje sjedala, povucite ili gurnite polugu **A** i jednom rukom okrenite sjedalo u željenom smjeru.

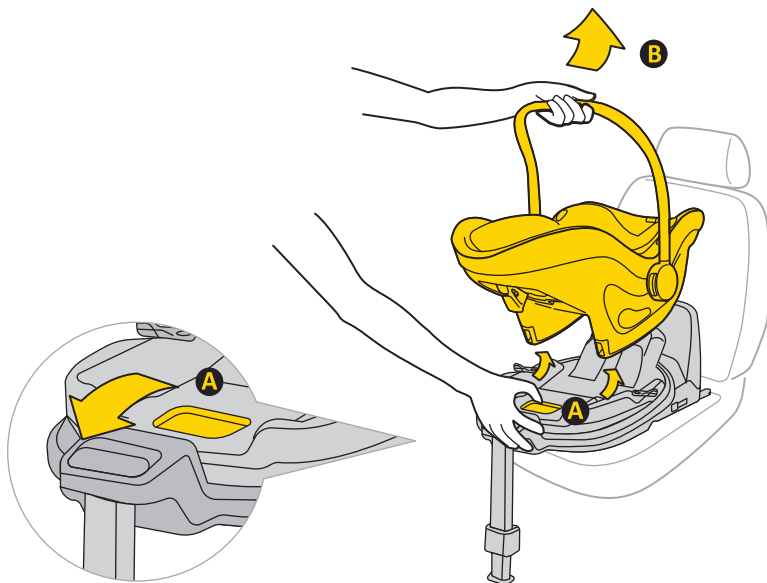

13

**13 Korak**

Za uklanjanje autosjedalice s baze, povucite ručicu za otpuštanje **A** i nježno nagnite sjedalicu prema naprijed dok je podižete.

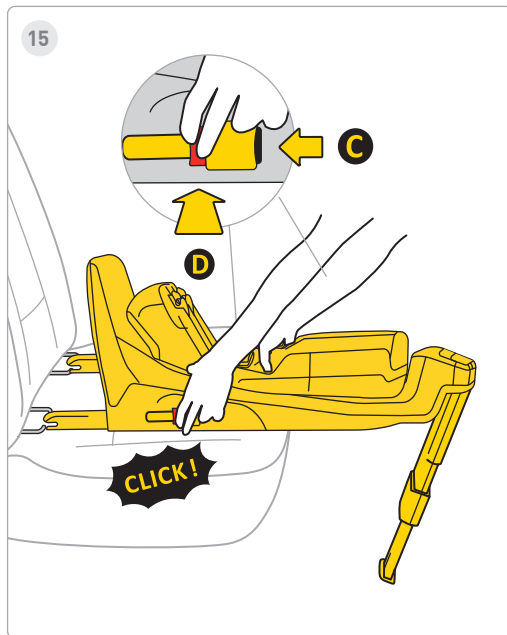
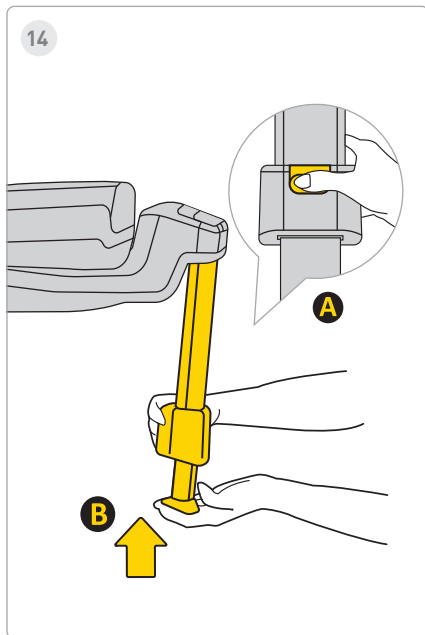

14 Korak

Za umetanje noge, pritisnite gumb **A** i umetnite nogu **B** u prvobitni položaj, a zatim je presavijte za spremanje prostor **A**.

15 Korak

Za uklanjanje baze s Isofix priključaka u automobilu, prvo pritisnite tipku za zaključavanje **C**, zatim pritisnite tipku za otpuštanje **D** i preklopite Isofix kuke natrag u njihov izvorni položaj.

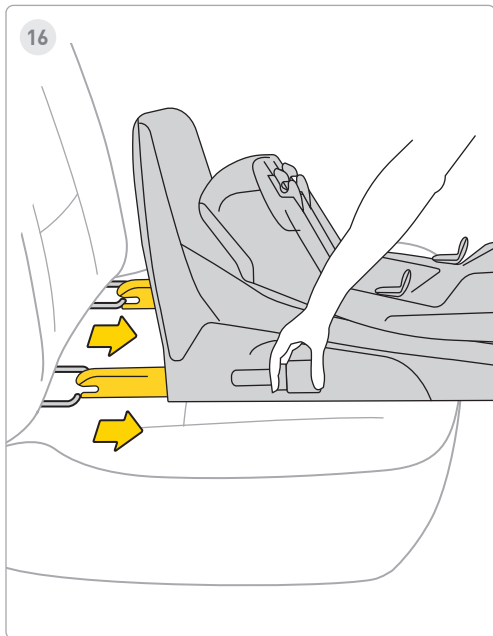

16 Korak

Umetnite Isofix u maksimalnu pohranu.

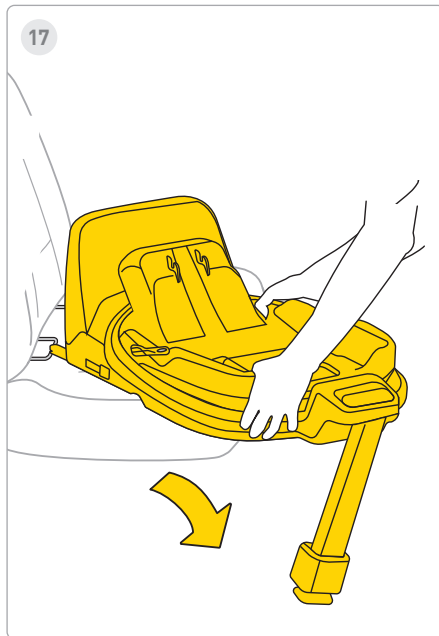

17 Korak

Skinite bazu s vozila.

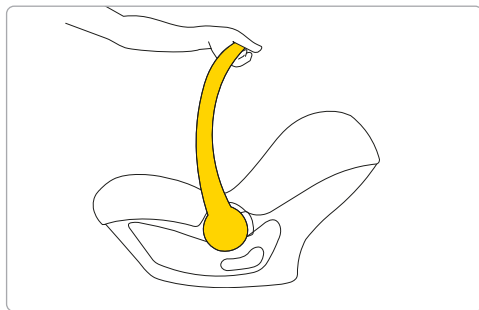
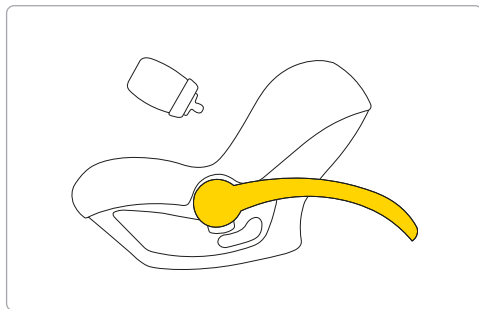
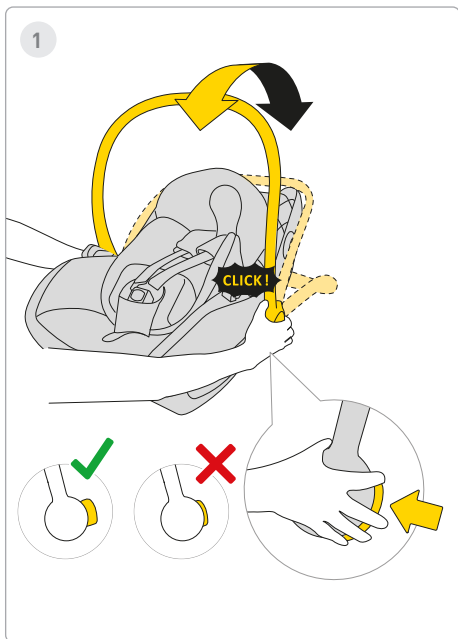

1 Korak

Za hranjenje djeteta pritisnite gumbe s obje strane autosjedalice i gurnite ručicu iza autosjedalice. Ručka se može okretati i prema natrag - iza autosjedalice, i prema naprijed

⚠ UPOZORENJE!

Autosjedalica je za prijevoz djeteta u automobilu. Nemojte je koristiti kao dudu.



2

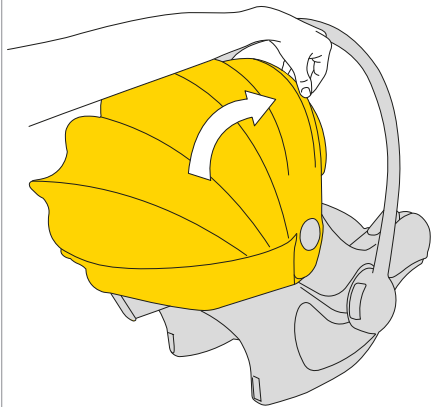

3

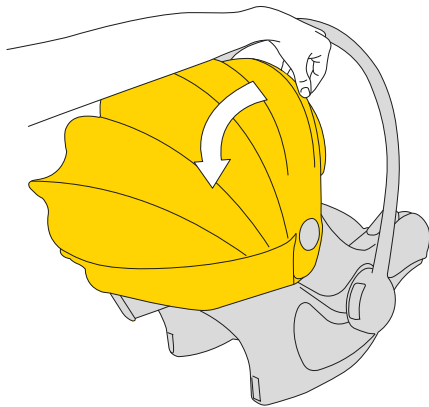
**2 Korak**

Za pokrivanje suncobrana povucite plastični okvir nadstrešnice i gurnite ga da pokrije dijete.

3 Korak

Kako biste otkrili suncobran, gurnite plastični okvir iza autosjedalice.



4

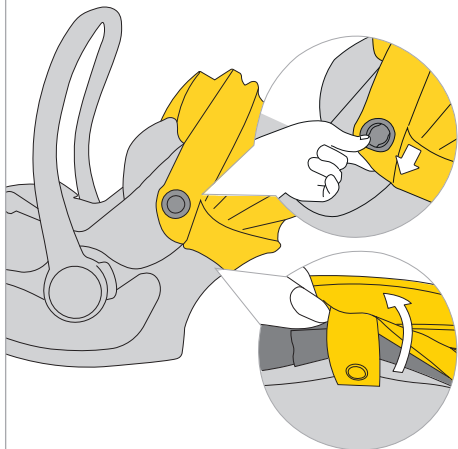

5

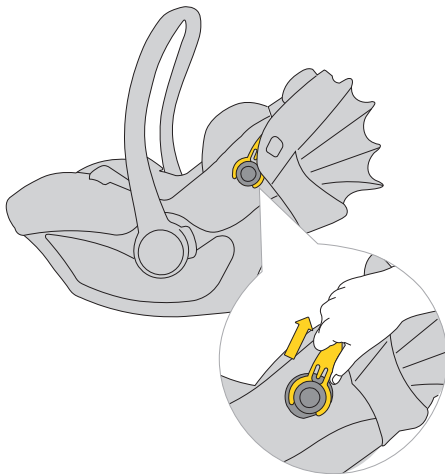

4 Korak

Kako biste uklonili sjenilo, otkopčajte tkaninu s točaka pričvršćivanja.

5 Korak

Zatim povucite plastični okvir nadstrešnice i izvucite ga iz nosača s obje strane autosjedalice.



6

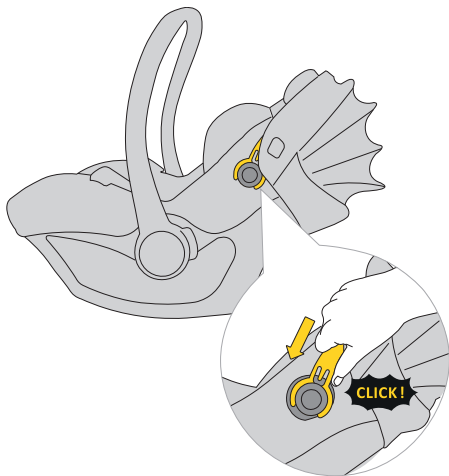

7

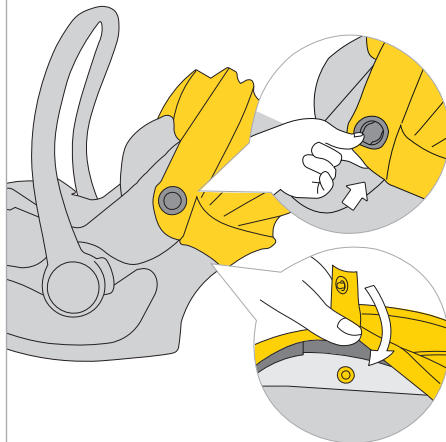

6 Korak

Kako biste postavili sjenilo, pričvrstite tkaninu u točke pričvršćivanja.

7 Korak

Zatim pričvrstite pričvršćivače tkanine baldahina na školjku.

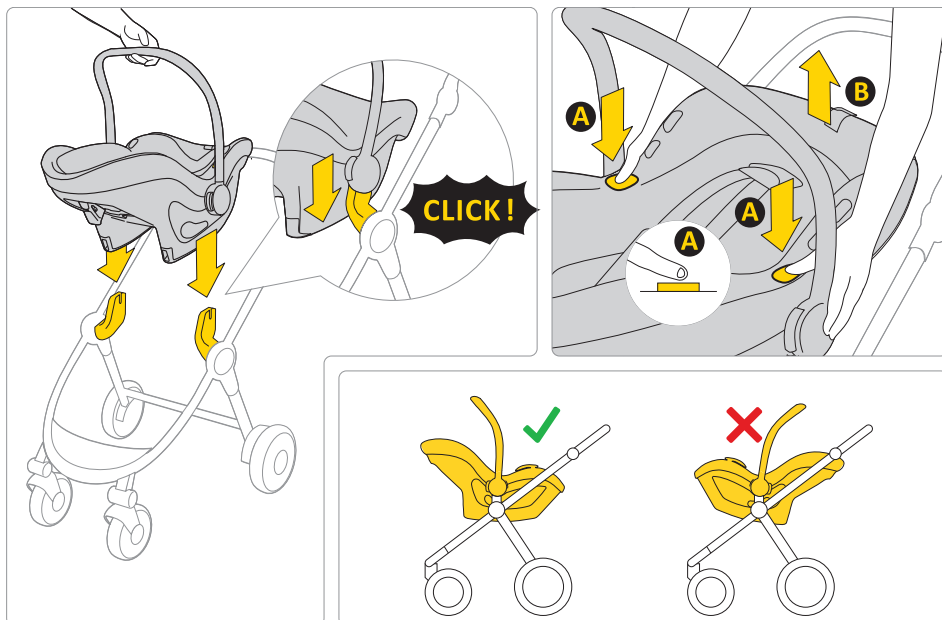

Autosjedalica Pixel 3 može se postaviti licem prema roditelju na bilo koja odobrena kolica.

Za uklanjanje autosjedalice s okvira kolica pritisnite gumb **A** s obje strane autosjedalice i podignite je.

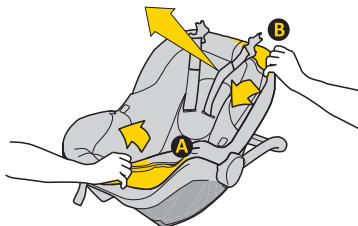
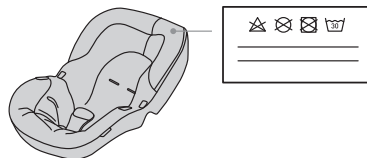
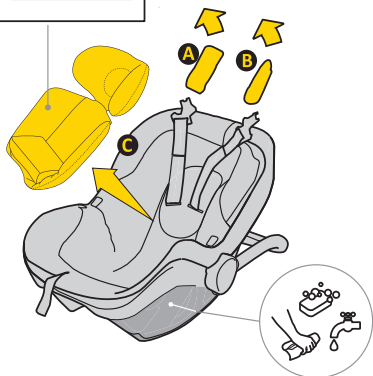
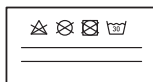

Za pranje presvlake slijedite priložene upute za pranje.

Presvlaku s autosjedalice možete jednostavno ukloniti. Slijedite upute prikazane na slikama.

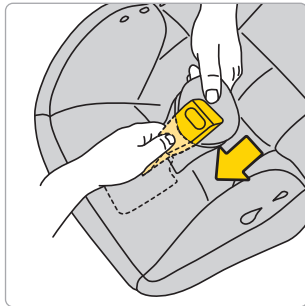
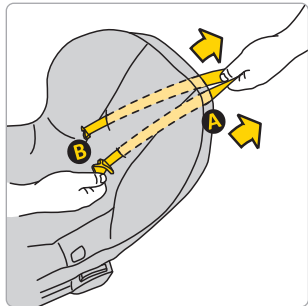
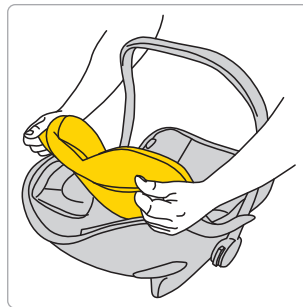
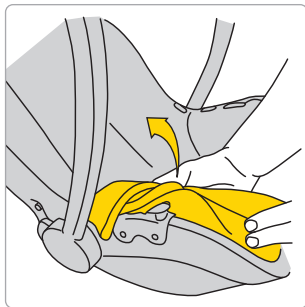
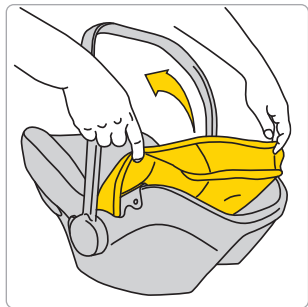

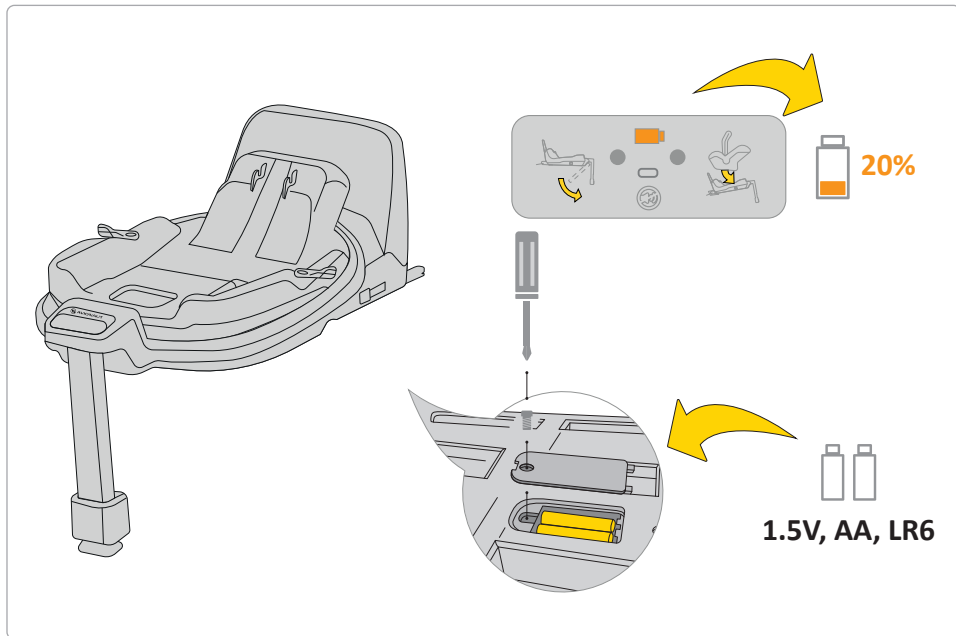

Ako je indikator baterije na zaslonu narančast, potrebno ju je zamijeniti. Da biste to učinili, uklonite poklopac na dnu i izvadite baterije.

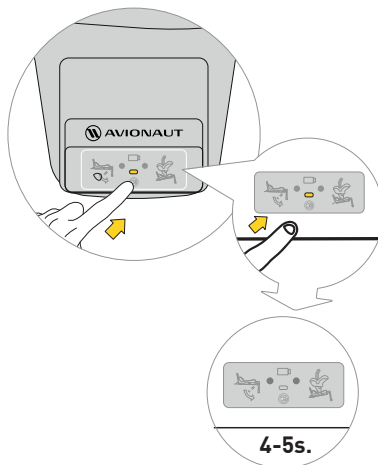
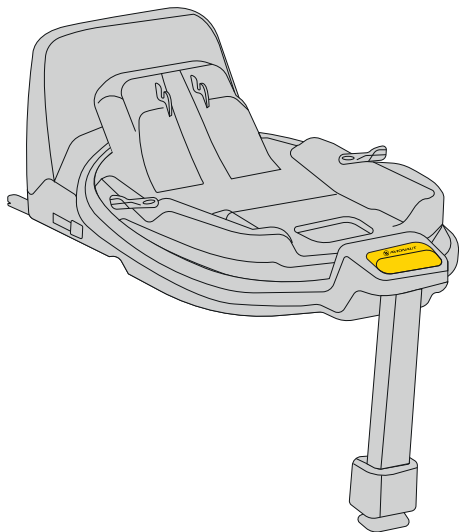

Za isključivanje zvuka pritisnite tipku na zaslonu 4-5 sekundi. Zaslom će i dalje prikazivati ispravan/ neispravan sigurnosni pojas i pričvršćenje baze, ali zvuk će biti utišan.

Sigurnost, korištenje i putovanje

- Prije kupnje, svaku autosjedralicu treba ugraditi u automobil kako bi se testiralo može li se pravilno postaviti i koristiti u tom specifičnom modelu. Osigurati da autosjedralica odgovara tipu vozila jedan je od najvažnijih sigurnosnih kriterija. Pomoć prodavača tijekom početne instalacije također jamči da će postavke biti potpuno ispravne.
- Zapamtite, roditelji su uvijek odgovorni za sigurnost djeteta tijekom vožnje.
- Nikada ne ostavljajte dijete bez nadzora u autosjedalici, bilo unutar ili izvan vozila.
- Nikada ne držite dijete u krilu tijekom vožnje.
- Najsigurnije mjesto za vaše dijete tijekom putovanja je stražnje sjedalo automobila.
- Prije svakog putovanja provjerite jesu li sigurnosni pojasevi zategnuti oštećen ili uvrnut.
- Kada je autosjedralica postavljena, naslon za leđa stražnje sjedalo vozila mora biti zaključano i ne smije potez.
- Prije svakog putovanja provjerite je li Pixel 3 autosjedralica nije priklještena vratima ili u opasnosti pomicanje iz prtljage ili naslona sjedala.
- Provjerite je li sva prtljaga u automobilu dobro pričvršćena.
- Ne koristite Pixel 3 sjedalo bez podstave, kao dio je sustava koji osigurava sigurnost djeteta
- Tijekom dužih putovanja, napravite kratke pauze. Vaše se dijete također treba kretati.
- Uvijek pokrijte autosjedralicu kada ostavljate automobil parkiran na sunčanom mjestu. Presvlake i metalni ili plastični dijelovi mogu se pregrijati i opeći dijete.
- Dijete uvijek pričvrstite u autosjedralicu remenima, čak i kada sjedalicu koristite izvan vozila. Provjerite jesu li pojasevi pravilno pričvršćeni kako bi dijete bilo pravilno postavljeno u sjedalicu.
- Savjetujemo da ne kupujete rabljene autosjedalice za djecu – nikad ne možete biti sigurni u njihovu povijest. Ipak, odlučite li kupiti rabljenu sjedalicu, odaberite onu čiju povijest korištenja znate.
- Nemojte koristiti Pixel 3 sjedalicu dulje od 10 godina.
- Zamijenite svoje sjedalo ako je sudjelovalo u nesreći.
- Ne radite nikakve izmjene na sjedalu. Mogu dovesti do djelomičnog ili potpunog gubitka sigurnosti proizvoda.

- Proizvođač potvrđuje da sjedalo može ostaviti udubljenja na presvlaci vozila. Ovo je neizbježno zbog zahtjeva za čvrstim pristajanjem sjedala. Proizvođač nije odgovoran za bilo kakvu štetu koja može nastati kao posljedica.
- Provjerite jesu li trake pravilno pričvršćene tako da dijete je pravilno smješteno u sjedalici.
- Pojasevi koji drže dijete ne smiju biti korišten bez navlaka.
- Provjerite možete li stati najviše jedan prst između pojasa i djeteta (1 cm). Ako ovo udaljenost je veća, zategnite pojas.
- Pixel 3 umetak se sastoji od nekoliko elemenata. Podesite ih tako da visina sigurnosnih pojaseva sjedala bude paralelna s djetetovim ramenima. ZAPAMTITE: Svako dijete ima različite proporcije tijela – redovito provjeravajte položaj pojasa u odnosu na ramena. To je neophodno za održavanje sigurnosti djeteta u sjedalici.
- Ako želite zaštititi dijete od sunca, pričvrstite i rasklopite štitičnik za sunce. Vizir je zaseban dio dječje sigurnosne sjedalice.
- Koristite dječju sigurnosnu sjedalicu Pixel 3 kada je vaše dijete visoko između 40 cm i 86 cm i nije teže od 13 kg.
- Prilikom postavljanja Pixel 3 sjedalice koristite sjedalicu okrenutu prema naprijed, koja je opremljena sigurnosnim pojasevima u tri točke, pojaseve treba zategnuti i provući kroz sve točke sjedalice označene plavom bojom. Upute za ispravnu montažu nalaze se u ovom priručniku i na Pixel naljepnici koja se nalazi sa strane sjedala.
- Koristite samo dječju sigurnosnu sjedalicu okrenutu prema naprijed koja je opremljena sigurnosnim pojasevima u tri točke u skladu sa standardom ECE R16.
- Provjerite je li dječja sjedalicu pravilno postavljena. Ako jedna od LED lampica svijetli crveno, ispravite ugradnju sjedala i ponovite test. Činite to dok ne zasvijetli zeleni LED.
- Sigurnosno sjedalo Pixel 3 prodaje se u kompletu koji uključuje branik koji se mora postaviti sa strane sigurnosnog sjedala.

Održavanje i higijena

1. Presvlake Pixel 3 sjedala mogu biti prati u perilici rublja na temperaturi do 30°C uz brzinu centrifuge do 600 RPM.

2. Ostali dijelovi sjedala mogu se čistiti vodom i sapunom pomoću meke spužve.
3. Održavajte svoje sjedalo čistim. Nemojte koristiti hidratantna sredstva ili agresivna sredstva za čišćenje.
4. . Nemojte koristiti maziva, jake kemikalije ili ovlaživače na pokretnim dijelovima i drugim komponentama sjedala.

Okoliš

- Plastične dijelove pakiranja treba držati izvan dohvata djece kako bi se izbjegla opasnost od gušenja.
- Baterije koje napajaju informacijsku ploču koja se nalazi u podnožju sjedala trebaju se pravilno zbrinuti.
- Radi zaštite okoliša, nakon što se sjedalo više ne koristi, odložite ga na odgovarajuće mjesto za zbrinjavanje otpada, u skladu s lokalnim propisima.

Pitanja

- Ako imate bilo kakvih pitanja, nazovite svog prodavača ili ovlaštenog distributera. Molimo pripremite sljedeće podatke:
- dob, visinu i težinu vašeg djeteta,

- marku i model automobila i položaj sjedenja na koji postavljate sjedalicu Pixel 3 u vozilu.

Jamstvo

- Pixel 3 je pokriven jamstvom od 24 mjeseca.
- Ovime jamčimo da je proizvod bio proizveden prema važećim europskim standardima sigurnosti i kvalitete te da u trenutku kupnje proizvod nema grešaka u proizvodnji i materijalu.
- Jamstvo vrijedi u zemlji kupnje i ispunjava ga ovlašteni distributer.
- Jamstvo pokriva sve nedostatke u proizvodnji u materijalu i izradi, pod uvjetom da proizvod koristi prvi krajnji korisnik u skladu s uputama za uporabu, pod normalnim uvjetima, unutar 24 mjeseca od datuma kupnje. Avionaut preuzima odgovornost za popravak ili zamjenu neispravnog proizvoda; no nositelj jamstva odlučuje o načinu otklanjanja kvara i rješavanju reklamacije.
- Jamstvo ne pokriva oštećenja uzrokovana svakodnevnim uporabom, kao što je trošenje tkanine, kao ni prirodno blijeđenje boja i pogoršanje kvalitete materijala kao rezultat normalnog starenja proizvoda.
- Jamstvo se također ne odnosi na štete uzrokovane slučajnim uništenjem, nepridržavanjem priručnika

s uputama, neprikladnom uporabom, oštećenjima uslijed nemara, požara, kontakta s tekućinama ili drugih vanjskih uzroka.

- U trenutku podnošenja jamstvenog zahtjeva, Pixel 3 sjedalo mora imati sve oznake ili identifikacijske brojeve i može ga servisirati samo ovlaštena osoba.

Želite podnijeti zahtjev?

- Ako primijetite nedostatak i želite podnijeti reklamaciju, obratite se prodavaču od kojeg ste kupili Pixel 3. Prilikom prijave reklamacije morate predočiti dokaz o kupnji, koja mora biti obavljena unutar 24 mjeseci prije zahtjeva za uslugu.
- Ako je potrebno poslati proizvod na a servisnom mjestu, vratite proizvod distributeru ili prodavač. Istodobno se dogovorite o načinu dostave i njezinim troškovima jer ako to ne učinite, jamac može odbiti pokriti troškove dostave. Oštećenja i/ili nedostaci koji nisu obuhvaćeni našim jamstvom ili pravima potrošača, i/ili oštećenja i/ili nedostaci proizvoda koji nisu obuhvaćeni našim jamstvom, mogu se popraviti uz dogovorenu naknadu.
- Zamijenite svoje sjedalo novim ako je sudjelovalo u nesreći. Trebat će vam: policijsko izvješće o

nezgodi, fotografija nezgode na kojoj se vidi sjedalo ili podaci policije koji potvrđuju događaj, dokaz o kupnji, potvrda osiguravajućeg društva da sjedalo nije uključeno u odštetu, jamstvo karticu i da nam pošaljete sjedalo za nezgodu.

Prava potrošača

- Potrošači imaju prava u skladu s primjenjivim zakonodavstvom, koje se može razlikovati ovisno o zemlji. Ovaj jamstvo ne utječe na prava potrošača prema odgovarajućem nacionalnom zakonodavstvu.
- Ovo jamstvo pripremila je tvrtka Ł.KARWALA registrirana u Poljskoj.

Adresa tvrtke je:

Ł.KARWALA

Szarlejka,

ul. Łukaszewicza 172

42-130 Wręczyca Wielka, POLJSKA

[1] Proizvodi kupljeni s uklonjenim ili izmijenjenim naljepnicama ili identifikacijskim brojevima smatraju se neovlaštenim. Zbog nemogućnosti provjere autentičnosti ovih proizvoda, na iste se ne odnosi jamstvo.



Használati útmutató az Avionaut® Pixel 3™ biztonsági gyermeküléshez

Fontos!

Ne olvassa el ezt a kézikönyvet vezetés közben. Olvassa el figyelmesen, őrizze meg későbbi használatra, és mindig legyen kéznél. Bármilyen kétség esetén forduljon hozzánk.

Utazz mindig biztonságosan, és vegyél komolyan minden autózást, még akkor is, ha az úti cél csak néhány háztömbnyire van.

Tartsa meg az autósülés használati útmutatóját az autósülés teljes élettartama alatt.



Figyelmeztetések:

Semmilyen módon ne módosítsa az Pixel 3 autósülést, mert ez befolyásolhatja a gyermek biztonságát a használat során.



Figyelmeztetések:

Soha ne helyezze az Pixel 3 autósülést talapzatra, például asztalra vagy székre.



Figyelmeztetések:

Soha ne szerelje fel az Pixel 3 autósülést úgy, hogy a készülék felé nézzen ellenkező menetiránnyal az első utasülésen aktív légzsákkal.



Figyelem:

A Pixel 3 biztonsági gyermekülést csak a menetiránynak háttal szerelje be az autóba.



Figyelmeztetés:

További információkért olvassa el a járműgyártó kézikönyvét.

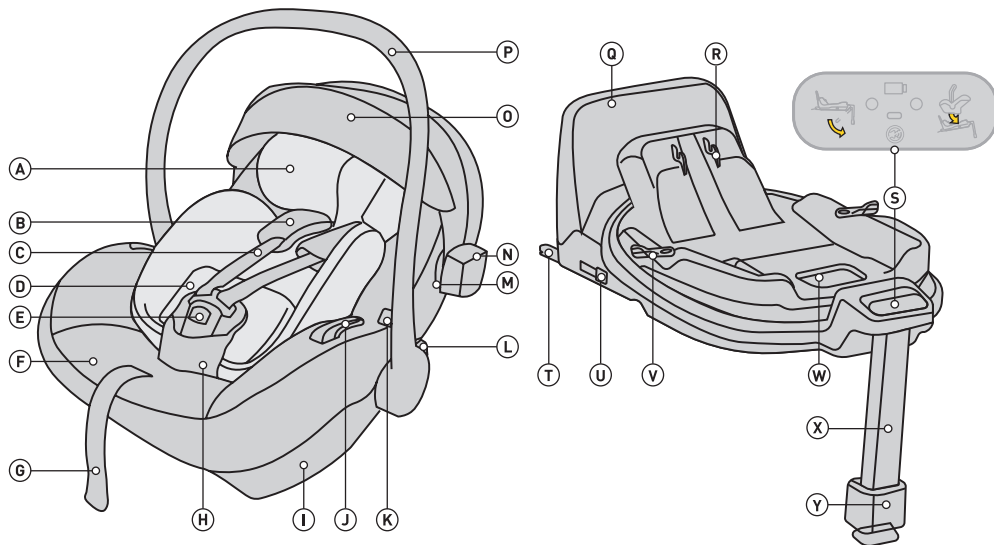

- A Pixel 3 betét
 B Vállövek levehető védőkkel
 C Vállövek
 D Pixel 3 magasságállító rendszer
 E Biztonsági öv zár
 F Üléshuzat
 G F Biztonsági öv hossz-állító
 H G Biztonsági öv hossz-állító
 I Alap rögzítés
 J Csípőöv csatlakozó
 K Az ülés babakocsiról való leoldására szolgáló gomb
 L Gomb a fogantyú beállításához
 M Előtető rögzítése

- N Reflektor
 O Napellenző
 P Fogantyúk
 Q Elfordulásgátló keret
 R Ülészögállítás és rögzítés Mechanizmus
 S Vezérlőpult
 T ISOFIX alap rögzítés
 U gomb az ISOFIX csatlakozó kioldásához
 V Forgatás gomb
 W Engedje el a kart az ülés kinyitásához
 X Állítható lábtámasz
 Y Lábtámasz állító gomb

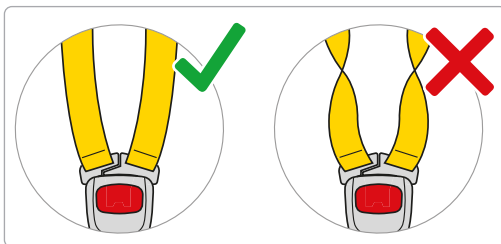
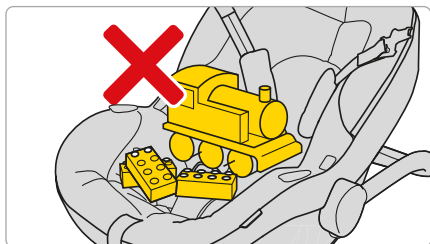
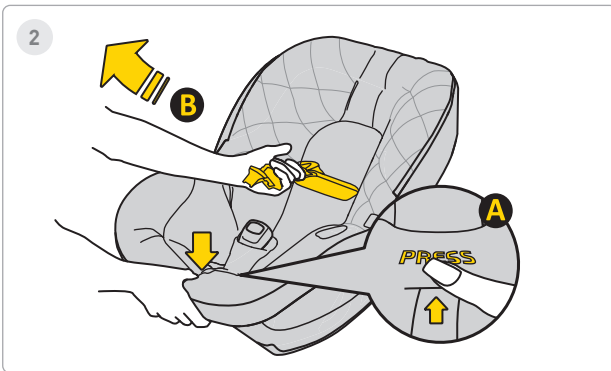
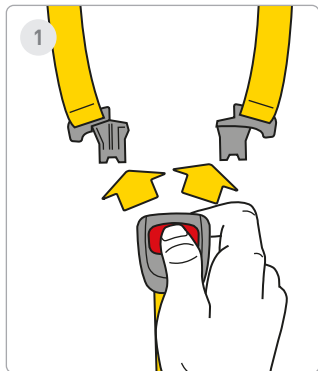

1 Lépés

Nyomja meg a piros gombokat a biztonsági öv csatjának kinyitására.

2 Lépés

Lazítsa meg az autós biztonsági öveket, hogy helyet adjon a babának az ülésben. Nyomja meg az **A** gombot, és húzza meg a **B** biztonsági öveket a hosszuk növeléséhez.

Emlékezz! Az ülésben semmilyen egyéb elem nem lehet, a biztonsági öveknek mindig egyenesnek és megfelelően becsatoltnak kell lenniük!



3



4

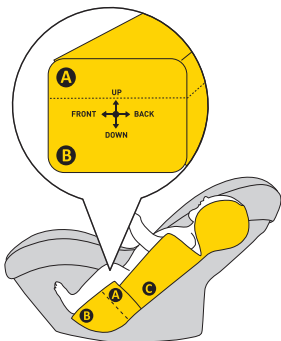

ca. 40-55cm

5

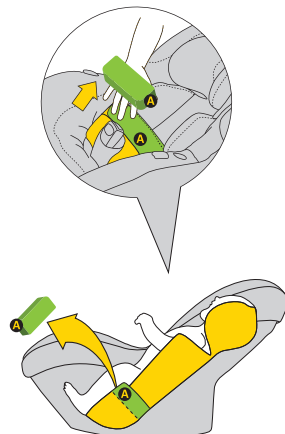

ca. 55-60cm

3 Lépés

Mozgassa a hevedereket az ülés oldalára. Helyezze a babát az ülésbe. Győződjön meg róla, hogy gyermeke megfelelően ül az autósülésben, a háttámláját teljesen megtámasztja az autósülésnek, és a biztonsági öv egyetlen része sem található a gyermek háta alatt.

4 Lépés

Ha gyermeke 40-60 cm magas, használja a teljes **A** + **B** betétet.

5 Lépés

Amikor a gyermek eléri az 55-60 cm-es testmagasságot, a gyermek pozíciója az A betét eltávolításával is beállítható.



6

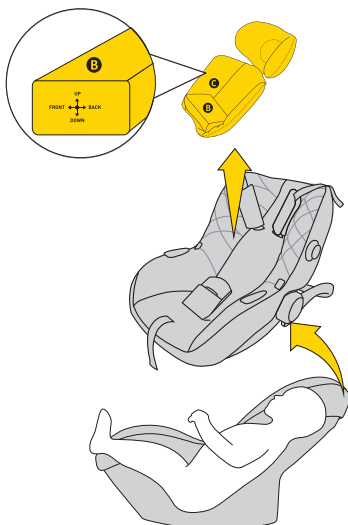

ca. >60cm

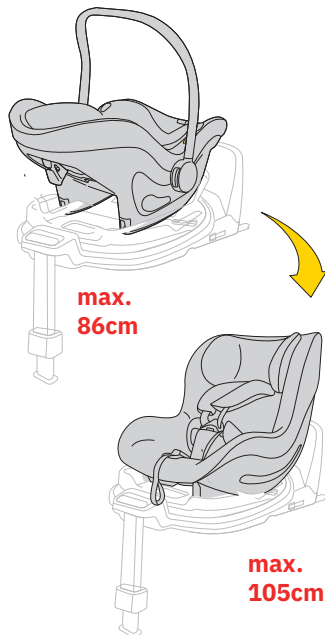

6 Lépés

Ha gyermeke meghaladja a 60 cm-t, az autósülést betét nélkül is használhatja.

Ha gyermeke eléri a 40-60 cm magasságot, használja a teljes párnabetétet.



FIGYELMEZTETÉS!

A feltüntetett magassági méretek a gyermekre vonatkozóan a betételrendezéshez képest csupán JAVASLATOK. Minden gyermek más és más ütemben nő, így a betét beállításánál az ABSZOLÚT prioritás a hevederek szintje a gyermek vállához képest. NE FELEDJE – A SZÍJAKNAK A VÁLL SZINTÉBEN VAGY AZON KELL KIJÖNNI.



7

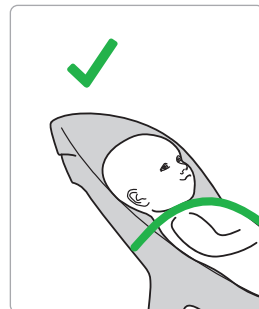
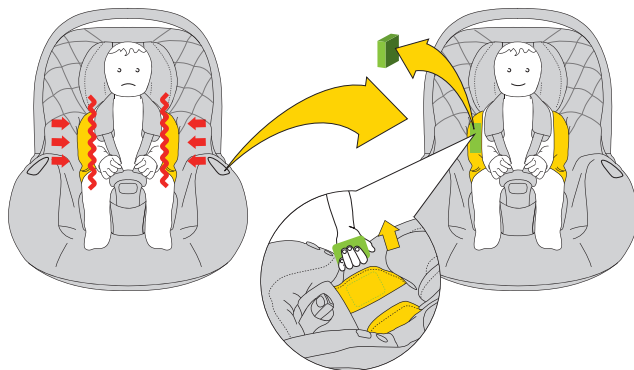

7 Lépés

Ha észreveszi, hogy gyermekének több helyre van szüksége az autósülésben, távolítsa el az oldalsó EPS betéteket az ülésből párna.

Ha gyermeke eléri a 40-60 cm magasságot, használja a teljes párnabetétet.



FIGYELMEZTETÉS!

A feltüntetett magassági méretek a gyermekekre vonatkozóan a betételrendezéshez képest csupán JAVASLATOK. Minden gyermek más és más ütemben nő, így a betét beállításánál az ABSZOLÚT prioritás a hevederek szintje a gyermek vállához képest. **NE FELEDJE – A SZÍJAKNAK A VÁLL SZINTÉBEN VAGY AZON KELL KIJÖNNI.**



8

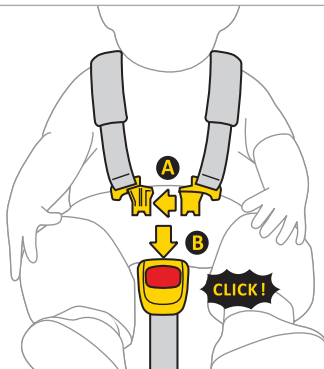

9

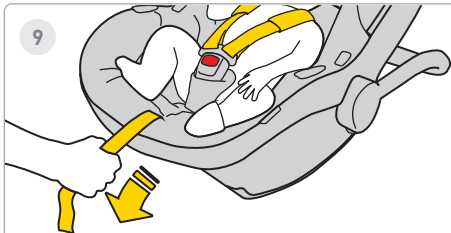

10



8 Lépés

Csatlakoztassa az övek A kapcsát, majd helyezze be a műanyag kapcsokat **A** a **B** kapocs nyílásába. Egy kattánás azt jelzi, hogy a kapocs megfelelően rögzítve van.

9 Lépés

Húzza előre az autósülés középső pántját, amíg a gyermek rögzítve nem lesz.

10 Lépés

Razmak izA szíj és a gyermek teste közötti távolság legfeljebb 1 cm lehet. Annak érdekében, hogy a hevederek megfelelően meg legyenek húzva, végezze el a "csípőpróbát" - ha meg tudja fogni és megcsípni a hevedert, akkor jobban meg kell húzni.



1

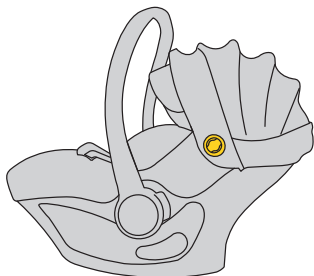

2

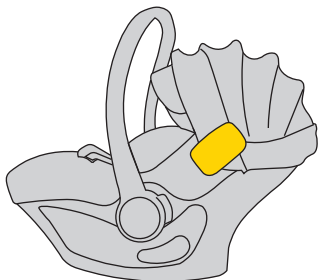
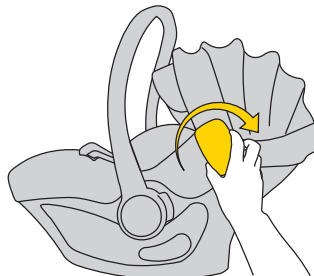
**1 Lépés**

Az autósülés mindkét oldalán lökhárító rögzítéssel rendelkezik.

2 Lépés

Helyezze be a lökhárítót a tartóba. Ne feledje, ne csavarja vagy mozgassa fel-le a lökhárítót.



3

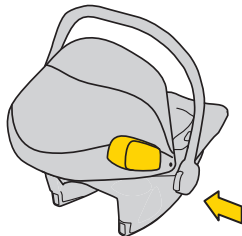
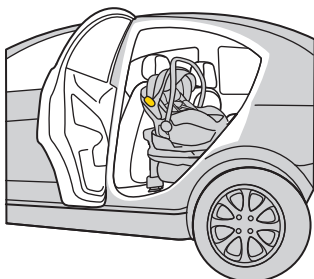
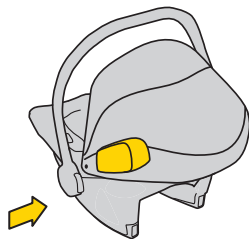
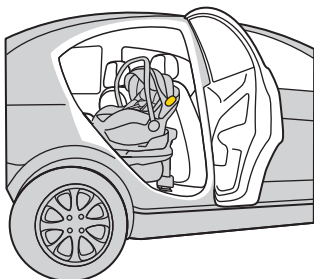

3 Lépés

A lökhárítót mindig az autósülésre szerelje fel a jármű ajtaja felé.



3

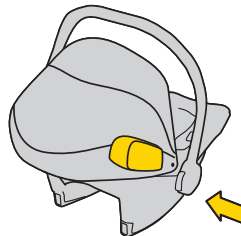
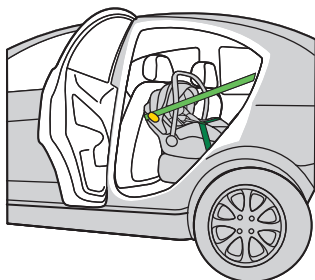
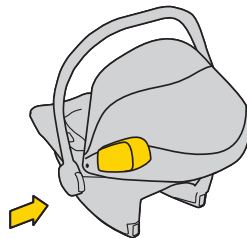
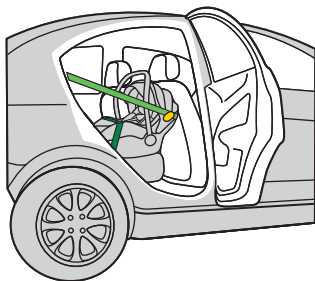

3 Lépés

A lökhárítót mindig az autósülésre szerelje fel a jármű ajtaja felé.

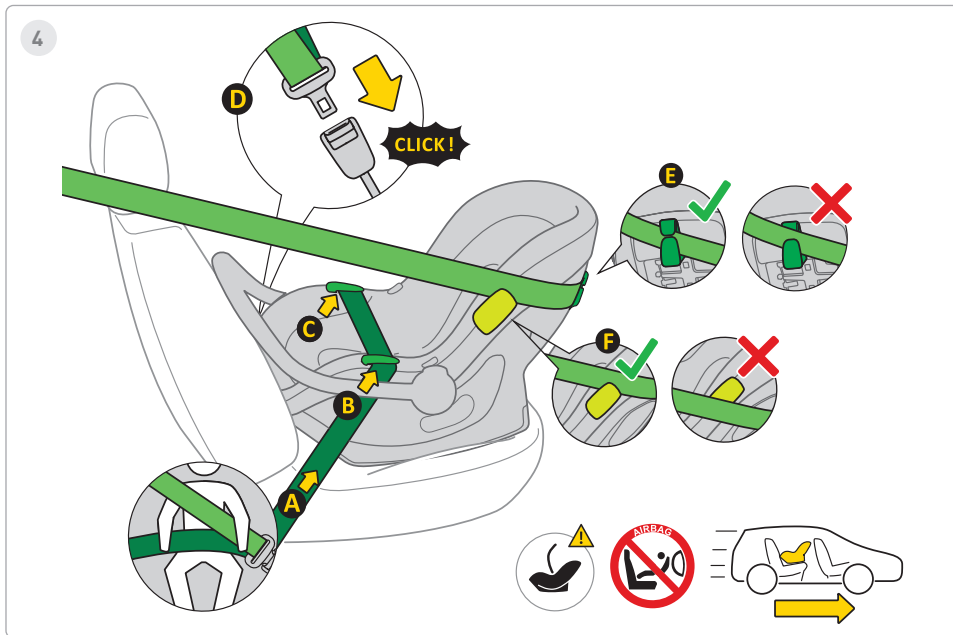

4 Lépés

1. Helyezze az autósülést a jármű ülésére, menetirányával.
2. Az autósülés fogantyúját csak az autósülés járműbe történő megfelelő felszerelése érdekében tartsa függőleges helyzetben.
3. Húzza ki a 3 pontos automatikus biztonsági övet **A**, és helyezze a medencereszt a **B**, **C** övvezetőbe.
4. Rögzítse a 3 pontos automatikus biztonsági öv **D** reteszelő mechanizmusát a jármű rögzítésében.
5. Húzza meg szorosan az öv medenceresztét, hogy ne legyen rések ezen a részen.
6. Vezesse át az öv átlós részét az autósülés mögött az **E** övvezetőn keresztül.
7. Vezesse a vállpánt átlós részét az **F** lökhárító fölé vagy alá.
8. A legjobb oldalsó védelem biztosítása érdekében ne feledje, hogy a lökhárítót mindig az ajtó oldalára kell felszerelni.
9. Ellenőrizze a szíj feszességét, ha hézagok vannak, húzza meg erősebben a szíjat.

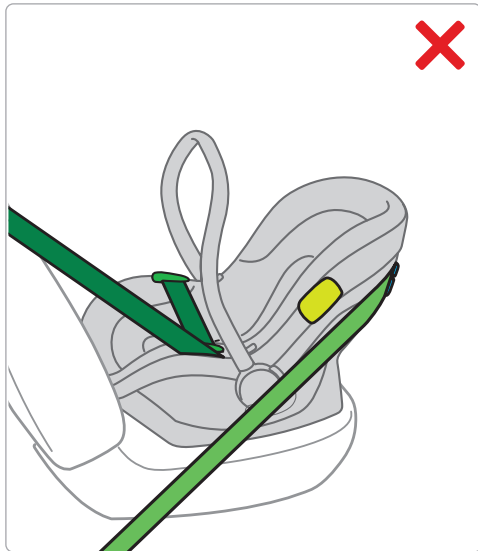
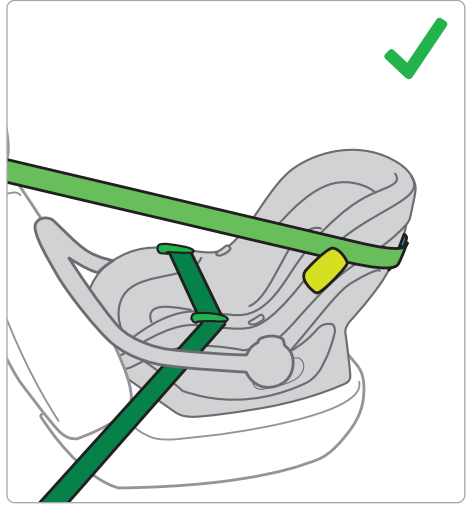
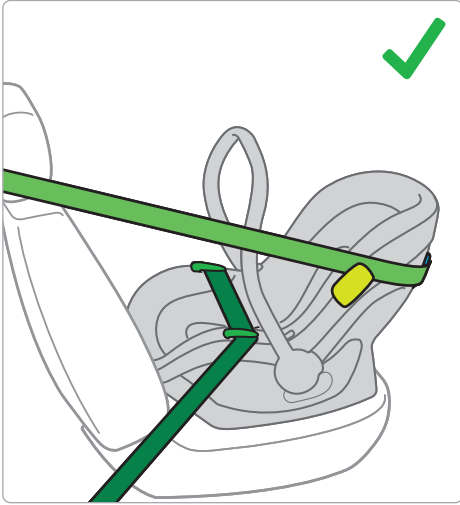



5

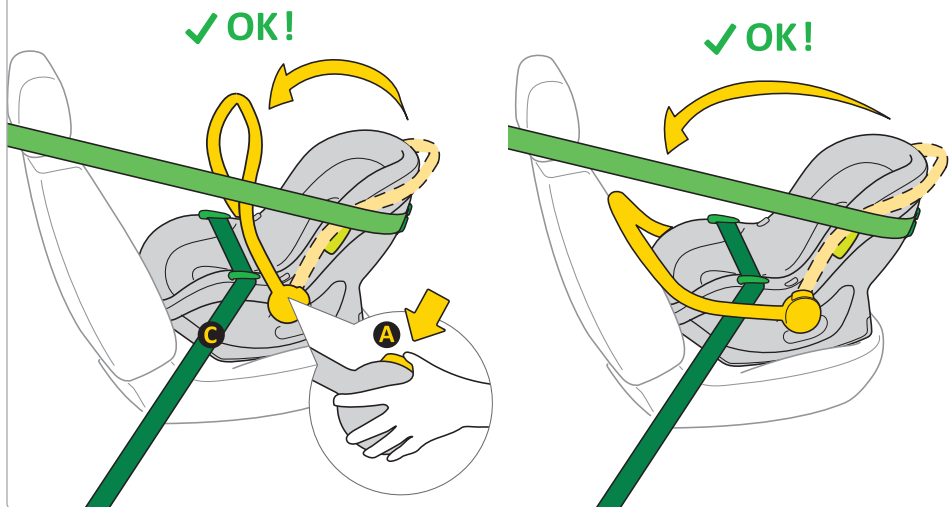

5 Lépés

1. A gyermekülés jármű biztonsági öveivel történő megfelelő beszerelése után állítsa be a fogantyút az **A** gombok megnyomásával a gyermekülés mindkét oldalán. A fogantyú lehet függőleges helyzetben, vagy a jármű ülésének háttámlájához támasztva.
2. A fogantyúnak a jármű hárompontos biztonsági övének alsó része felett kell elhelyezkednie **C**.

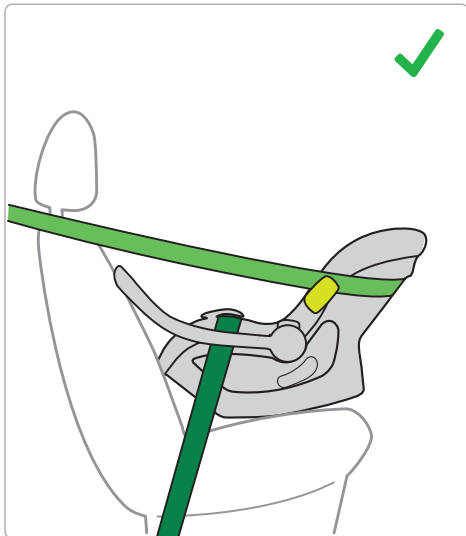
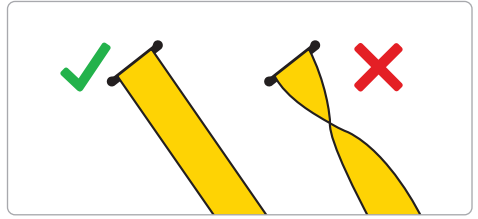
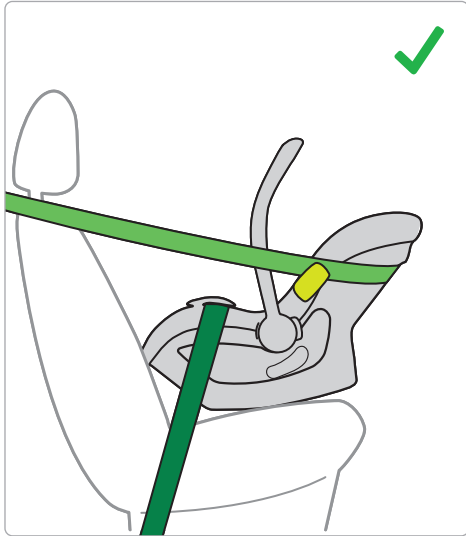

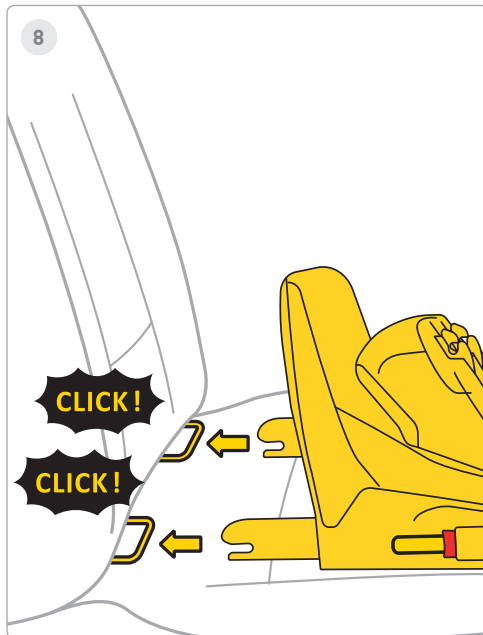
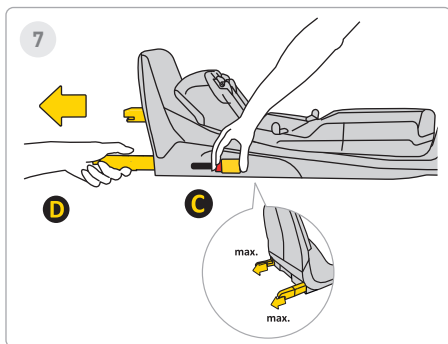
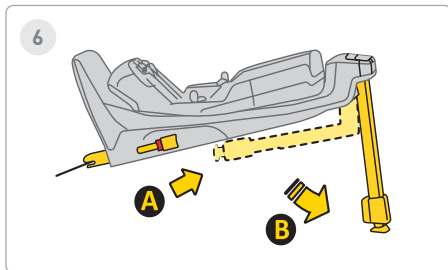

6 Lépés

Nyújtsa ki a stabilizátor lábat az **A** pozícióból a **B** helyzetbe.

7 Lépés

Nyomja meg az Isofix kioldógombot **C** és húzza ki a maximális **D** helyzetbe.

8 Lépés

Irányítsa az alaplapot a jármű ülésében lévő Isofix tartókra, és nyomja az Isofix karokat, amíg el nem hangzik a "KATTINTÁSI!" Az Isofix kijelző színe pirosról zöldre változik. Ez azt jelenti, hogy az Isofix megfelelően van rögzítve.



9

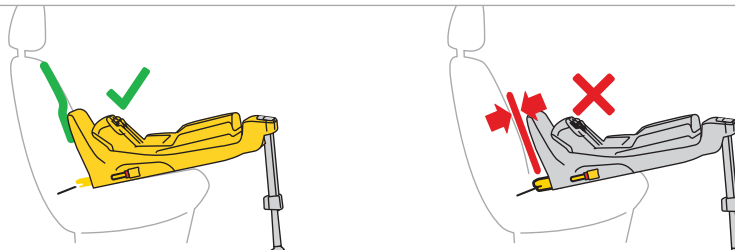
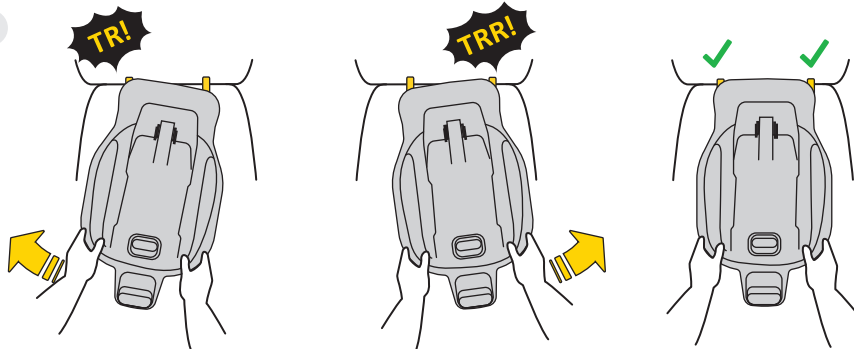

9 Lépés

Felváltva tolja a talpat a jármű üléstámlája felé, amíg a váz ütközésig nem támaszkodik elfordulásgátló a kanapé háttámlájával.

Ne feledje, hogy az alapot oscillálással kell benyomni, amennyire csak lehetséges.

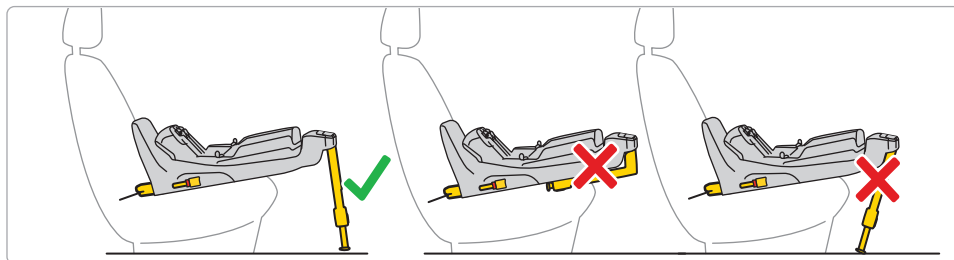
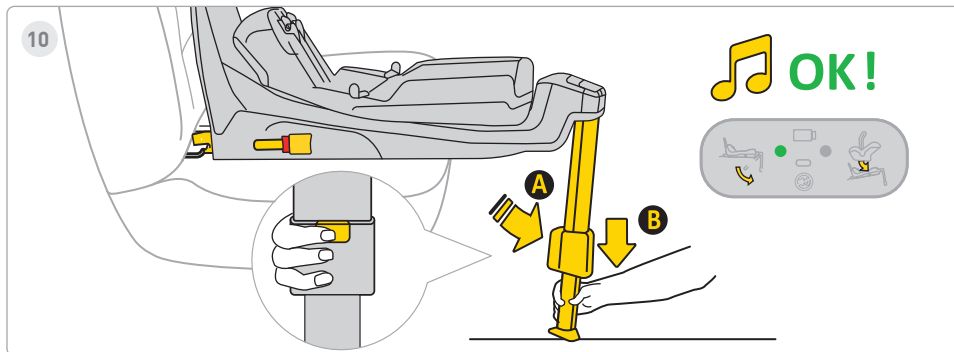

10 Lépés

Nyomja meg a lábhosszabbító gombot **A**, és nyújtsa ki a lábát, amíg az szilárdan a jármű padlóján nem fekszik. Ha a láb megfelelően van felszerelve, a kijelző fénye pirosról zöldre vált.



11

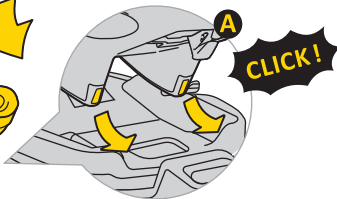
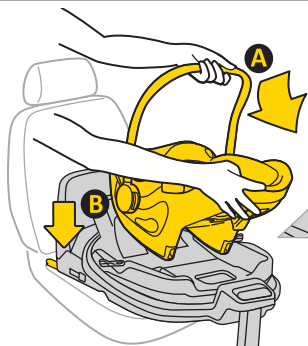

OK!



11 Lépés

Helyezze az ülést az alaphoz. Ehhez helyezze be az ülést az **A** oldalról az alap horgjaiba, majd rögzítse az ülést a **B** pontban az alaphoz. Az ülés megfelelő rögzítése után a jobb oldali kijelzőn zöld fény jelenik meg.



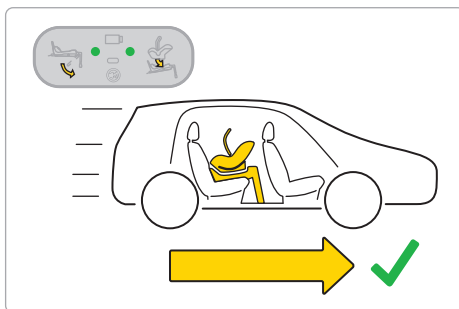
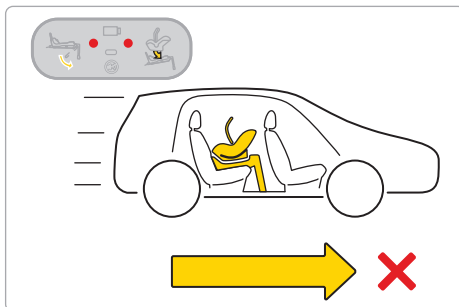
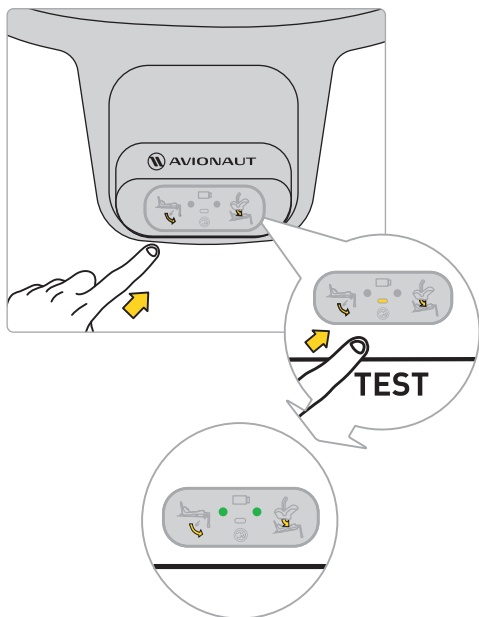







Ne feledje: Az autósülést csak a menetiránynak megfelelő háttámlával használja.



Mielőtt kirándulni indulna gyermekével, tesztelje a bázis elektronikus rendszerét. Az ülés megfelelő rögzítése és a láb megfelelő felszerelése után két zöld pont jelenik meg a kijelzőn.

Ha piros pontok jelennek meg, ellenőrizze, hogy az autósülés és az alap megfelelően van-e felszerelve.



 			
Sound			
Lights			



12

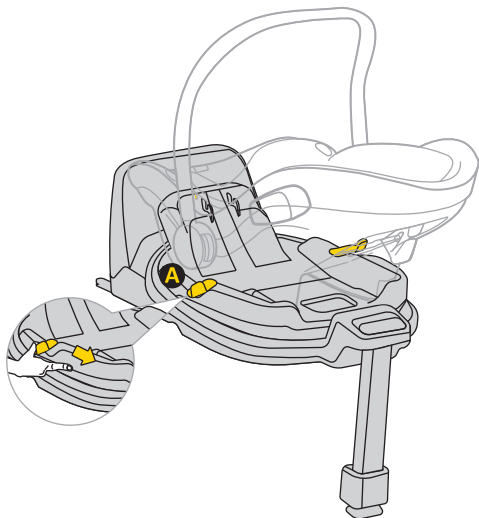

12 Lépés

Az ülés elforgatásához húzza meg vagy nyomja meg az **A** kart, és egyik kezével fordítsa el az ülést a kívánt irányba.

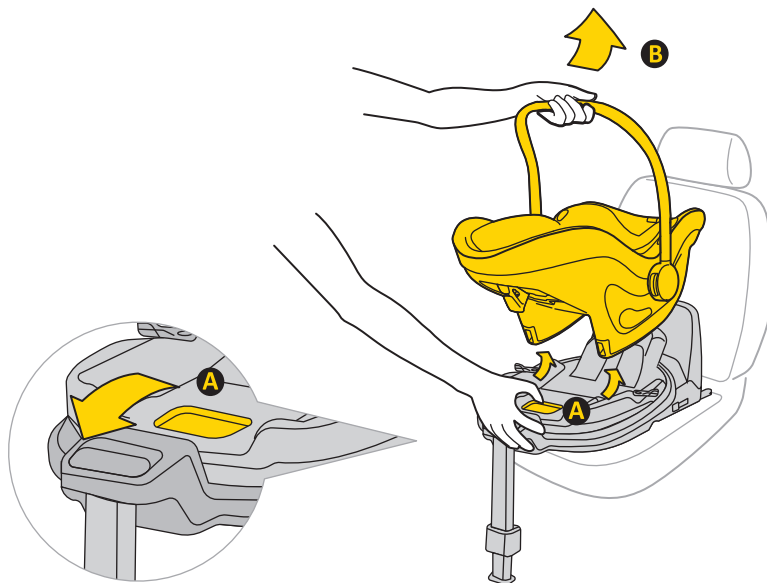

13

**13 Lépés**

Az autósülés levételéhez húzza meg a kioldó fogantyút **A**, és óvatosan döntse előre az ülést, miközben felemeli.

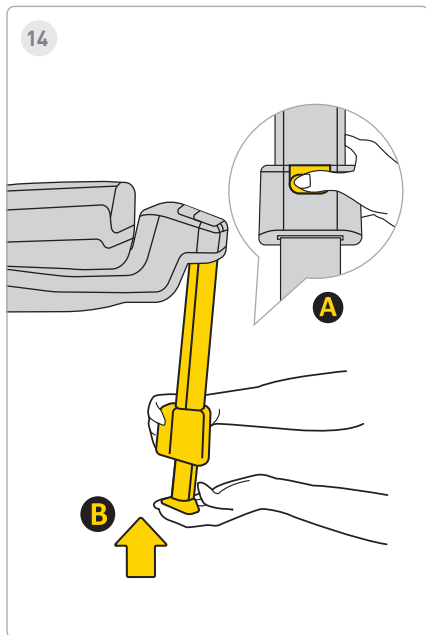

14 Lépés

A láb behelyezéséhez nyomja meg az **A** gombot, és helyezze be a **B** lábat eredeti helyzetébe, majd hajtsa be a mentéshez tér.

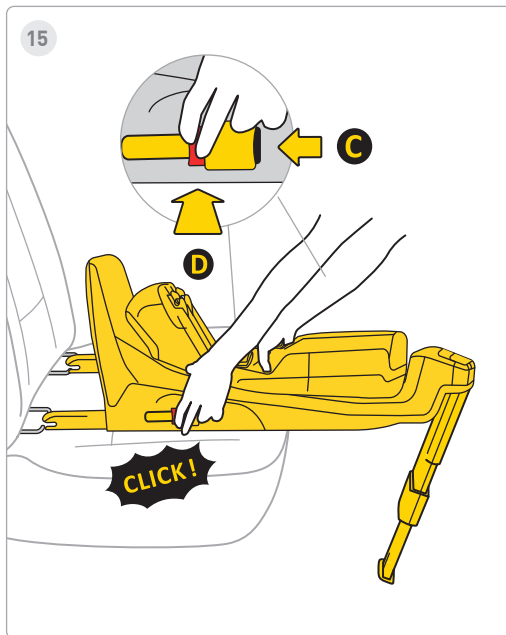

15 Lépés

Az alapnak az autó Isofix tartozékairól való eltávolításához először nyomja meg a **C** rögzítőgombot, majd nyomja meg a **D** kioldógombot, és hajtsa vissza az Isofix horgokat eredeti helyzetükbe.

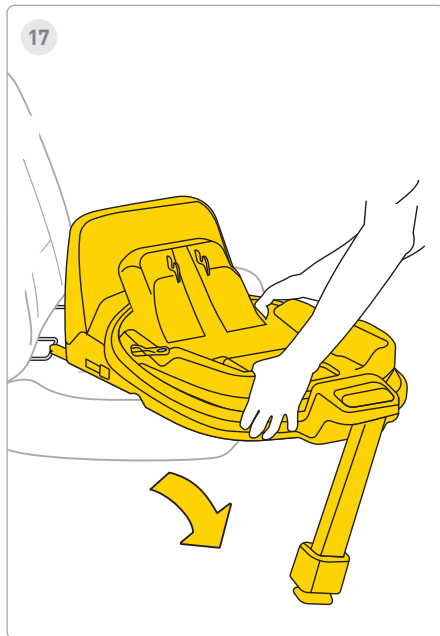
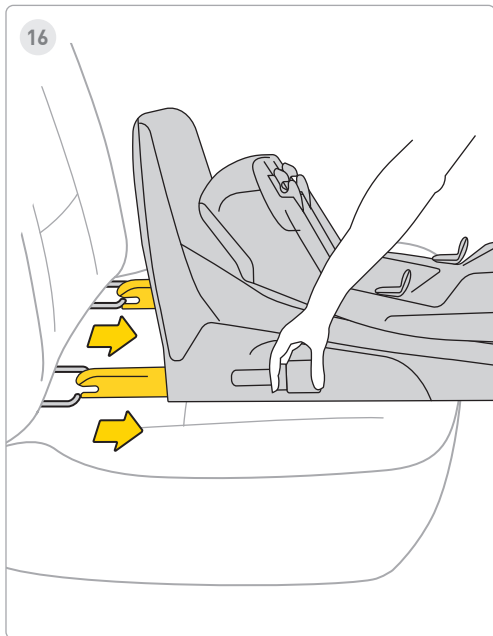

16 Lépés

Helyezze be az Isofix-et a maximális tárolóhelyre.

17 Lépés

Távolítsa el az alapot a járműből.

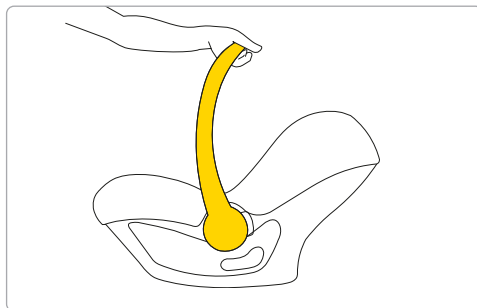
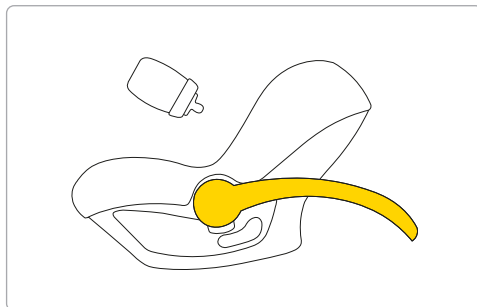
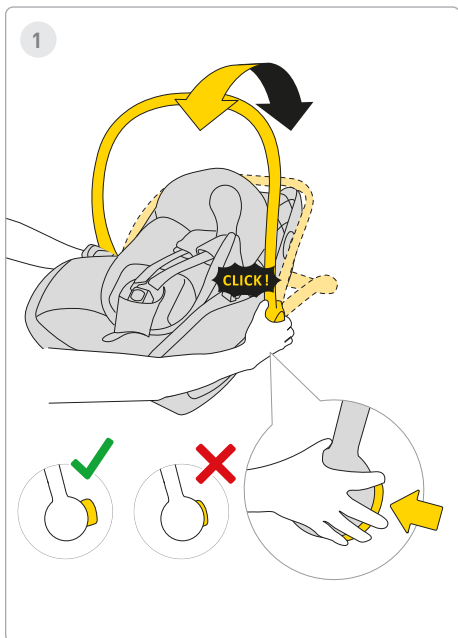

1 Lépés

A gyermek etetéséhez nyomja meg az autósülés mindkét oldalán található gombokat, és csúsztassa a fogantyút az autósülés mögé. A fogantyú hátrafelé - az autósülés mögé és előre - forgatható.

⚠ FIGYELMEZTETÉS!

Az autósülés gyermek autóban való szállítására szolgál. Ne használja cumiként.



2

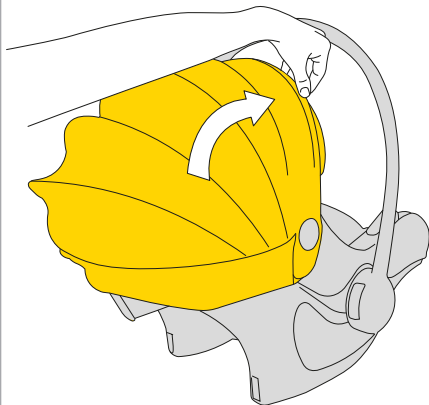

3

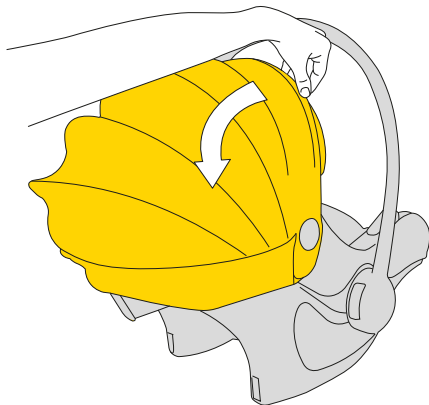
**2 Lépés**

A napernyő lefedéséhez húzza meg a lombkorona műanyag keretét, és csúsztassa el, hogy lefedje a gyermeket.

3 Lépés

A napernyő felfedéséhez nyomja be a műanyag keretet az autóülés mögé.

4

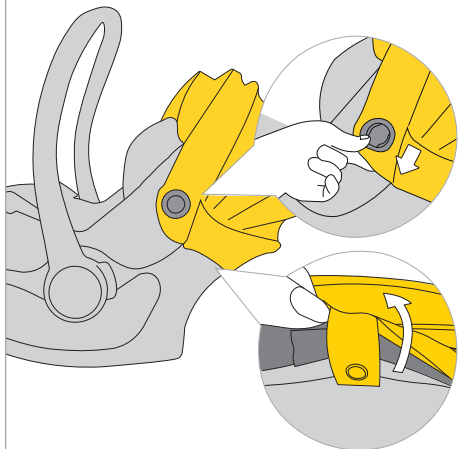

5

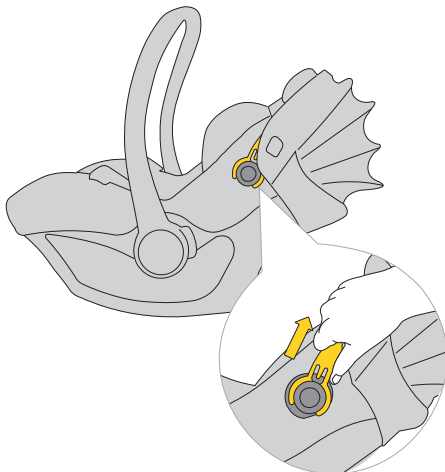

4 Lépés

A kupola eltávolításához pattintsa le az anyagot a rögzítési pontokról.

5 Lépés

Ezután húzza meg az előtető műanyag keretét, és húzza ki az autósülés mindkét oldalán található rögzítőtől.



6

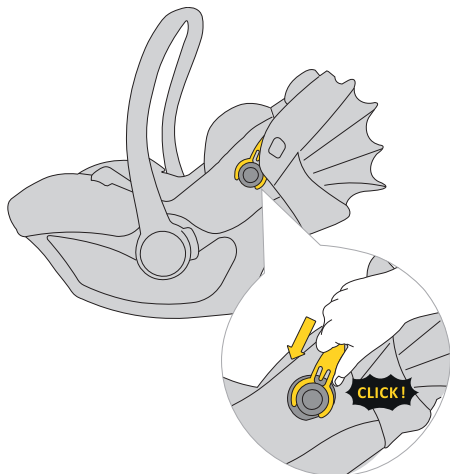

7

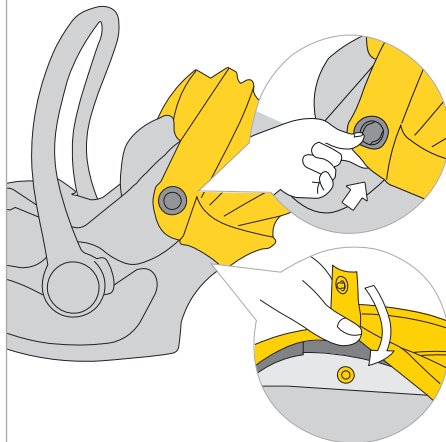

6 Lépés

A kupola felszereléséhez pattintsa be az anyagot a rögzítési pontokba.

7 Lépés

Ezután rögzítse a lombkoronaszövet rögzítőelemeit a héjhoz.

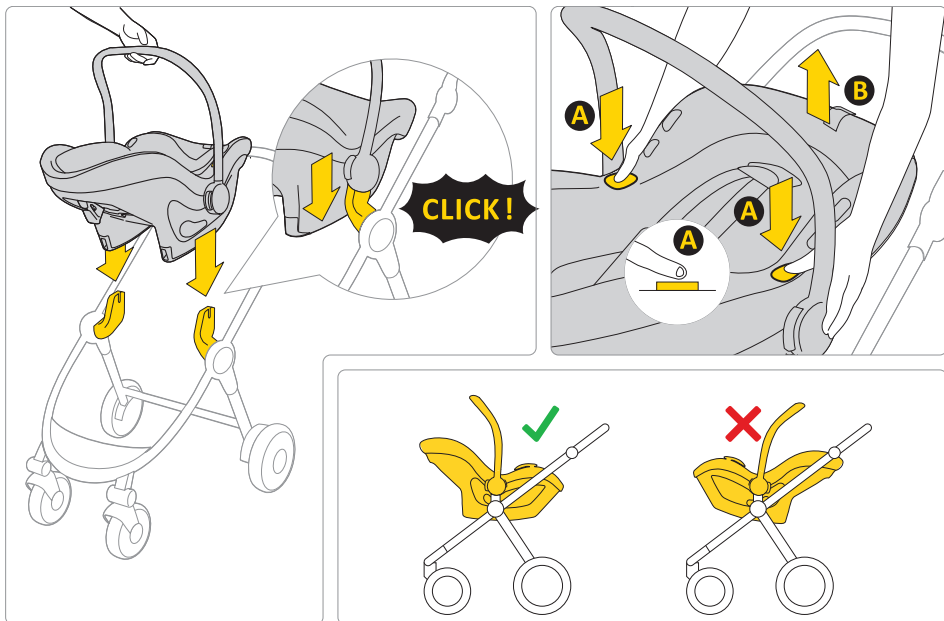

A Pixel 3 autósülés bármilyen jóváhagyott babakocsira felszerelhető a szülővel szemben.

Az autósülésnek a babakocsi keretéről való eltávolításához nyomja meg az **A** gombot az autósülés mindkét oldalán, és emelje fel.

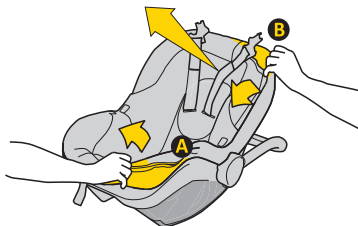
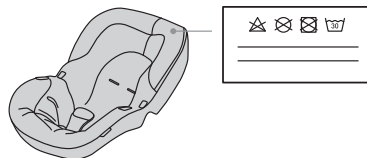
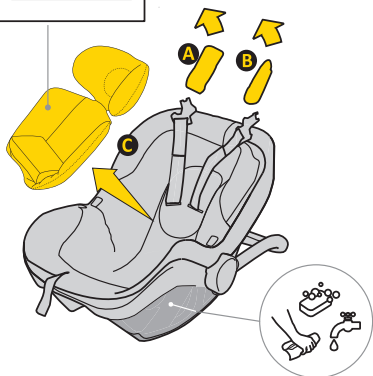
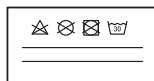

A kárpit mosásához kövesse a mellékelt mosási utasításokat.

Könnyedén leveheti az autósülés kárpitját. Kövesse a képeken látható utasításokat.

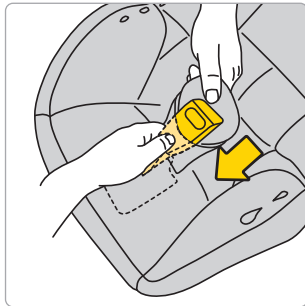
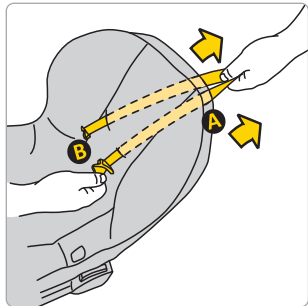
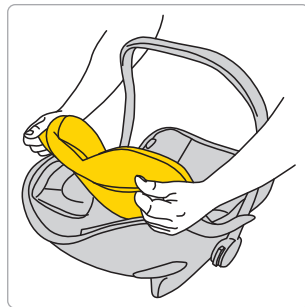
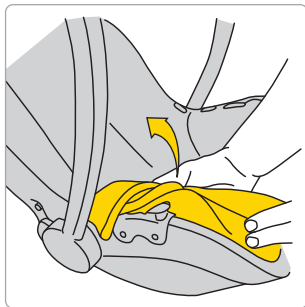
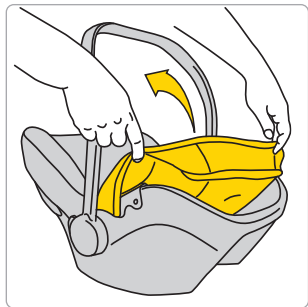

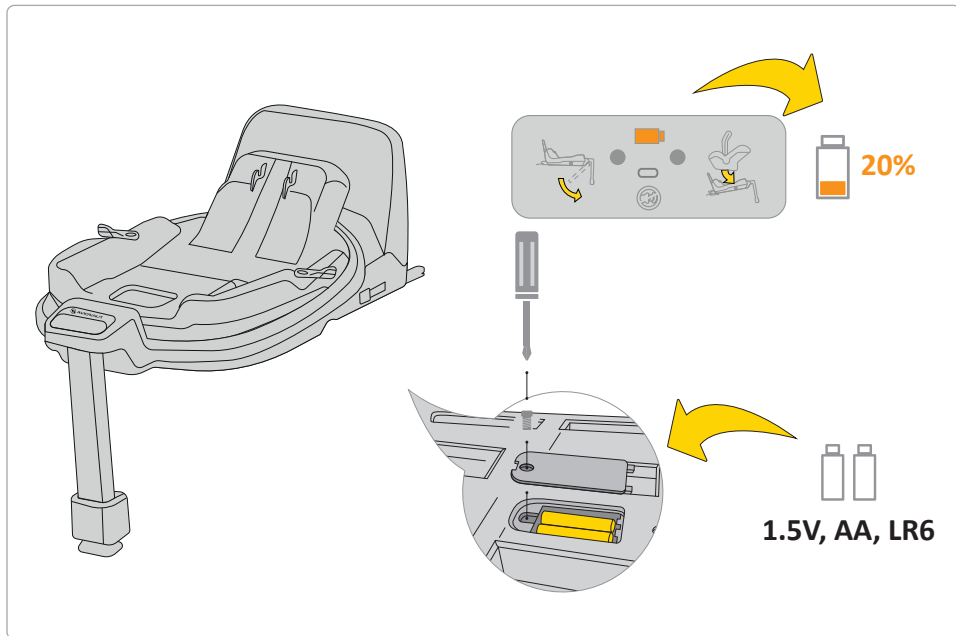

Ha az akkumulátor jelzőfénye a kijelzőn narancssárga, akkor ki kell cserélni. Ehhez távolítsa el a fedelet az alapnál, és vegye ki az elemeket.

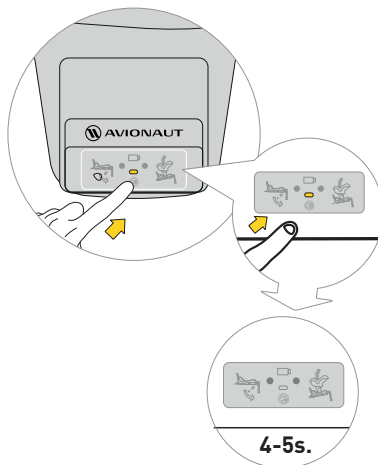
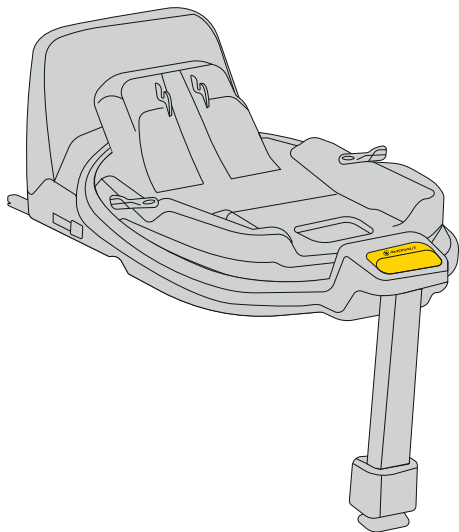

A hang elnémításához nyomja meg a kijelző gombot 4-5 másodpercig. A kijelzőn továbbra is megjelenik a megfelelő/helytelen biztonsági öv és alaprögzítés, de a hang elnémul.

Biztonság, használat és utazás

- Vásárlás előtt minden autósülést be kell szerelni az autóba, hogy tesztelje, megfelelően felszerelhető és használható-e az adott modellben. Az egyik legfontosabb biztonsági kritérium, hogy az autósülés megfeleljen a jármű típusának. Az eladó segítségével a kezdeti telepítés során azt is garantálja, hogy a beállítás teljesen megfelelő lesz.
- Ne feledje, hogy a szülők mindig felelősek a gyermek biztonságáért vezetés közben.
- Soha ne hagyjon gyermeket felügyelet nélkül az autósülésben, akár a járműben, akár azon kívül.
- Soha ne tartson gyermeket az ülésben vezetés közben.
- Utazás közben gyermeke számára a legbiztonságosabb hely a az autó hátsó ülése.
- Minden utazás előtt ellenőrizze, hogy nincs-e bekötve a biztonsági övek sérült vagy megcsavarodott.
- Ha az autósülés be van szerelve, a háttámla a a jármű hátsó ülését le kell zárni, és nem szabad mozog.
- Minden utazás előtt győződjön meg arról, hogy az Pixel 3 az autósülés nincs becsípve az ajtóknál, és nincs veszélye annak mozgás a poggyászból vagy az üléstámlából.
- Győződjön meg arról, hogy az autóban lévő összes csomag biztonságosan rögzítve van.
- Ne használja az Pixel 3 ülést párnázat nélkül, pl része annak a rendszernek, amely biztosítja a gyermek biztonságát.
- Hosszabb utak során tartson rövid szüneteket. A gyermekednek is mozognia kell.
- Mindig takarja le az autósülést, ha az autót napos helyen hagyja parkolni. A kárpit és a fém vagy műanyag alkatrészek túlmelegedhetnek és megégethetik a gyermeket.
- Mindig rögzítse a gyermeket az autósülésben hevederekkel, még akkor is, ha az ülést a járművön kívül használja. Győződjön meg arról, hogy a hevederek megfelelően rögzítve vannak, hogy a gyermek megfelelően elhelyezkedhessen az ülésben.
- Javasoljuk, hogy ne vásároljon használt gyermeküléseket – soha nem lehet biztos a történetükben. Ha azonban használt ülés vásárlása mellett dönt, válasszon olyat, amelynek használati előzményeit ismeri.
- Ne használja az Pixel 3 ülést 10 évnél tovább.
- Cserélje ki az ülést, ha balesetet szenvedett.

- Ne végezzen semmilyen módosítást az ülésen. Ezek a termékbiztonság részleges vagy teljes elvesztését eredményezhetik.
- A gyártó tudomásul veszi, hogy az ülés lehet hagyjon bemélyedéseket a jármű kárpitjában. Ez elkerülhetetlen az ülés szoros illeszkedésének követelménye miatt. A gyártó nem vállal felelősséget az ebből eredő károkért.
- Győződjön meg arról, hogy a hevederek megfelelően vannak rögzítve a gyermek megfelelően van elhelyezve az ülésben.
- A gyermeket tartó hevederek nem lehetnek burkolat nélkül használt.
- Ügyeljen arra, hogy legfeljebb egy ujj férjen el a heveder és a gyermek között (1 cm). Ha ezt nagyobb a távolság, húzza meg a hevedert.
- A Pixel 3 betét több elemből áll. Állítsa be őket úgy, hogy az ülés hevedereinek magassága párhuzamos legyen a gyermek vállainak magasságával. NE felejtse el: Minden gyermeknek más-más testaránya van – rendszeresen ellenőrizze az öv helyzetét a vállokhoz képest. Ez azért szükséges, hogy a gyermek biztonságát fenntartsák az ülésben.
- Ha meg akarja óvni gyermekét a naptól, rögzítse és bontsa ki a napellenzőt. A napellenző a biztonsági gyermekülés különálló része.
- Használja a Pixel 3 biztonsági gyermekülést, ha gyermeke 40 cm és 86 cm közötti, és súlya nem haladja meg a 13 kg-ot.
- A Pixel 3 ülés felszerelésekor az előre néző ülést használja, amely hárompontos biztonsági övekkel van felszerelve, az öveket meg kell húzni, és át kell húzni az ülés minden kékkel jelölt pontján. A helyes beszerelésre vonatkozó utasítások ebben a kézikönyvben és az ülés oldalán található Pixel matricán található.
- Csak olyan előre néző biztonsági gyermekülést használjon, amely az ECE R16 szabványnak megfelelő hárompontos biztonsági övvel van felszerelve.
- Ellenőrizze a biztonsági gyermekülés helyes beszerelését. Ha valamelyik LED pirosan világít, javítsa az ülés felszerelését, és végezze el újra a tesztet. Ezt addig végezze, amíg a zöld LED fel nem gyullad.
- A Pixel 3 biztonsági ülés készletben kerül értékesítésre, amely tartalmaz egy lökhárítót, amelyet a biztonsági ülés oldalára kell helyezni.

Karbantartás és higiénia

1. AzPixel 3 ülés kárpitozása lehet mosógépben mosható, maximum 30°C-on, maximum 600 fordulat/perc centrifugálási sebességgel.
2. Az ülés többi alkatrésze puha szivaccsal vízzel és szappannal tisztítható.
3. Tartsa tisztán az ülést. Ne használjon hidratáló vagy agresszív tisztítószeret.
4. Ne használjon kenőanyagokat, erős vegyszereket vagy nedvesítőszereket az ülés mozgó részein és egyéb alkatrészein sem.

Környezet

- A fulladásveszély elkerülése érdekében a műanyag csomagolóelemeket gyermekektől távol kell tartani.
- Az ülés alján található információs panelt tápláló elemeket megfelelően ártalmatlanítsa.
- Környezetvédelem érdekében, miután az ülést már nem használja, a helyi előírásoknak megfelelően adja le a megfelelő hulladékkezelő telephelyen.

Kérdések

- Ha bármilyen kérdése van, hívja a viszonteladót vagy a hivatalos forgalmazót. Kérjük, készítse elő a következő információkat:

- gyermeke életkora, magassága és súlya,
- az autó márkája és modellje, valamint az üléspozíció, ahová az Pixel 3 ülést beszereli a járműbe.

Garancia

- Az -re 24 hónapos garancia vonatkozik.
- Ezúton garantáljuk, hogy a termék megtörtént a jelenlegi európai biztonsági és minőségi szabványok szerint gyártották, és a vásárlás időpontjában a termék gyártási és anyaghibától mentes.
- A garancia a vásárlás országában érvényes, és azt egy hivatalos forgalmazó teljesíti.
- A garancia minden gyártási anyag- és gyártási hibára kiterjed, feltéve, hogy a termék a használati utasításnak megfelelően, normál körülmények között használja az első végfelhasználó, a vásárlástól számított 24 hónapon belül. Az Avionaut felelősséget vállal a hibás termék javításáért vagy cseréjéért; a hiba elhárításának és a reklamáció kezelésének módjáról azonban a jótállás jogosultja dönt.
- A garancia nem terjed ki a mindennapi használatból eredő károkra, mint például a szövetkopás, valamint a színek természetes fakulása és a termék normál elöregedése miatti anyagminőség-romlás.
- A garancia nem vonatkozik a véletlen megsemmisülésből, a használati utasítás be nem

tartásából, nem rendeltetésszerű használatból, hanyagságból, tűzből, folyadékkal való érintkezésből vagy egyéb külső okokból eredő károokra.

- Garanciális igény esetén az Pixel 3 ülésen fel kell tüntetni minden címkét vagy azonosító számot, és csak arra jogosult személy javíthatja.

Keresetet szeretne benyújtani?

- Ha hibát észlel és reklamációt szeretne benyújtani, forduljon ahhoz az eladóhoz, akitől az Pixel 3-et vásárolta. A reklamáció bejelentésekor be kell mutatnia a vásárlás, amelyet a 24. napon belül kell megtenni hónappal a szolgáltatási igényt megelőzően.
- Ha szükségessé válik a termék elküldése a szervizben, küldje vissza a terméket a forgalmazónak vagy eladó. Egyúttal egyeztetni kell a szállítás módját és annak költségeit, mert ennek elmulasztása esetén a kezes megtagadhatja a szállítási költségeket. A jótállásunk vagy fogyasztói jogaink által nem fedezett károk és/vagy hiányosságok, és/vagy a termék jótállásunk hatálya alá nem tartozó sérülései és/vagy hibái megállapodás szerinti díj ellenében javíthatók.

- Cserélje ki az ülést egy újra, ha balesetet szenvedett. Szüksége lesz: a balesetről készült rendőrségi jegyzőkönyvre, a balesetről készült fényképre, amelyen az ülés látható, vagy a rendőrségtől kapott információra, amely megerősíti a történetet, a vásárlást igazoló igazolást, a biztosító igazolását, hogy az ülés nem szerepelt a kártérítésben, a garancia. kártyát, és küldje el nekünk a baleseti ülést.

Fogyasztói jogok

- A fogyasztókat a vonatkozó jogszabályok értelmében megilletik jogok, amelyek országonként eltérőek lehetnek. Ez a garancia nem érinti a megfelelő nemzeti jogszabályok szerinti fogyasztói jogokat.
- Ezt a garanciát a Lengyelországban bejegyzett Ł.KARWALA készítette.

AA cég címe: Ł.KARWALA

Szarlejka,

ul. Łukaszewicza 172

42-130 Wręczyca Wielka, LENGYELORSZÁG

[1] Az eltávolított vagy megváltoztatott címkével vagy azonosító számokkal vásárolt termékek jogosulatlanak minősülnek. Mivel ezeknek a termékeknek az eredetiségét nem lehet ellenőrizni, a garancia nem vonatkozik rájuk.



Manuale d'uso per il seggiolino di sicurezza per bambini Avionaut® Pixel 3™

Importante!

Non leggere questo manuale durante la guida. Leggilo attentamente, conservalo per riferimento futuro e tienilo sempre a portata di mano. Per qualsiasi dubbio, contattaci. Viaggia sempre in sicurezza e prendi sul serio ogni viaggio in auto, anche se la destinazione è a pochi isolati di distanza.

Conserva le istruzioni con il seggiolino auto per tutta la sua durata utile.



Attenzione:

Non modificare in alcun modo il seggiolino auto Pixel 3, poiché ciò potrebbe compromettere la sicurezza del bambino durante il suo utilizzo.



Attenzione:

Non posizionare mai il seggiolino auto Pixel 3 su un piedistallo, come un tavolo o una sedia.



Attenzione:

Non installare mai il seggiolino auto Pixel 3 rivolto nella direzione opposta di marcia sul sedile del passeggero anteriore con un airbag attivo.



Avviso:

Il seggiolino di sicurezza per bambini Pixel 3 deve essere installato nell'auto solo rivolto all'indietro rispetto alla direzione di guida.



Attenzione:

Per maggiori informazioni, fare riferimento al manuale del produttore del veicolo.

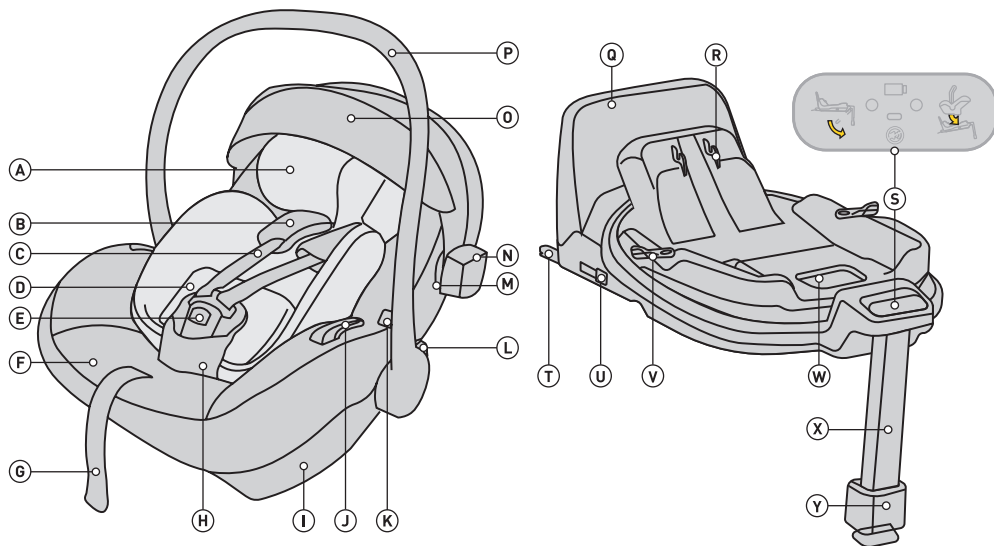

- A Inserto Pixel 3
- B Cinture per le spalle con protezioni staccabili
- C Cinture per le spalle
- D Sistema di regolazione dell'altezza Pixel 3
- E Blocco della cintura di sicurezza
- F Rivestimento del seggiolino
- G Regolatore della lunghezza della cintura di sicurezza
- H Cintura di sicurezza con protezione
- I Attacco della base
- J Connettore della cintura per i fianchi
- K Pulsante per sganciare il seggiolino dal passeggino
- L Pulsante per regolare l'impostazione del maniglione

- M Attacco della capottina
- N Riflettore
- O Capottina parasole
- P Maniglie
- Q Telaio antirotazione
- R Meccanismo di attacco del seggiolino
- S Pannello di controllo
- T Attacco della base ISOFIX
- U Pulsante per sganciare il connettore ISOFIX
- V Pulsante di rotazione
- W Leva di sgancio per sbloccare il seggiolino
- X Poggiatesta regolabile
- Y Pulsante di regolazione del poggiatesta

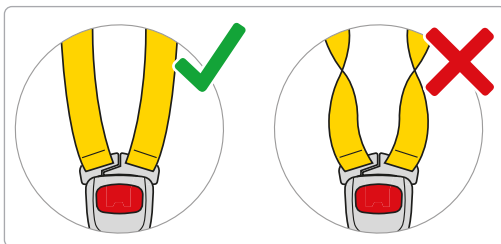
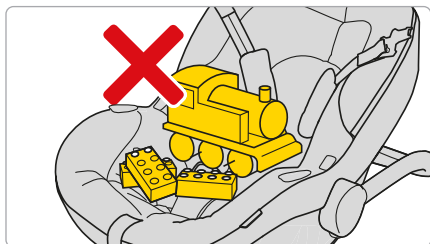
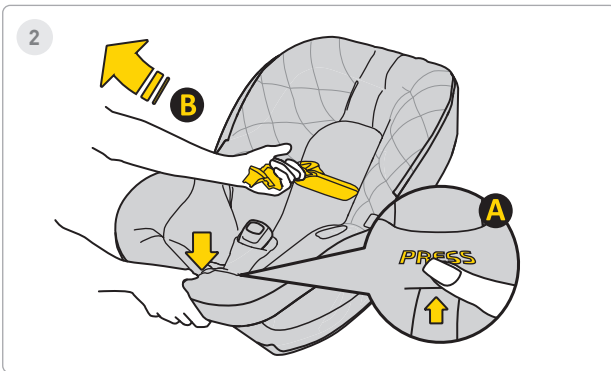
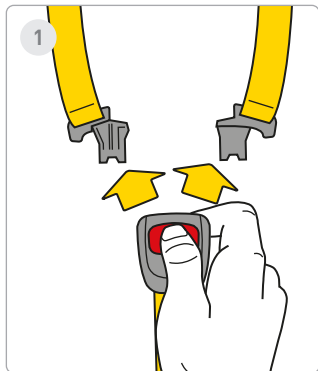

1 Passo

Premere i pulsanti rossi per aprire la fibbia della cintura di sicurezza.

2 Passo

Allenta le cinture di sicurezza del seggiolino auto per fare spazio al tuo bambino sul sedile. Premere il pulsante **A** e tirare le cinture di sicurezza **B** per aumentarne la lunghezza.

Ricordare! Non devono esserci altri elementi sul sedile e le cinture di sicurezza devono essere sempre diritte e correttamente allacciate!



3



4

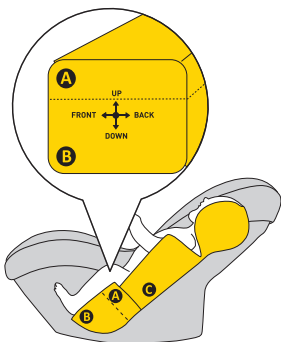

ca. 40-55cm

5

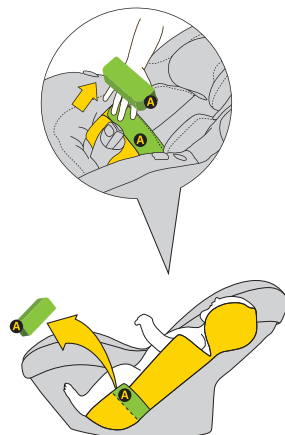

ca. 55-60cm

3 Passi

Spostare le cinghie ai lati del sedile. Metti il tuo bambino sul seggiolino. Assicurati che il tuo bambino sia seduto correttamente nel seggiolino con la schiena completamente sostenuta dal seggiolino e che nessuna parte della cintura di sicurezza sia sotto la schiena del bambino

4 Passi

Se il tuo bambino è alto 40-60 cm utilizza l'inserto **A** + **B** completo.

5 Passi

Quando il bambino raggiunge un'altezza di 55-60 cm, è possibile regolare la posizione del bambino rimuovendo l'inserto A.



6

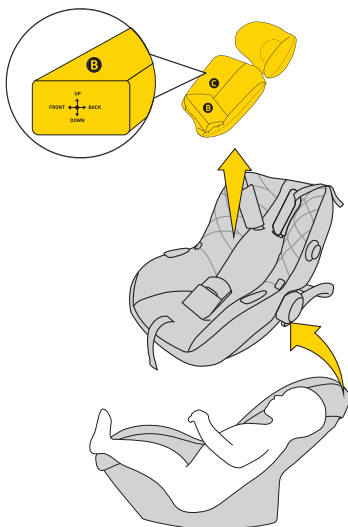

ca. >60cm

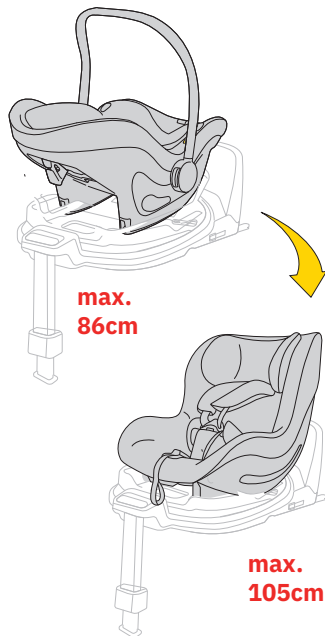

6 Passi

Quando il tuo bambino supera i 60 cm di altezza, puoi usare il seggiolino auto senza l'inserto. Se il tuo bambino raggiunge un'altezza di 40-60 cm, usa l'inserto con cuscino completo.



ATTENZIONE!

Le misure di altezza indicate per il bambino in relazione alla disposizione dell'inserto sono solo SUGGERIMENTI. Ogni bambino è diverso e cresce a un ritmo diverso, quindi la priorità ASSOLUTA nella regolazione dell'inserto è il livello delle cinghie rispetto alle spalle del bambino. RICORDA: LE CINGHIE DEVONO USCIRE A LIVELLO DELLE SPALLE O APPENA SOTTO.



7

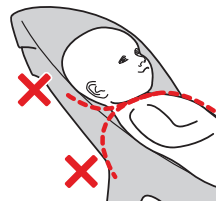
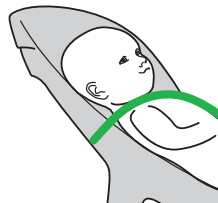
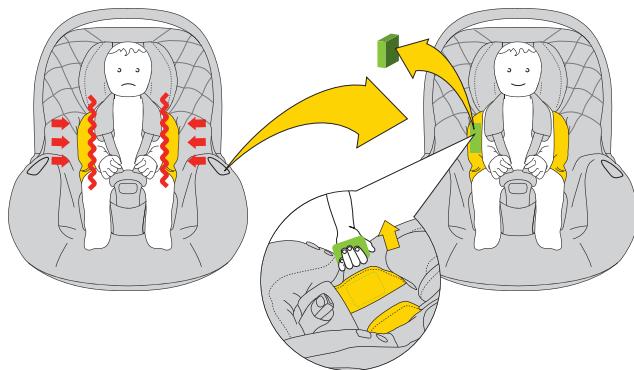

7 Passi

Quando noti che il tuo bambino ha bisogno di più spazio nel seggiolino auto, rimuovi gli inserti laterali in EPS dal cuscino.

Se il tuo bambino raggiunge un'altezza di 40-60 cm, usa l'inserto con cuscino completo.



ATTENZIONE!

Le misure di altezza indicate per il bambino in relazione alla disposizione dell'inserto sono solo SUGGERIMENTI. Ogni bambino è diverso e cresce a un ritmo diverso, quindi la priorità ASSOLUTA nella regolazione dell'inserto è il livello delle cinghie rispetto alle spalle del bambino. RICORDA: LE CINGHIE DEVONO USCIRE A LIVELLO DELLE SPALLE O APPENA SOTTO.



8

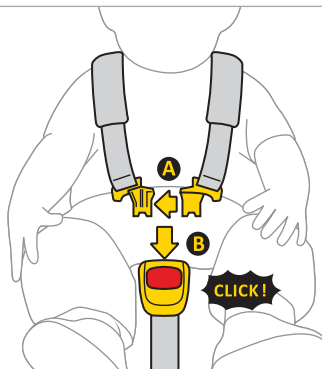

9

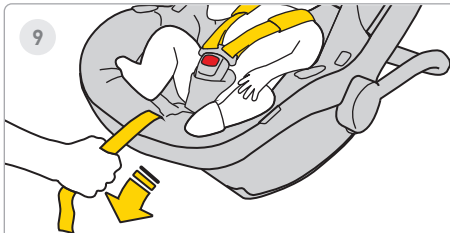

10



8 Passi

Collegare insieme la clip A delle cinture, quindi inserire le clip di plastica **A** nella fessura della clip **B**. Un clic indica che la clip è fissata correttamente.

9 Passi

Tirare in avanti la cinghia centrale del seggiolino auto fino a fissare il bambino.

10 Passi

La distanza tra la cinghia e il corpo del bambino deve essere al massimo di 1 cm. Per assicurarti che le cinghie siano strette correttamente, esegui il "test di presa": se riesci ad afferrare e pizzicare la cinghia, dovrebbe essere stretta di più.



1

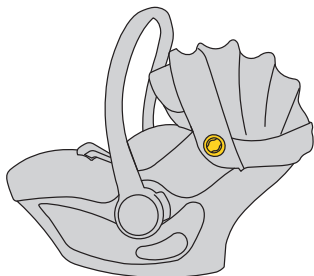

2

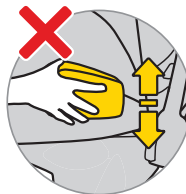
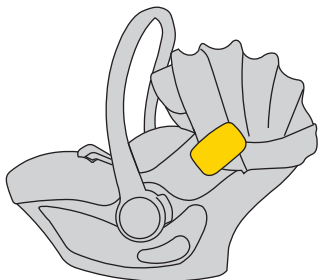
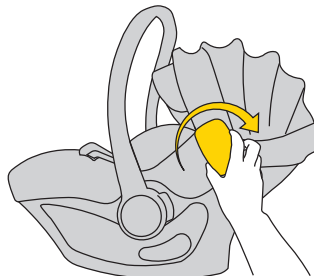

1 Passi

Il seggiolino auto ha un montaggio del paraurti su entrambi i lati.

2 Passi

Inserisci il paraurti nel montaggio. Ricorda, non torcere o muovere il paraurti su e giù.



3

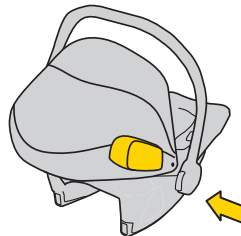
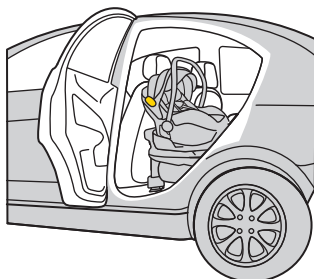
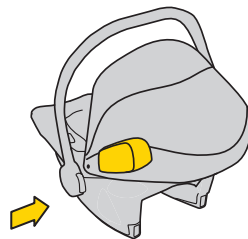
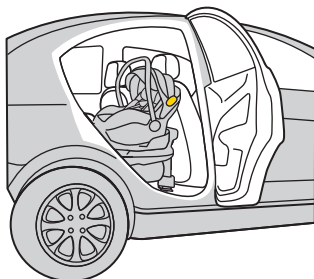

3 Passi

Montare sempre il paraurti sul sedile dell'auto verso il lato della portiera del veicolo.



3

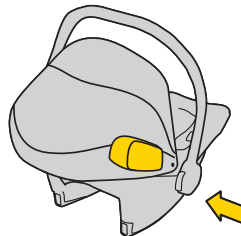
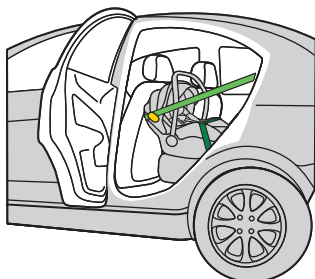
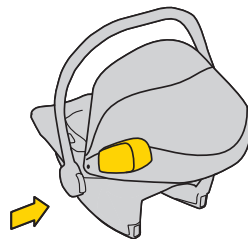
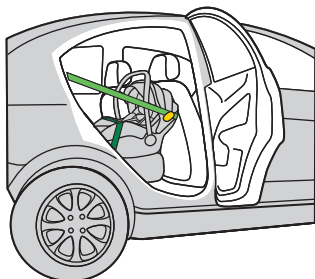

5 Passi

Montare sempre il paraurti sul sedile dell'auto verso il lato della portiera del veicolo.



4

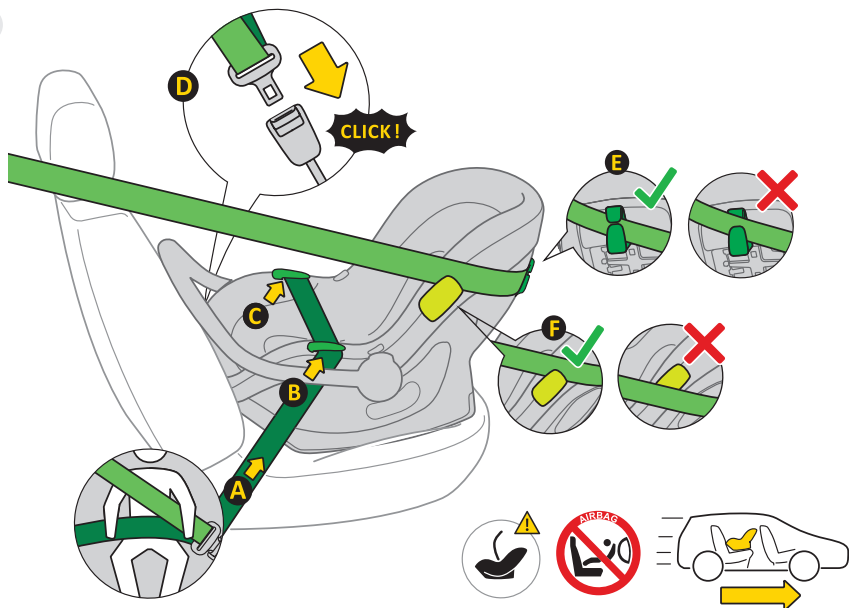

1 Passi

1. Posizionare il seggiolino auto sul sedile del veicolo, rivolto verso la direzione di marcia.
2. Mantenere la maniglia del seggiolino auto in posizione verticale solo per una corretta installazione del seggiolino auto nel veicolo.
3. Estrarre la cintura di sicurezza automatica a 3 punti **A** e posizionare la sezione pelvica nella guida della cintura **B, C**.
4. Bloccare il meccanismo di bloccaggio **D** della cintura di sicurezza automatica a 3 punti nel montaggio del veicolo.
5. Tirare saldamente la sezione pelvica della cintura in modo che non vi siano spazi vuoti in questa sezione.
6. Far passare la sezione diagonale della cintura dietro il sedile dell'auto attraverso la guida della cintura **E**.
7. Far passare la sezione diagonale della tracolla sopra o sotto il paraurti **F**.
8. Per garantire la migliore protezione laterale, ricordare che il paraurti deve essere sempre montato sul lato della portiera.
9. Controllare la tensione della cintura, se ci sono spazi vuoti, tirare la cintura più forte.

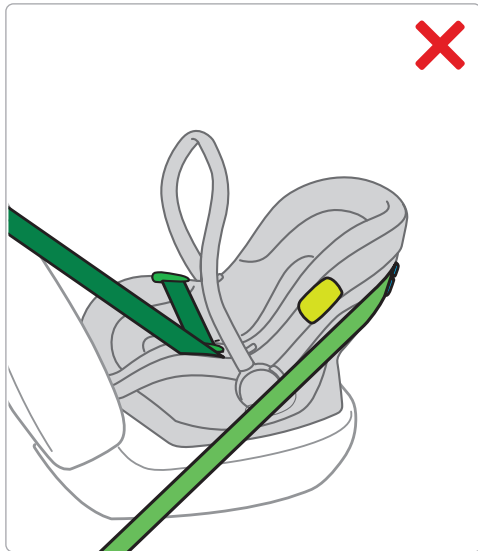
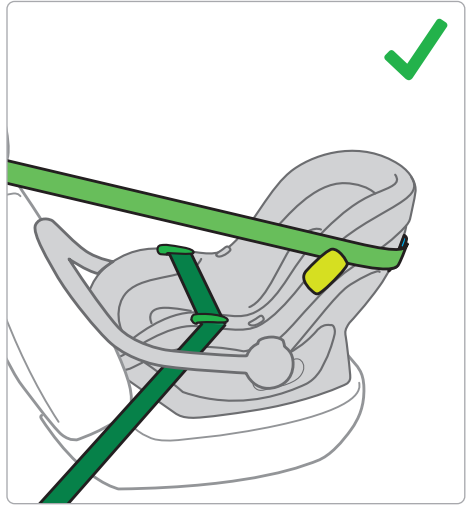
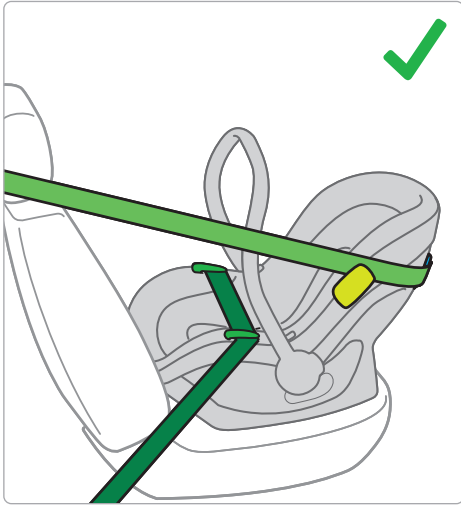



5

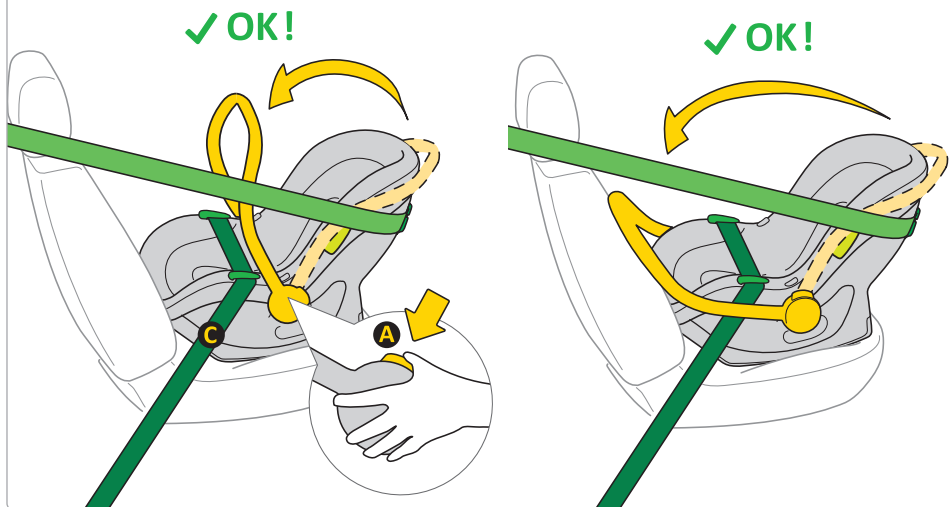

5 Passi

1. Dopo aver installato correttamente il seggiolino utilizzando le cinture di sicurezza del veicolo, regolare la maniglia premendo i pulsanti **A** su entrambi i lati del seggiolino. La maniglia può essere in posizione verticale o appoggiata allo schienale del sedile del veicolo.
2. La maniglia deve trovarsi al di sopra della parte inferiore della cintura di sicurezza a tre punti del veicolo **C**.

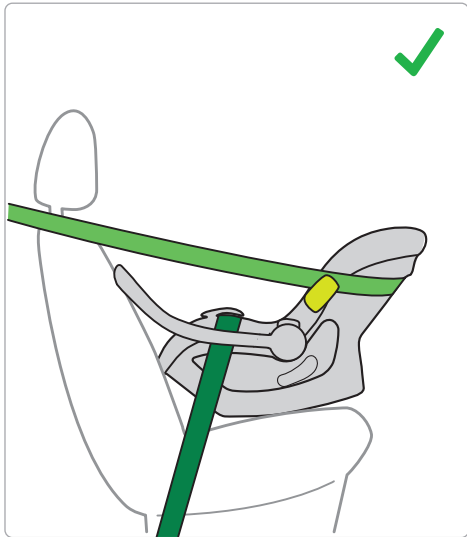
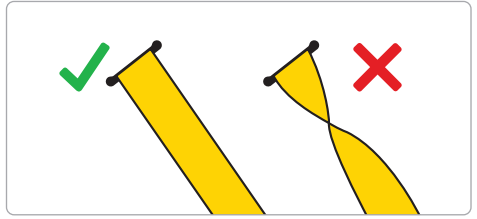

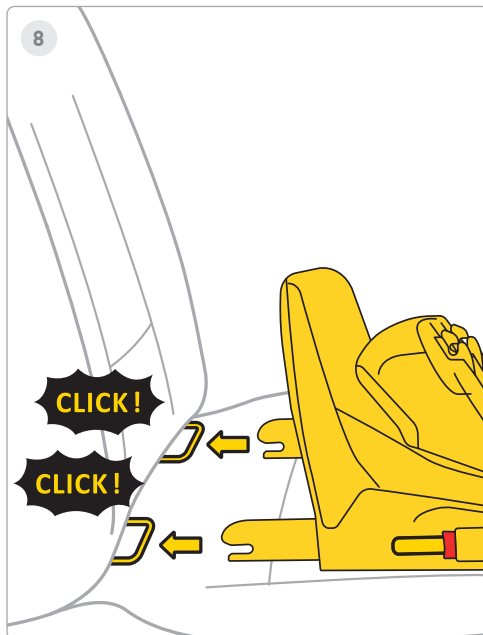
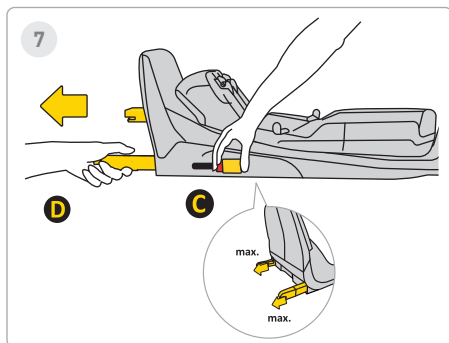
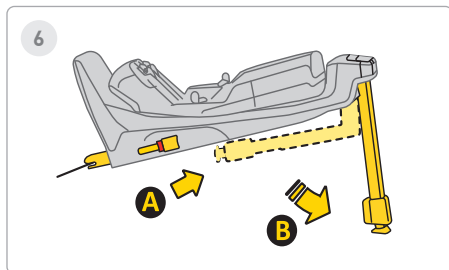

6 Passo

Estendere la gamba stabilizzatrice dalla posizione **A** alla posizione **B**.

7 Passo

Premere il pulsante di sgancio Isofix **C** ed estrarlo fino alla posizione massima **D**.

8 Passaggi

Puntare la base verso le staffe Isofix sul sedile del veicolo e spingere i bracci Isofix finché non si sente "CLICK!". L'indicatore Isofix cambierà colore da rosso a verde. Ciò significa che l'Isofix è fissato correttamente.



9

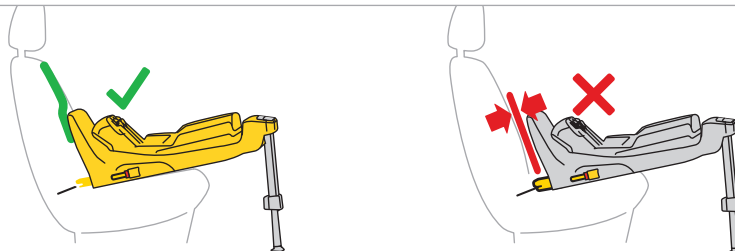
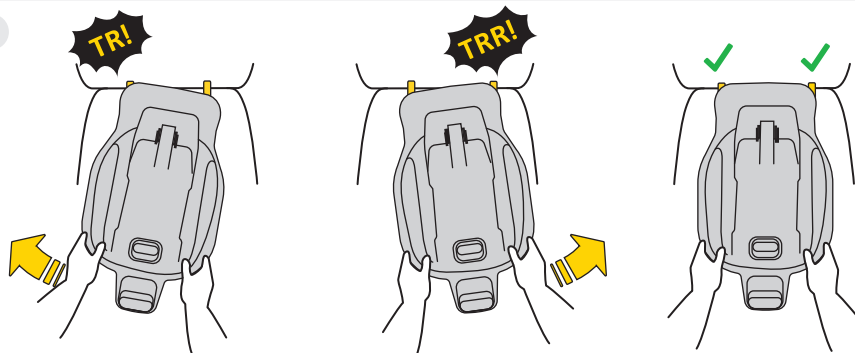

9 Passaggi

Spingere la base alternativamente verso lo schienale del sedile del veicolo fino a quando il telaio antirotazione è il più indietro possibile.

Ricordare che la base deve essere spinta il più possibile verso l'interno mediante spinte alternate.



10

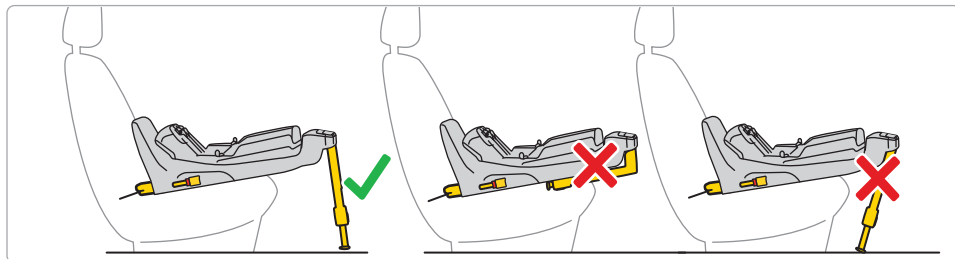
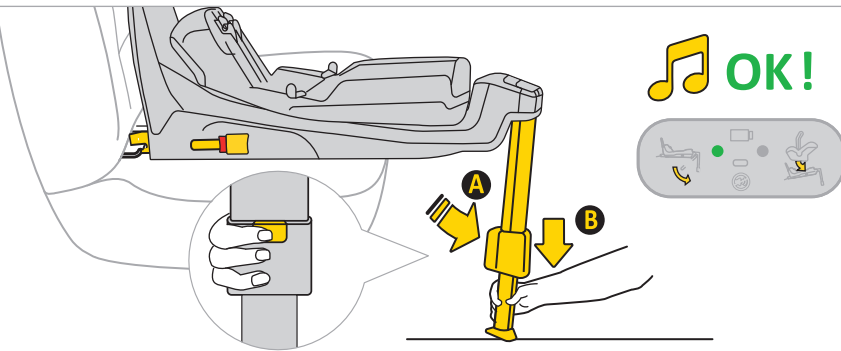

10 Passaggi

Premere il pulsante di estensione del piede **A** ed estendere la gamba fino a farla appoggiare saldamente sul pavimento del veicolo. Quando la gamba è installata correttamente, la luce sul display cambierà da rossa a verde



11

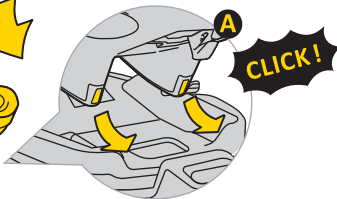
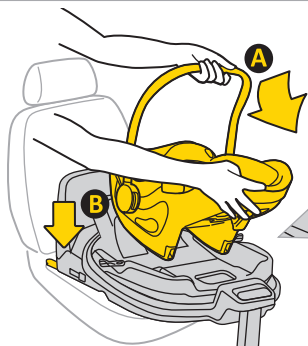

OK!



11 Passaggi

Posizionare il sedile nella base. Per fare ciò, inserire il sedile dal lato **A** nei ganci della base, quindi agganciare il sedile nel punto **B** alla base. Dopo che il sedile è stato fissato correttamente alla base, sul display a destra apparirà una luce verde.



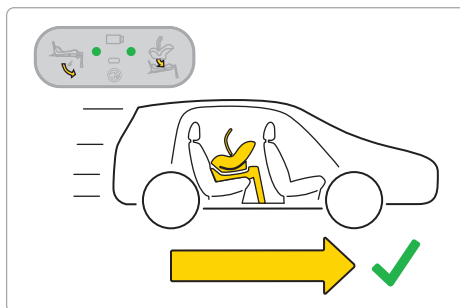
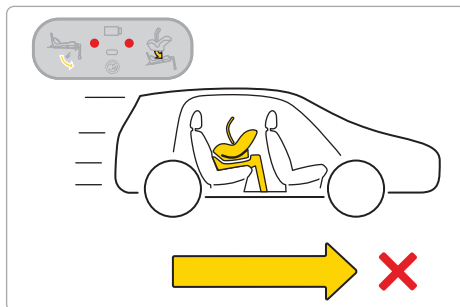
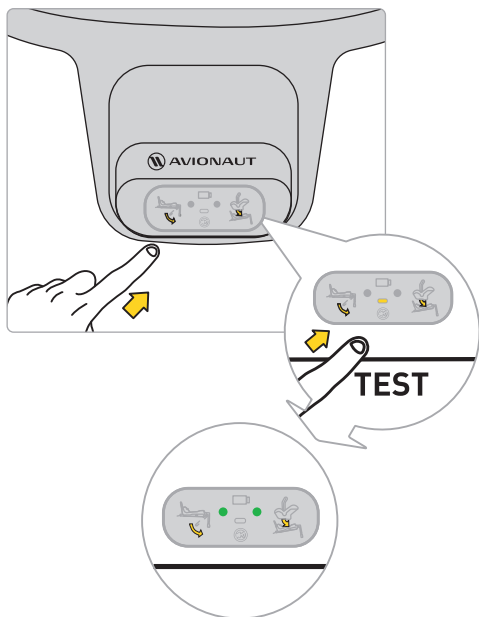







Ricorda: utilizzare il seggiolino auto solo con lo schienale rivolto verso la direzione di marcia.



Prima di partire per un viaggio con il tuo bambino, prova il sistema elettronico della base. Dopo che il sedile è stato fissato correttamente e la gamba è stata installata correttamente, sul display appariranno due punti verdi.

Se compaiono dei punti rossi, controlla che il seggiolino auto e la base siano stati installati correttamente.



 			
Sound			
Lights			



12

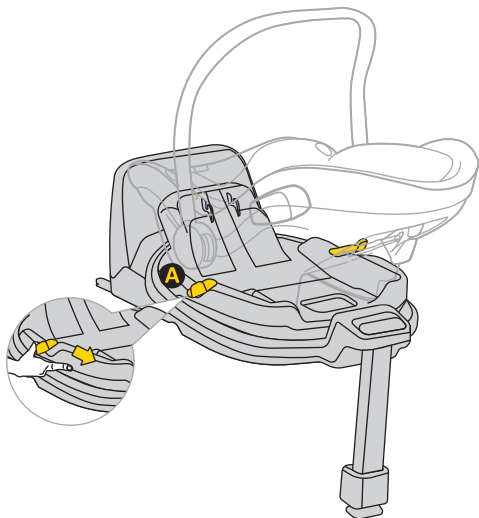

12 Passi

Per ruotare il sedile, tirare o spingere la leva **A** e girare il sedile nella direzione desiderata con una mano.

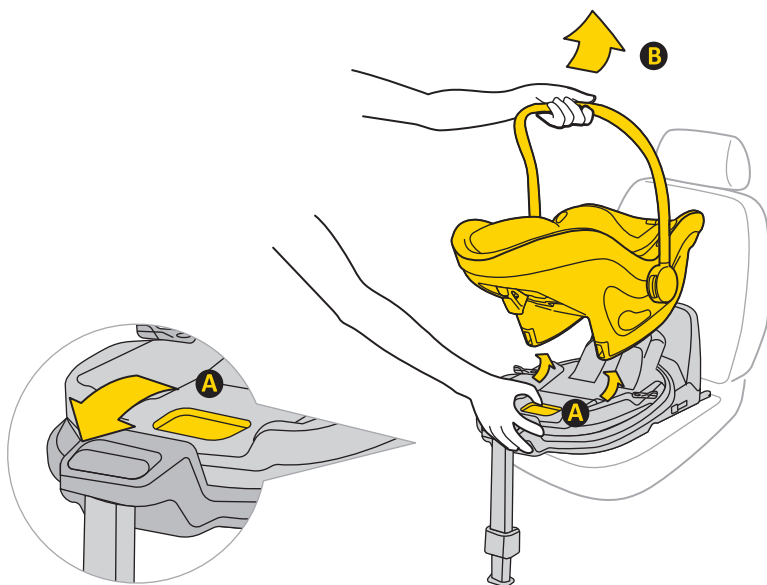

13

**13** Passi

Per rimuovere il seggiolino auto dalla base, tirare la maniglia di sblocco **A** e inclinare delicatamente il seggiolino in avanti sollevandolo.

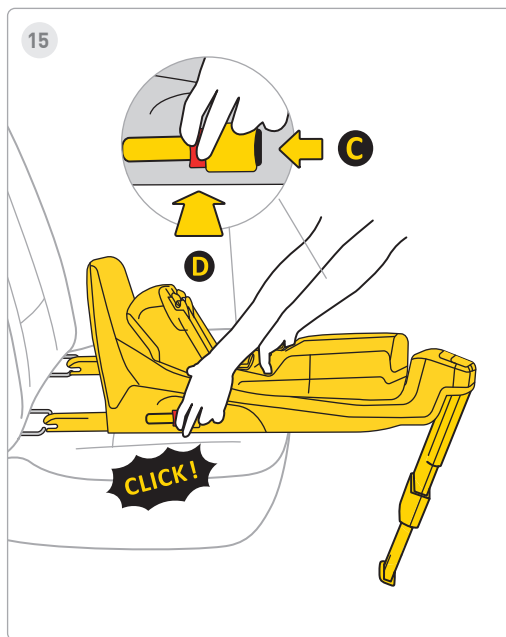
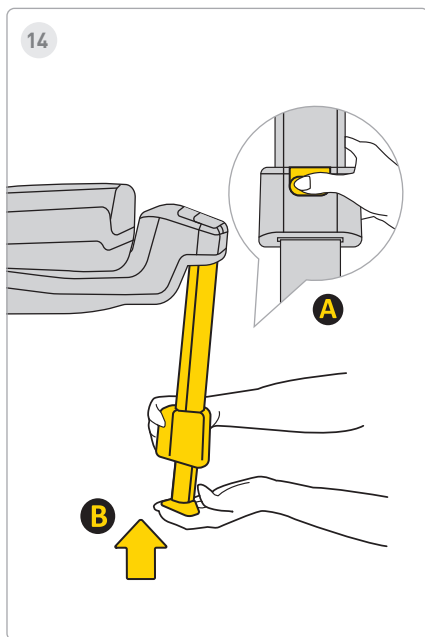

14 Passi

Per inserire la gamba, premere il pulsante **A** e inserire la gamba **B** nella sua posizione originale, quindi ripiegarla per risparmiare spazio.

15 Passi

Per disinstallare la base dagli attacchi Isofix dell'auto, premere prima il pulsante di blocco **C**, quindi premere il pulsante di rilascio **D** e ripiegare i ganci Isofix nella loro posizione originale.

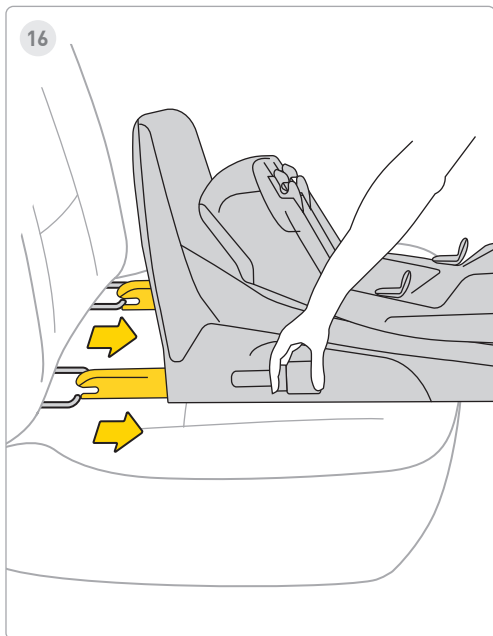
**16** Passaggio

Inserire Isofix nel vano di stoccaggio massimo.

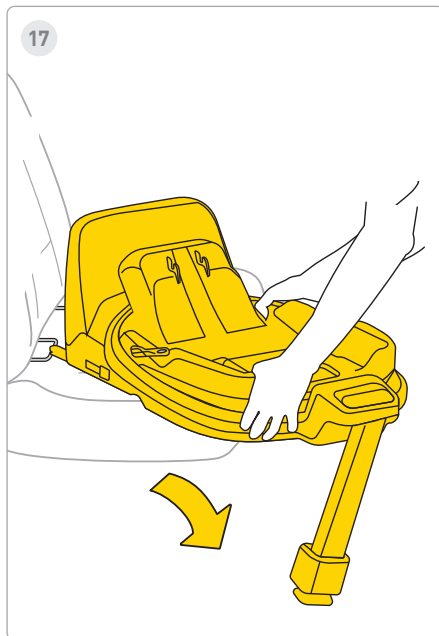
**17** Passaggio

Rimuovere la base dal veicolo.

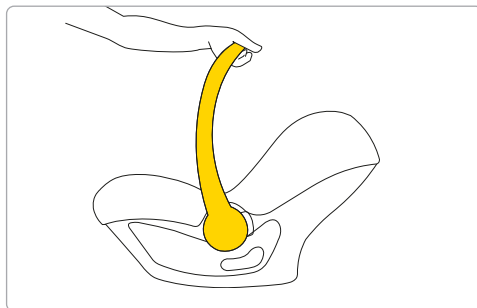
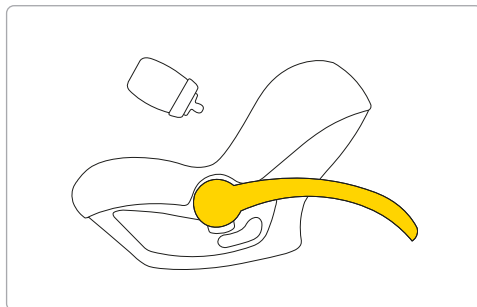
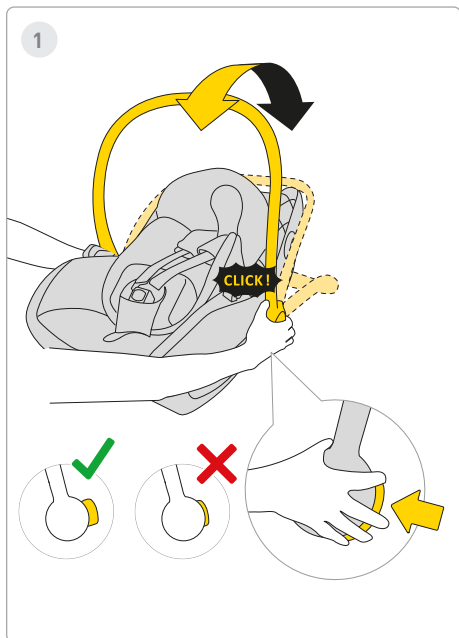

1 Passo

Per dare da mangiare al bambino, premere i pulsanti su entrambi i lati del seggiolino e far scorrere la maniglia dietro il seggiolino. La maniglia può essere ruotata sia all'indietro, dietro il seggiolino, sia in avanti.

 **ATTENZIONE!**

Il seggiolino è per il trasporto di un bambino in auto. Non utilizzarlo come ciuccio.



2

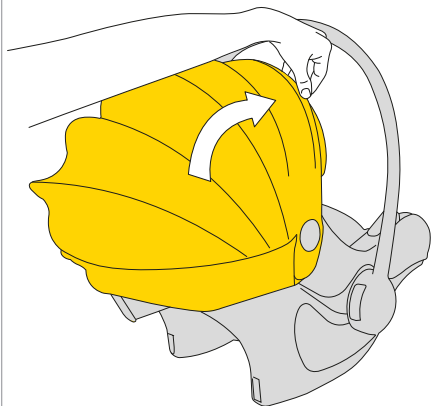

3

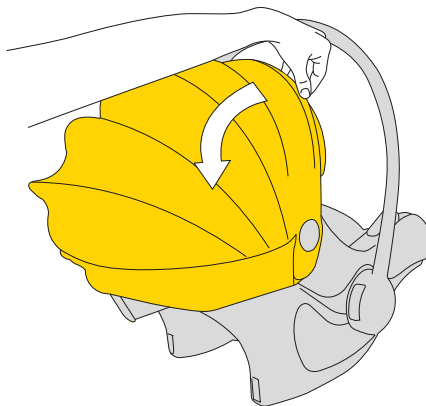
**2 Passi**

Per coprire la tendina parasole, tirare la struttura in plastica della capottina e farla scorrere per coprire il bambino.

3 Passi

Per scoprire la tendina parasole, spingere la struttura in plastica dietro il seggiolino auto.



4

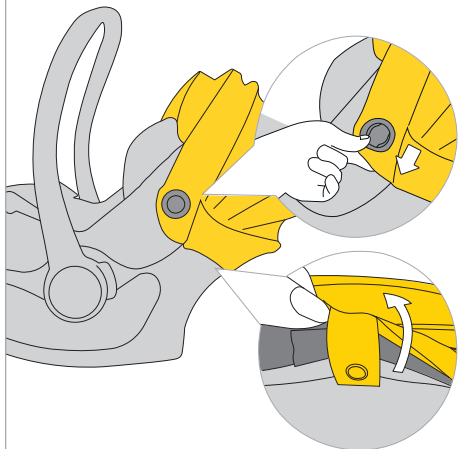

5

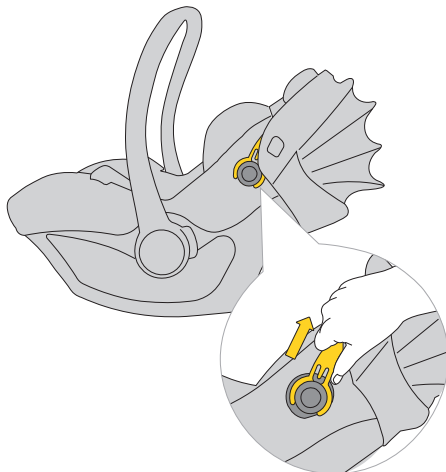
**4 Passi**

Per rimuovere la cappottina, sganciare il tessuto dai punti di fissaggio.

5 Passi

Quindi tirare il telaio in plastica della capottina ed estrarlo dal supporto su entrambi i lati del seggiolino auto.



6

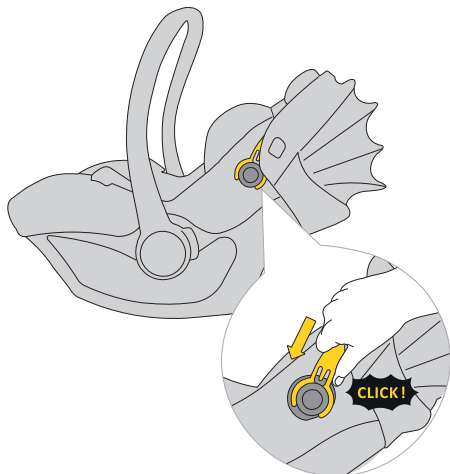

7

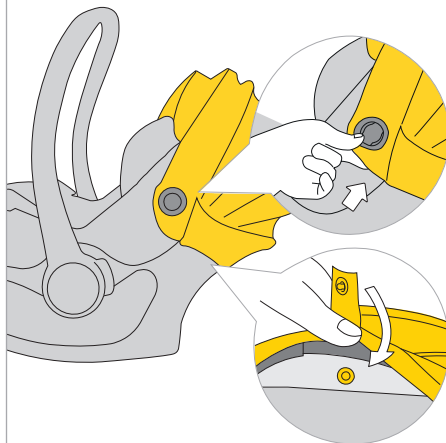
**6 Passi**

Per installare la cappottina, agganciare il tessuto ai punti di fissaggio.

7 Passi

Quindi fissare i fermagli in tessuto della capottina alla scocca.

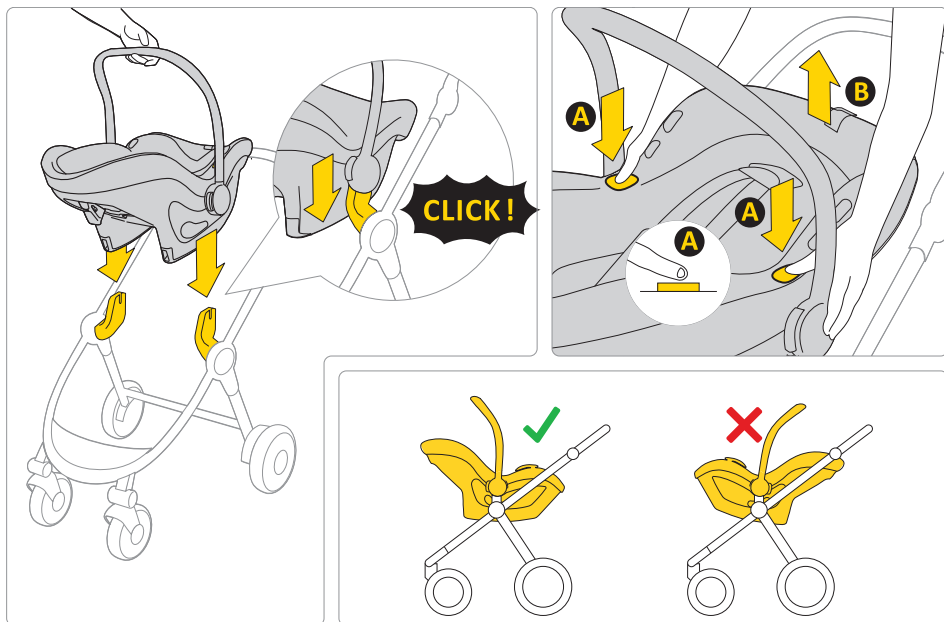

Il seggiolino auto Pixel 3 può essere montato rivolto verso il genitore su qualsiasi passeggino approvato. Per rimuovere il seggiolino auto dal telaio del passeggino, premere il pulsante **A** su entrambi i lati del seggiolino auto e sollevarlo.

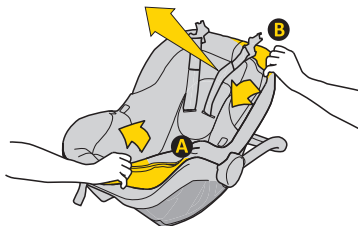
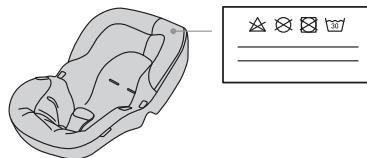
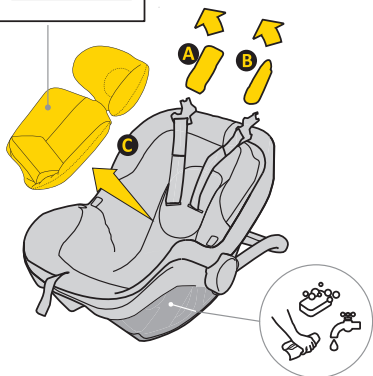
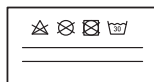

Per lavare il rivestimento, seguire le istruzioni di lavaggio fornite.

È possibile rimuovere facilmente il rivestimento dal seggiolino auto. Seguire le istruzioni mostrate nelle immagini.

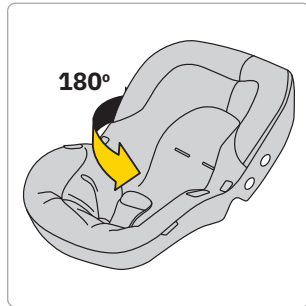
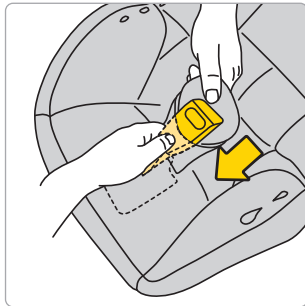
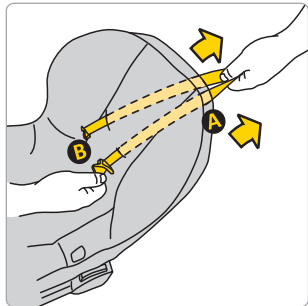
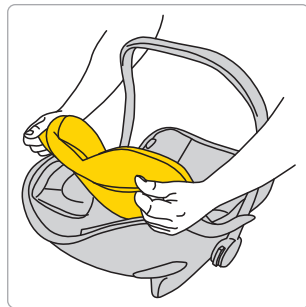
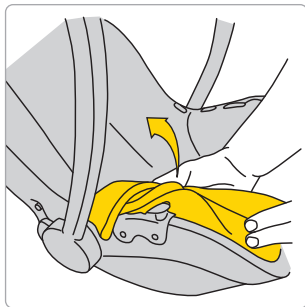
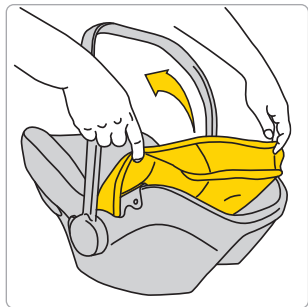

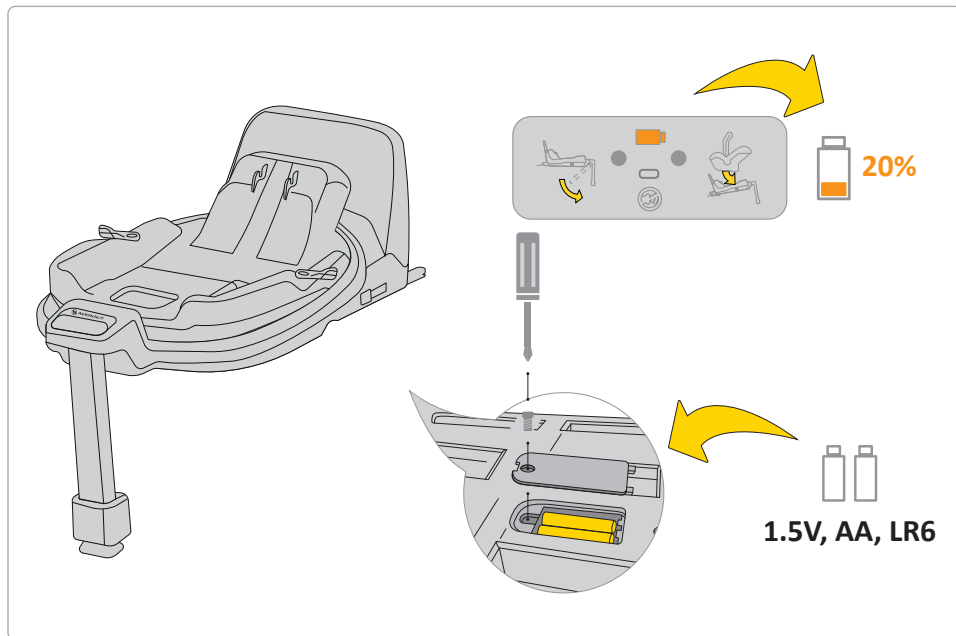

Se l'indicatore della batteria sul display è arancione, è necessario sostituirla. Per farlo, rimuovere il coperchio alla base ed estrarre le batterie.

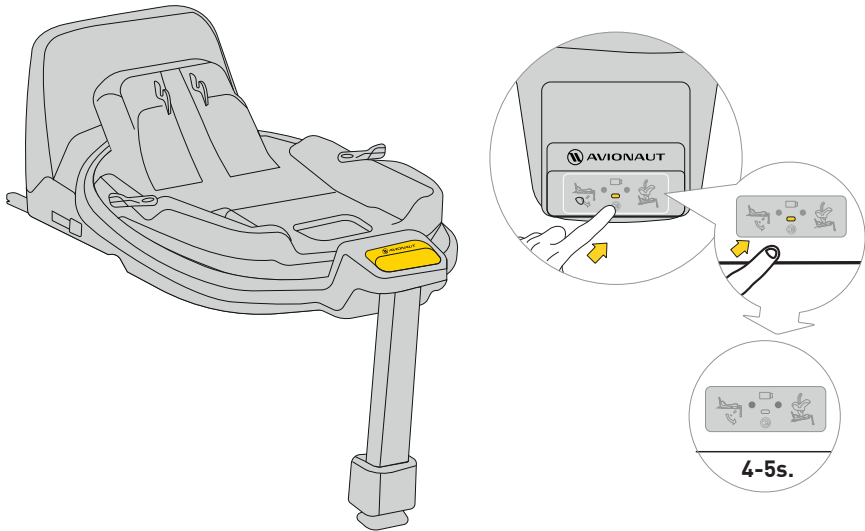

Per disattivare l'audio, premere il pulsante del display per 4-5 secondi. Il display mostrerà ancora la cintura di sicurezza corretta/sbagliata e l'attacco della base, ma l'audio verrà disattivato.

Sicurezza, utilizzo e viaggio

- Prima dell'acquisto, ogni seggiolino auto deve essere installato nell'auto per verificare se può essere montato e utilizzato correttamente in quel modello specifico. Assicurarsi che il seggiolino auto corrisponda al tipo di veicolo è uno dei criteri di sicurezza più importanti. Anche l'assistenza del venditore durante l'installazione iniziale garantisce che la configurazione sarà completamente corretta.
- Ricorda, i genitori sono sempre responsabili della sicurezza del bambino durante la guida.
- Non lasciare mai un bambino incustodito nel seggiolino auto, sia all'interno che all'esterno del veicolo.
- Non tenere mai un bambino in grembo durante la guida.
- Il posto più sicuro per il tuo bambino durante il viaggio è il sedile posteriore dell'auto.
- Prima di ogni viaggio, controlla che le cinture di sicurezza non siano danneggiate o attorcigliate.
- Quando il seggiolino auto è installato, lo schienale del sedile posteriore del veicolo deve essere bloccato e non deve muoversi.
- Prima di ogni viaggio, assicurati che il seggiolino auto Pixel 3 non sia schiacciato dalle portiere o a rischio di spostamento da bagagli o dallo schienale del sedile.
- Assicurati che tutti i bagagli in auto siano fissati saldamente.
- Non usare il seggiolino Pixel 3 senza imbottitura, poiché fa parte del sistema che garantisce la sicurezza del bambino.
- Durante i viaggi più lunghi, fai delle brevi pause. Anche il tuo bambino ha bisogno di muoversi.
- Copri sempre il seggiolino quando lasci l'auto parcheggiata in un luogo soleggiato. Imbottiture e parti in metallo o plastica potrebbero surriscaldarsi e bruciare il bambino.
- Fissa sempre il bambino al seggiolino con le cinture di sicurezza, anche quando usi il seggiolino fuori dal veicolo. Assicurati che le cinture di sicurezza siano fissate correttamente affinché il bambino sia posizionato correttamente sul seggiolino.
- Sconsigliamo di acquistare seggiolini auto usati per bambini: non puoi mai essere sicuro della loro cronologia. Tuttavia, se decidi di acquistare

un seggiolino usato, scegline uno di cui conosci la cronologia di utilizzo.

- Non usare il seggiolino Pixel 3 per più di 10 anni.
- Sostituisci il seggiolino se è stato coinvolto in un incidente.
- Non apportare modifiche al seggiolino. Potrebbero causare la perdita parziale o totale della sicurezza del prodotto.
- Il produttore riconosce che il seggiolino può lasciare delle ammaccature nel rivestimento del veicolo. Ciò è inevitabile a causa della necessità di una tenuta stretta del seggiolino. Il produttore non è responsabile per eventuali danni che potrebbero verificarsi di conseguenza.
- Assicurarsi che le cinghie siano correttamente allacciate in modo che il bambino sia posizionato correttamente nel seggiolino.
- Le cinghie dell'imbracatura che tengono il bambino non devono essere utilizzate senza coperture.
- Assicurarsi di poter inserire al massimo un dito tra l'imbracatura e il bambino (1 cm). Se questa distanza è maggiore, stringere l'imbracatura.
- L'insero Pixel 3 è costituito da diversi elementi. Regolarli in modo che l'altezza delle cinture di

sicurezza del sedile le metta parallele al livello delle spalle del bambino. RICORDA: ogni bambino ha proporzioni corporee diverse: controllare regolarmente la posizione della cintura in relazione alle spalle. Ciò è necessario per garantire la sicurezza del bambino nel seggiolino.

- Se vuoi proteggere il tuo bambino dal sole, aggancia e apri la visiera parasole. La visiera è una parte separata del seggiolino di sicurezza per bambini.
- Usa il seggiolino di sicurezza per bambini Pixel 3 quando il tuo bambino è alto tra 40 cm e 86 cm e pesa non più di 13 kg.
- Quando installi il seggiolino Pixel 3, usa il seggiolino rivolto in avanti, che è dotato di cinture di sicurezza a tre punti, le cinture devono essere strette e tirate attraverso tutti i punti del seggiolino contrassegnati in blu. Le istruzioni per la corretta installazione sono disponibili in questo manuale e sull'adesivo Pixel, che si trova sul lato del seggiolino.
- Usa solo un seggiolino di sicurezza per bambini rivolto in avanti dotato di cinture di sicurezza a tre punti in conformità con la norma ECE R16.
- Testa la corretta installazione del seggiolino di sicurezza per bambini. Se uno dei LED si illumina di rosso, correggi l'installazione del seggiolino

ed esegui nuovamente il test. Fallo finché non si accende il LED verde.

- Il seggiolino di sicurezza Pixel 3 viene venduto in un set comprensivo di paraurti che deve essere posizionato sul lato del seggiolino di sicurezza.

Manutenzione e igiene

1. Il rivestimento del sedile Pixel 3 può essere lavato in lavatrice a una temperatura massima di 30°C con una velocità di centrifuga massima di 600 giri al minuto.
2. Gli altri componenti del sedile possono essere puliti con acqua e sapone utilizzando una spugna morbida.
3. Mantieni pulito il sedile. Non utilizzare idratanti o detergenti aggressivi.
4. Non utilizzare lubrificanti, prodotti chimici aggressivi o idratanti sia sulle parti mobili che sugli altri componenti del sedile.

Ambiente

- Le parti di imballaggio in plastica devono essere tenute fuori dalla portata dei bambini per evitare il rischio di soffocamento.

- Le batterie che alimentano il pannello informativo situato nella base del seggiolino devono essere smaltite correttamente.
- Per la tutela dell'ambiente, dopo che il seggiolino non è più in uso, smaltirlo presso l'impianto di gestione dei rifiuti appropriato, in conformità con le normative locali.

Domande

- In caso di domande, chiamare il rivenditore o il distributore autorizzato. Preparare le seguenti informazioni:
- età, altezza e peso del bambino,
- marca e modello dell'auto e posizione di seduta in cui si installa il seggiolino Pixel 3 nel veicolo.

Garanzia

- L'Pixel 3 è coperto da una garanzia di 24 mesi.
- Con la presente assicuriamo che il prodotto è stato fabbricato secondo gli attuali standard europei di sicurezza e qualità e che al momento dell'acquisto il prodotto è privo di difetti di fabbricazione e di materiale.
- La garanzia è valida nel paese di acquisto ed è soddisfatta da un distributore autorizzato.

- La garanzia copre eventuali difetti di fabbricazione nei materiali e nella lavorazione, a condizione che il prodotto venga utilizzato secondo il manuale di istruzioni, in condizioni normali, dal primo utente finale ed entro 24 mesi dalla data di acquisto. Avionaut si assume la responsabilità della riparazione o sostituzione del prodotto difettoso; tuttavia, il titolare della garanzia decide il metodo per porre rimedio al difetto e affrontare il reclamo.
- La garanzia non copre i danni causati dall'uso quotidiano, come l'usura del tessuto, nonché lo sbiadimento naturale dei colori e il deterioramento della qualità del materiale derivanti dal normale invecchiamento del prodotto.
- La garanzia non si applica inoltre ai danni causati da distruzione accidentale, mancato rispetto del manuale di istruzioni, uso improprio, danni dovuti a negligenza, incendio, contatto con liquidi o altre cause esterne.
- Al momento di un reclamo in garanzia, il seggiolino Pixel 3 deve avere tutte le etichette o i numeri di identificazione e può essere riparato solo da una persona autorizzata.

Vuoi presentare un reclamo?

- Se noti un difetto e vuoi presentare un reclamo, contatta il venditore da cui hai acquistato Pixel 3. Quando segnali un reclamo, devi presentare la prova di acquisto, che deve essere stato effettuato entro i 24 mesi precedenti la richiesta di assistenza.
- Se diventa necessario inviare il prodotto a un punto di assistenza, restituisci il prodotto al distributore o al venditore. Allo stesso tempo, concorda il metodo di spedizione e i relativi costi, poiché la mancata osservanza di tale procedura potrebbe comportare il rifiuto del garante di coprire i costi di spedizione. Danni e/o difetti non coperti dalla nostra garanzia o dai diritti dei consumatori e/o danni e/o difetti del prodotto non coperti dalla nostra garanzia, possono essere riparati a un costo concordato.
- Sostituisci il tuo seggiolino con uno nuovo se è stato coinvolto in un incidente. Avrai bisogno di: un rapporto della polizia sull'incidente, una foto dell'incidente che mostra il seggiolino o informazioni della polizia che confermano l'accaduto, prova di acquisto, conferma della compagnia assicurativa che il seggiolino non era incluso nel risarcimento, la scheda di garanzia e di inviarti il seggiolino

dell'incidente.

Diritti dei consumatori

- I consumatori hanno diritti in conformità con la legislazione applicabile, che può variare a seconda del paese. Questa garanzia non pregiudica i diritti dei consumatori ai sensi della legislazione nazionale appropriata
- Questa garanzia è stata preparata da Ł.KARWALA registrata in Polonia.

L'indirizzo della società è:

Ł.KARWALA

Szarlejka,

ul. Łukaszewicza 172

42-130 Wręczyca Wielka, Polonia

[1] I prodotti acquistati con etichette o numeri di identificazione rimossi o alterati sono considerati non autorizzati. A causa dell'impossibilità di verificare l'autenticità di questi prodotti, la garanzia non si applica a loro.



Vaikiškos saugos kėdutės Avionaut® Pixel 3™ vartotojo vadovas

Svarbu!

Vairuodami neskaitykite šio vadovo. Atidžiai perskaitykite, išsaugokite, kad galėtumėte pasinaudoti ateityje, ir visada turėkite jį lengvai pasiekiamoje vietoje. Jei kyla abejonų, susisieki su mumis.

Visada keliaukite saugiai ir rimtai vertinkite kiekvieną važiavimą automobiliu, net jei kelionės tikslas yra vos už kelių kvartalų.

Išsaugokite instrukcijas su autokėdute visą jos naudojimo laiką.



Įspėjimai:

Jokiu būdu nemodifikuokite Pixel 3 automobilinės kėdutės, nes tai gali turėti įtakos vaiko saugumui ją naudojant.



Įspėjimai:

Niekada nedėkite Pixel 3 automobilinės kėdutės ant pjedestalo, pavyzdžiui, stalo ar kėdės.



Įspėjimai:

Niekada nemontuokite Pixel 3 automobilinės kėdutės atsuktos į priešingą važiavimo kryptimi ant priekinės keleivio sėdynės su aktyvia oro pagalve.



Dėmesio:

Pixel 3 vaiko saugos kėdutė turi būti montuojama automobilyje tik atsukta atgal į važiavimo kryptį.



Įspėjimai:

Daugiau informacijos ieškokite transporto priemonės gamintojo vadove.

- A Pixel 3 įdėklas
- B Pečių diržai su nuimamomis apsaugomis
- C Pečių diržai
- D Pixel 3 aukščio reguliavimo sistema
- E Saugos diržo užraktas
- F Sėdynės užvalkalas
- G Saugos diržo ilgio reguliatorius
- H Saugos diržas su apsauga
- I Pagrindo tvirtinimas
- J Klubo diržo jungtis
- K Mygtukas sėdynei atlaisvinti nuo vežimėlio
- L Mygtukas rankenos nustatymui reguliuoti
- M Priedas prie stogelio
- N Atšvaitas
- O Saulės stogelis
- P Rankenos
- Q Nesisukantis rėmas
- R Sėdynės tvirtinimo mechanizmas ir tvirtinimas
Mechanizmas
- S Valdymo skydelis
- T ISOFIX pagrindo tvirtinimas
- U Mygtukas ISOFIX jungties atlaisvinimui
- V Pasukimo mygtukas
- W Atleiskite svirtį, kad atrakintumėte sėdynę
- X Reguluojama kojų atrama
- Y Kojos atramos reguliavimo mygtukas

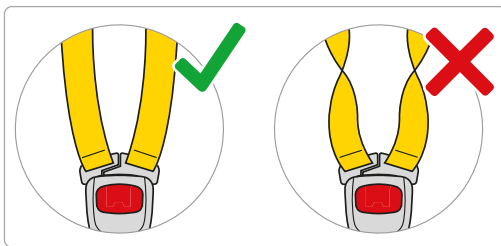
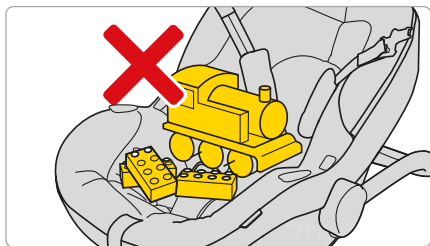
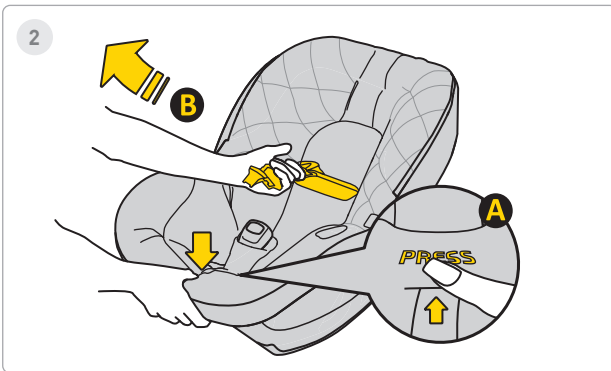
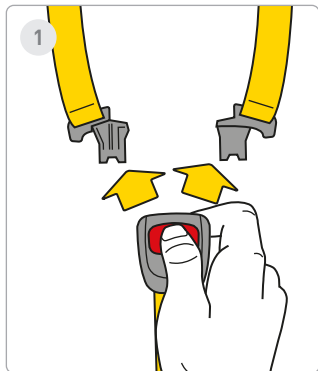

1 Žingsnis

Paspauskite raudonus mygtukus, kad atidarytumėte saugos diržo sagtį.

2 Žingsnis

Atlaisvinkite automobilio saugos diržus, kad jūsų kūdikiui būtų vietos kėdutėje. Paspauskite mygtuką **A** ir patraukite saugos diržus **B**, kad padidintumėte jų ilgį.

Prisimink! Sėdynėje neturi būti kitų elementų, o saugos diržai visada turi būti tiesūs ir tinkamai pritvirtinti!



3

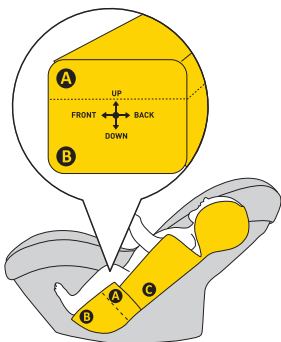

4

**ca. 40-55cm**

5

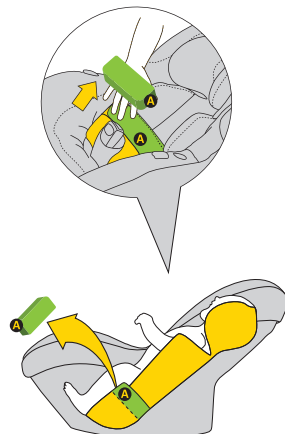
**ca. 55-60cm****3 Žingsnis**

Perkelkite diržus į sėdynės šonus. Padėkite kūdikį ant sėdynės. Įsitinkinkite, kad jūsų vaikas tinkamai sėdi automobilineje kėduteje, nugarą visiškai remdamas į automobilinej kėdutę ir jokia saugos diržo dalis nėra po vaiko nugarą.

4 Žingsnis

Jei jūsų vaikas yra 40–60 cm ūgio, naudokite visą **A** + **B** įdėklą.

5 Žingsnis

Kai vaikas pasiekia 55–60 cm ūgį, vaiko padėtį galima reguliuoti pašalinus įdėklą A.



6

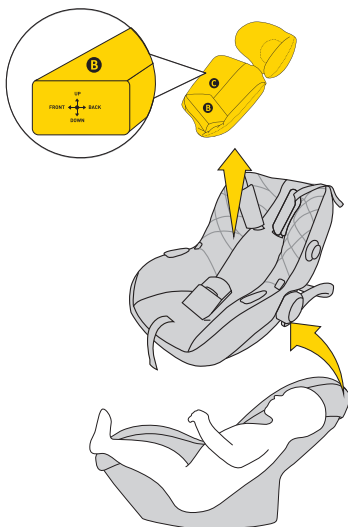

ca. >60cm

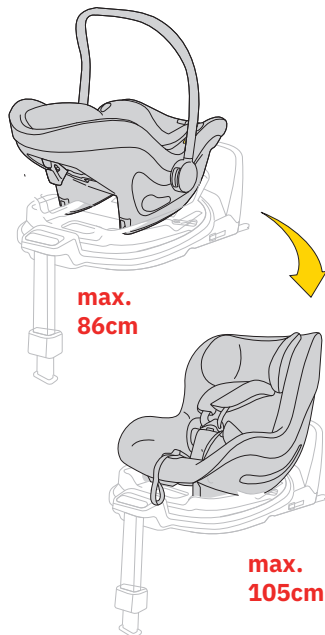

6 Žingsnis

Kai jūsų vaikas viršija 60 cm ūgį, galite naudoti automobilinę kėdutę be įdėklo.
Jei jūsų vaikas pasiekia 40-60 cm ūgį, naudokite visą pagalvėlės įdėklą.



ĮSPĖJIMAS!

Nurodyti vaiko ūgio išmatavimai, atsižvelgiant į įdėklų išdėstymą, yra tik PASIŪLYMAI. Kiekvienas vaikas yra skirtingas ir auga skirtingu greičiu, todėl VISAS pirmenybė reguliuojant įdėklą yra dirželių lygis vaiko pečių atžvilgiu. **ATMINKITE – DIRŽELĖS TURI IŠSIIRTI PEČIŲ LYGIU ARBA TIK žemiau.**



7

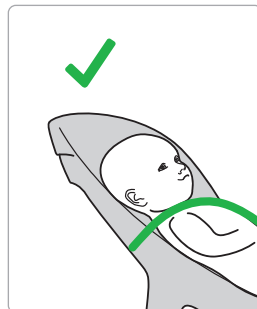
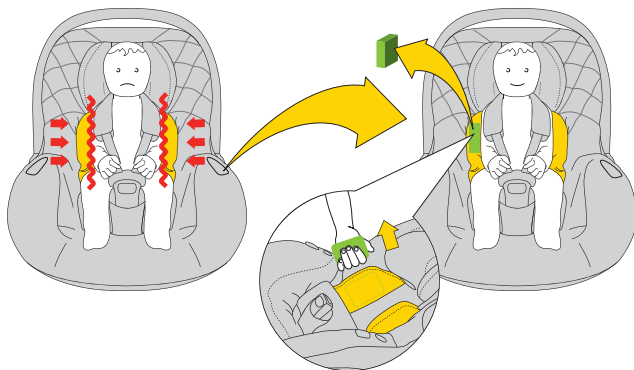

7 Žingsnis

Pastebėję, kad jūsų vaikui reikia daugiau vietos automobilinėje kėdutėje, išimkite iš jos šoninius EPS įdėklus pagalvėlė.

Jei jūsų vaikas pasiekia 40-60 cm ūgį, naudokite visą pagalvėlės įdėklą.



ĮSPĖJIMAS!

Nurodyti vaiko ūgio išmatavimai, atsižvelgiant į įdėklų išdėstymą, yra tik PASIŪLYMAI. Kiekvienas vaikas yra skirtingas ir auga skirtingu greičiu, todėl VISAS pirmenybė reguliuojant įdėklą yra dirželių lygis vaiko pečių atžvilgiu. ATMINKITE – DIRŽELĖS TURI IŠSIIRTI PEČIŲ LYGIU ARBA TIK žemiau.



8

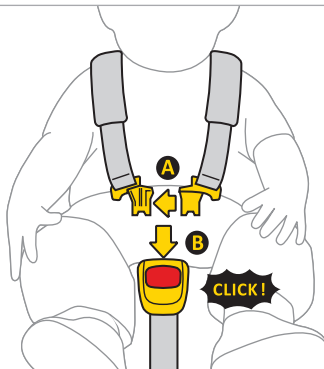

9

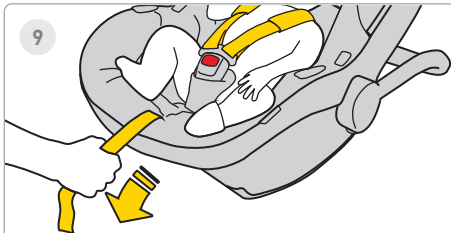

10



8 Žingsnis

Sujunkite diržų spaustuką A, tada įkiškite plastikinius spaustukus **A** į spaustuko **B** angą. Spragtelėjimas rodo, kad segtukas tinkamai pritvirtintas.

9 Žingsnis

Traukite vidurinį automobilinės kėdutės diržą į priekį, kol vaikas bus pritvirtintas.

10 Žingsnis

Atstumas tarp dirželio ir vaiko kūno turi būti ne didesnis kaip 1 cm. Norėdami įsitikinti, kad dirželiai yra tinkamai įtempti, atlikite „suspaudimo testą“ – jei galite sugriebti ir suspausti dirželį, jį reikėtų įtempti labiau.



1

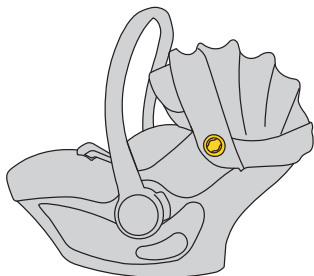

2

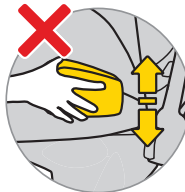
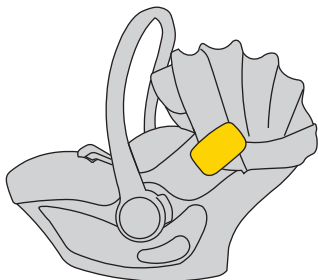
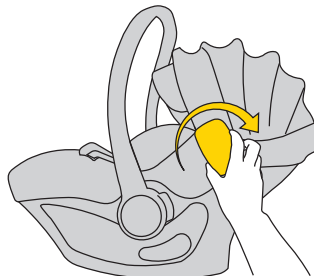

1 Žingsnis

Automobilinė kėdutė turi buferio tvirtinimą iš abiejų pusių.

2 Žingsnis

Įdėkite buferį į laikiklį. Atminkite, kad bamperio nesukite ir nejudinkite aukštyn ir žemyn.



3

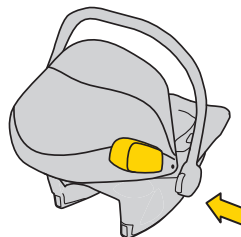
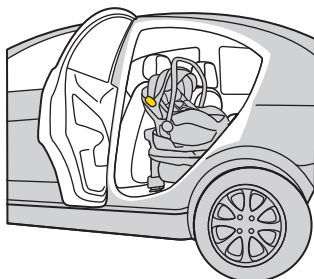
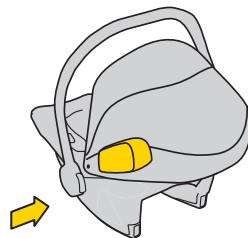
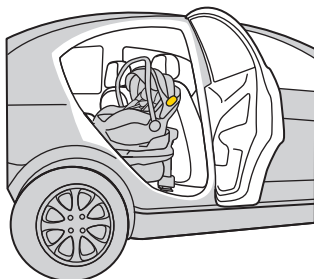

3 Žingsnis

Buferį visada montuokite ant automobilio sėdynės link automobilio durų pusės.



3

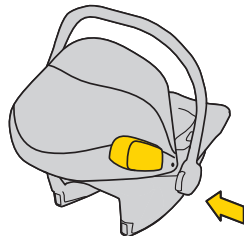
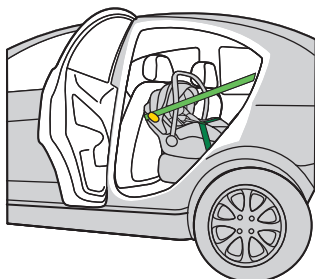
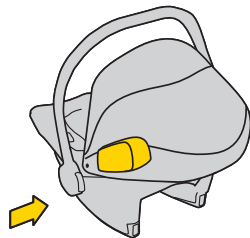
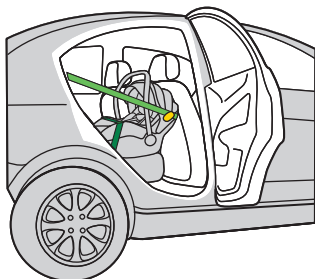

5 Žingsnis

Buferį visada montuokite ant automobilio sėdynės link automobilio durų pusės.



4

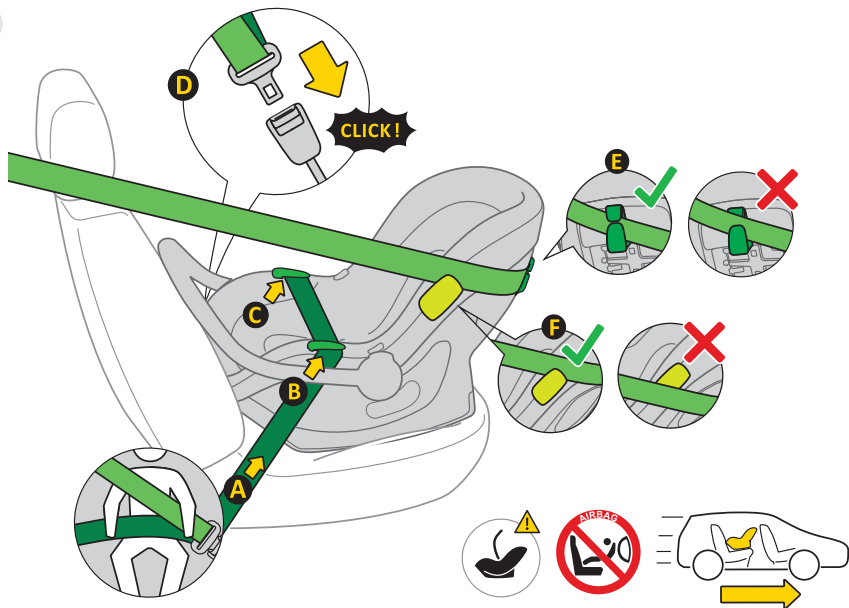

4 Žingsnis

1. Padėkite automobilinę kėdutę ant automobilio sėdynės važiavimo kryptimi.
2. Automobilinės kėdutės rankeną laikykite vertikaloje padėtyje tik tam, kad autokėdutė būtų tinkamai sumontuota transporto priemonėje.
3. Ištraukite 3 taškų automatinį saugos diržą **A** ir įdėkite dubens dalį į diržo kreiptuvą **B**, **C**.
4. Užfiksokite 3 taškų automatinio saugos diržo fiksavimo mechanizmą **D** transporto priemonės laikiklyje.
5. Tvirtai patraukite diržo dubens dalį, kad šioje dalyje neliktų tarpų.
6. Įstrižinę diržo dalį už automobilio sėdynės praveskite per diržo kreiptuvą **E**.
7. Įstrižinę peties diržo dalį perveskite virš buferio **F** arba po juo.
8. Norėdami užtikrinti geriausią šoninę apsaugą, atminkite, kad buferis visada turi būti montuojamas duplelių šone.
9. Patikrinkite diržo įtempimą, jei yra tarpų, traukite diržą stipriau.

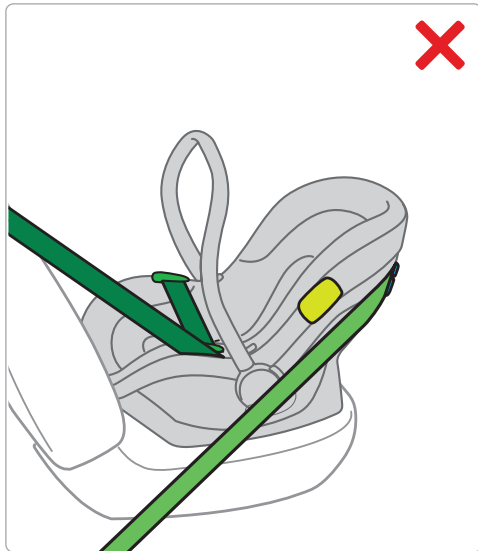
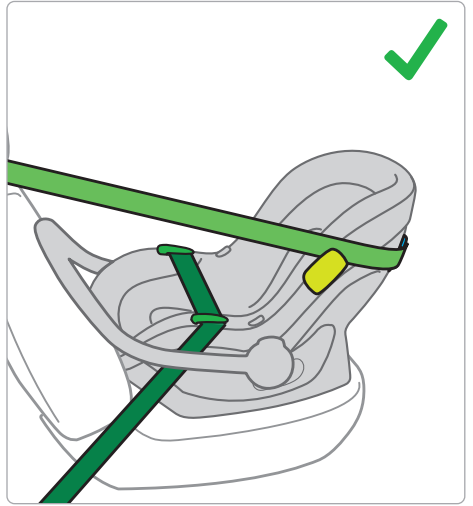
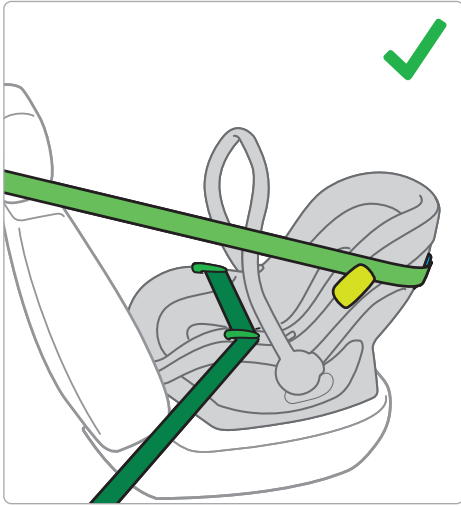



5

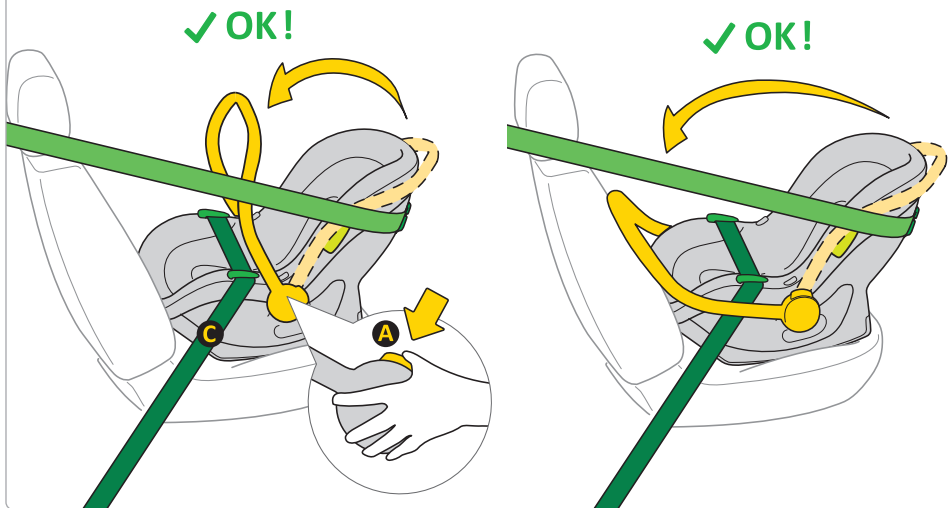

5 Žingsnis

1. Tinkamai sumontavę saugos kėdutę naudodami transporto priemonės saugos diržus, sureguliuokite rankeną paspausdami mygtukus **A** abiejose kėdutės pusėse.
Rankena gali būti vertikaloje padėtyje arba atremta į transporto priemonės sėdynės atlošą.
2. Rankena turi būti virš apatinės transporto priemonės trijų taškų saugos diržo dalies **C**.

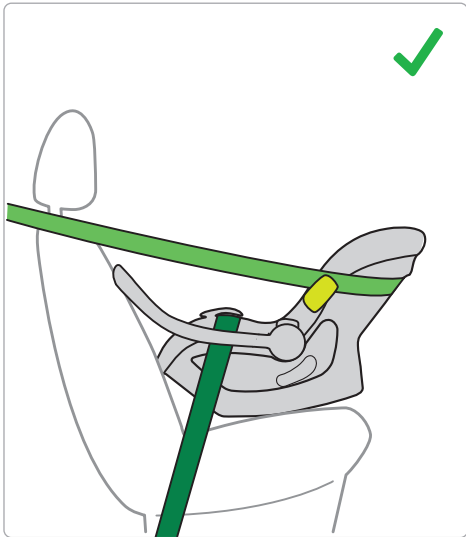
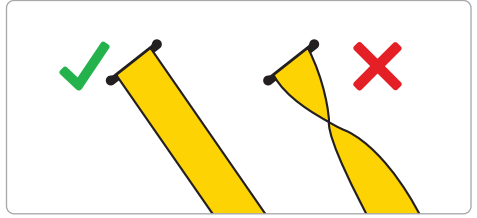

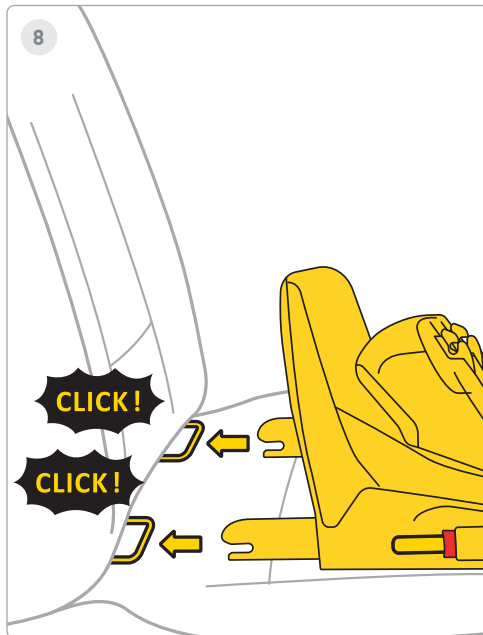
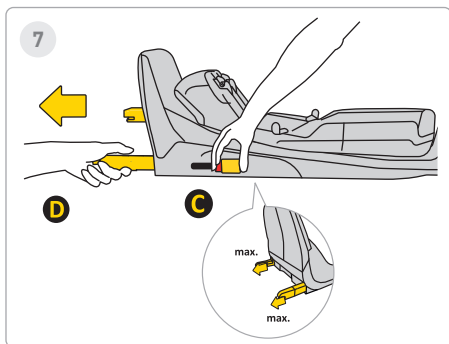
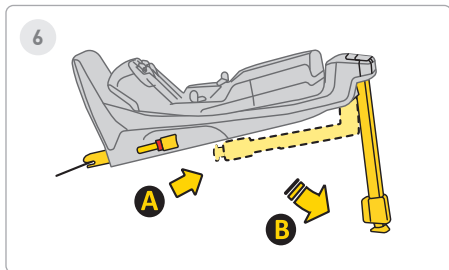

6 Žingsnis

Ištieskite stabilizatoriaus koją iš padėties **A** į padėtį **B**.

7 Žingsnis

Paspauskite Isofix atleidimo mygtuką **C** ir ištraukite jį į maksimalią padėtį **D**.

8 Žingsnis

Nukreipkite pagrindą į ISOFIX laikiklius transporto priemonės sėdynėje ir stumkite ISOFIX svirtis, kol išgirsite "SPUSTELK!". Isofix indikatorius pakeis spalvą iš raudonos į žalią. Tai reiškia, kad Isofix yra tinkamai pritvirtintas.



9

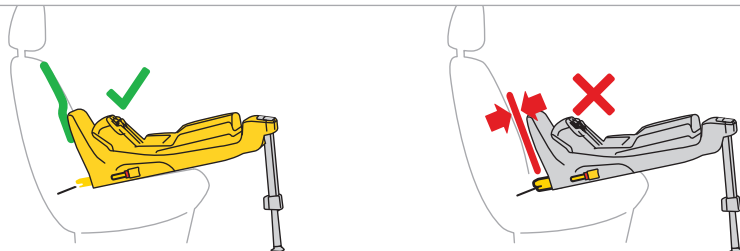
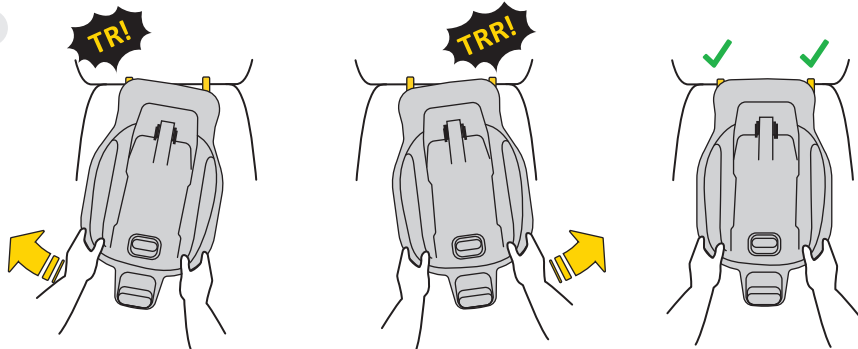

9 Žingsnis

Pakaitomis stumkite pagrindą link automobilio sėdynės atlošo, kol rėmas atsirems iki galo apsauga nuo sukimosi su sofas atlošu.

Atminkite, kad pagrindas turi būti kuo labiau įstumtas svyruojant.

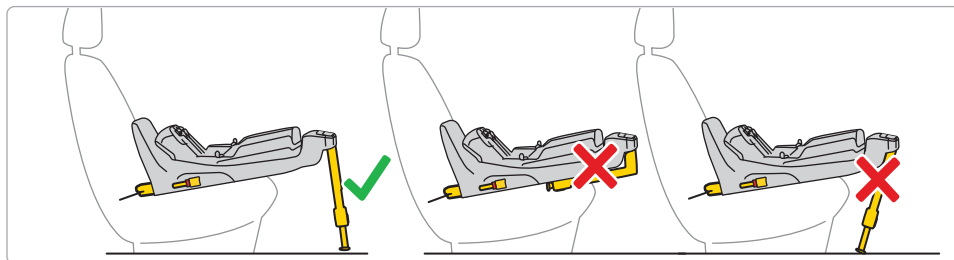
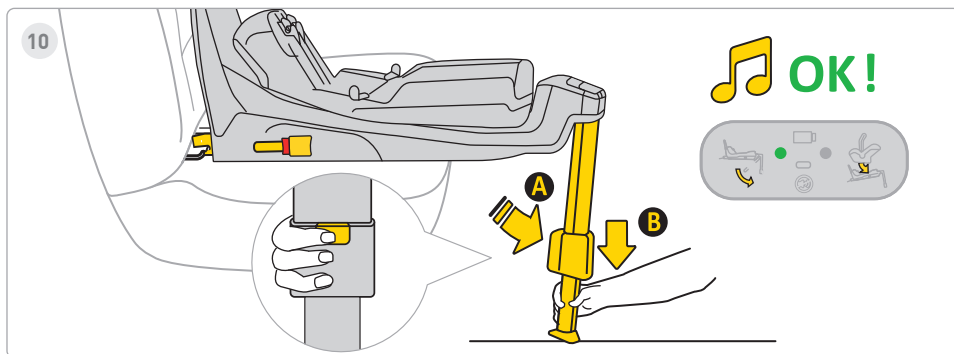

10 Žingsnis

Paspauskite pėdos pailginimo mygtuką **A** ir ištieskite koją, kol ji tvirtai atsirems į automobilio grindis. Kai kojelė bus tinkamai sumontuota, ekrano lemputė pasikeis iš raudonos į žalią.



11

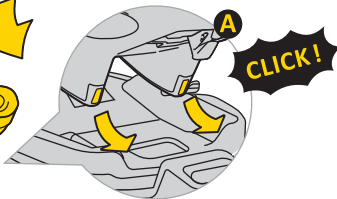
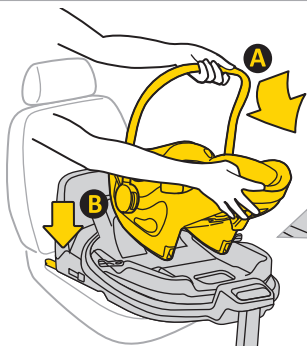

OK!



11 Žingsnis

Įdėkite sėdynę į pagrindą. Norėdami tai padaryti, įkiškite sėdynę iš **A** pusės į pagrindo kabliukus, o tada pritvirtinkite sėdynę taške **B** prie pagrindo. Kai sėdynė bus tinkamai pritvirtinta prie pagrindo, dešinėje ekrane užsidsigs žalia lemputė.



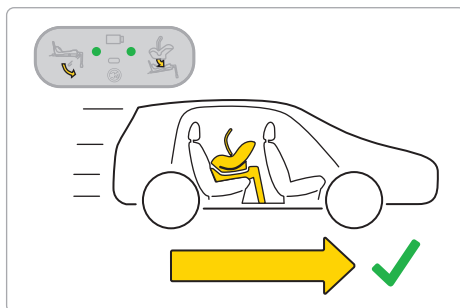
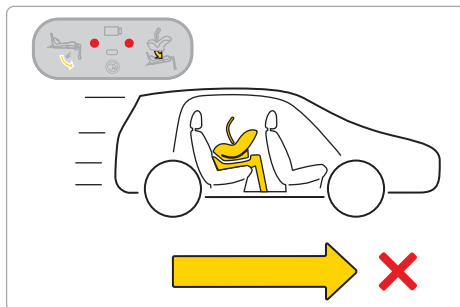
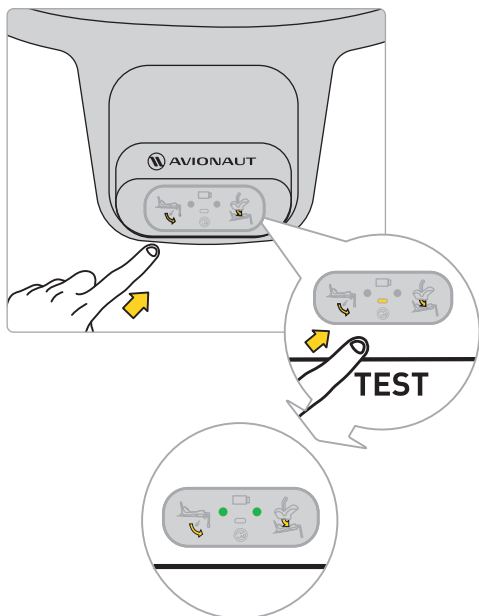











Atminkite: automobilinę kėdutę naudokite tik nugarą atsukta į važiavimo kryptį.



Prieš leisdamiės į kelionę su vaiku, išbandykite elektroninę bazės sistemą. Tinkamai pritvirtinus sėdynę ir tinkamai pritvirtinus koją, ekrane pasirodys du žali taškai.

Jei atsiranda raudonų taškelių, patikrinkite, ar tinkamai sumontuota automobilio sėdynė ir pagrindas.



 			
			
Sound			
Lights			



12

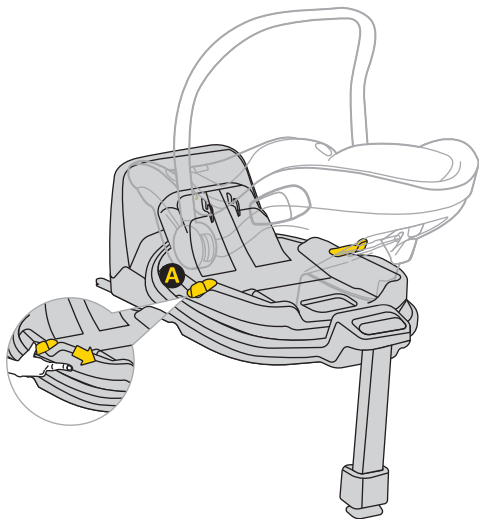

12 Žingsnis

Norėdami pasukti sėdynę, patraukite arba pastumkite svirtį **A** ir viena ranka pasukite sėdynę norima kryptimi.



13

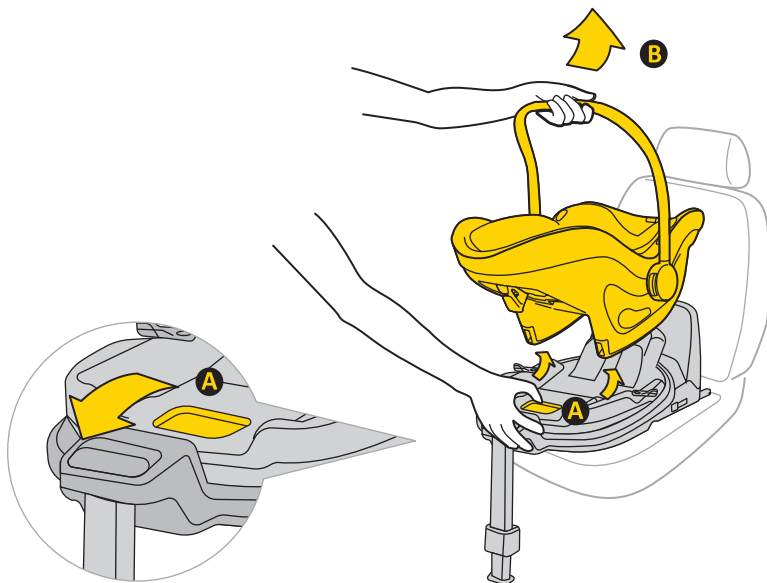

13 Žingsnis

Norėdami nuimti automobilinę kėdutę nuo pagrindo, patraukite už atlaisvinimo rankenos **A** ir švelniai pakreipkite sėdynę į priekį keldami ją aukštyn.

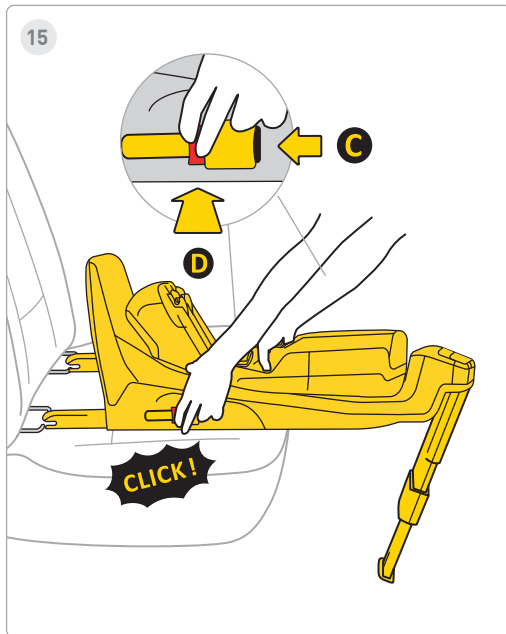
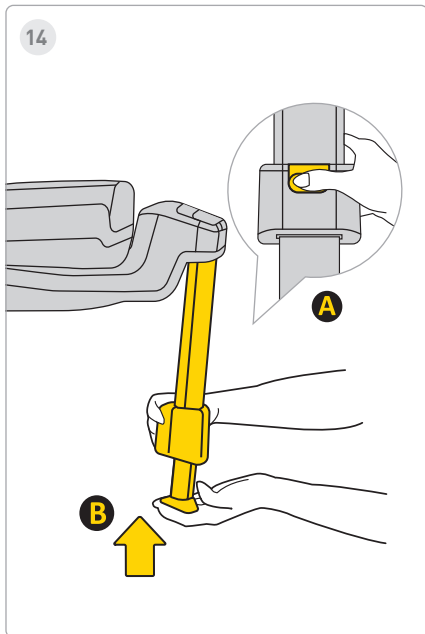

14 Žingsnis

Norėdami įkišti koją, paspauskite mygtuką **A** ir įkiškite koją **B** į pradinę padėtį, tada sulenkite, kad išsaugotumėte erdvę.

15 Žingsnis

Norėdami nuimti pagrindą nuo automobilio Isofix priedų, pirmiausia paspauskite užrakto mygtuką **C**, tada paspauskite atleidimo mygtuką **D** ir sulenkite Isofix kabliukus atgal į pradinę padėtį.

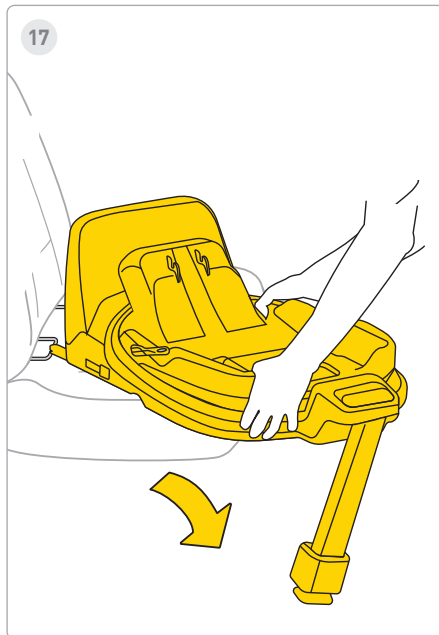
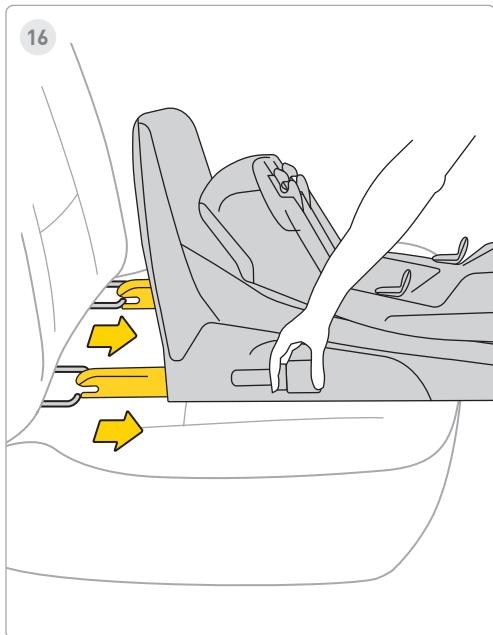

16 Žingsnis

Įdėkite Isfix į maksimalią saugyklą.

17 Žingsnis

Nuimkite pagrindą nuo transporto priemonės.

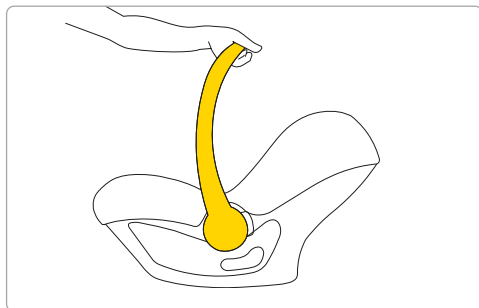
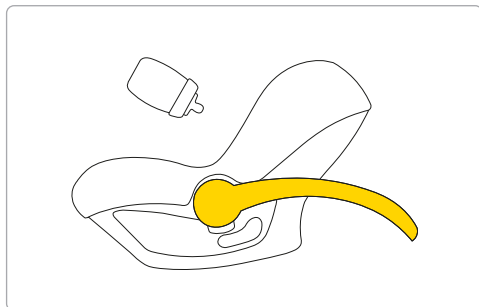
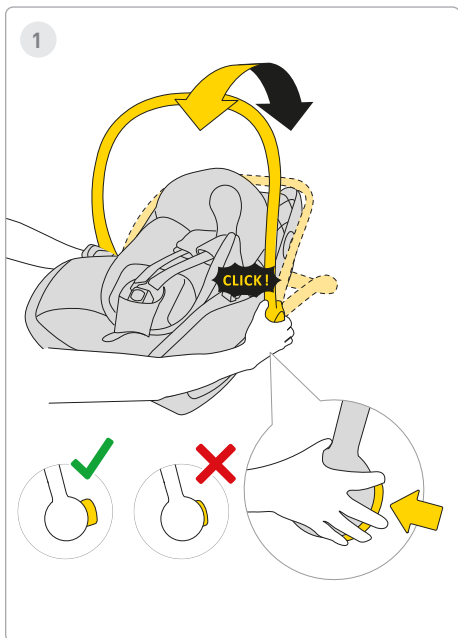

1 Žingsnis

Norėdami pamaitinti vaiką, paspauskite abiejose automobilinės kėdutės pusėse esančius mygtukus ir pastumkite rankenėlę už autokėdutės. Rankena pasukama tiek atgal – už autokėdutės, tiek į priekį.

 **ĮSPĖJIMAS!**

Automobilinė kėdutė skirta vežti vaiką automobilyje. Nenaudokite jo kaip čiupltko.



2

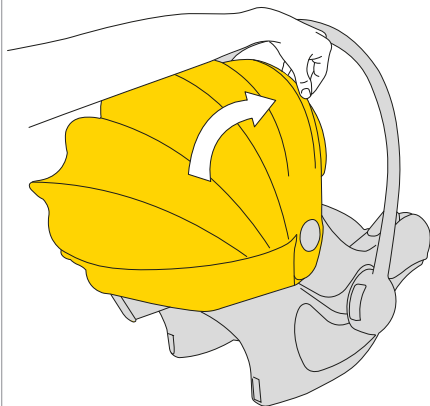

3

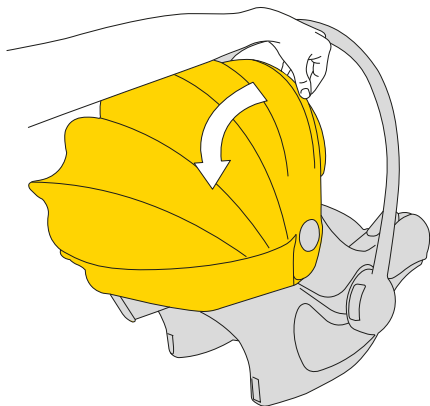

2 Žingsnis

Norėdami uždengti skėtį nuo saulės, patraukite plastikinį stogelio rėmą ir pastumkite jį taip, kad uždengtumėte vaiką.

3 Žingsnis

Norėdami atidengti skėtį nuo saulės, už automobilio sėdynės užstumkite plastikinį rėmą.



4

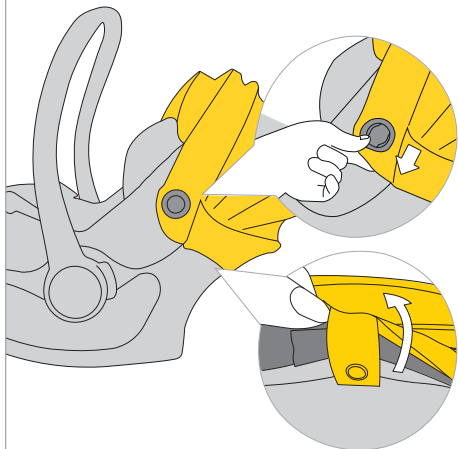

5

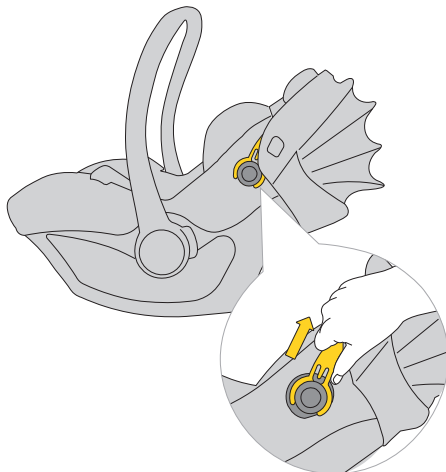

4 Žingsnis

Norėdami nuimti stogelį, atsekkite audinį nuo tvirtinimo taškų.

5 Žingsnis

Tada patraukite plastikinį stogelio rėmą ir ištraukite jį iš tvirtinimo abiejose automobilio sėdynės pusėse.



6

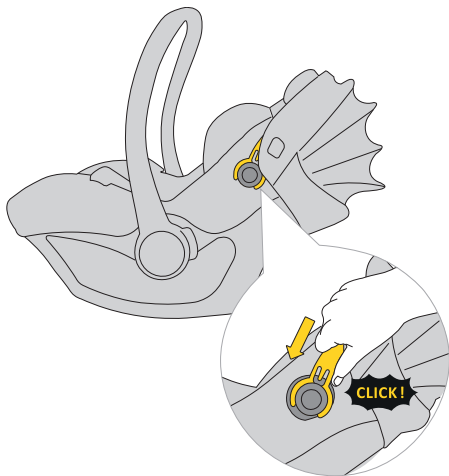

7

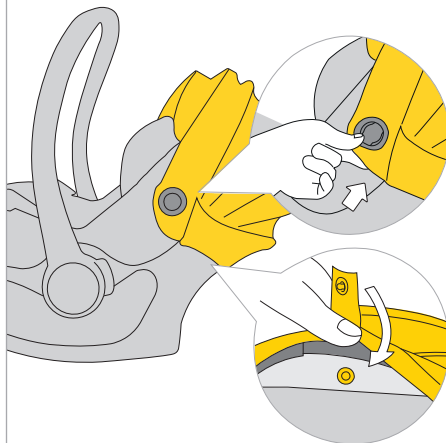
**6 Žingsnis**

Norėdami uždėti stogelį, įsekite audinį į tvirtinimo taškus.

7 Žingsnis

Tada pritvirtinkite baldakimo audinio tvirtinimo detales prie apvalkalo.

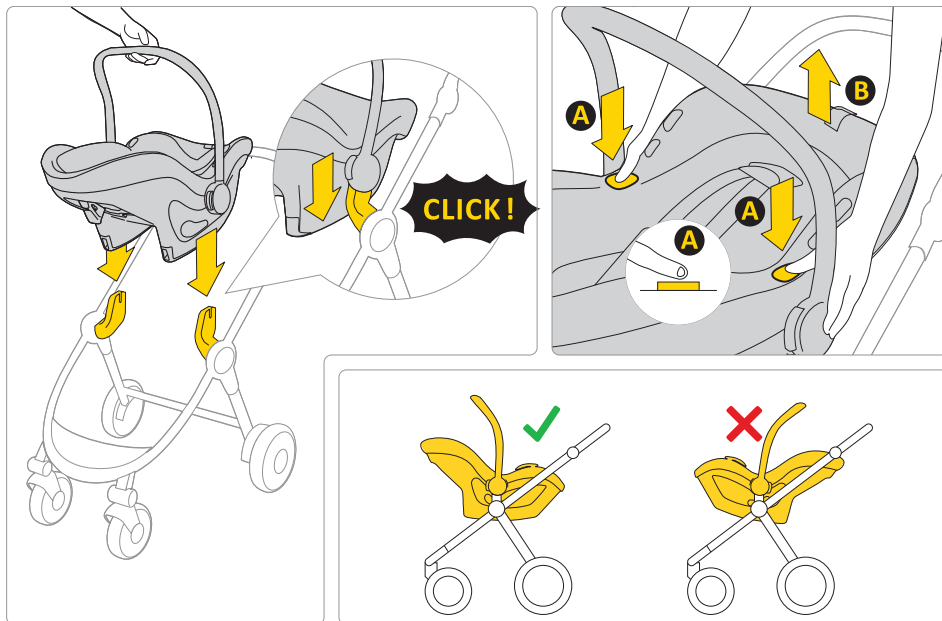

..Pixel 3 automobilinę kėdutę galima pritvirtinti veidu į tėvus ant bet kurio patvirtinto vežimėlio.

Norėdami nuimti automobilinę kėdutę nuo vežimėlio rėmo, paspauskite mygtuką **A** abiejose autokėdutės pusėse ir pakelkite.

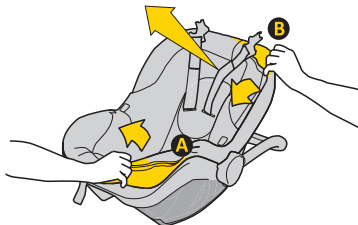
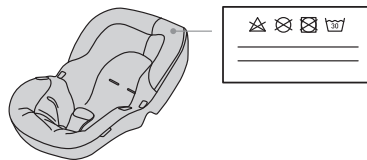
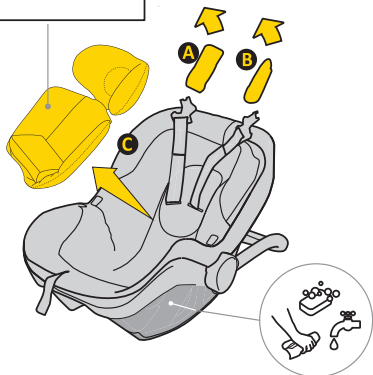
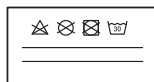

Norėdami skalbti apmušalus, vadovaukitės pateiktomis skalbimo instrukcijomis.

Lengvai nuimsite apmušalus nuo autokėdutės. Vykdykite paveikslėliuose pateiktas instrukcijas.

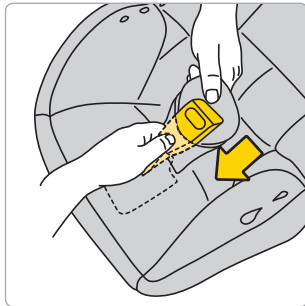
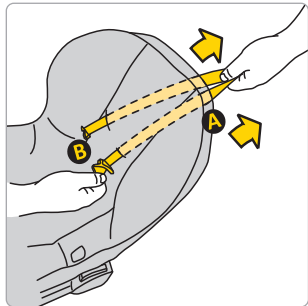
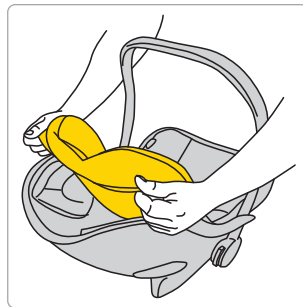
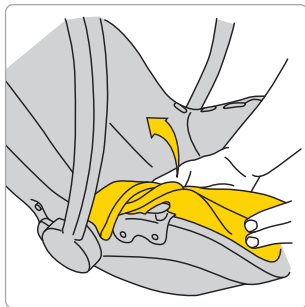
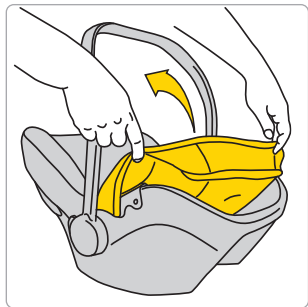

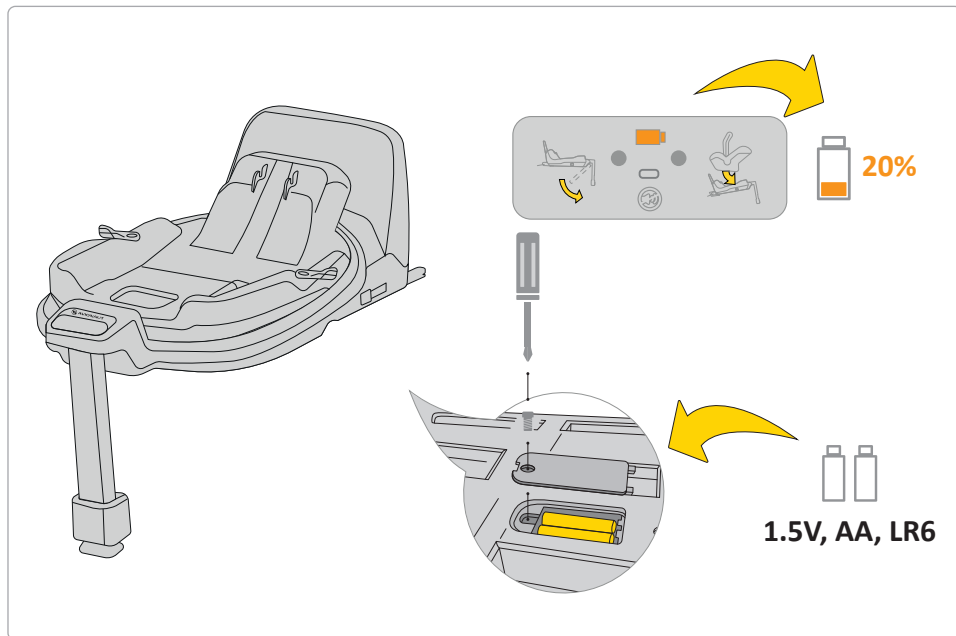

Jei baterijos indikatorius ekrane yra oranžinis, jį reikia pakeisti. Norėdami tai padaryti, nuimkite pagrindo dangtelį ir išimkite baterijas.

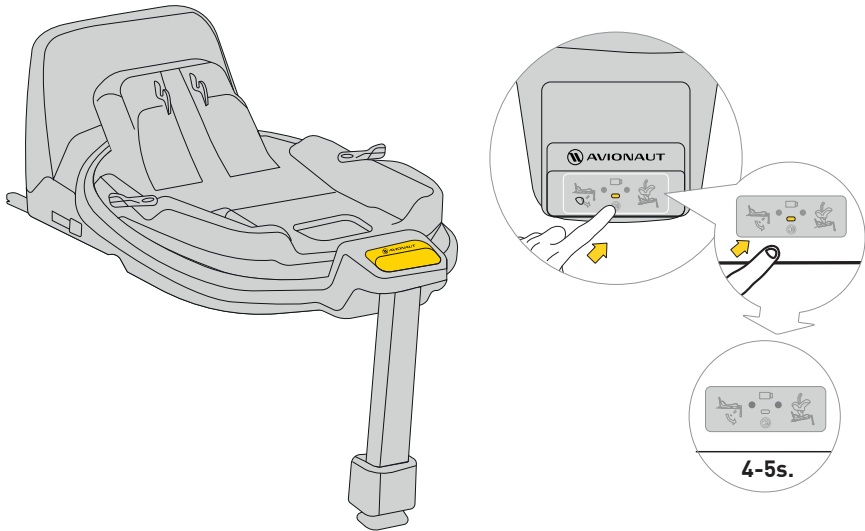

Norėdami nutildyti garsą, paspauskite ekrano mygtuką 4–5 sekundes. Ekrane vis tiek bus rodomas teisingas/netinkamas saugos diržas ir pagrindo tvirtinimas, bet garsas bus nutildytas.

Sauga, naudojimas ir kelionės

- Prieš perkant kiekvieną automobilinę kėdutę reikia sumontuoti automobilyje ir patikrinti, ar ji gali būti tinkamai pritvirtinta ir naudojama tame konkrečiame modelyje. Vienas iš svarbiausių saugos kriterijų yra užtikrinti, kad automobilio sėdynė atitiktų transporto priemonės tipą. Pardavėjo pagalba pradinio diegimo metu taip pat garantuoja, kad sąranka bus visiškai teisinga.
- Atminkite, tėvai visada atsako už vaiko saugumą vairuojant.
- Niekada nepalikite vaiko be priežiūros automobilinėje kėdutėje, tiek transporto priemonės viduje, tiek išorėje.
- Vairuodami niekada nelaikykite vaiko ant kelių.
- Saugiausia vieta jūsų vaikui kelionės metu yra galinė automobilio sėdynė.
- Prieš kiekvieną kelionę patikrinkite, ar neprisegti saugos diržai pažeistas arba susisukę.
- Kai autokėdutė sumontuota, atlošas automobilio galinė sėdynė turi būti užrakinta, o ne judėti.
- Prieš kiekvieną kelionę įsitikinkite, kad Pixel 3 automobilio sėdynė nėra prispausta prie durelių ir

nekelia pavojaus judėjimas nuo bagažo ar sėdynės atlošo.

- Įsitikinkite, kad visas bagažas automobilyje yra tvirtai pritvirtintas.
- Nenaudokite Pixel 3 sėdynės be paminkštinimo, kaip tai yra vaiko saugumą užtikrinančios sistemos dalis.
- Ilgesnių kelionių metu darykite trumpas pertraukėles. Jūsų vaikas taip pat turi judėti.
- Visada uždenkite automobilinę kėdutę, kai paliekate automobilį pastatyti saulėtoje vietoje. Apmušalai ir metalinės ar plastikinės dalys gali perkaisti ir nudeginti vaiką.
- Visada pritvirtinkite vaiką automobilinėje kėdutėje diržų diržais, net jei kėdutę naudojate ne transporto priemonėje. Įsitikinkite, kad diržų dirželiai yra tinkamai pritvirtinti, kad vaikas būtų tinkamai padėtas kėdutėje.
- Patariame nepirkti naudotų automobilių kėdučių vaikams – niekada negalite būti tikri dėl jų istorijos. Tačiau jei nuspręsite įsigyti naudotą sėdynę, rinkitės tokią, kurios naudojimo istoriją žinote.
- Nenaudokite Pixel 3 sėdynės ilgiau nei 10 metų.
- Pakeiskite sėdynę, jei ji pateko į avariją.

- Nedarykite jokių sėdynės modifikacijų. Dėl jų gali iš dalies arba visiškai prarasti gaminio saugumą.
- Gamintojas pripažįsta, kad sėdynė gali palikite įdubimus transporto priemonės apmušaluose. Tai neišvengiama dėl reikalavimo tvirtai priglusti prie sėdynės. Gamintojas neatsako už jokią žalą, kuri gali atsirasti dėl to.
- Įsitikinkite, kad dirželiai yra tinkamai pritvirtinti, kad vaikas tinkamai padėtas kėdutėje.
- Vaiką laikantys dirželiai neturi būti naudotas be dangtelių.
- Įsitikinkite, kad tarp daugiausia vienas pirštas tarp diržų ir vaiko (1 cm). Jei šis atstumas didesnis, priveržkite diržus.
- „Pixel 3“ įdėklas susideda iš kelių elementų. Sureguliuokite juos taip, kad sėdynės diržų aukštis būtų lygiagretus vaiko pečių lygiui. **ATMINKITE:** Kiekvienas vaikas turi skirtingas kūno proporcijas – reguliariai tikrinkite diržo padėtį pečių atžvilgiu. Tai būtina norint užtikrinti vaiko saugumą kėdutėje.
- Jei norite apsaugoti vaiką nuo saulės, pritvirtinkite ir išskleiskite skydelį nuo saulės. Skydelis yra atskira vaiko saugos kėdutės dalis.
- Naudokite Pixel 3 vaiko saugos kėdutę, kai jūsų vaikas yra nuo 40 cm iki 86 cm ūgio ir sveria ne daugiau kaip 13 kg.
- Montuodami Pixel 3 sėdynę naudokite į priekį atsuktą sėdynę, kurioje yra trijų taškų saugos diržai, diržai turi būti įtempti ir ištraukti per visus mėlynai pažymėtus sėdynės taškus. Teisingo montavimo instrukcijas rasite šiame vadove ir ant Pixel lipduko, kuris yra sėdynės šone.
- Naudokite tik atsuktą į priekį vaiko saugos kėdutę su trijų taškų saugos diržais pagal ECE R16 standartą.
- Patikrinkite, ar tinkamai sumontuota vaiko saugos kėdutė. Jei vienas iš šviesos diodų užsidega raudonai, pataisykite sėdynės montavimą ir dar kartą atlikite bandymą. Darykite tai tol, kol užsidegs žalias šviesos diodas.
- „Pixel 3“ saugos sėdynė parduodama komplekte su buferiu, kuris turi būti dedamas ant saugos sėdynės šono.

Priežiūra ir higiena

1. Pixel 3 sėdynės apmušalai gali būti skalbti skalbimo mašinoje iki 30°C temperatūroje, gręžimo greičiu iki 600 aps./min.
2. Kitus sėdynės komponentus galima valyti vandeniu ir muilu naudojant minkštą kempinę.

3. Laikykite savo sėdynę švarią. Nenaudokite drėkinamųjų ar agresyvių valymo priemonių.
4. Nenaudokite tepalų, stiprių chemikalų ar drėkinamųjų priemonių judančioms ir kitoms sėdynės dalims valyti.

Aplinka

- Plastikinės pakuotės dalys turi būti laikomos vaikams nepasiekiamoje vietoje, kad išvengtumėte pavojaus užspringti.
- Baterijas, maitinančias informacinį skydelį, esantį sėdynės apačioje, reikia tinkamai išmesti.
- Aplinkos apsaugos sumetimais, kai kėdutė nebenaudojama, išmeskite ją į atitinkamą atliekų tvarkymo įmonę, laikydamiesi vietinių taisyklių.

Klausimai

- Jei turite klausimų, skambinkite savo pardavėjui arba įgaliotajam platintojui. Paruoškite šią informaciją:
- jūsų vaiko amžius, ūgis ir svoris,
- automobilio markė ir modelis bei sėdėjimo vieta, kurioje montuojate Pixel 3 sėdynę transporto priemonėje.

Garantija

- Pixel 3 suteikiama 24 mėnesių garantija.
- Garantuojame, kad produktas buvo pagamintas pagal galiojančius Europos saugos ir kokybės standartus ir pirkimo metu gaminyje neturi gamybos ir medžiagų defektų.
- Garantija galioja pirkimo šalyje ir ją įgyvendina įgaliotas platintojas.
- Garantija apima bet kokius gamybos medžiagų ir gamybos defektus, su sąlyga, kad produktas naudojamas pagal naudojimo instrukciją, įprastomis sąlygomis, pirmasis galutinis vartotojas ir per 24 mėnesius nuo pirkimo datos. Avionaut prisiima atsakomybę už nekokybiškos prekės taisymą ar pakeitimą; tačiau garantijos turėtojas sprendžia dėl defekto pašalinimo ir pretenzijos sprendimo būdo.
- Garantija netaikoma žalai, atsiradusioms dėl kasdienio naudojimo, pvz., audinių susidėvėjimo, taip pat natūralaus spalvų išblukimo ir medžiagų kokybės pablogėjimo dėl normalaus gaminio senėjimo.
- Garantija taip pat netaikoma žalai, atsiradusioms dėl netyčinio sunaikinimo, naudojimo instrukcijos nesilaikymo, netinkamo naudojimo, pažeidimo dėl neatsargumo, gaisro, sąlyčio su skysčiais ar kitų išorinių priežasčių.

- Teikiant garantiją, Pixel 3 dėdėnė turi turėti visas etiketes arba identifikavimo numerius ir ją gali pžiūrėti tik įgaliotas asmuo.

Norite pateikti pretenziją?

- Jei pastebėjote defektą ir norite pareikšti pretenziją, susisiekiėte su pardavėju, iš kurio įsigijote Pixel 3 Pranešdami apie pretenziją, turite pateikti įrodymus, kad pirkimas, kuris turi būti atliktas per 24 mėnesius iki reikalavimo teikti paslaugas.
- Jei prireiktų nusiųsti gaminį į aptarnavimo vietoje, grąžinkite prekę platintojui arba pardavėjas. Tuo pačiu susitarkite dėl siuntimo būdo ir jo išlaidų, nes to nepadarius garantas gali atsisakyti padengti siuntimo išlaidas. Žala ir (arba) defektai, kuriems netaikoma mūsų garantija ar vartotojų teisės, ir (arba) gaminio pažeidimai ir (arba) defektai, kuriems netaikoma mūsų garantija, gali būti taisomi už sutartą mokesčį.
- Pakeiskite savo dėdėnę nauja, jei ji pateko į avariją. Jums reikės: policijos pranešimo apie nelaimingą atsitikimą, avarijos nuotraukos, kurioje matyti dėdėnė, arba informaciją iš policijos, patvirtinančios įvykį, pirkimo įrodymo, draudimo bendrovės

patvirtinimo, kad dėdėnė nebuvo įtraukta į žalos atlyginimą, garantijos. kortelę ir atsiųsti mums avarijos vietą.

Vartotojų teisės

- Vartotojai turi teisės pagal galiojančius teisės aktus, kurie gali skirtis įvairiose šalyse. Tai garantija neturi įtakos vartotojų teisėms pagal atitinkamus nacionalinius teisės aktus.
- Šią garantiją parengė Lenkijoje registruota Ł.KARWALA.

Įmonės adresas: Ł.KARWALA
Szarlejka,
ul. Łukaszewicza 172
42-130 Wręczyca Wielka, Poland

[1] Produktai, įsigyti su pašalintomis arba pakeistomis etiketėmis ar identifikavimo numeriais, laikomi neleistiniais. Kadangi nepavyksta patikrinti šių gaminių autentiškumo, garantija jiems netaikoma.



Avionaut® Pixel 3™ bērnu drošības sēdekļa lietotāja rokasgrāmata

Svarīgi!

Braukšanas laikā nelasiet šo rokasgrāmatu. Uzmanīgi izlasiet to, saglabājiet to turpmākai uzziņai un vienmēr turiet to viegli pieejamu. Ja rodas šaubas, sazinieties ar mums. Vienmēr ceļojiet droši un izturieties nopietni pret katru braucienu ar automašīnu, pat ja galamērķis atrodas tikai dažu kvartālu attālumā.

Saglabājiet instrukcijas kopā ar automašīnas sēdekli visu automašīnas sēdekļa kalpošanas laiku.



Brīdinājumi:

Nekādā veidā nepārveidojiet Pixel 3 automašīnas sēdekli, jo tas var ietekmēt bērna drošību tā lietošanas laikā.



Brīdinājumi:

Nekad nenovietojiet Pixel 3 automašīnas sēdekli uz pjedestāla, piemēram, galda vai krēsla.



Brīdinājumi:

Nekad neuzstādiet Pixel 3 automašīnas sēdekli ar skatu pret pretējā braukšanas virzienā uz priekšējā pasažiera sēdekļa ar aktīvo drošības spilvenu.



Uzmanību:

Pixel 3 bērnu drošības sēdekli jāuzstāda automašīnā tikai ar skatu uz aizmuguri braukšanas virzienā.



Brīdinājums:

Lai iegūtu papildinformāciju, lūdzu, skatiet transportlīdzekļa ražotāja rokasgrāmatu.

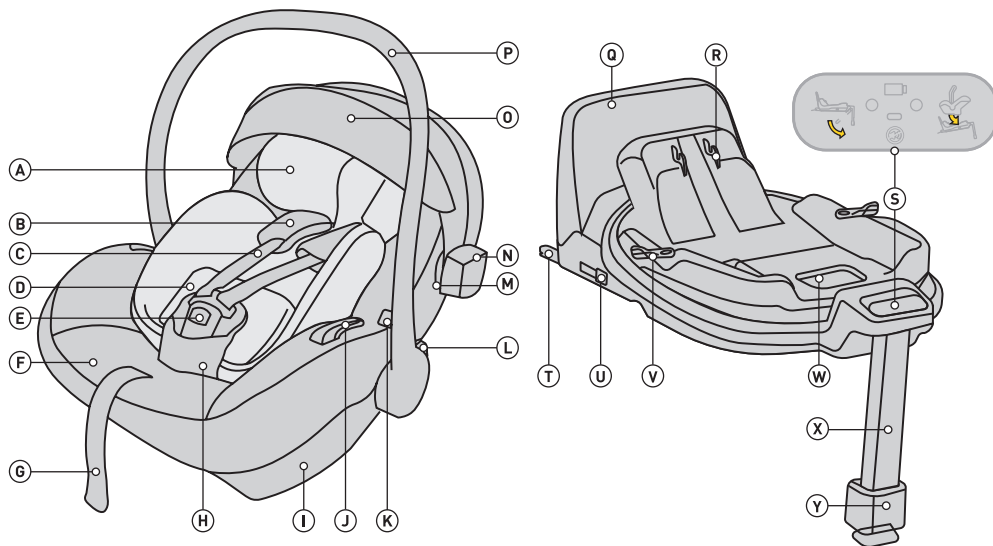

- A Pixel 3 ieliktnis
- B Plecu jostas ar noņemamiem aizsargiem
- C Plecu jostas
- D Pixel 3 augstuma regulēšanas sistēma
- E Drošības jostas bloķētājs
- F Sēdekļa pārvalks
- G Drošības jostas garuma regulētājs
- H Drošības josta ar aizsargu
- I Pamatnes stiprinājums
- J Gurnu jostas savienotājs
- K Poga, lai atbrīvotu sēdekli no ratiem
- L Poga roktura iestatījuma regulēšanai
- M Nojumes stiprinājums
- N Atstarotājs

- O Saules nojume
- P Rokturi
- Q Pretrotācijas rāmis
- R Sēdekļa stiprinājuma mehānisms un stiprinājums
- Mehānisms
- S Vadības panelis
- T ISOFIX pamatnes stiprinājums
- U Poga ISOFIX savienotāja atbrīvošanai
- V Pagriešanas poga
- W Atlaidiet sviru, lai atbloķētu sēdekli
- X Regulējams kāju balsts
- Y Kāju balsta regulēšanas poga

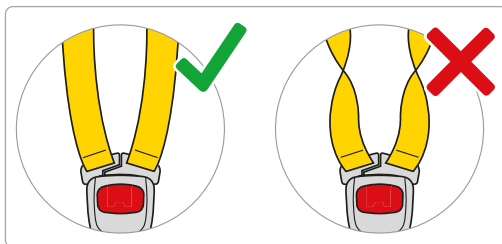
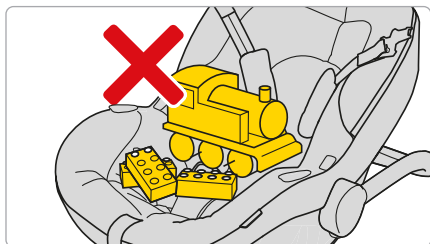
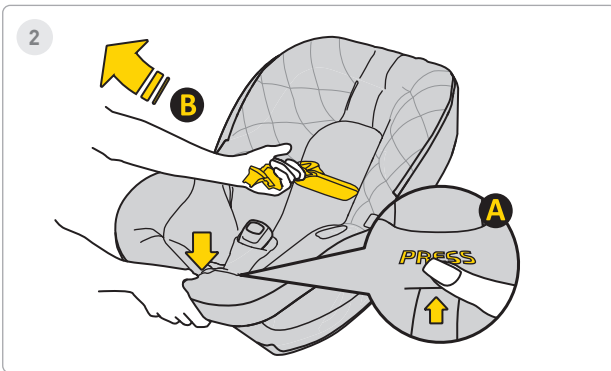
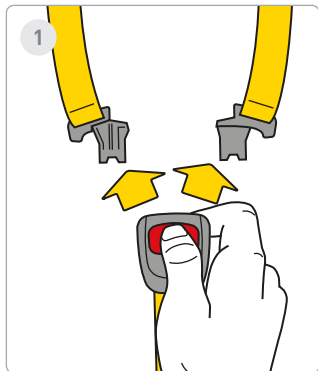

1 Solis

Nospiediet sarkanās pogas, lai atvērtu drošības jostas sprādzi.

2 Solis

Atbrīvojiet automašīnas sēdekļa jostas, lai atbrīvotu vietu jūsu mazulim sēdeklī. Nospiediet pogu **A** un pavelciet drošības jostas **B**, lai palielinātu to garumu.

Atcerieties! Sēdeklī nedrīkst atrasties citi elementi, un drošības jostām vienmēr jābūt taisnām un pareizi piesprādzētām!



3



4

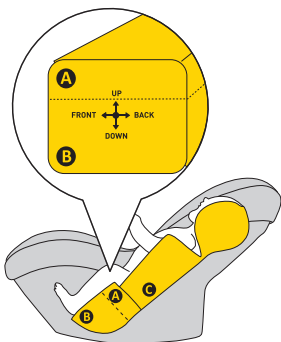

ca. 40-55cm

5

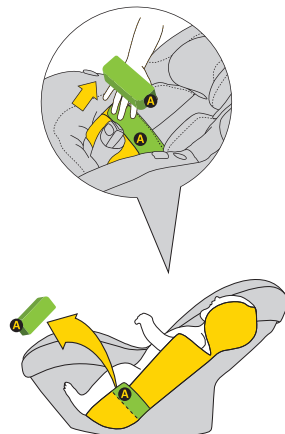

ca. 55-60cm

3 Solis

Pārvietojiet siksna uz sēdekļa sāniem. Novietojiet mazuli sēdeklī. Pārlicinieties, vai jūsu bērns pareizi sēž automašīnas sēdeklī, muguru pilnībā atbalsta automašīnas sēdeklis un neviena drošības jostas daļa neatrodas zem bērna muguras.

4 Solis

Ja jūsu bērns ir 40-60 cm garš, izmantojiet pilno **A** + **B** ieliktni.

5 Solis

Kad bērns sasniedz 55-60 cm augumu, bērna pozīciju var pielāgot, noņemot ieliktni A.



6

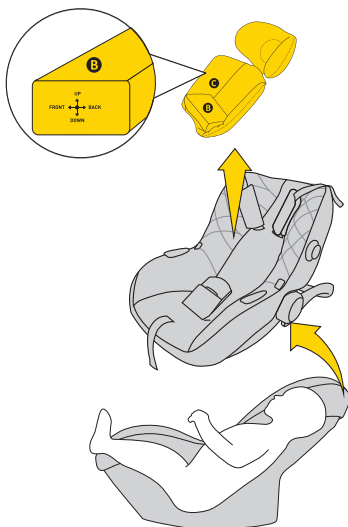

ca. >60cm

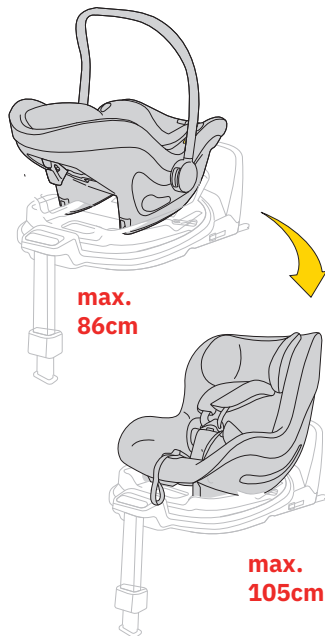

6 Solis

Ja jūsu bērna augums pārsniedz 60 cm, jūs varat izmantot autokrēslīti bez ieliktņa.

Ja jūsu bērns sasniedz 40-60 cm augstumu, izmantojiet pilnu spilvena ieliktņi.



BRĪDINĀJUMS!

Norādītie bērna auguma izmēri attiecībā pret ieliktņa izvietošanu ir tikai IETEIKUMI. Katrs bērns ir atšķirīgs un aug ar atšķirīgu ātrumu, tāpēc ABSOLŪTA prioritāte ieliktņa regulēšanā ir siksnu līmenis attiecībā pret bērna pleciem. ATCERĪTIES — SIKNĀM JĀNĀK ĀRĀ PLECU LĪMENĪ VAI TIEŠI ZEMĀK.

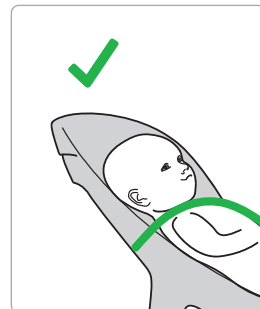
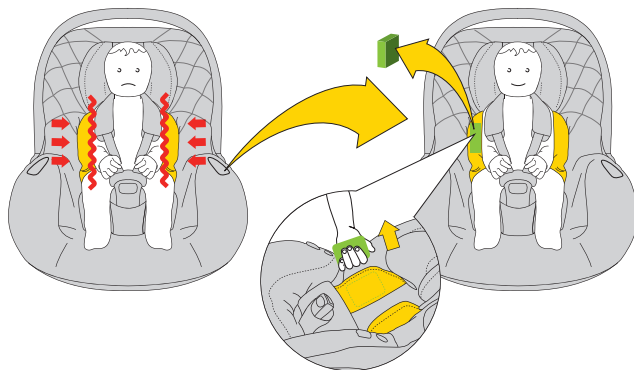

7

**7 Solis**

Kad pamanāt, ka jūsu bērnam ir nepieciešams vairāk vietas automašīnas sēdekļī, noņemiet sānu EPS ieliktnus no sēdekļa spilvens.

Ja jūsu bērns sasniedz 40-60 cm augstumu, izmantojiet pilnu spilvena ieliktni.

**BRĪDINĀJUMS!**

Norādītie bērna auguma izmēri attiecībā pret ieliktna izvietojumu ir tikai IETEIKUMI. Katrs bērns ir atšķirīgs un aug ar atšķirīgu ātrumu, tāpēc ABSOLŪTA prioritāte ieliktna regulēšanā ir siksnu līmenis attiecībā pret bērna pleciem. ATCERĪETIES — SIKNĀM JĀNĀK ĀRĀ PLECU LĪMENĪ VAI TIEŠI ZEMĀK.



8

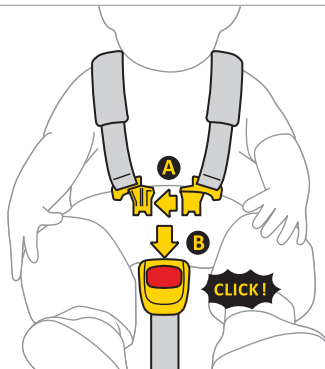

9

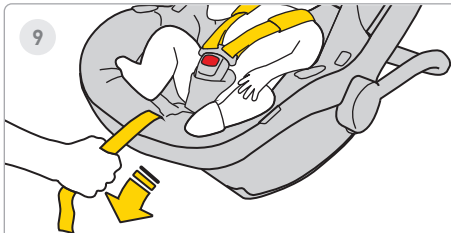

10

**8 Solis**

Savienojiet kopā jostu saspraudes A, pēc tam ievietojiet plastmasas skavas **A** skavas **B** spraugā. Klikšķis norāda, ka klips ir pareizi nostiprināts.

9 Solis

Pavelciet automašīnas sēdekļa vidējo siksnu uz priekšu, līdz bērns ir nostiprināts.

10 Solis

Attālumam starp siksnu un bērna ķermeni jābūt ne vairāk kā 1 cm. Lai pārlicinātos, ka siksnas ir pareizi nospriegotas, veiciet "saspiešanas testu" - ja varat satvert un saspiest siksnu, tā ir jāpievelk vairāk.



1

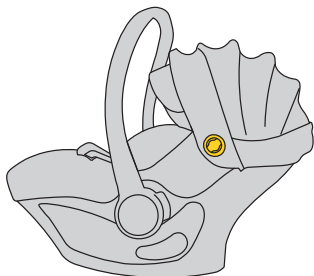

2

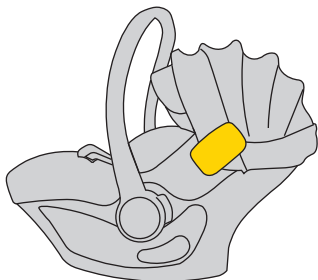
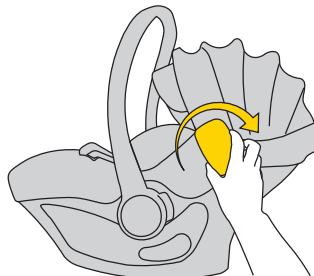

1 Solis

Autokrēsliņam abās pusēs ir bampera stiprinājums.

2 Solis

Ievietojiet buferi stiprinājumā. Atcerieties, negrieziet un nepārvietojiet buferi uz augšu un uz leju.



3

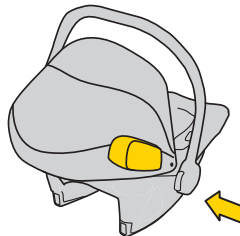
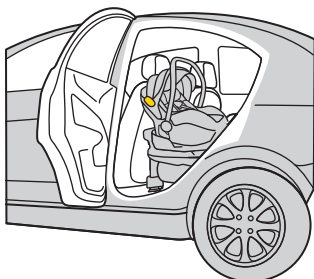
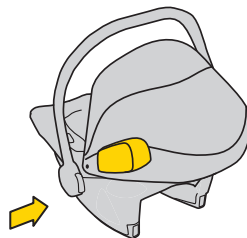
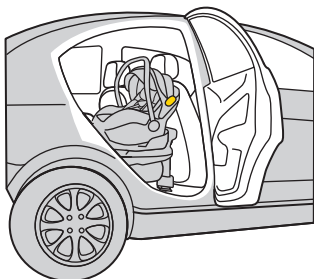

3 Solis

Vienmēr uzstādiēt buferi uz automašīnas sēdekļa virzienā uz transportlīdzekļa durvju pusi.



3

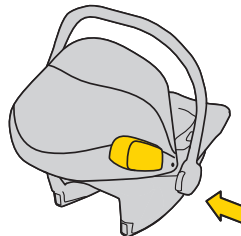
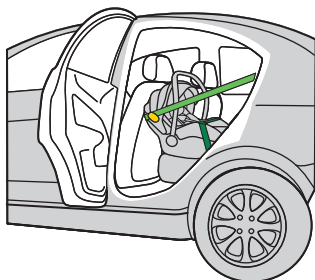
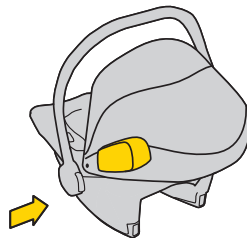
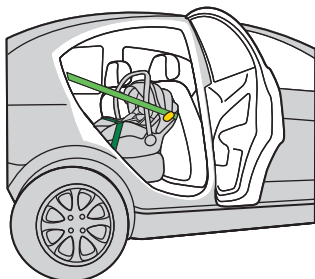

3 Solis

Vienmēr uzstādiēt buferi uz automašīnas sēdekļa virzienā uz transportlīdzekļa durvju pusi.



4

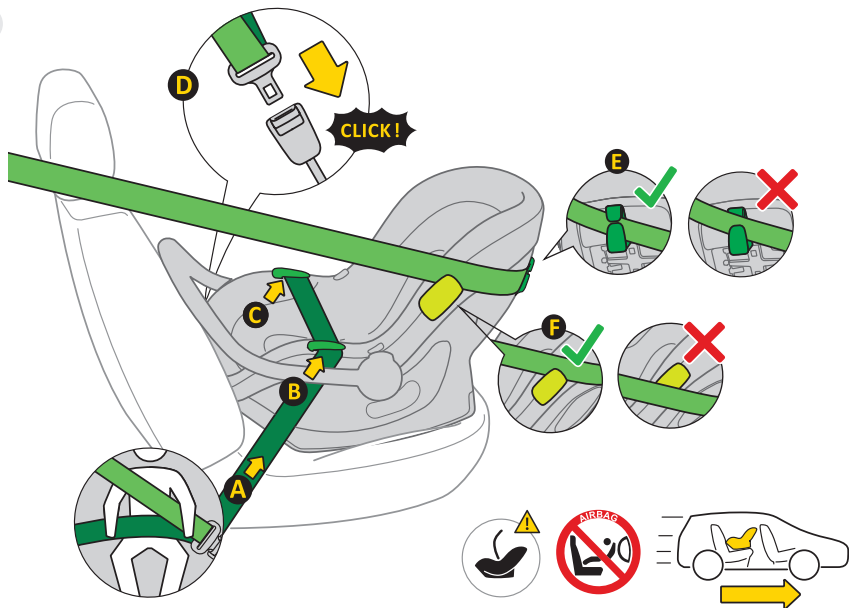

4 Sotis

1. Novietojiet automašīnas sēdekli uz transportlīdzekļa sēdekļa, ar skatu braukšanas virzienā.
2. Turiet automašīnas sēdekļa rokturi vertikālā stāvoklī tikai pareizai automašīnas sēdekļa uzstādīšanai transportlīdzeklī.
3. Izvelciet 3 punktu automātisko drošības jostu **A** un ievietojiet iegurna daļu jostas vadotnē **B**, **C**.
4. Nofiksējiet 3 punktu automātiskās drošības jostas bloķēšanas mehānismu **D** transportlīdzekļa stiprinājumā
5. Cieši pievelciet jostas iegurna daļu, lai šajā daļā nebūtu atstarpes.
6. Izvadiet jostas diagonālo daļu aiz automašīnas sēdekļa caur jostas vadotni **E**.
7. Pārvietojiet plecu siksnas diagonālo daļu pāri vai zem bufera **F**.
8. Lai nodrošinātu vislabāko sānu aizsardzību, atcerieties, ka buferis vienmēr ir jāuzstāda durvju sānos.
9. Pārbaudiet siksnas nospriegošanu, ja ir spraugas, velciet siksnu stiprāk.

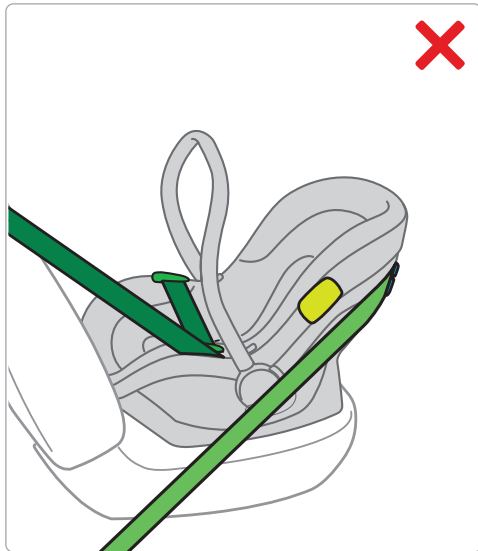
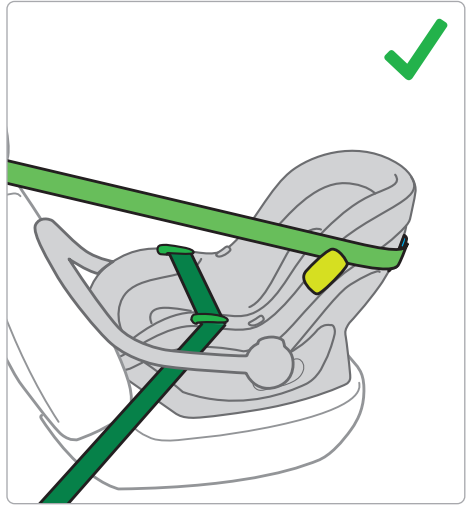
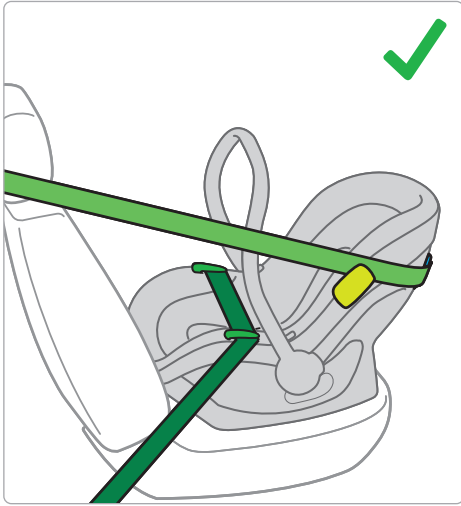



5

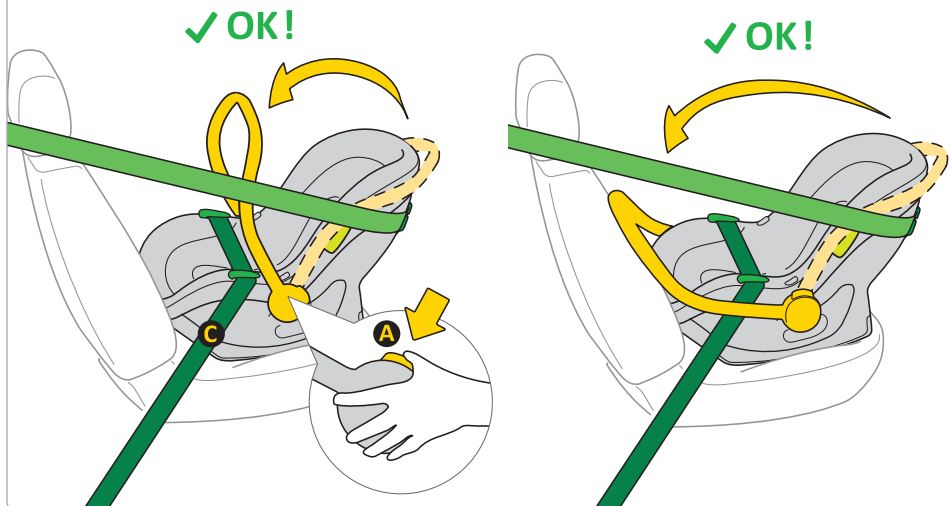

5 Solis

1. Pēc pareizas bērnu sēdekļa uzstādīšanas, izmantojot transportlīdzekļa drošības jostas, noregulējiet rokturi, nospiežot pogas **A** abās sēdekļa pusēs. Rokturis var atrasties vertikālā stāvoklī vai būt atbalstīts pret transportlīdzekļa sēdekļa atzveltni.
2. Rokturim jāatrodas virs transportlīdzekļa trīspunktu drošības jostas apakšējās daļas **C**.

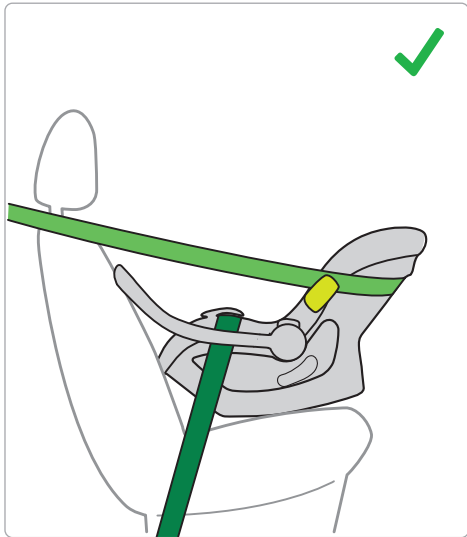
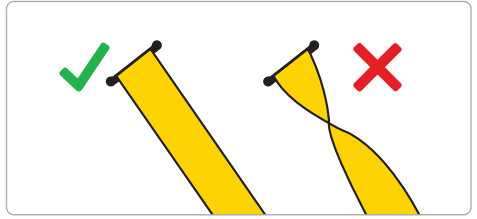

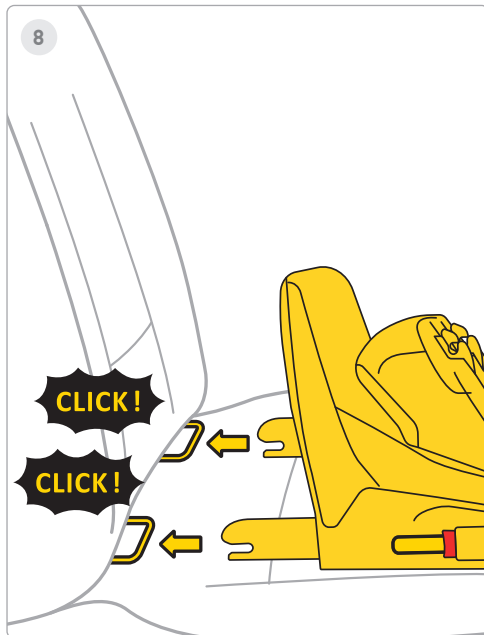
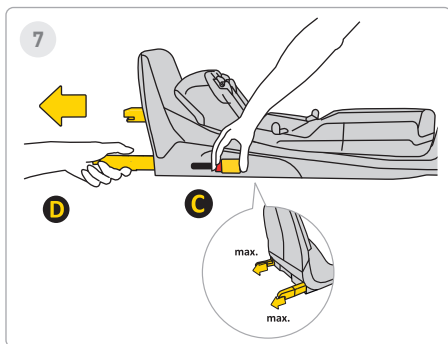
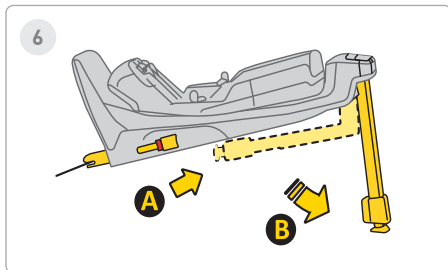

6 Solis

Izstiepiet stabilizatora kāju no pozīcijas **A** uz pozīciju **B**.

7 Solis

Nospiediet Isofix atbrīvošanas pogu **C** un izvelciet to līdz maksimālajai pozīcijai **D**.

8 Solis

Pavērsiet pamatni pret Isofix kronšteinu transportlīdzekļa sēdekli un spiediet Isofix sviras, līdz dzirdat "KLIKŠĶINIETI!". Isofix indikators mainīs krāsu no sarkanas uz zaļu. Tas nozīmē, ka Isofix ir pareizi piestiprināts.



9

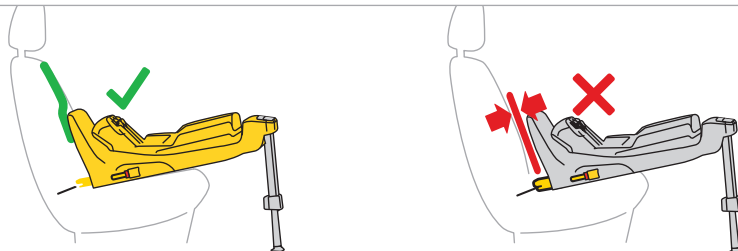
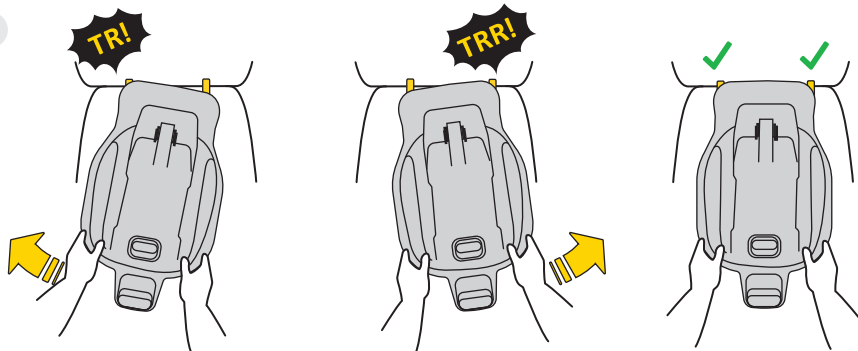

9 Solis

Pārmaiņus spiediet pamatni transportlīdzekļa sēdekļa atzveltnes virzienā, līdz rāmis atrodas līdz galam pret griešanos ar divāna atzveltni.

Atcerieties, ka pamatne ir jāiespiež, cik vien iespējams, svārstoties.



10

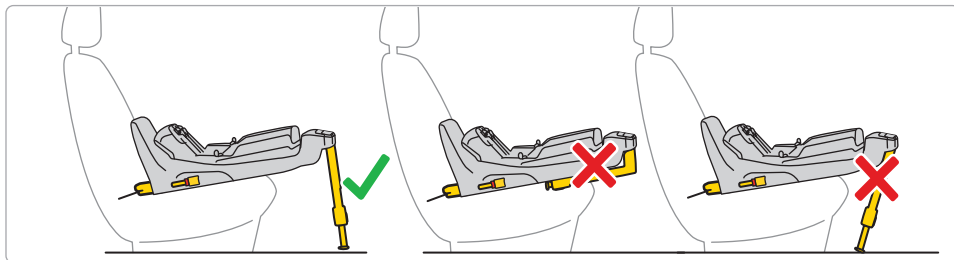
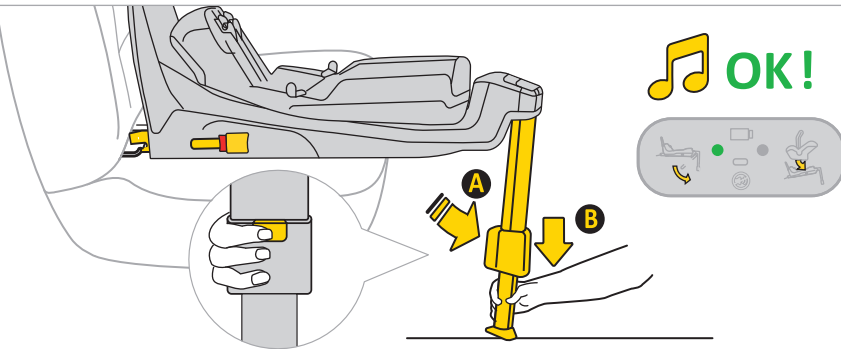

10 Solis

Nospiediet pēdas pagarināšanas pogu **A** un izstiepiet kāju, līdz tā stingri balstās uz automašīnas grīdas. Kad kāja ir pareizi uzstādīta, displeja gaismas mainīsies no sarkanās uz zaļu.



11

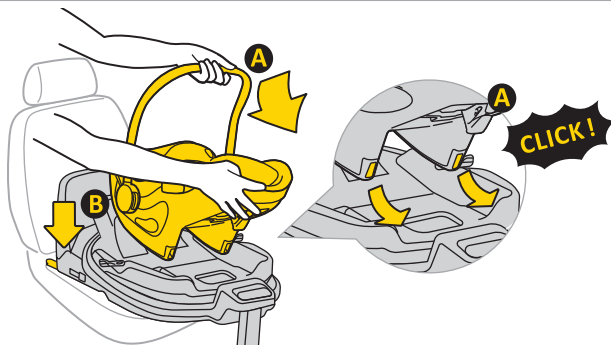

11 Solis

Novietojiet sēdekli pamatnē. Lai to izdarītu, ievietojiet sēdekli no **A** puses pamatnes āķos un pēc tam pievienojiet sēdekli punktā **B** pie pamatnes. Kad sēdeklis ir pareizi piestiprināts pie pamatnes, labajā displejā parādīsies zaļa gaisma.



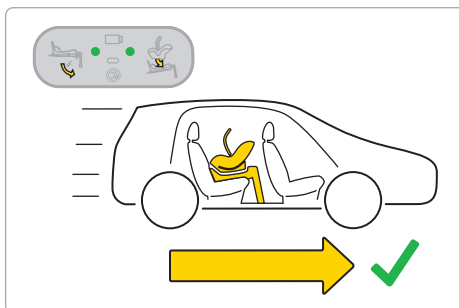
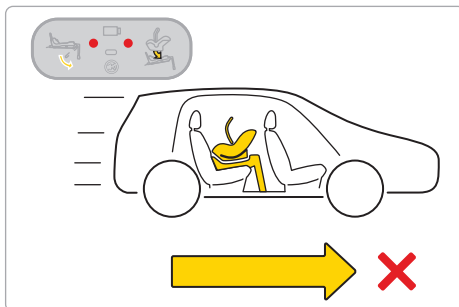
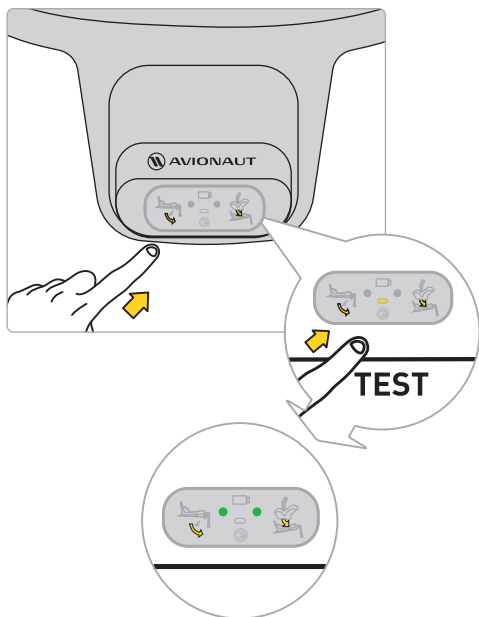







Atcerieties: izmantojiet automašīnas sēdekli tikai ar muguru, kas vērsta braukšanas virzienā.



Pirms dodaties ceļojumā ar savu bērnu, pārbaudiet bāzes elektronisko sistēmu. Kad sēdekļis ir pareizi piestiprināts un kāja ir pareizi uzstādīta, displejā parādīsies divi zaļi punkti.

Ja parādās sarkani punktiņi, pārbaudiet, vai automašīnas sēdekļis un pamatne ir pareizi uzstādīti.



 			
Sound			
Lights			



12

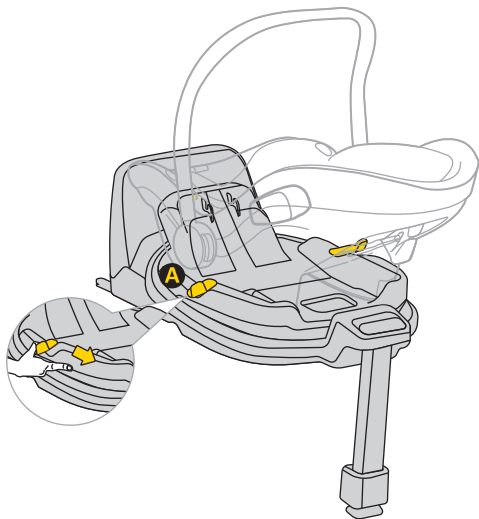

12 Solis

Lai pagrieztu sēdekli, pavelciet vai nospiediet sviru **A** un ar vienu roku pagrieziet sēdekli vēlamajā virzienā.

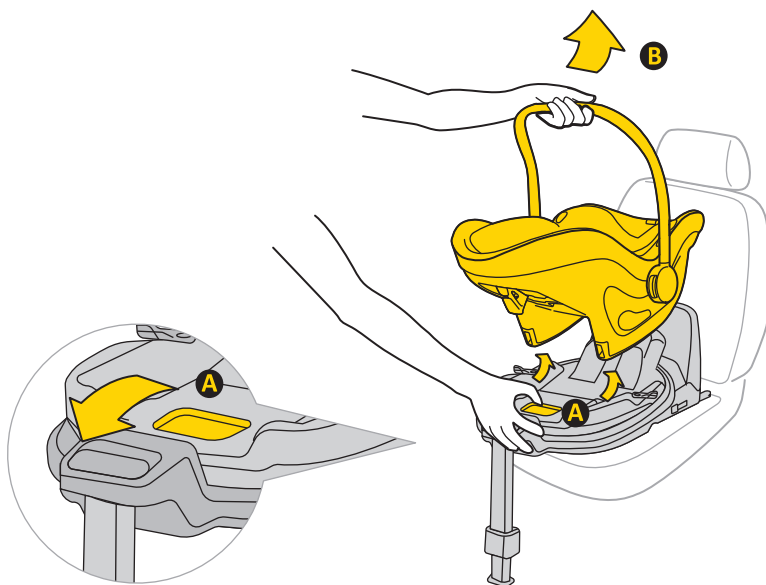

13

**13 Solis**

Lai noņemtu automašīnas sēdekli no pamatnes, pavelciet atbrīvošanas rokturi **A** un viegli nolieciet sēdekli uz priekšu, vienlaikus paceļot to uz augšu.

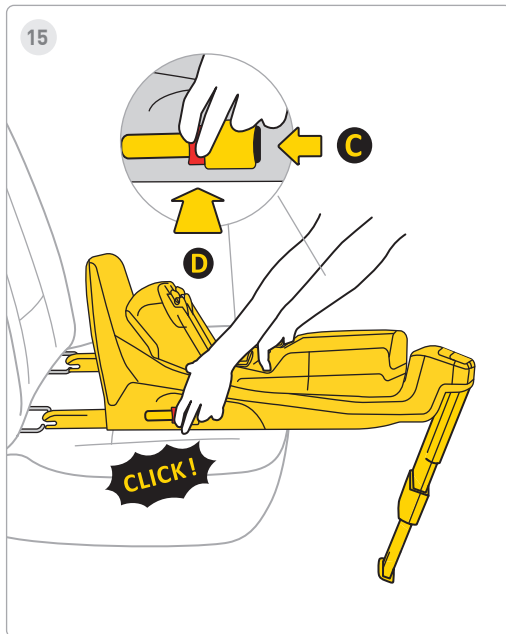
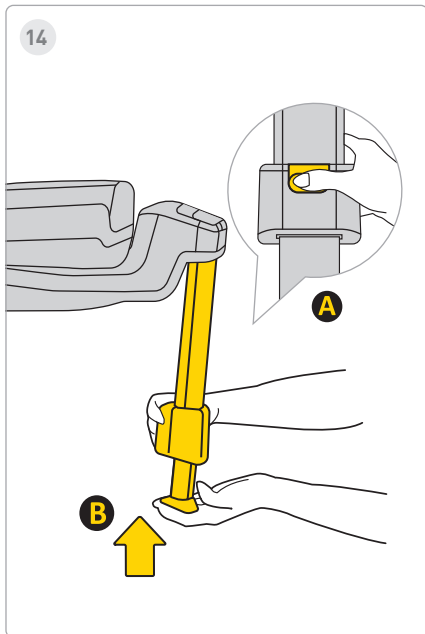

14 Solis

Lai ievietotu kāju, nospiediet pogu **A** un ievietojiet kāju **B** sākotnējā stāvoklī un pēc tam salokiet to, lai saglabātu telpa.

15 Solis

Lai atinstalētu pamatni no automašīnas Isofix stiprinājumiem, vispirms nospiediet bloķēšanas pogu **C**, pēc tam nospiediet atbrīvošanas pogu **D** un nolokiet Isofix āķus atpakaļ to sākotnējā stāvoklī.

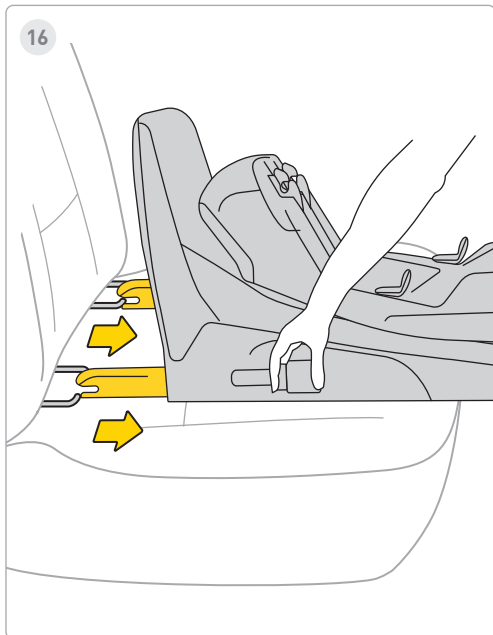
**16 Solis**

Ievietojiet Isofix maksimālajā krātuvē.

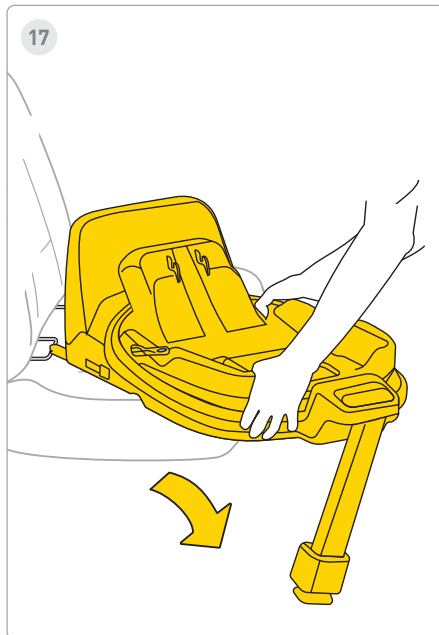
**17 Solis**

Noņemiet pamatni no transportlīdzekļa.

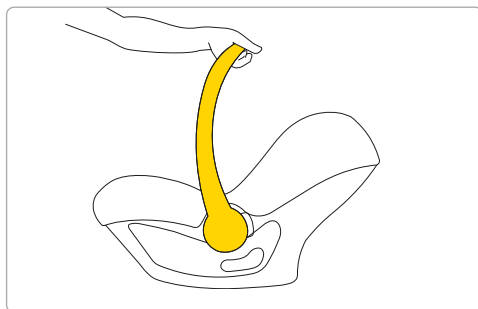
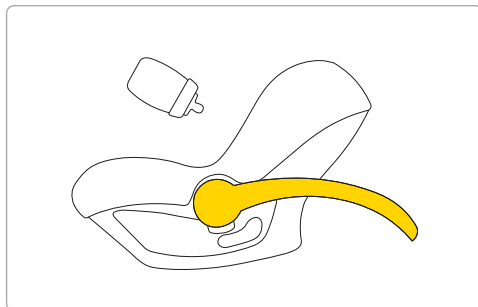
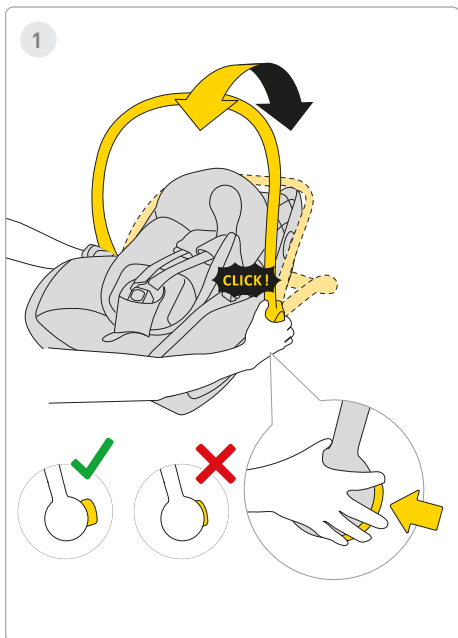

1 Solis

Lai pabarotu bērnu, nospiediet pogas abās autokrēsliņa pusēs un aizbīdīet rokturi aiz autokrēsliņa. Rokturis var griezt gan uz aizmuguri – aiz autokrēsliņa, gan uz priekšu.

 **BRĪDINĀJUMS!**

Autokrēsliņš paredzēts bērna pārvadāšanai automašīnā. Neizmantojiet to kā knupīti.



2

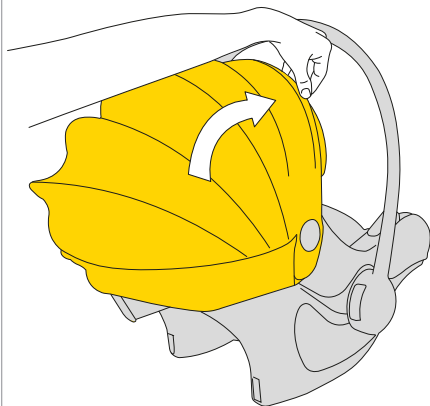

3

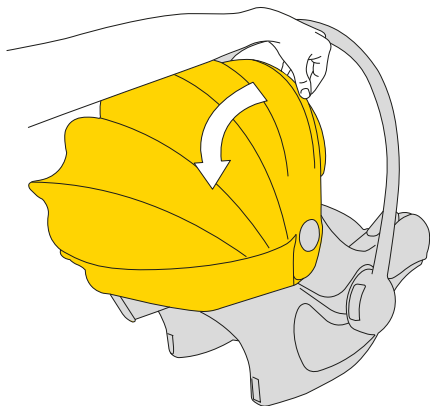
**2 Solis**

Lai nosegtu saulesargu, pavelciet nojumes plastmasas rāmi un pabīdīet to, lai apsegtu bērnu.

3 Solis

Lai atsegtu saulesargu, aizspīdīet plastmasas rāmi aiz automašīnas sēdekļa.



4

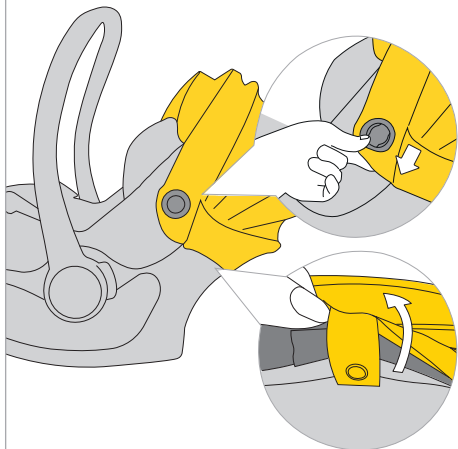

5

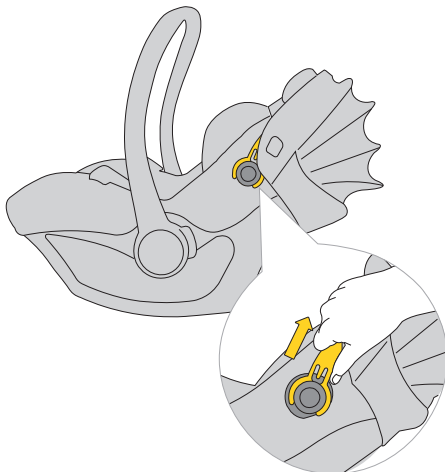

4 Solis

Lai noņemtu jumiņu, atsprādzējiet audumu no stiprinājuma punktiem.

5 Solis

Pēc tam pavelciet nojumes plastmasas rāmi un izvelciet to no stiprinājuma abās automašīnas sēdekļa pusēs.



6

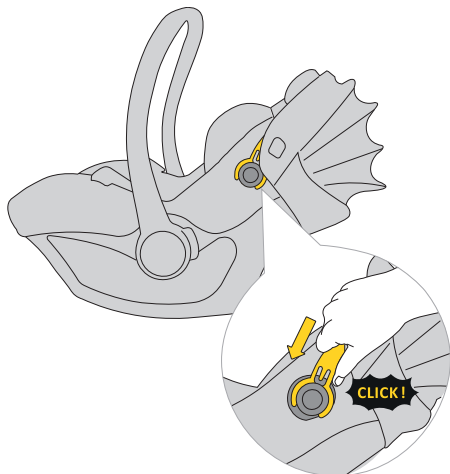

7

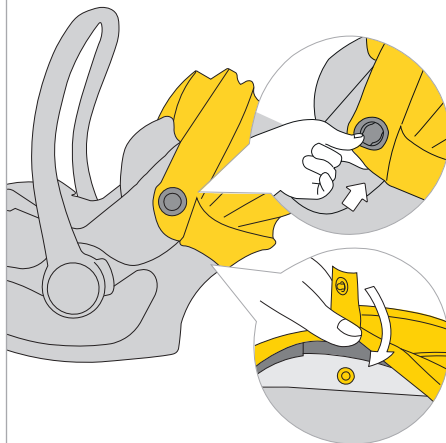
**6 Solis**

Lai uzstādītu jumtiņu, iespraudiet audumu stiprinājuma punktus.

7 Solis

Pēc tam nostipriniet nojumes auduma stiprinājumus pie korpusa.

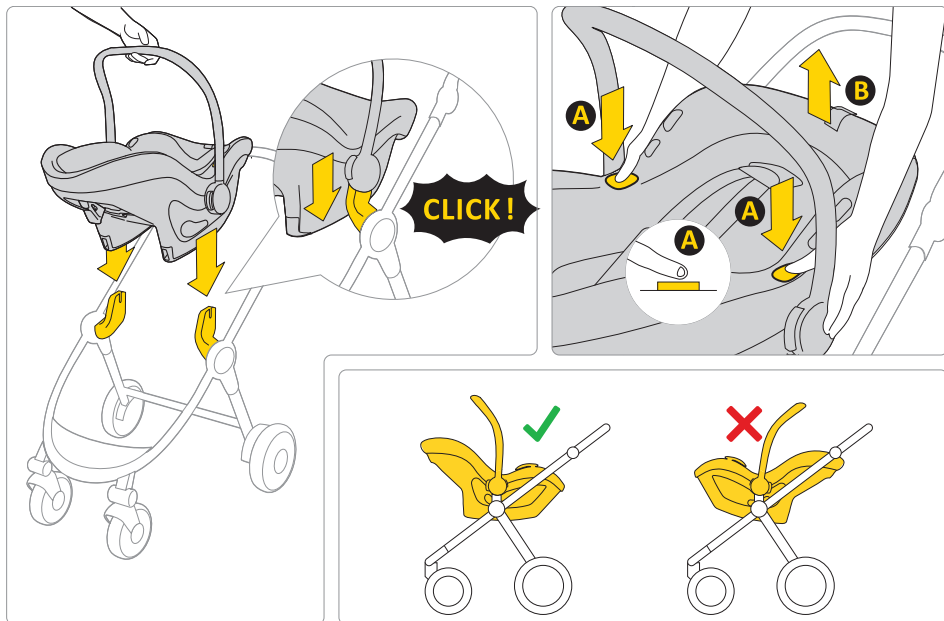

Pixel 3 automašīnas sēdekli var uzstādīt ar skatu uz vecākiem uz jebkuriem apstiprinātiem ratiņiem.

Lai noņemtu automašīnas sēdekli no ratiņu rāmja, nospiediet pogu **A** abās automašīnas sēdekļa pusēs un paceliet to uz augšu.

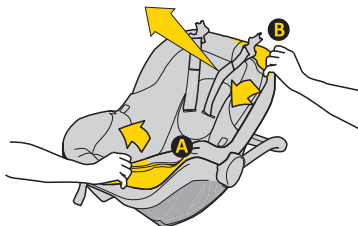
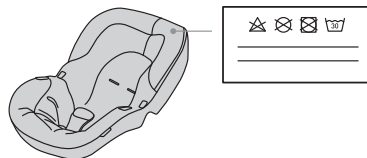
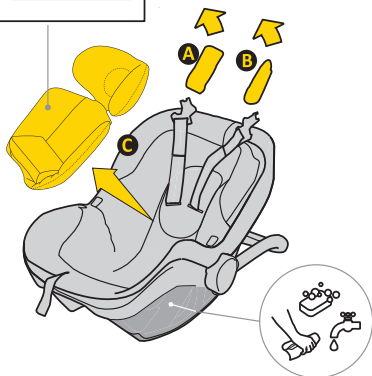
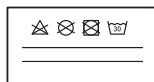

Lai mazgātu polsterējumu, ievērojiet pievienotos mazgāšanas norādījumus.

Jūs varat viegli noņemt polsterējumu no automašīnas sēdekļa. Izpildiet attēlos redzamos norādījumus.

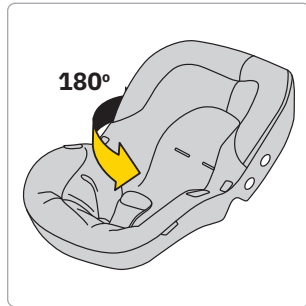
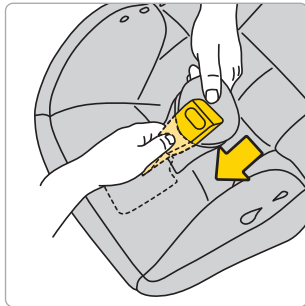
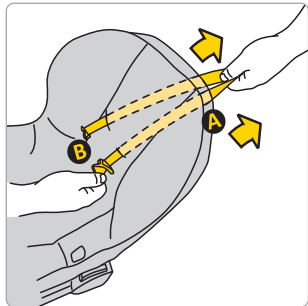
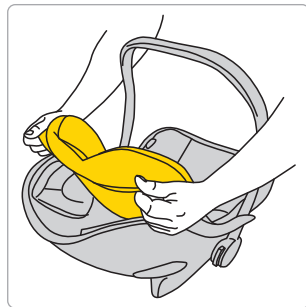
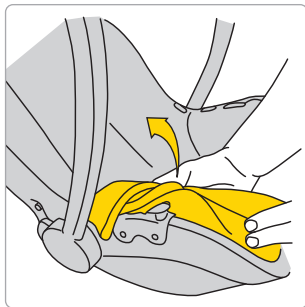
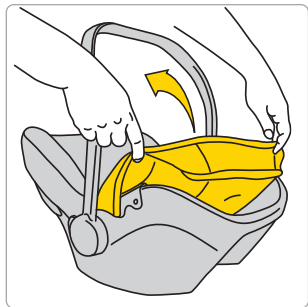

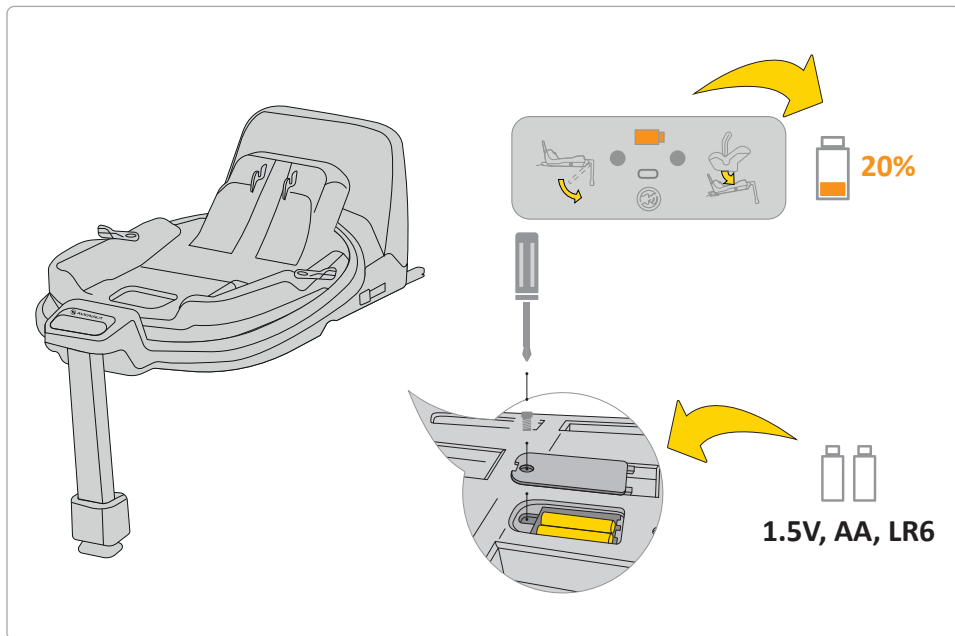

Ja akumulatora indikators displejā ir oranžs, tas ir jānomaina. Lai to izdarītu, noņemiet pamatnes vāku un izņemiet baterijas.

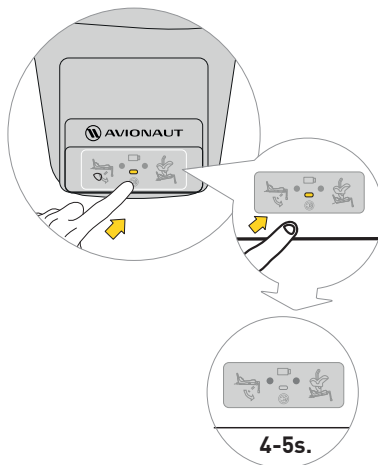
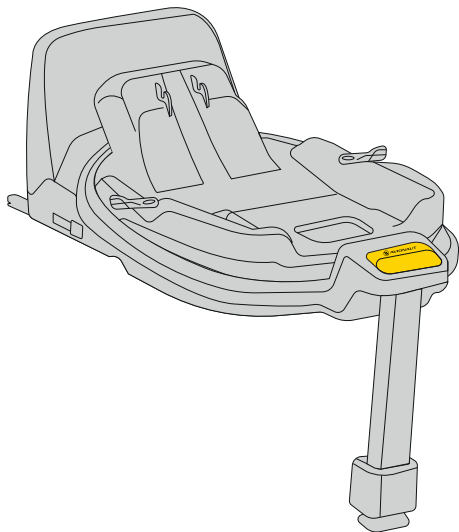

Lai izslēgtu skaņu, nospiediet displeja pogu 4-5 sekundes. Displejā joprojām būs redzama pareizā/nepareizā drošības josta un pamatnes stiprinājums, taču skaņa tiks izslēgta.

Drošība, lietošana un ceļošana

- Pirms iegādes katrs automašīnas sēdekļis ir jāuzstāda automašīnā, lai pārbaudītu, vai to var pareizi uzstādīt un izmantot konkrētajā modelī. Automašīnas sēdekļa atbilstības transportlīdzekļa tipam ir viens no vissvarīgākajiem drošības kritērijiem. Pārdevēja palīdzība sākotnējās uzstādīšanas laikā arī garantē, ka iestatīšana būs pilnībā pareiza.
- Atcerieties, ka vecāki vienmēr ir atbildīgi par bērna drošību braukšanas laikā.
- Nekad neatstājiet bērnu bez uzraudzības automašīnas sēdeklītī neatkarīgi no tā, vai tas atrodas transportlīdzeklī vai ārpus tā.
- Braukšanas laikā nekad neturiet bērnu klēpī.
- Jūsu bērnam drošākā vieta ceļojuma laikā ir automašīnas aizmugurējais sēdekļis.
- Pirms katra brauciena pārbaudiet, vai nav piesprādzētas drošības jostas bojātas vai savītas.
- Kad automašīnas sēdekļis ir uzstādīts, atzveltne no transportlīdzekļa aizmugurējam sēdeklim ir jābūt bloķētam un nedrīkst kustēties.
- Pirms katra brauciena pārliecinieties, vai Pixel 3 automašīnas sēdekļis nav saspīests aiz durvīm vai

nav pakļauts riskam kustība no bagāžas vai sēdekļa atzveltnes.

- Pārliecinieties, vai visa bagāža automašīnā ir droši nostiprināta.
- Neizmantojiet Pixel 3 sēdekli bez polsterējuma, kā tā ir daļa no sistēmas, kas nodrošina bērna drošību.
- Garākos braucienos ieturi īsus pārtraukumus. Jūsu bērnam arī ir jākustas.
- Vienmēr nosedziet automašīnas sēdekli, atstājot automašīnu stāvēšanai saulainā vietā. Polsterējums un metāla vai plastmasas daļas var pārkarst un apdedzināt bērnu.
- Vienmēr nostipriniet bērnu automašīnas sēdeklī ar jostas siksnām, pat ja sēdeklīti izmantojat ārpus transportlīdzekļa. Pārliecinieties, vai jostas siksnas ir pareizi nostiprinātas, lai bērns varētu pareizi novietoties sēdeklī.
- Iesakām neiegādāties lietotus bērnu autokrēsliņus – nekad nevari būt drošs par to vēsturi. Tomēr, ja nolemjat iegādāties lietotu sēdekli, izvēlieties tādu, kura lietošanas vēsturi zinā.
- Neizmantojiet Pixel 3 sēdekli ilgāk par 10 gadiem.
- Nomainiet sēdekli, ja tas ir bijis negadījumā.

- Neveiciet nekādas izmaiņas sēdeklī. Tie var izraisīt daļēju vai pilnīgu produkta drošības zudumu.
- Ražotājs atzīst, ka sēdeklis var atstāties ievilkumus transportlīdzekļa polsterējumā. Tas ir neizbēgami, jo sēdeklis ir cieši pieguļošs. Ražotājs nav atbildīgs par bojājumiem, kas var rasties tā rezultātā.
- Pārliedzieties, vai siksnas ir pareizi nostiprinātas, lai bērns ir pareizi novietots sēdeklī.
- Siksnas, kas tur bērnu, nedrīkst būt lietots bez vākiem.
- Pārliedzieties, vai varat ievietot ne vairāk kā vienu pirkstu starp siksnām un bērnu (1cm). Ja šis attālums ir lielāks, pievelciet siksnu.
- Pixel 3 ieliktnis sastāv no vairākiem elementiem. Noregulējiet tās tā, lai sēdekļa jostas augstums būtu paralēli bērna plecu līmenim. ATCERĪETIES: Katram bērnam ir dažādas ķermeņa proporcijas – regulāri pārbaudiet jostas stāvokli attiecībā pret pleciem. Tas ir nepieciešams, lai saglabātu bērna drošību sēdeklī.
- Ja vēlaties pasargāt bērnu no saules, piestipriniet un atlociet saulesargu. Aizsargs ir atsevišķa bērnu sēdeklīša daļa.
- Izmantojiet Pixel 3 bērnu drošības sēdeklīti, ja jūsu bērns ir no 40 cm līdz 86 cm garš un sver ne vairāk kā 13 kg.
- Uztādot Pixel 3 sēdekli, izmantojiet sēdekli, kas ir vērsts uz priekšu, kas ir aprīkots ar trīspunktu drošības jostām, jostas ir jāpievelk un jāvelk cauri visiem zilā krāsā atzīmētajiem sēdekļa punktiem. Norādījumus par pareizu uzstādīšanu var atrast šajā rokasgrāmatā un uz Pixel uzlīmes, kas atrodas sēdekļa sānos.
- Lietojiet tikai bērnu drošības sēdeklīti ar skatu uz priekšu, kas ir aprīkots ar trīspunktu drošības jostām saskaņā ar ECE R16 standartu.
- Pārbaudiet, vai bērnu sēdeklītis ir pareizi uzstādīts. Ja viena no gaismas diodēm iedegas sarkanā krāsā, izlabojiet sēdekļa uzstādīšanu un vēlreiz veiciet pārbaudi. Dariet to, līdz iedegas zaļā gaismas diode.
- Pixel 3 drošības sēdeklis tiek pārdots komplektā ar buferi, kas jānovieto drošības sēdekļa sānos.

Apkope un higiēna

1. Pixel 3 sēdekļa polsterējums var būt mazgāta veļas mašīnā līdz 30°C temperatūrā ar centrifūgas ātrumu līdz 600 RPM.
2. Pārējās sēdekļa sastāvdaļas var notīrīt ar ūdeni un ziepēm, izmantojot mīkstu sūkli.

3. Saglabājiet savu sēdekli tīru. Neizmantojiet mitrinātājus vai agresīvus tīrīšanas līdzekļus.
4. Neizmantojiet smērvielas, spēcīgas ķīmiskas vielas vai mitrinātājus gan sēdekļa kustīgajām daļām, gan citām sastāvdaļām.

Vide

- Plastmasas iepakojuma daļas jāglabā bērniem nepieejamā vietā, lai izvairītos no aizrīšanās riska.
- Baterijas, kas darbina informācijas paneli, kas atrodas sēdekļa pamatnē, ir pareizi jāiznīcina.
- Vides aizsardzības nolūkos pēc tam, kad sēdekļa vairs netiek lietots, lūdzu, izmetiet to attiecīgajā atkritumu apsaimniekošanas punktā saskaņā ar vietējiem noteikumiem.

Jautājumi

- Ja jums ir kādi jautājumi, zvaniet savam mazumtirgotājam vai pilnvarotajam izplatītājam. Lūdzu, sagatavojiet šādu informāciju:
- Jūsu bērna vecums, augums un svars
- automašīnas marka un modelis, kā arī sēdvietā, kurā transportlīdzeklī uzstādāt Pixel 3 sēdekli.

Garantija

- Uz Pixel 3 attiecas 24 mēnešu garantija.

- Ar šo mēs garantējam, ka produkts ir bijis ražots saskaņā ar pašreizējiem Eiropas drošības un kvalitātes standartiem un ka iegādes brīdī precei nav ražošanas un materiālu defektu.
- Garantija ir spēkā iegādes valstī, un to izpilda pilnvarots izplatītājs.
- Garantija attiecas uz visiem ražošanas defektiem, kas saistīti ar materiāliem un izgatavošanu, ar nosacījumu, ka produkts tiek lietots saskaņā ar lietošanas instrukciju, normālos apstākļos, pirmais galalietotājs un 24 mēnešu laikā no iegādes datuma. Avionaut uzņemas atbildību par bojātās preces remontu vai nomaiņu; tomēr garantijas īpašnieks lemj par defekta novēršanas un pretenzijas izskatīšanas veidu.
- Garantija neattiecas uz bojājumiem, kas radušies ikdienas lietošanas rezultātā, piemēram, auduma nodilums, kā arī dabiska krāsu izbalēšana un materiāla kvalitātes pasliktināšanās, kas radusies produkta normālas novecošanas rezultātā.
- Garantija neattiecas arī uz bojājumiem, kas radušies nejaušas iznīcināšanas, lietošanas instrukcijas neievērošanas, neatbilstošas lietošanas, nolaidības, ugunsgrēka, saskares ar šķidrumu vai citu ārēju iemeslu dēļ radušies bojājumiem.



Brukerhåndbok for Avionaut® Pixel 3™ barnesete

Viktig!

Ikke les denne bruksanvisningen mens du kjører. Les den nøye, oppbevar den for fremtidig referanse, og ha den alltid lett tilgjengelig. For eventuelle tvil, kontakt oss. Reis alltid trygt og ta hver biltur seriøst, selv om destinasjonen er bare noen kvartaler unna.

Oppbevar bruksanvisningen sammen med bilsetet i hele bilsetets levetid.



Advarsler:

Ikke modifier Pixel 3-bilstolen på noen måte, da dette kan påvirke barnets sikkerhet under bruk.



Advarsler:

Plasser aldri Pixel 3-bilsetet på en sokkel, for eksempel et bord eller en stol.



Advarsler:

Monter aldri Pixel 3-bilsetet vendt mot motsatt kjøreretning på passasjeretet foran med aktiv kollisjonspute.



Oppmerksomhet:

Pixel 3 barnesete skal kun monteres i bilen bakovervendt i kjøreretningen.



Advarsler:

For mer informasjon, se kjøretøyproduzentens håndbok.

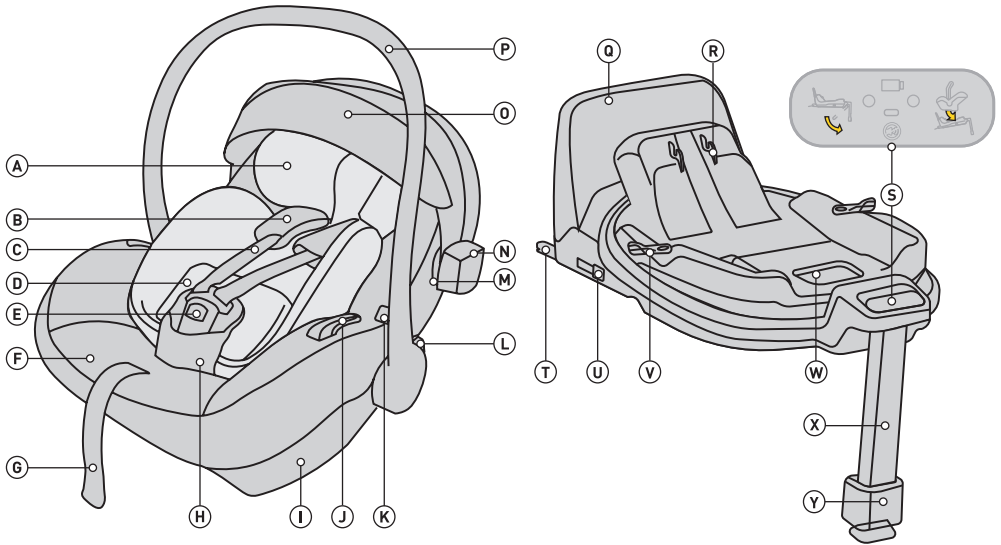

- A Pixel 3 innsats
- B Skulderbelter med avtakbare beskyttere
- C Skulderbelter
- D Pixel 3 høydejusteringssystem
- E Sikkerhetsbeltelås
- F Setetrek
- G Lengdejustering for sikkerhetsbelte
- H Sikkerhetsbelte med beskyttelse
- I Basefeste
- J Hoftebeltekobling
- K Knapp for å frigjøre setet fra vognen
- L Knapp for å justere håndtaksinnstillingen
- M Baldakinfeste
- N Reflektor

- O Solseil
- P Håndtak
- Q Anti-rotasjonsramme
- R Setefestemekanisme ved feste Mekanisme
- S Kontrollpanel
- T ISOFIX basefeste
- U knapp for å frigjøre ISOFIX-kontakten
- V Rotasjonsknapp
- W Slipp hendelen for å låse opp setet
- X Justerbar fotstøtte
- Y Justeringsknapp for fotstøtte

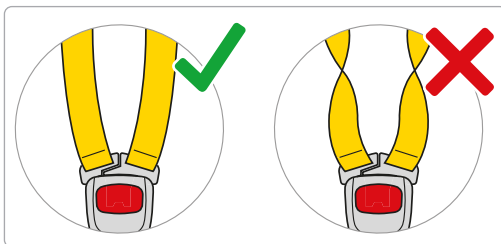
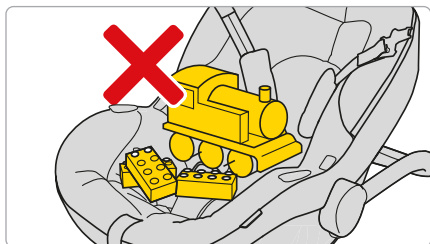
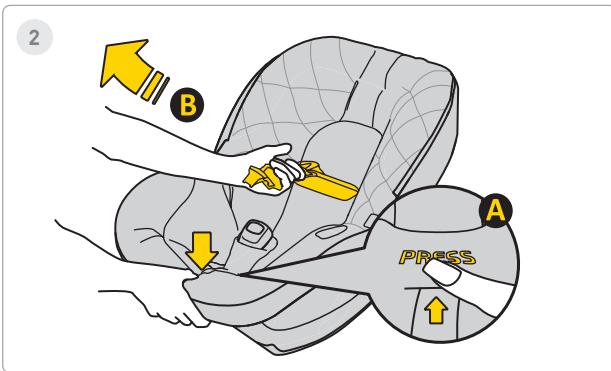
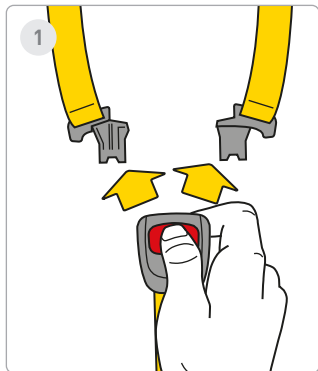

1 Trinn

Trykk på de røde knappene for å åpne beltespennen.

2 Trinn

Løsne bilsetebeltene for å gi plass til babyen i setet. Trykk på knappen **A** og trekk i sikkerhetsbeltene **B** for å øke lengden.

Huske! Det må ikke være andre elementer i setet, og sikkerhetsbeltene skal alltid være rette og ordentlig festet!



3



4

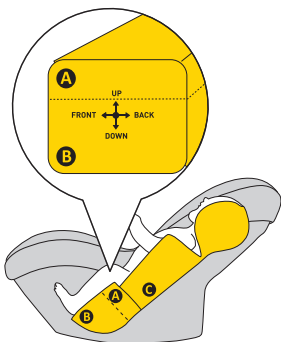

ca. 40-55cm

5

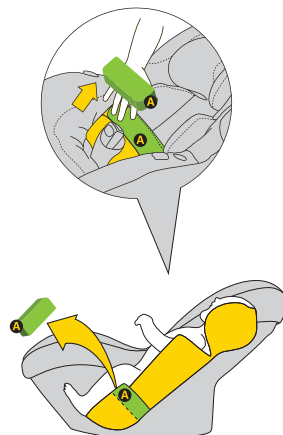

ca. 55-60cm

3 Trinn

Flytt stropene til sidene av setet. Plasser babyen din i setet. Sørg for at barnet ditt sitter ordentlig i bilstolen med ryggen fullt støttet av bilstolen og ingen del av sikkerhetsbeltet er under barnets rygg.

4 Trinn

Hvis barnet ditt er 40-60 cm høyt, bruk hele **A** + **B** - innsatsen.

5 Trinn

Når barnet når en høyde på 55-60 cm, kan du også justere barnets posisjon ved å fjerne innlegg A.

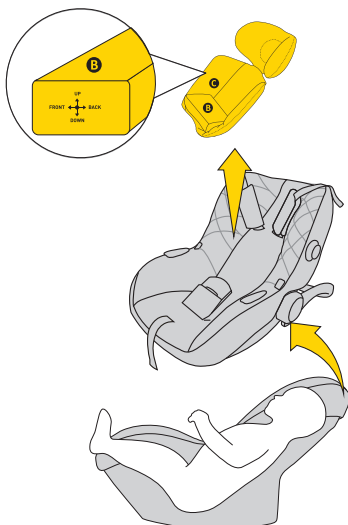
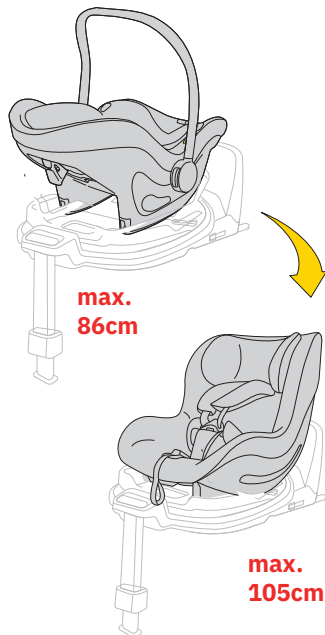

6

**ca. >60cm****6 Trinn**

Ja jūsu bērna augums pārsniedz 60 cm, jūs varat izmantot autokrēslīti bez ieliktņa.

Ja jūsu bērns sasniedz 40-60 cm augstumu, izmantojiet pilnu spilvena ieliktņi.

**BRĪDINĀJUMS!**

Norādītie bērna auguma izmēri attiecībā pret ieliktņa izvietojumu ir tikai IETEIKUMI. Katrs bērns ir atšķirīgs un aug ar atšķirīgu ātrumu, tāpēc ABSOLŪTA prioritāte ieliktņa regulēšanā ir siksnu līmenis attiecībā pret bērna pleciem. ATCERĪTIES — SIKNĀM JĀNĀK ĀRĀ PLECU LĪMENĪ VAI TIEŠI ZEMĀK.



7

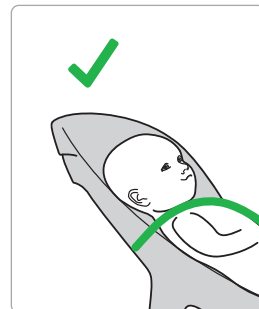
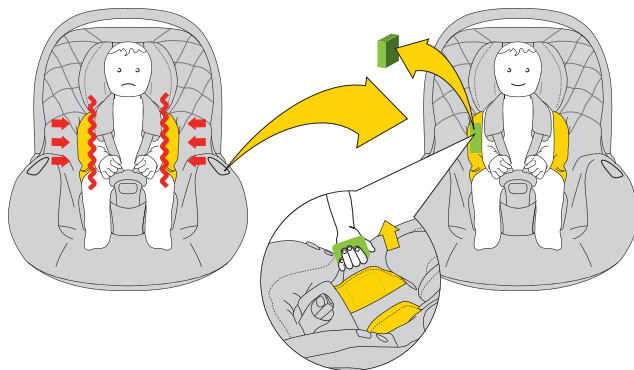

7 Trin

Nār du merker at barnet ditt trenger mer plass i bilsetet, fjern EPS-innsatsene fra siden pute. Ja jūsu bērns sasniedz 40-60 cm augstumu, izmantojiet pilnu spilvena ieliktni.

BRĪDINĀJUMS!

Norādītie bērna auguma izmēri attiecībā pret ieliktna izvietojumu ir tikai IETEIKUMI. Katrs bērns ir atšķirīgs un aug ar atšķirīgu ātrumu, tāpēc ABSOLŪTA prioritāte ieliktna regulēšanā ir siksnu līmenis attiecībā pret bērna pleciem. ATCERĪETIES — SIKNĀM JĀNĀK ĀRĀ PLECU LĪMENĪ VAI TIEŠI ZEMĀK.



8

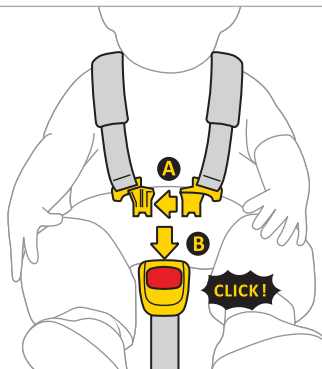

9

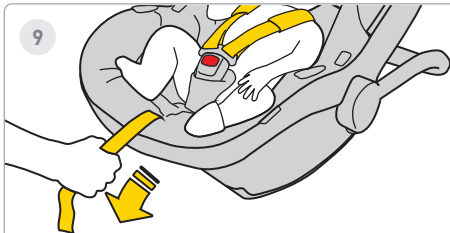

10



8 Trinn

Koble klips A på beltene sammen, og sett deretter plastklemmene **A** inn i sporet på klips **B**. Et klikk indikerer at klipsen er ordentlig festet.

9 Trinn

Trekk den midterste stroppen på bilsetet fremover til barnet er sikret.

10 Trinn

Avstanden mellom stroppen og barnets kropp bør være maksimalt 1 cm. For å sikre at stroppene er skikkelig strammet, utfør "klemmetesten" - hvis du kan gripe og klype stroppen, bør den strammes mer.



1

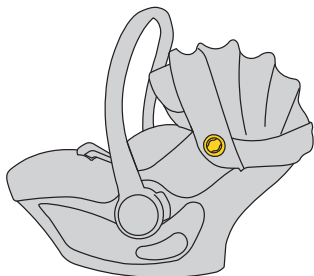

2

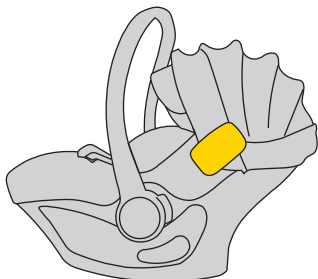
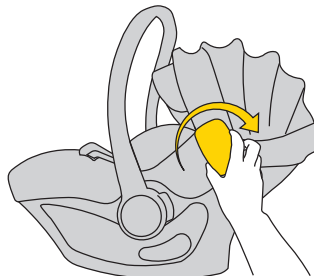
**1** Trinn

Bilsetet har støtfangerfeste på begge sider.

2 Trinn

Sett støtfangeren inn i festet. Husk, ikke vri eller flytt støtfangeren opp og ned.



3

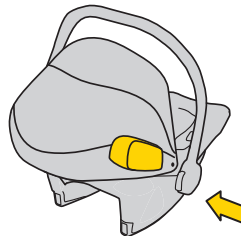
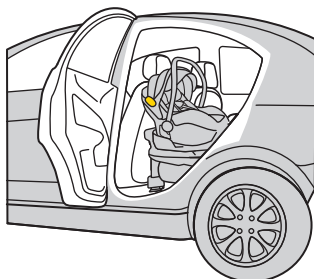
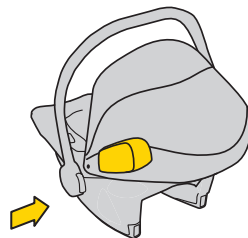
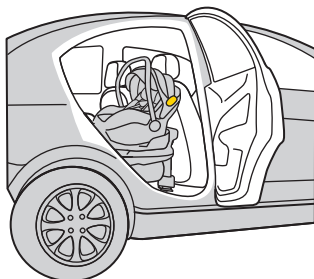

3 Trinn

Monter alltid støtfangeren på bilsetet mot kjøretøyet's dørside.



3

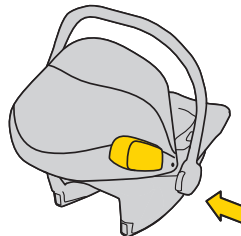
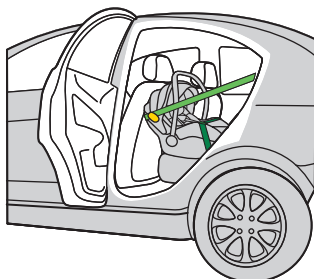
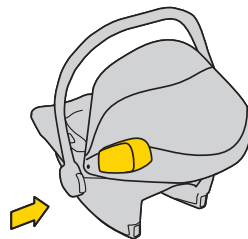
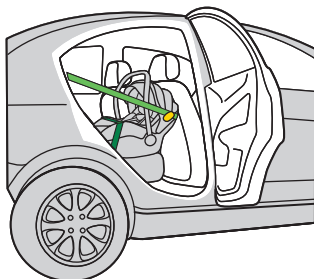

5 Trinn

Monter alltid støtfangeren på bilsetet mot kjøretøyet's dørside.

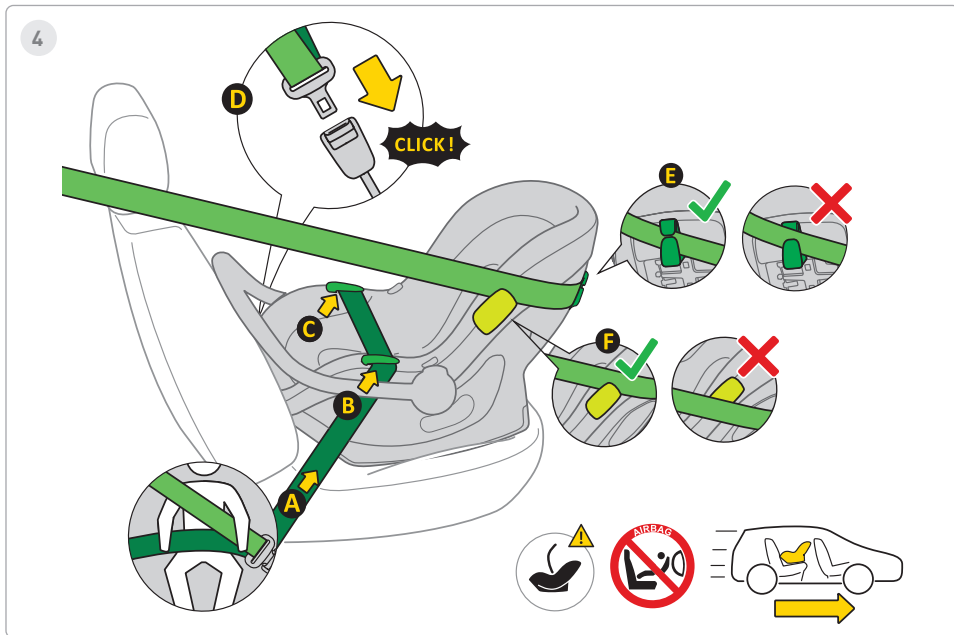

4 Trinn

1. Plasser bilsetet på bilsetet, vendt mot kjøreretningen.
2. Hold håndtaket på bilsetet i oppreist stilling kun for riktig installasjon av bilsetet i kjøretøyet.
3. Trekk ut det automatiske 3-punkts sikkerhetsbeltet **A** og plasser bekkendelen i belteføringen **B, C**.
4. Lås låsemekanismen **D** til 3-punkts automatisk sikkerhetsbelte i kjøretøyets feste.
5. Trekk bekkendelen av beltet stramt slik at det ikke er hull i denne delen.
6. Før den diagonale delen av beltet bak bilsetet gjennom belteføringen **E**.
7. Før den diagonale delen av skulderremmen over eller under støtfangeren **F**.
8. For å sikre best mulig sidebeskyttelse, husk at støtfangeren alltid skal monteres på siden av døren.
9. Kontroller strammingen av beltet, hvis det er hull, trekk beltet hardere.

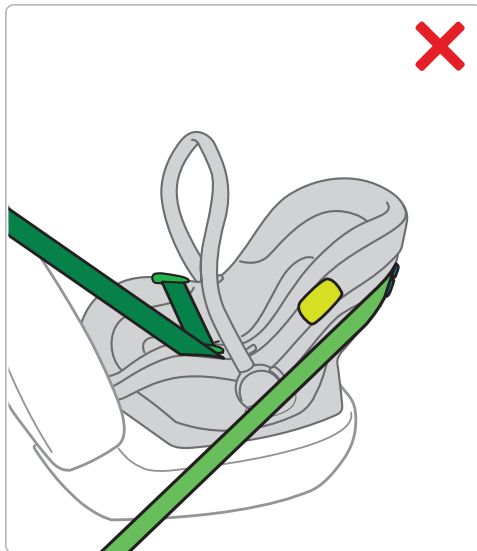
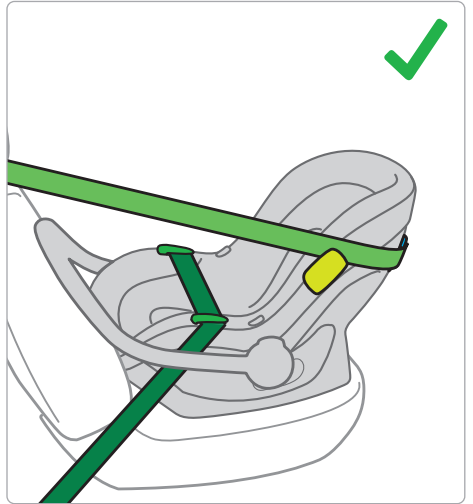
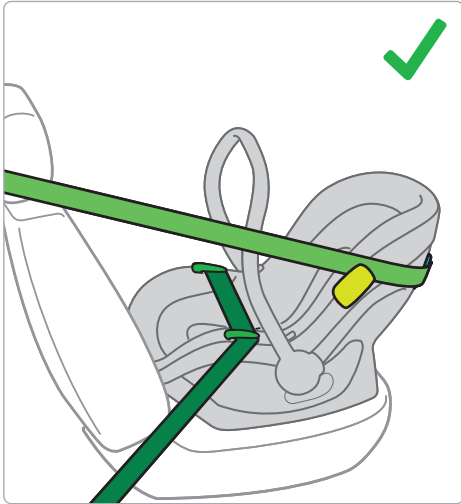



5

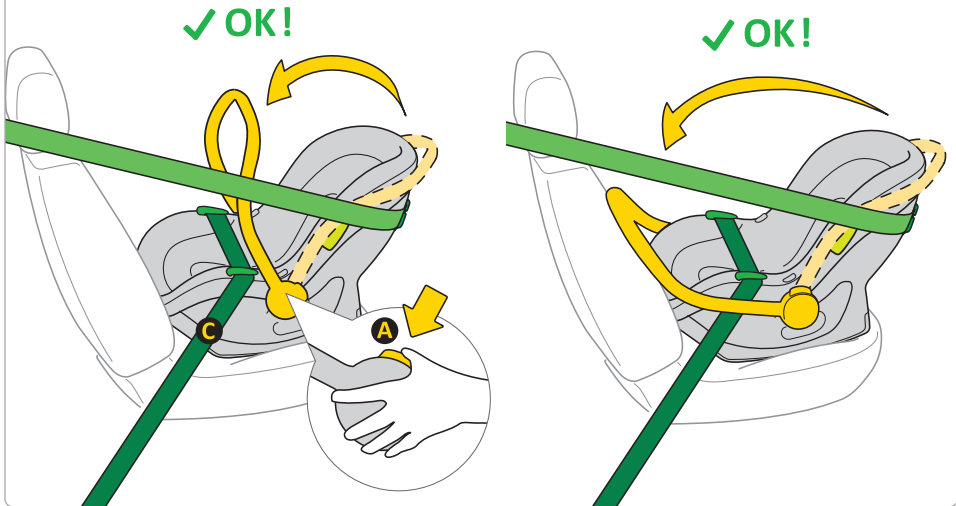

5 Trinn

1. Etter korrekt montering av barnesetet med kjøretøyets sikkerhetsbelter, still inn håndtaket ved å trykke på knappene **A** på begge sider av barnesetet. Håndtaket kan være i oppreist posisjon eller hvile mot seteryggen i kjøretøyet.
2. Håndtaket må være plassert over den nederste delen av kjøretøyets trepunkts sikkerhetsbelte **C**.

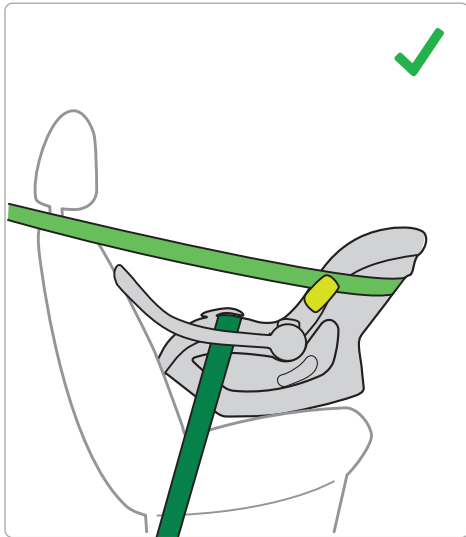
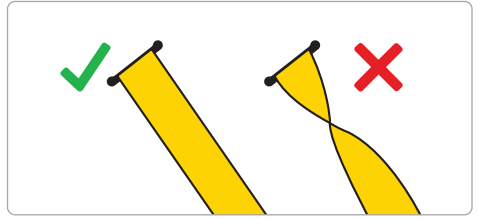

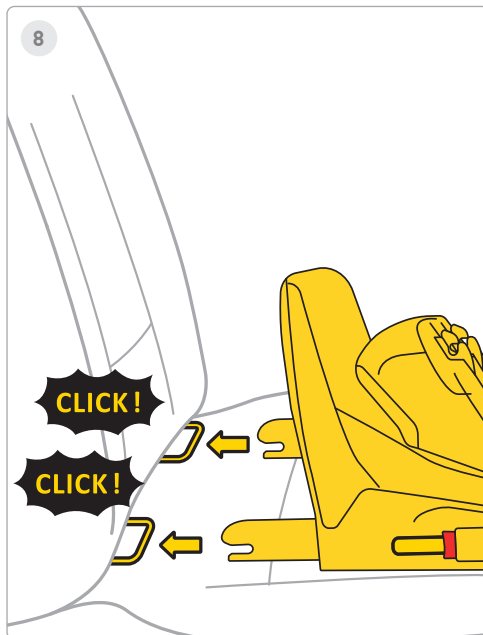
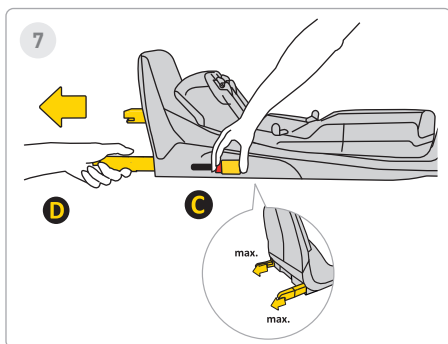
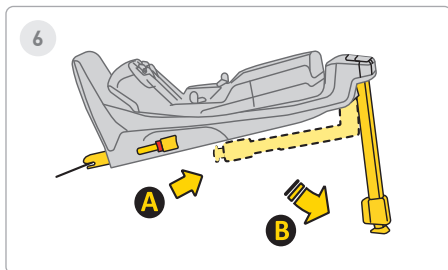

6 Trinn

Forleng stabiliseringsbenet fra posisjon **A** til posisjon **B**.

7 Trinn

Trykk på Isofix-utløserknappen **C** og trekk den ut til maksimal posisjon **D**.

8 Trinn

Pek basen mot Isofix-brakettene i kjøretøyets sete og skyv Isofix-armene til du hører "KLIKK!". Isofix-indikatoren vil endre farge fra rød til grønn. Dette betyr at Isofix er skikkelig festet.



9

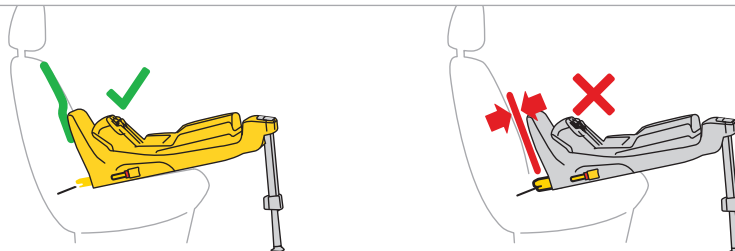
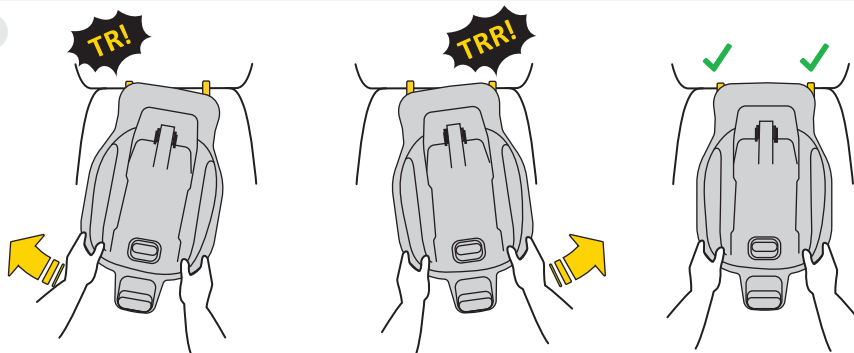

9 Trinn

Skyv basen vekselvis mot kjøretøyets seterygg til rammen hviler så langt den kan komme antirotasjon med sofaryggen.

Husk at basen skal skyves inn så mye som mulig ved å oscillere.

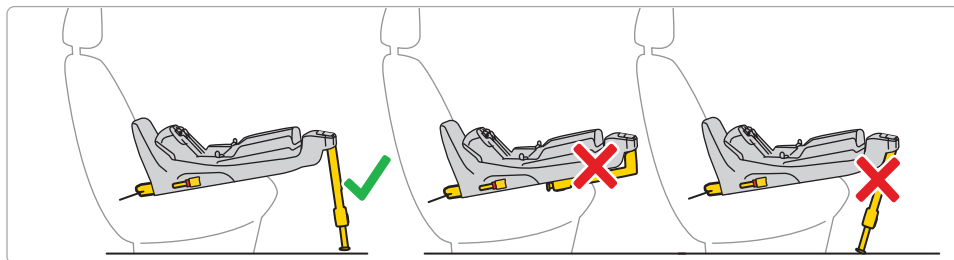
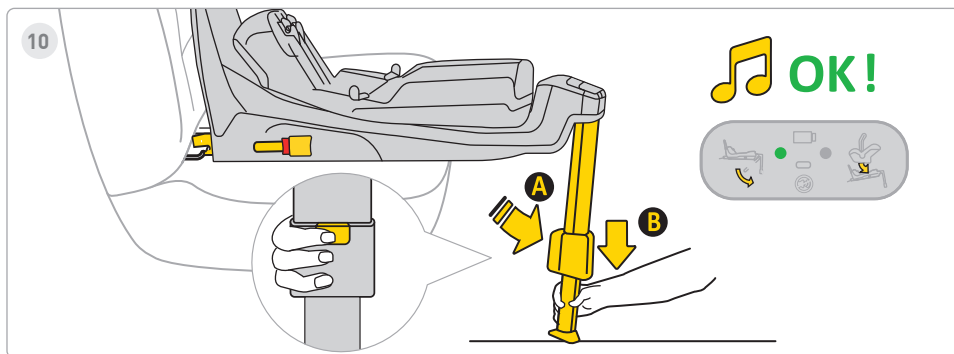

10 Trinn

Trykk på fotforlengelsesknappen **A** og strekk ut benet til det hviler stødig på kjøretøyets gulv. Når benet er riktig installert, vil lyset på displayet skifte fra rødt til grønt.



11

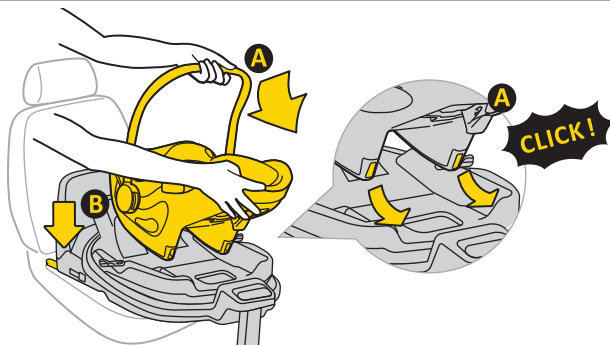

11 Trinn

Plasser setet i basen. For å gjøre dette, sett inn setet fra side **A** inn i krokene på basen, og fest deretter setet i punkt **B** til basen. Etter at setet er ordentlig festet til basen, vil et grønt lys vises på skjermen til høyre.



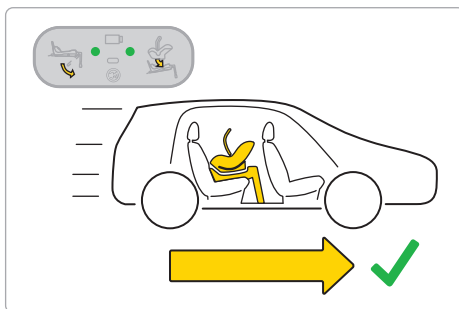
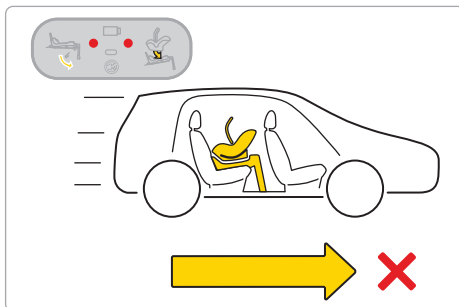
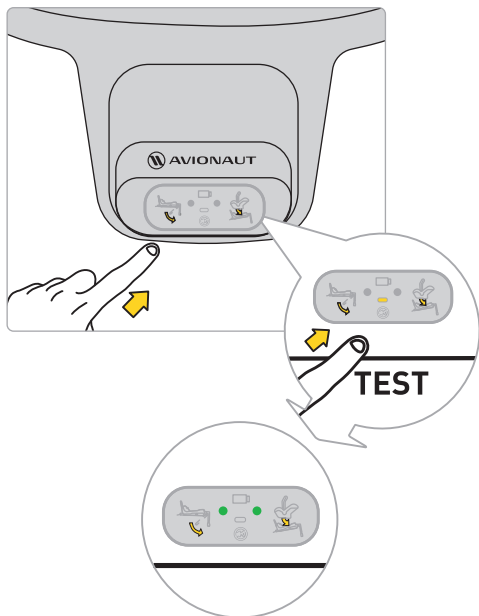











Husk: Bruk kun bilsetet med ryggen mot kjøretretningen.



Før du legger ut på tur med barnet ditt, test det elektroniske systemet til basen. Etter at setet er riktig festet og benet er riktig installert, vil to grønne punkter vises på skjermen.

Hvis røde prikker vises, sjekk at bilsetet og sokkelen er riktig installert.



 			
			
Sound			
Lights			



12

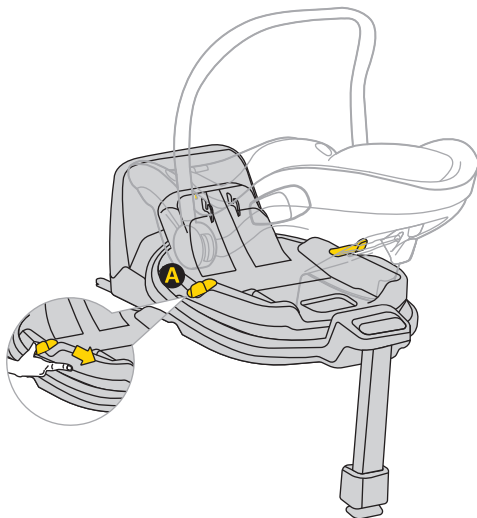

12 Trinn

For å rotere setet, dra eller skyv spak **A** og vri setet i ønsket retning med én hånd.

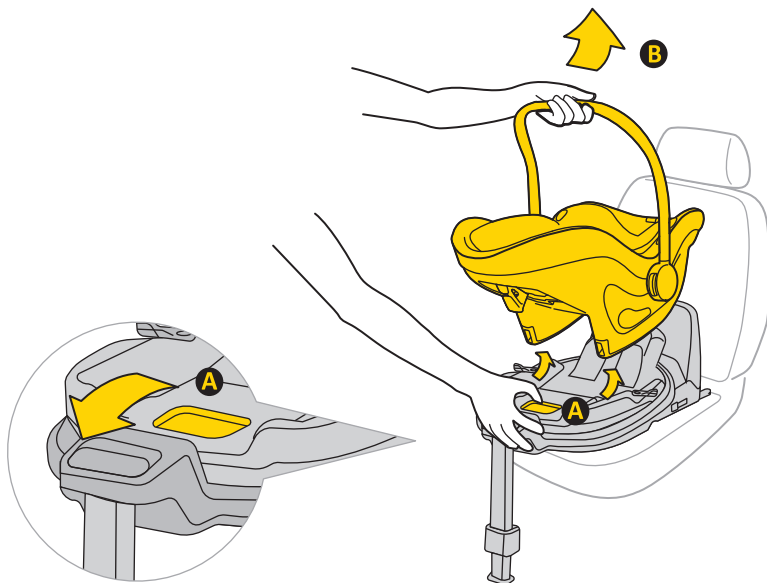

13

**13** Trinn

For å fjerne bilsetet fra basen, dra i utløserhåndtaket **A** og vipp setet forsiktig fremover mens du løfter det opp.

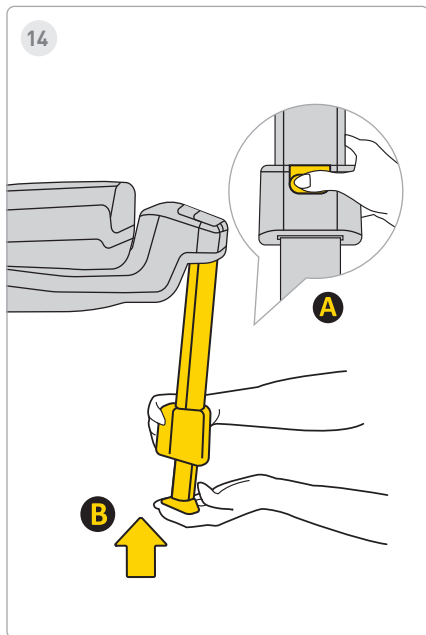

14 Trinn

For å sette inn benet, trykk på knappen **A** og sett inn benet **B** til sin opprinnelige posisjon, og brett det deretter for å lagre rom.

15 Trinn

For å demontere basen fra bilens Isofix-fester, trykk først på låseknappen **C**, trykk deretter på utløserknappen **D** og brett Isofix-kroene tilbake til sin opprinnelige posisjon.

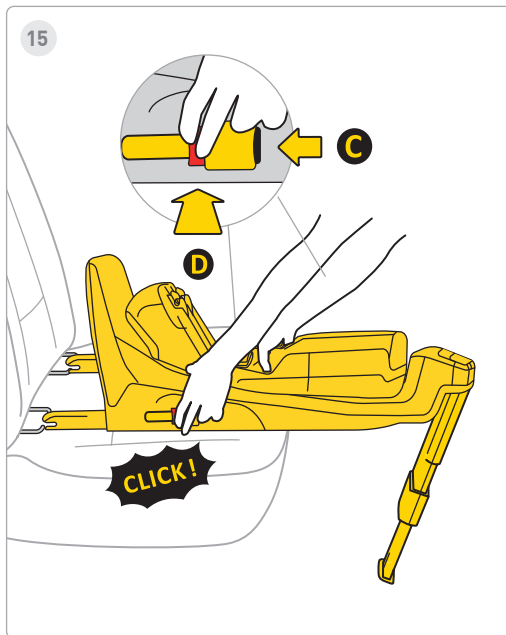

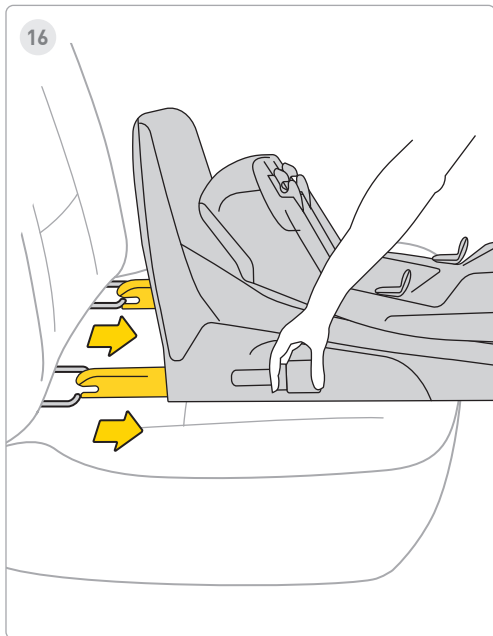

16 Trinn

Sett Isofix inn i maksimal lagring.

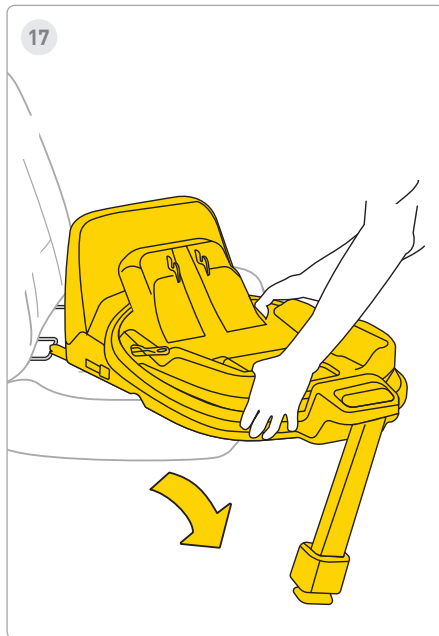

17 Trinn

Fjern basen fra kjøretøyet.

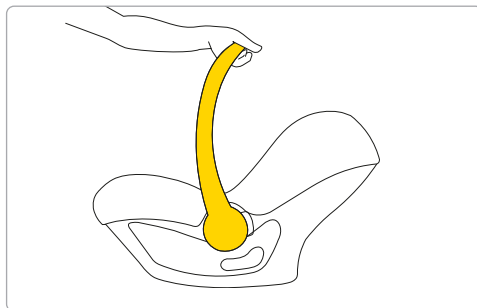
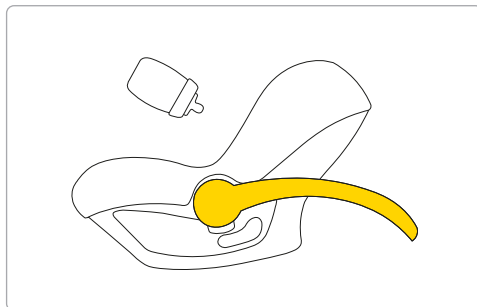
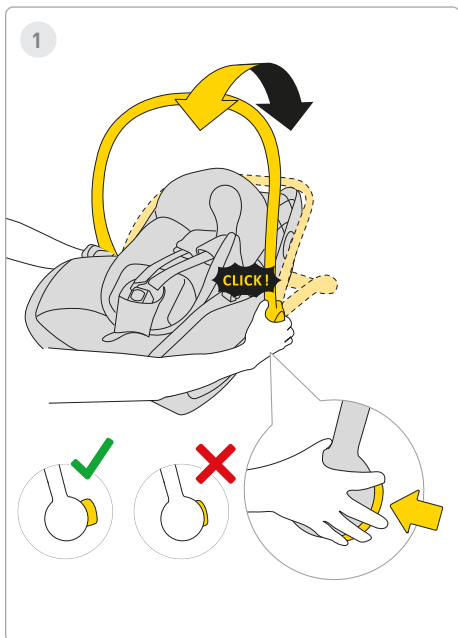

1 Trinn

For å mate barnet, trykk på knappene på begge sider av bilsetet og skyv håndtaket bak bilsetet. Håndtaket kan dreies både bakover - bak bilsetet, og fremover.

⚠ ADVARSEL!

Bilstolen er for transport av barn i bil. Ikke bruk den som smokk.



2

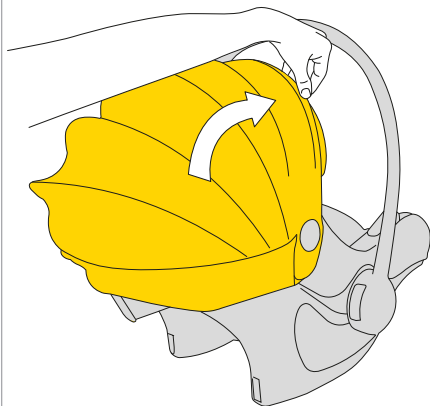

3

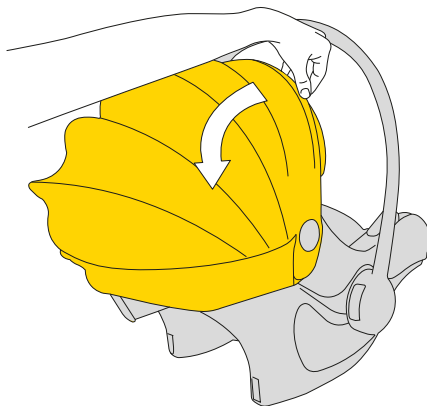
**2** Trinn

For å dekke parasollen, dra i plastrammen på kalesjen og skyv den for å dekke barnet.

3 Trinn

For å avdekke solskjermingen skyver du plastrammen bak bilsetet.



4

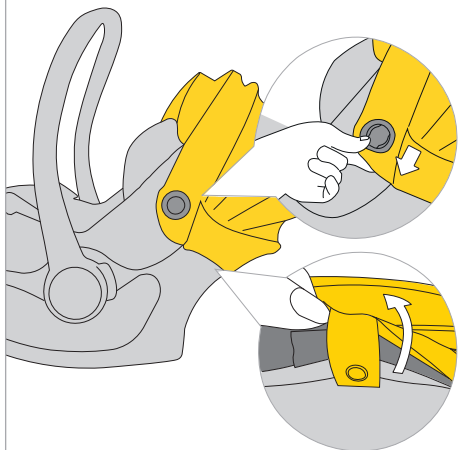

5

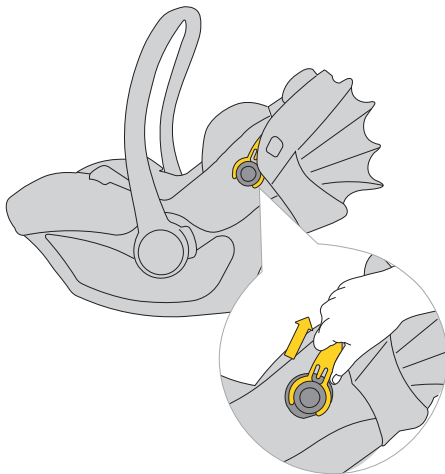
**4** Trinn

For å fjerne kalesjen, løsne stoffet fra festepunktene.

5 Trinn

Trekk deretter plastrammen til kalesjen og trekk den ut av festet på begge sider av bilsetet.



6

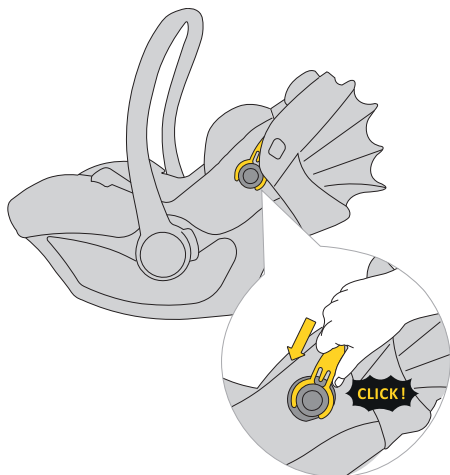

7

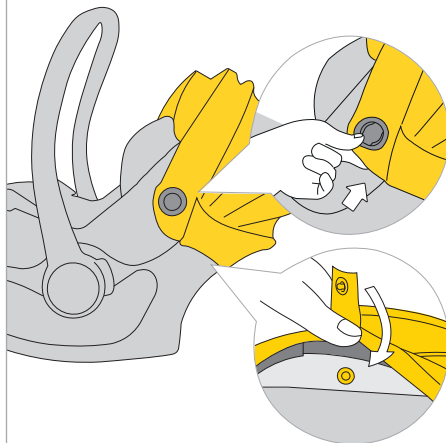
**6** **Trinn**

For å montere kalesjen, klips stoffet inn i festepunktene.

7 **Trinn**

Fest deretter kalesjestofffestene til skallet.

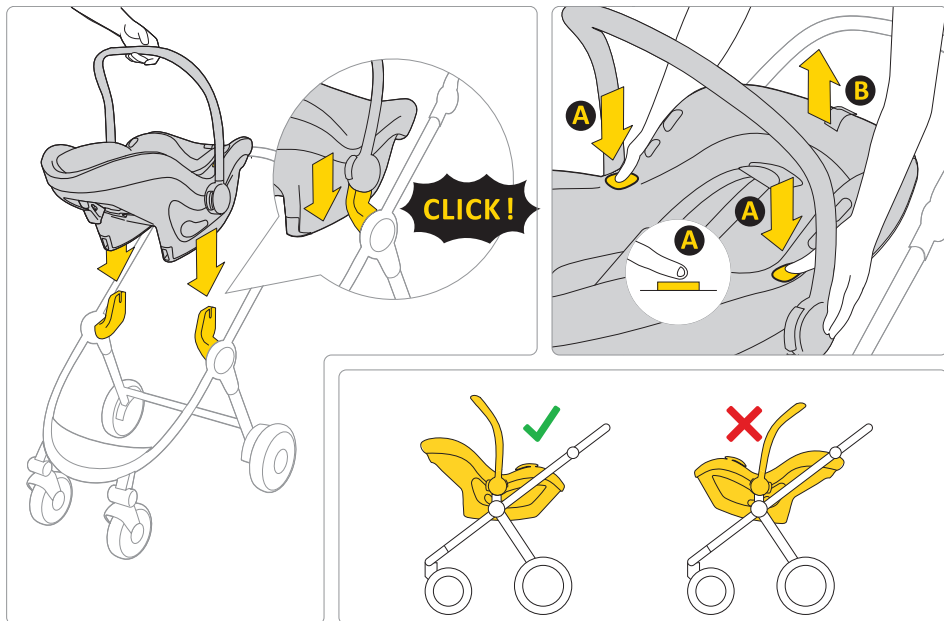

Pixel 3 bilsete kan monteres vendt mot foreldrene på en hvilken som helst godkjent barnevogn.

For å fjerne bilsetet fra barnevognens ramme, trykk på knappen **A** på begge sider av bilsetet og løft det opp.

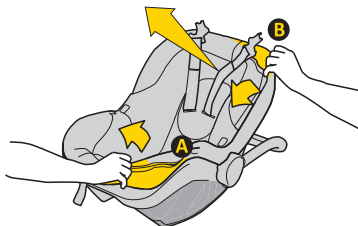
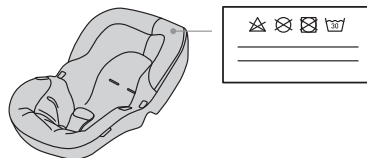
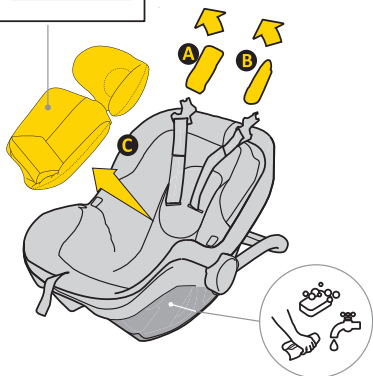
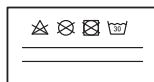

For å vaske møbeltrekket, følg de medfølgende vaskeanvisningene.

Du kan enkelt fjerne polstringen fra bilsetet. Følg instruksjonene vist på bildene.

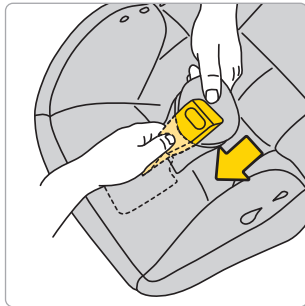
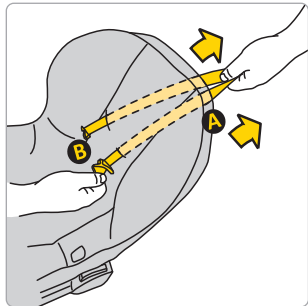
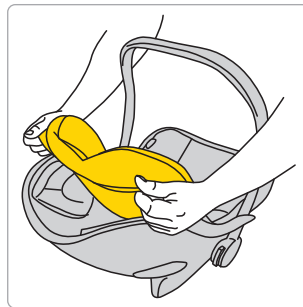
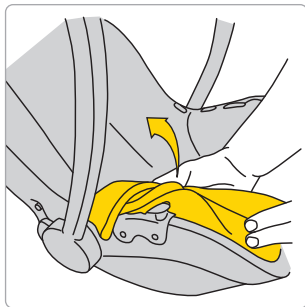
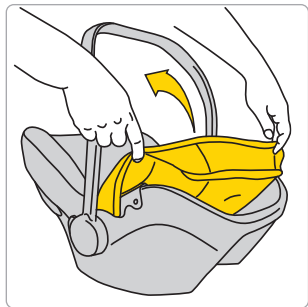

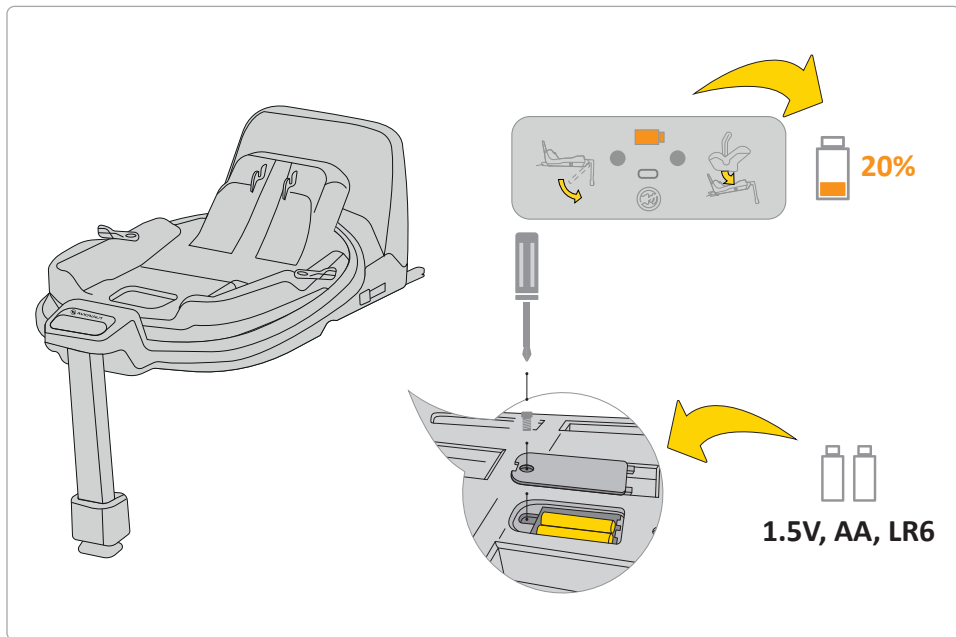

Hvis batteriindikatoren på skjermen er oransje, må den skiftes. For å gjøre dette, fjern dekkelet ved basen og ta ut batteriene.

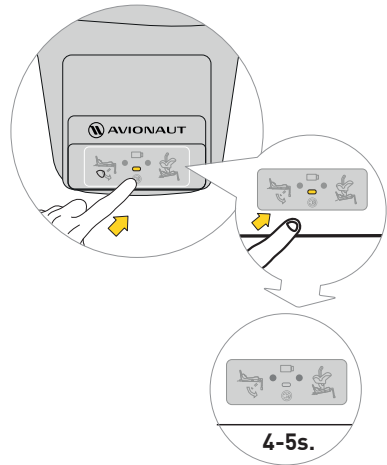

For å dempe lyden, trykk på displayknappen i 4-5 sekunder. Displayet vil fortsatt vise riktig/feil sikkerhetsbelte og basefeste, men lyden vil dempes.

Sikkerhet, bruk og reise

- Før du kjøper, bør hvert bilsete installeres i bilen for å teste om det kan monteres riktig og brukes i den spesifikke modellen. Å sikre at bilsetet samsvarer med kjøretøytypen er et av de mest avgjørende sikkerhetskriteriene. Bistand fra selger under den første installasjonen garanterer også at oppsettet blir helt riktig.
- Husk at foreldre alltid er ansvarlige for barnets sikkerhet under kjøring.
- Forlat aldri et barn uten tilsyn i bilsetet, verken i eller utenfor kjøretøyet.
- Hold aldri et barn på fanget mens du kjører.
- Det tryggeste stedet for barnet ditt under reise er baksetet på bilen.
- Kontroller før hver tur at sikkerhetsbeltene ikke er det skadet eller vridd.
- Når bilsetet er montert, vil ryggstøtten på kjøretøyetets baksete må være låst og bør ikke flytte.
- Før hver tur, sørg for at Pixel 3 bilsete ikke klemmes av dørene eller er i fare for bevegelse fra bagasjen eller seteryggen.
- Sørg for at all bagasje i bilen er godt festet.
- Ikke bruk Pixel 3-setet uten polstring, som det er en del av systemet som sikrer barnets sikkerhet.
- Under lengre reiser, ta korte pauser. Barnet ditt trenger også å bevege seg.
- Dekk alltid til bilsetet når du lar bilen stå parkert på et solrikt sted. Polstring og metall- eller plastdeler kan overophettes og brenne barnet.
- Fest alltid barnet i bilstolen med selestroppe, også når du bruker setet utenfor kjøretøyet. Sørg for at selestroppene er ordentlig festet for at barnet skal være riktig plassert i setet.
- IVi fraråder å kjøpe brukte bilseter til barn – du kan aldri være sikker på historien deres. Men hvis du bestemmer deg for å kjøpe et brukt sete, velg et som du kjenner til brukshistorikken.
- Ikke bruk Pixel 3-setet på mer enn 10 år.
- Bytt ut setet hvis det har vært involvert i en ulykke.
- Ikke foreta noen modifikasjoner på setet. De kan resultere i delvis eller fullstendig tap av produktsikkerhet.
- Produsenten erkjenner at setet evt etterlate fordypninger i trekk på kjøretøyet. Dette er uunngåelig på grunn av kravet om en tett passform

av setet. Produsenten er ikke ansvarlig for eventuelle skader som kan oppstå som følge av dette.

- Sørg for at stroppene er ordentlig festet slik at barnet er riktig plassert i setet.
- Selestroppene som holder barnet må ikke være det brukt uten deksler.
- Pass på at du får plass til maksimalt én finger mellom selen og barnet (1 cm). Hvis dette avstanden er større, stram selen.
- Pixel 3-innsatsen består av flere elementer. Juster dem slik at høyden på setets selebelter setter dem parallelt med nivået på barnets skuldre. HUSK: Hvert barn har forskjellige kroppsforhold – sjekk belteposisjonen i forhold til skuldrene med jevne mellomrom. Dette er nødvendig for å opprettholde barnets sikkerhet i setet.
- Hvis du vil beskytte barnet ditt mot solen, sett på og brett ut solskjermen. Visiret er en separat del av barnesetet.
- Bruk Pixel 3 barnesete når barnet ditt er mellom 40 cm og 86 cm høyt og ikke veier mer enn 13 kg.
- Når du installerer Pixel 3-setet, bruk forovervendt sete, som er utstyrt med trepunkts sikkerhetsbelter, beltene skal strammes og trekkes gjennom alle

punkter på setet merket med blått. Instruksjoner for riktig installasjon finner du i denne håndboken og på Pixel-klistremerket, som er plassert på siden av setet.

- Bruk kun et forovervendt barnesete som er utstyrt med trepunkts sikkerhetsbelter i henhold til ECE R16-standarden.
- Test riktig installasjon av barnesetet. Hvis en av lysdiodene lyser rødt, korriger seteinstallasjonen og utfør testen på nytt. Gjør dette til den grønne LED-en lyser.
- Pixel 3 sikkerhetssete selges i et sett med en støtfanger som må plasseres på siden av sikkerhetssetet.

Vedlikehold og hygiene

1. Trekket på Pixel 3-setet kan være vasket i vaskemaskin ved en temperatur på opptil 30°C med sentrifugehastighet på opptil 600 o/min.
2. Andre komponenter i setet kan rengjøres med vann og såpe med en myk svamp.
3. Hold setet rent. Ikke bruk fuktighetskrem eller aggressive rengjøringsmidler.
4. Ikke bruk smøremidler, sterke kjemikalier eller fuktighetskrem på både bevegelige deler og andre komponenter i setet.

Miljø

- Plastemballasjedeler bør oppbevares utilgjengelig for barn for å unngå fare for kvelning.
- Batterier som driver informasjonspanelet som er plassert i bunnen av setet, bør avhendes på riktig måte
- Av hensyn til miljøvern, etter at setet ikke lenger er i bruk, vennligst kast det på riktig avfallshåndteringsanlegg, i samsvar med lokale forskrifter.

Spørsmål

- JHvis du har spørsmål, ring din forhandler eller autoriserte distributør. Forbered følgende informasjon:
 - Alderen, høyden og vekten til barnet ditt,
 - bilens merke og modell og seteposisjonen der du installerer Pixel 3 -setet i kjøretøyet.

Garanti

- Pixel 3 er dekket av en 24-måneders garanti.
- Vi forsikrer herved at produktet har vært produsert i henhold til gjeldende europeiske sikkerhets- og kvalitetsstandarder og at produktet

på kjøpstidspunktet er fritt for produksjons- og materialfeil.

- Garantien er gyldig i kjøpslandet og oppfylles av en autorisert distributør.
- Garantien dekker alle produksjonsfeil i materialer og utførelse, forutsatt at produktet brukes i henhold til bruksanvisningen, under normale forhold, av den første sluttbrukeren, og innen 24 måneder fra kjøpsdatoen. Avionaut påtar seg ansvaret for reparasjon eller erstatning av det defekte produktet; garantiinnehaveren bestemmer imidlertid metoden for å utbedre defekten og adressere kravet.
- Garantien dekker ikke skader forårsaket av daglig bruk, som for eksempel stoffslitasje, samt naturlig falming av farger og forringelse av materialkvaliteten som følge av normal aldring av produktet.
- Garantien gjelder heller ikke skader forårsaket av utilsiktet ødeleggelse, manglende overholdelse av bruksanvisningen, upassende bruk, skade på grunn av omsorgssvikt, brann, kontakt med væsker eller andre ytre årsaker.
- På tidspunktet for et garantikrav må Pixel 3-setet ha alle etiketter eller identifikasjonsnumre og kan kun betjenes av en autorisert person.

Vil du sende inn et krav?

- Hvis du oppdager en mangel og ønsker å fremme et krav, ta kontakt med selgeren du kjøpte Pixel 3 av. Når du rapporterer et krav, må du fremvise bevis på kjøp, som må ha skjedd innen 24 måneder før tjenestekravet.
- Hvis det blir nødvendig å sende produktet til en servicepunkt, returner produktet til distributøren eller selger. Avtal samtidig fraktmetoden og dens kostnader, da unnlatelse av dette kan føre til at garantisten nekter å dekke fraktkostnader. Skader og/eller mangler som ikke dekkes av vår garanti eller forbrukerrettigheter, og/eller skader og/eller mangler på produktet som ikke dekkes av vår garanti, kan repareres mot et avtalt gebyr.
- Bytt ut setet med et nytt hvis det har vært involvert i en ulykke. Du trenger: en politirapport om ulykken, et bilde av ulykken som viser setet, eller informasjon fra politiet som bekrefter hendelsen, kjøpsbevis, bekreftelse fra forsikringsselskapet på at setet ikke var inkludert i erstatningen, garantien kort, og sende oss ulykkesetet.

Forbrukerrettigheter

- Forbrukere har rettigheter i henhold til gjeldende lovgivning, som kan variere fra land til land. Dette garantien påvirker ikke forbrukerrettigheter under gjeldende nasjonal lovgivning.
- Denne garantien er utarbeidet av Ł.KARWALA registrert i Polen.

Firmaadressen er: Ł.KARWALA

Szarlejka,

ul. Łukaszewicza 172

42-130 Wręczyca Wielka, Polen

(1) Produkter kjøpt med fjernede eller endrede etiketter eller identifikasjonsnumre anses som uautoriserte. På grunn av manglende evne til å verifisere ektheten til disse produktene, gjelder ikke garantien for dem.



Instrukcja obsługi fotelika Avionaut® Pixel 3

Ważne!

Nie czytaj tej instrukcji w biegu. Zapoznaj się z nią uważnie, zachowaj na przyszłość i miej ją zawsze pod ręką. W razie wątpliwości skontaktuj się z nami. Podróżuj bezpiecznie i każdy przejazd samochodem traktuj poważnie. Nawet wtedy, gdy cel wyprawy jest oddalony tylko o kilka przecznic.

Instrukcje należy zachować i przechowywać razem z fotelikiem przez okres przydatności fotelika do użycia.



Ostrzeżenie:

Nie modyfikuj fotelika Pixel 3 w żaden sposób, gdyż może to wpłynąć na bezpieczeństwo dziecka w trakcie jego użytkowania.



Ostrzeżenie:

Nigdy nie umieszczaj fotelika Pixel 3 na podwyższeniu, np. na stole lub krześle.



Ostrzeżenie:

Nigdy nie montuj fotelika Pixel 3 skierowanym tyłem do kierunku jazdy na przednim siedzeniu pasażera z aktywną poduszką powietrzną.



Uwaga:

Fotelik Pixel 3 należy montować w samochodzie wyłącznie tyłem do kierunku jazdy.



Ostrzeżenie:

Więcej informacji znajduje się w instrukcji producenta pojazdu.

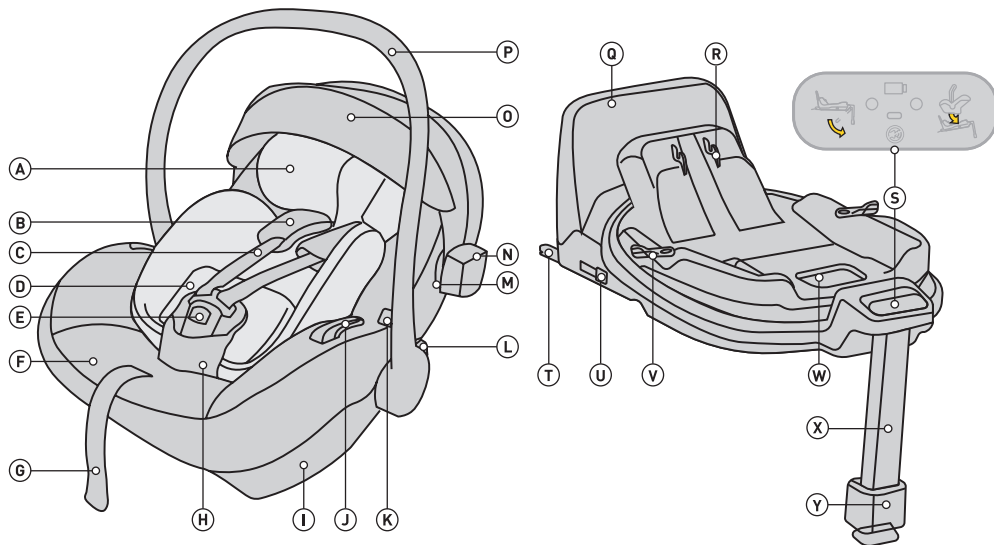

- A Wkładka Pixel 3
- B Pasy barkowe uprząży ze zdejmowanymi ochraniaczami
- C Pasy barkowe uprząży
- D System regulacji wysokości Pixel 3
- E Zamek pasów uprząży
- F Tapicerka
- G Pas do regulacji długości pasów uprząży
- H Pas krokowy uprząży z ochraniaczem
- I Mocowanie do bazy
- J Hak do przeprowadzenia biodrowej części pasa samochodowego
- K Przycisk do zwalniania fotelika z wózka spacerowego

- L Przycisk regulacji ustawienia rączki do przenoszenia
- M Mocowanie daszka
- N Odbojnik
- O Daszek przeciwestoneczny
- P Rączka do przenoszenia
- Q Rama antyrotacyjna
- R Mechanizm mocowania fotelika
- S Panel kontrolny
- T Zaczep ISOFIX mocowania bazy
- U Przycisk pozwalający na wysunięcie złącza ISOFIX
- V Przycisk obrotu
- W Dźwignia zwalnijająca blokadę fotelika
- X Regulowana noga
- Y Mechanizm mocowania fotelika

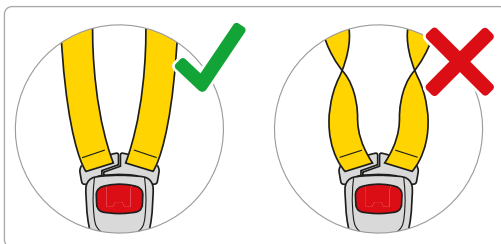
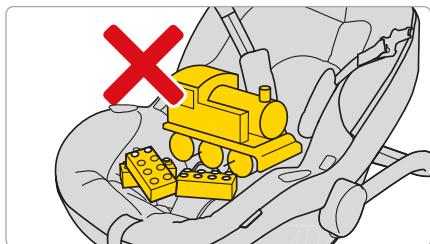
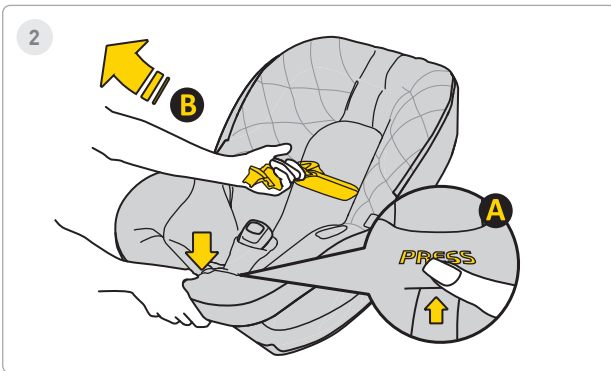
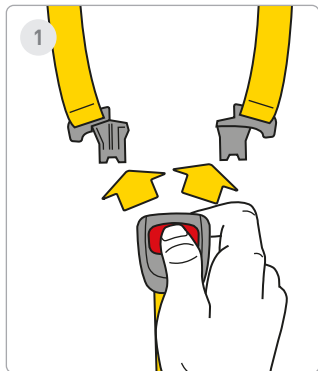

1 Krok

Naciśnij czerwony przyciski w celu otwarcia klamry pasów fotelika.

2 Krok

Poluzuj pasy bezpieczeństwa fotelika samochodowego, aby zrobić miejsce dla dziecka w foteliku. Naciśnij przycisk **A** i pociągnij pasy bezpieczeństwa **B**, aby zwiększyć ich długość.

Pamiętaj! W foteliku nie mogą znajdować się żadne inne elementy, a pasy bezpieczeństwa zawsze muszą być proste i odpowiednio spięte!



3



4

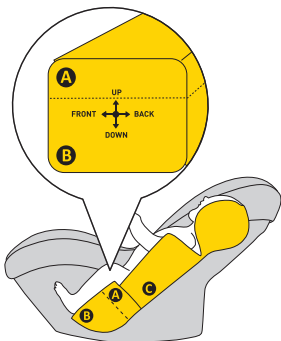

ca. 40-55cm

5

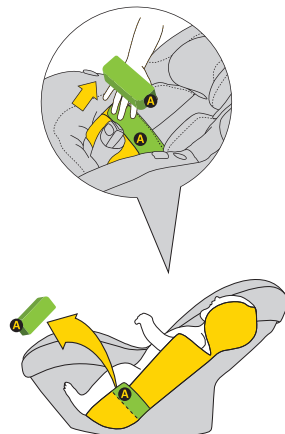

ca. 55-60cm

3 Krok

Przesuń pasy na boki fotelika. Umieść dziecko w foteliku. Upewnij się, że Twoje dziecko siedzi prawidłowo w foteliku samochodowym z pleckami catkowicie opartymi o fotelik samochodowy, a żadna część pasów nie znajduje się pod pleckami dziecka.

4 Krok

Jeżeli Twoje dziecko osiągnęło wzrost 40-60cm użyj pełnej poduszki wkładki **A** + **B**.

5 Krok

Gdy dziecko osiągnie wzrost 55-60 cm, można również dostosować pozycję dziecka poprzez usunięcie wkładki **A**.



6

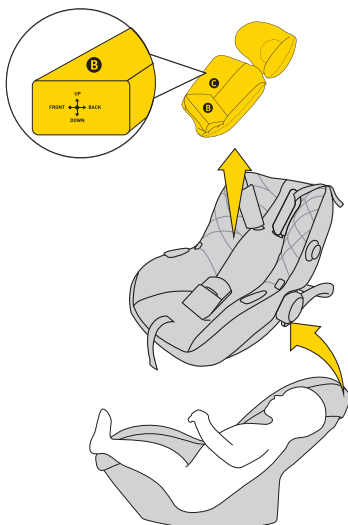

ca. >60cm

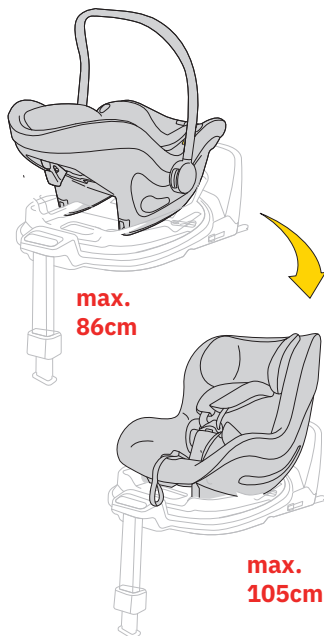

**max.
86cm**

**max.
105cm**

6 Krok

Gdy Twoje dziecko ma powyżej 60cm wzrostu możesz używać fotelika bez wkładki.



Uwaga

Wskazane wymiary dotyczące wzrostu dziecka względem ułożenia wkładki są jedynie SUGESTIĄ. Każde dziecko jest inne i rośnie w innym tempie, dlatego ABSOLUTNYM priorytetem w kwestii dostosowania wkładki jest poziom pasów względem ramion dziecka. PAMIĘTAJ – PASY POWINNY WYCHODZIĆ Z POZIOMU RAMION LUB DELIKATNIE PONIŻEJ NICH.



7

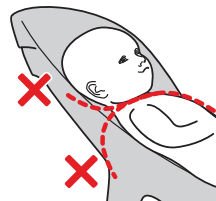
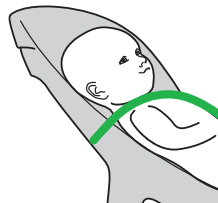
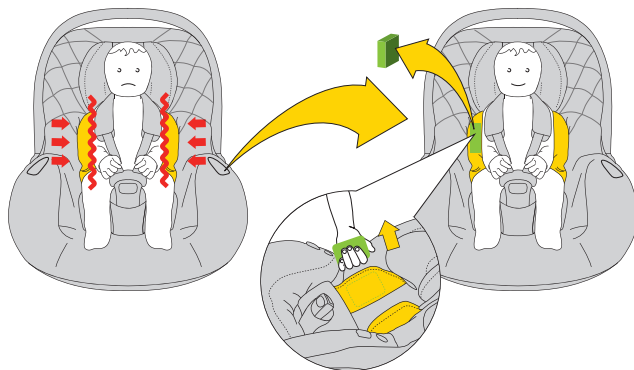

7 Krok

Gdy zauważysz, że Twoje dziecko potrzebuje miejsca w foteliku wyciągnij z wkładki boczne EPS.



Uwaga

Wskazane wymiary dotyczące wzrostu dziecka względem ułożenia wkładki są jedynie SUGESTIĄ. Każde dziecko jest inne i rośnie w innym tempie, dlatego ABSOLUTNYM priorytetem w kwestii dostosowania wkładki jest poziom pasów względem ramion dziecka. PAMIĘTAJ – PASY POWINNY WYCHODZIĆ Z POZIOMU RAMION LUB DELIKATNIE PONIŻEJ NICH.



8

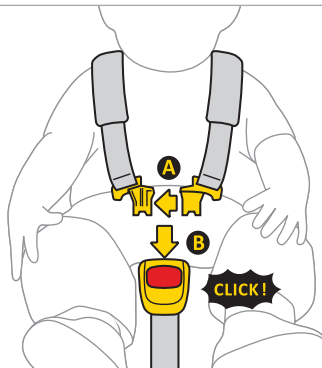

9

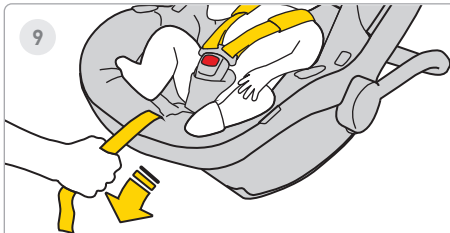

10



8 Krok

Złącz klamrę pasów A z obu pasów. Następnie wsuń plastikowe klamry **A** w otwór zapięcia **B**. Kliknięcie oznacza, że, że klamra została prawidłowo zapięta.

9 Krok

Pociągnij środkowy pasek z przodu fotelika samochodowego, aż dziecko zostanie zapięte.

10 Krok

Odległość pomiędzy pasem, a ciałem dziecka powinna wynosić maksymalnie 1cm. Aby upewnić się, że pasy są odpowiednio dociągnięte, można przeprowadzić test "uszczypnięcia" - jeśli jesteś w stanie złapać i "uszczypnąć pas", oznacza to, że powinien być mocniej dociągnięty.

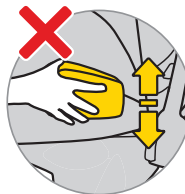
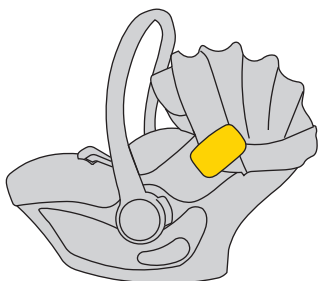
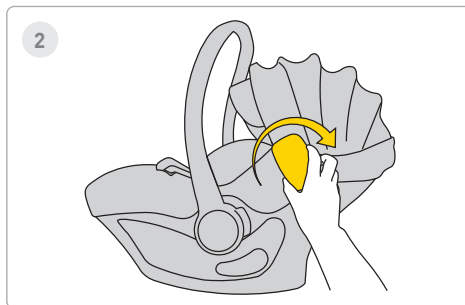
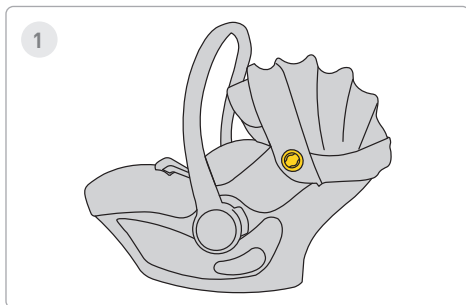

1 Krok

Po obu stroach fotelika znajduje się mocowanie bumpera

2 Krok

Wsuń. Bumper na mocowanie. Pamiętaj, nie przekraczaj, ani nie przesuwaj bumpera góra - dół.



3

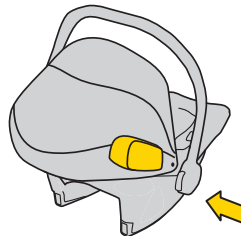
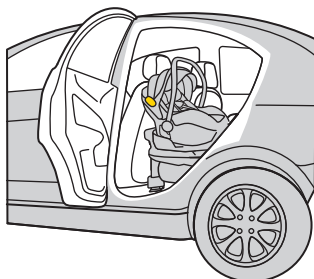
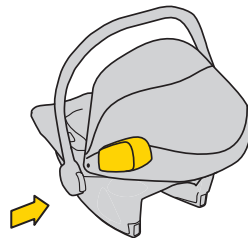
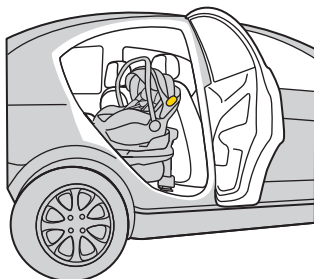

3 Krok

Bumper zawsze montuj w foteliku od strony drzwi pojazdu.



3

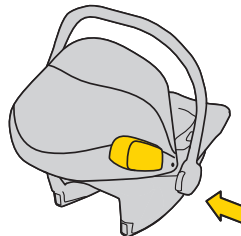
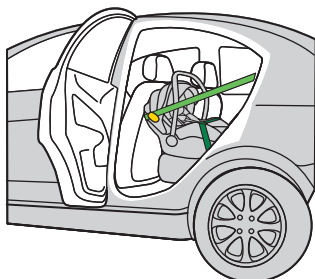
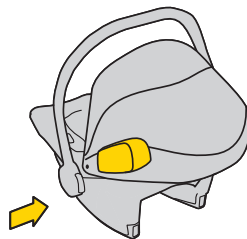
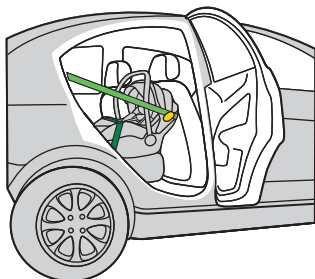

3 Krok

Bumper zawsze montuj w foteliku od strony drzwi pojazdu.

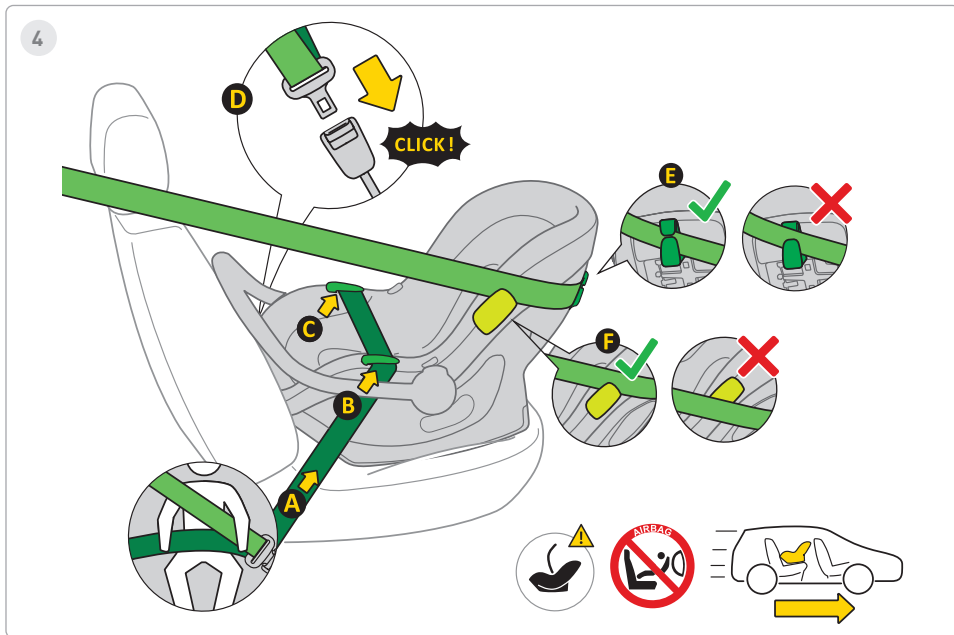

4 Krok

1. Umieść fotelik samochodowy na siedzeniu pojazdu, przeciwnie do kierunku podróży.
2. Pozostaw rączkę fotelika w pozycji pionowej, jedynie w celu prawidłowego montażu fotelika samochodowego w pojeździe.
3. Wyciągnij 3-punktowy automatyczny pas bezpieczeństwa **A** i umieść odcinek biodrowy w prowadnicy pasa biodrowego **B, C**.
4. Zablokuj klamrę 3-punktowego automatycznego pasa bezpieczeństwa **D** w mocowaniu w pojeździe.
5. Naciągnij część biodrową pasa, aby nie zostały na nim luzy w tym odcinku.
6. Poprowadź odcinek ukośny pasa za fotelikiem przez prowadnicę pasa **E**.
7. Poprowadź ukośny odcinek pasa barkowego nad, lub pod bumperem **F**.
8. W celu zapewnienia najlepszej ochrony bocznej pamiętaj, aby bumper był zawsze zamontowany od strony drzwi.
9. Sprawdź dociągnięcie pasa, jeśli wystąpią luzy, dociągnij mocniej pas.

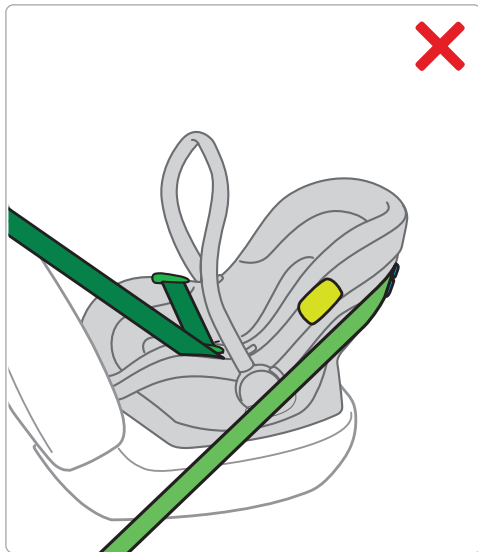
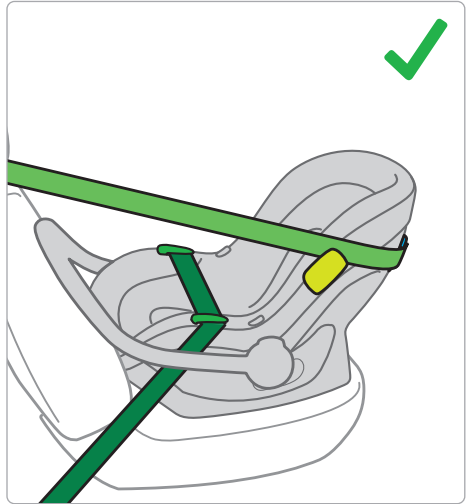
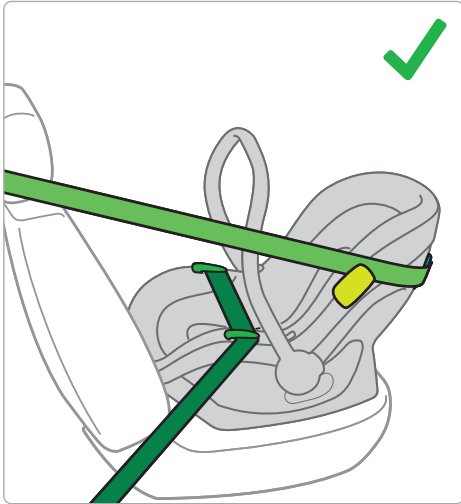



5

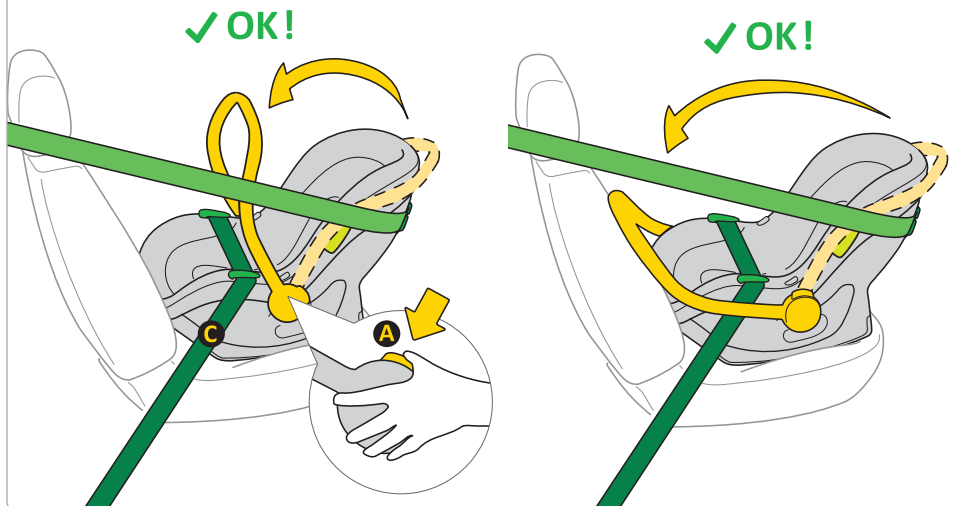

5 Krok

1. Po prawidłowym zamontowaniu fotelika przy użyciu samochodowych pasów bezpieczeństwa ustaw rączkę, naciskając przyciski **A** po obu stronach fotelika. Rączka może znajdować się w pozycji pionowej lub być oparta o oparcie siedzenia pojazdu.
2. Rączka musi znajdować się powyżej dolnej części trzypunktowego pasa bezpieczeństwa pojazdu **C**.

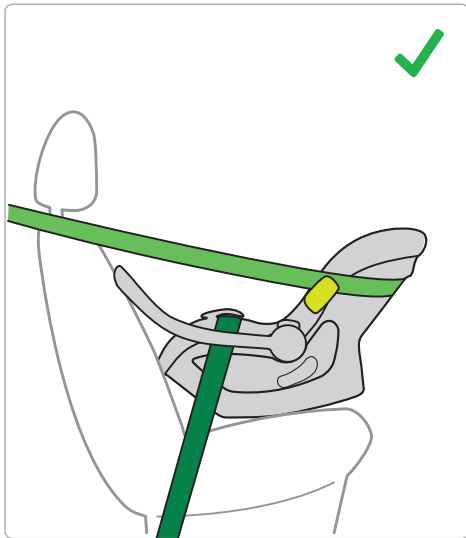
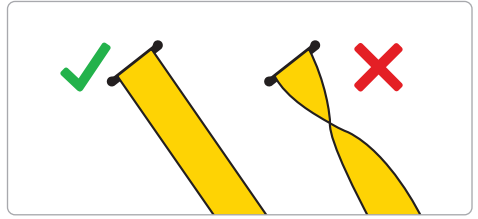
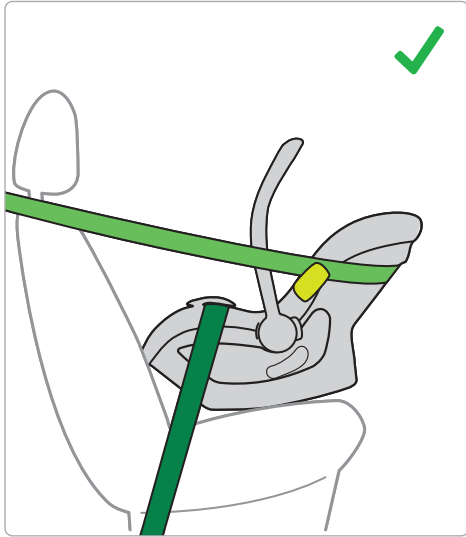

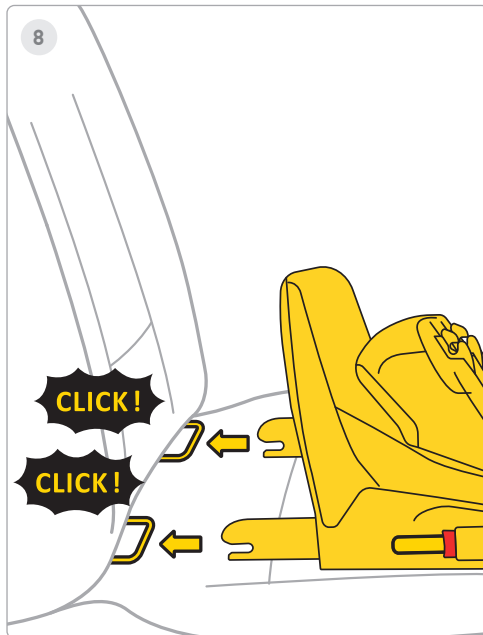
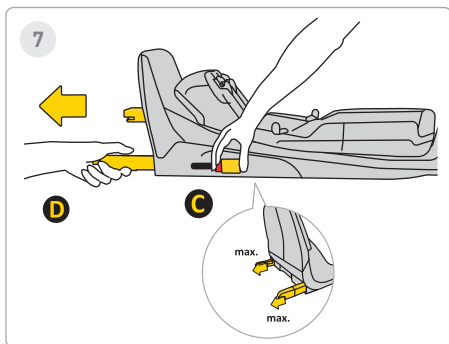
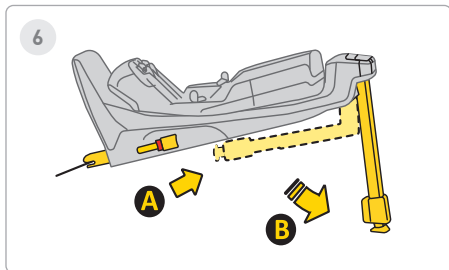

6 Krok

Naróżnij nogę stabilizującą z pozycji **A** do pozycji nogi **B**.

7 Krok

Naciśnij przycisk zwalnający Isofix **C** i wyciągnij go do maksymalnej pozycji **D**.

8 Krok

Nakieruj bazę na uchwyty Isofix w kanapie pojazdu i wepchnij ramiona Isofix, aż usłyszysz „CLICK!”. Wskaźnik Isofix zmieni kolor z czerwonego na zielony. Oznacza to, prawidłowe zapięcie Isofixu.



9

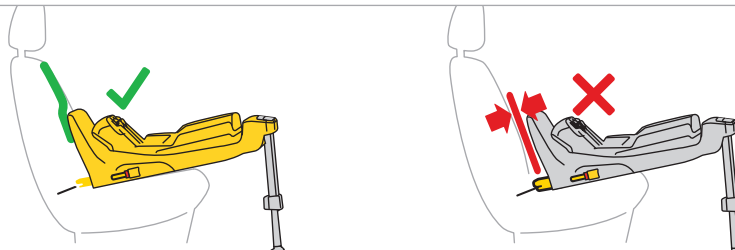
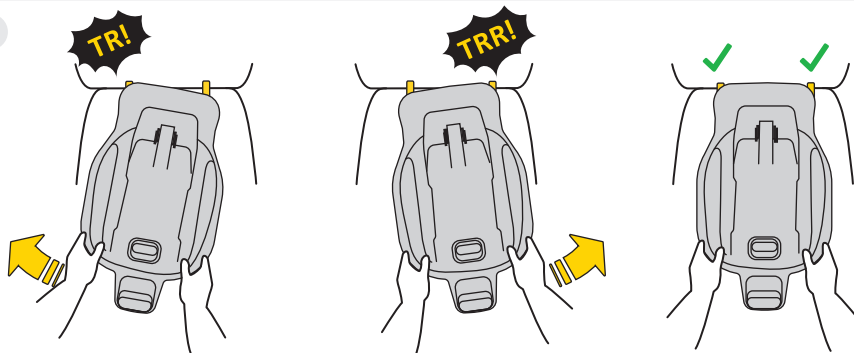

9 Krok

Dopychaj na zmianę bazę w kierunku oparcia siedzenia pojazdu, aż do maksymalnego oparcia ramy antyrotacyjnej z oparciem kanapy.

Pamiętaj, baza powinna być dosunięta tak mocno jak to możliwe poprzez dopychanie wahadłowe.



10

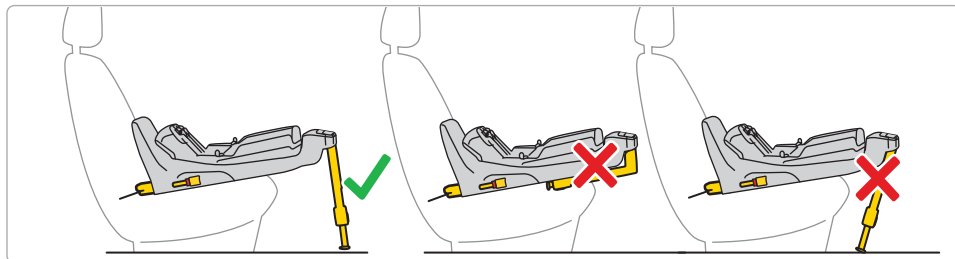
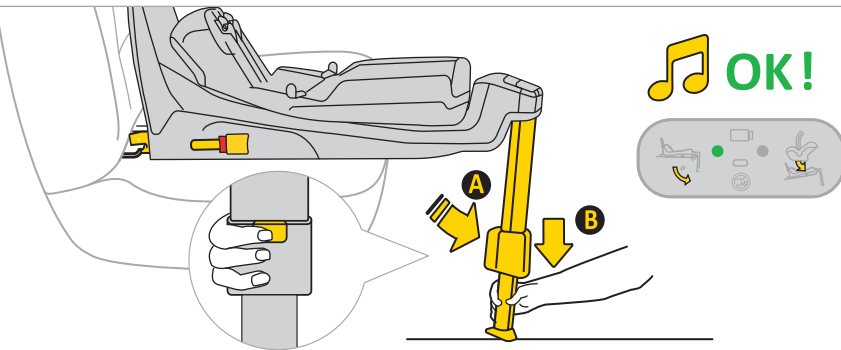

10 Krok

Naciśnij przycisk wysuwania nogi **A** i wyciągnij nogę do momentu stabilnego postawienia stopu na podłodze pojazdu. Podczas prawidłowego montażu nogi, na wyświetlaczu zmieni się światło z czerwonego na zielony.



11

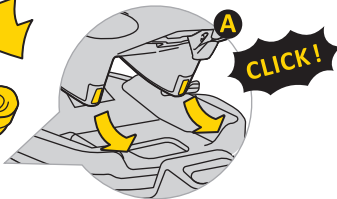
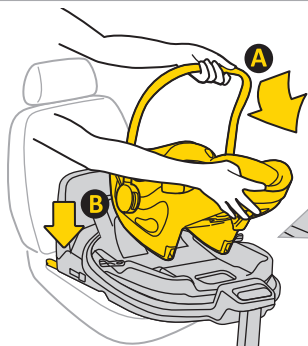

OK!



11 Krok

Umieść fotelik w baze. W tym celu wsuń fotelik od strony **A** a haki bazy, a następnie wepnij fotelik w miejscu **B** w baze. Po prawidłowym wpięciu fotelika w bazi na wyświetlaczu po prawej stronie pojawi się zielone światło.

Pamiętaj! Fotelik użytkuj jedynie tyłem do kierunku jazdy.

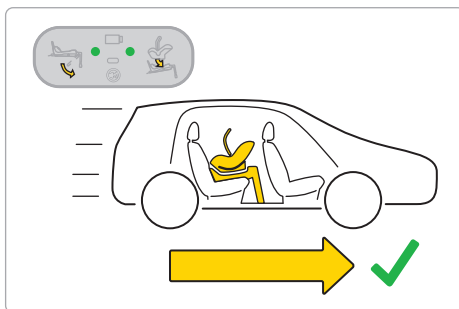
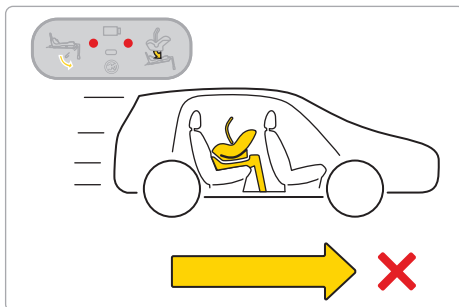
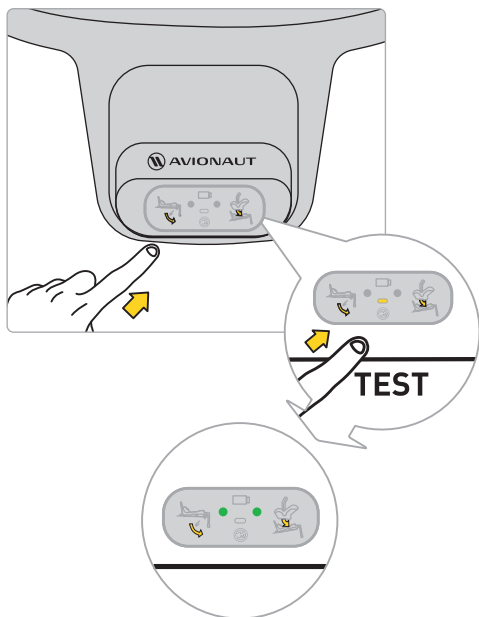

Przed wyruszeniem w podróż ze swoim dzieckiem przeprowadź test układu elektronicznego bazy. Po prawidłowym wpięciu fotelika oraz prawidłowym montażu nogi pojawią się dwa zielone punkty na wyświetlaczu.

Jeżeli pojawią się czerwone punkty, sprawdź, czy prawidłowo został zamontowany fotelik samochodowy oraz baza.



An illustration of a car seat with a headrest and a neckrest.	A green checkmark.	A red X mark.	A green checkmark.
An illustration of a car door with the handle.	A red X mark.	A green checkmark.	A green checkmark.
Sound	Three yellow musical notes.	Three yellow musical notes.	One yellow musical note.
Lights	A green circle followed by a red circle.	A red circle followed by a green circle.	Two green circles.

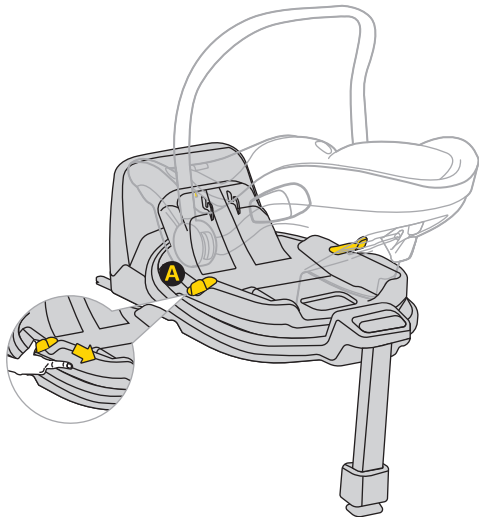

12

**12 Krok**

W celu obrotu fotelika pociągnij lub popchnij dźwignię **A** i jedną ręką obróć fotelik w pożądaną stronę.

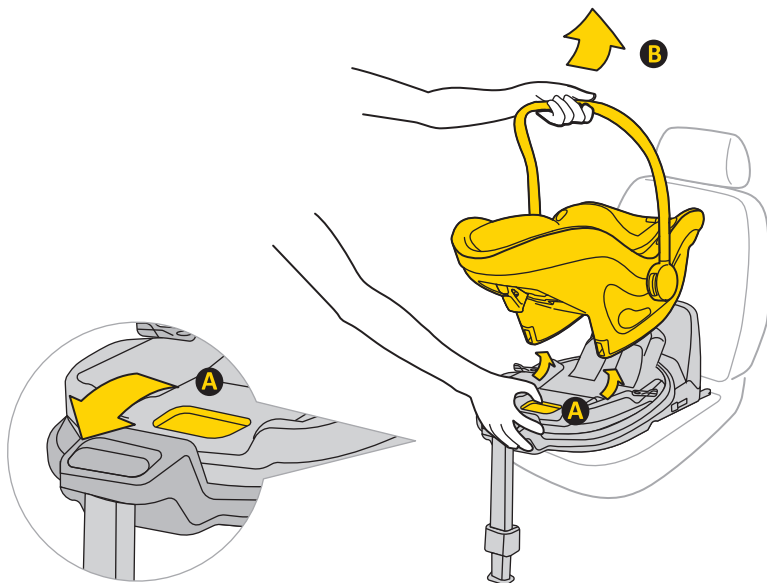

13

**13 Krok**

W celu wyjęcia fotelika z bazy, pociągnij rączkę wypinania **A** i pochylając fotelik delikatnie w kierunku przodu samochodu unieś fotelik **B**.

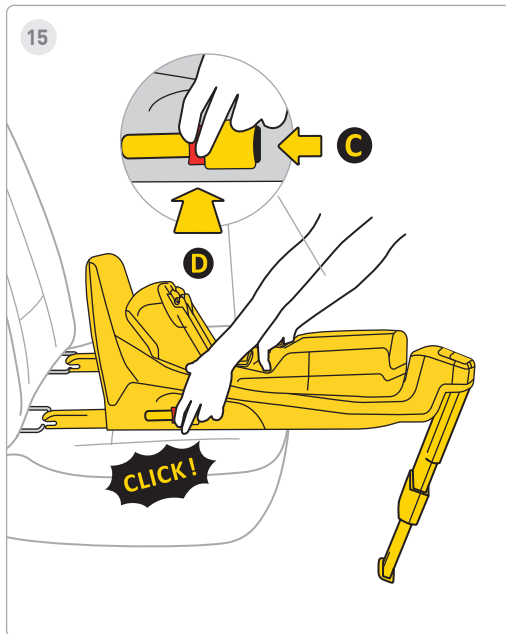
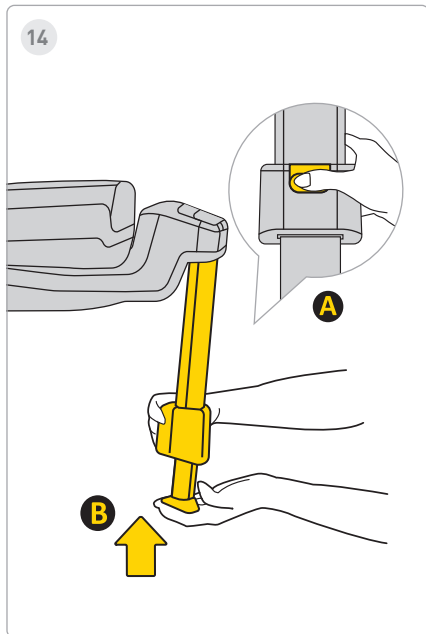

14 Krok

Aby wsunąć nogę naciśnij przycisk **A** i wsuń nogę **B** do pierwotnej pozycji, a następnie złóż ją w celu zaoszczędzenia miejsca.

15 Krok

W celu wypięcia bazy z zaczepów Isifix samochodu, najpierw naciśnij przycisk zabezpieczający **C** a następnie przycisk wypinający **D** i wsuń ramiona zaczepów Isifix do pozycji początkowej. Baza jest gotowa do wyjęcia z samochodu.

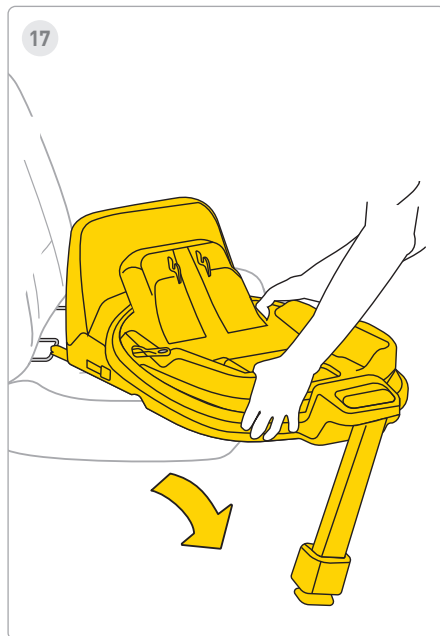
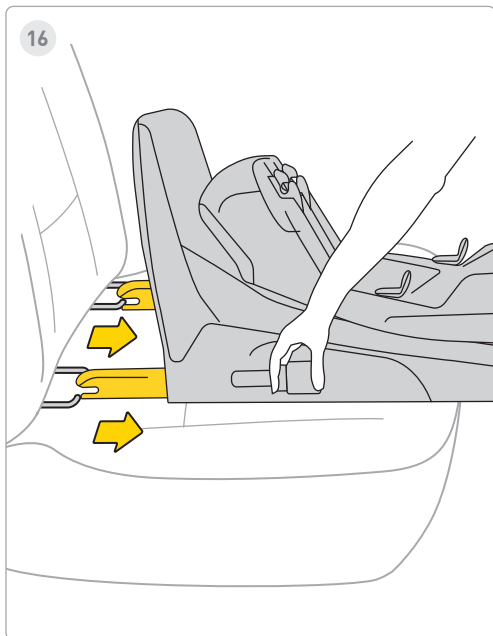

16 Krok

Wsuń Isofixy do maksymalnego schowania.

17 Krok

Wysuń bazę z pojazdu.

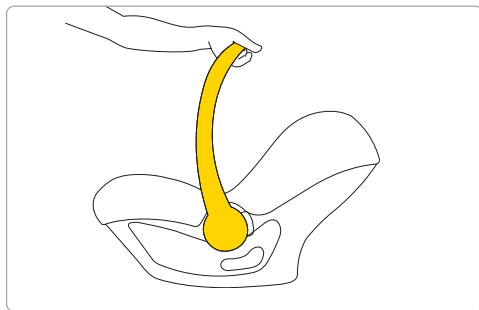
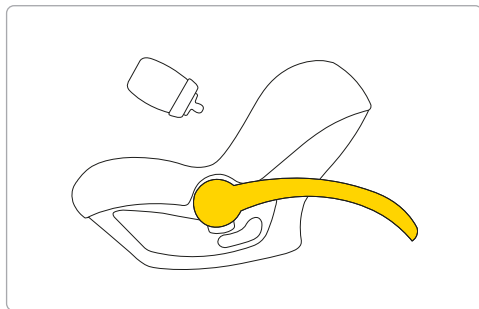
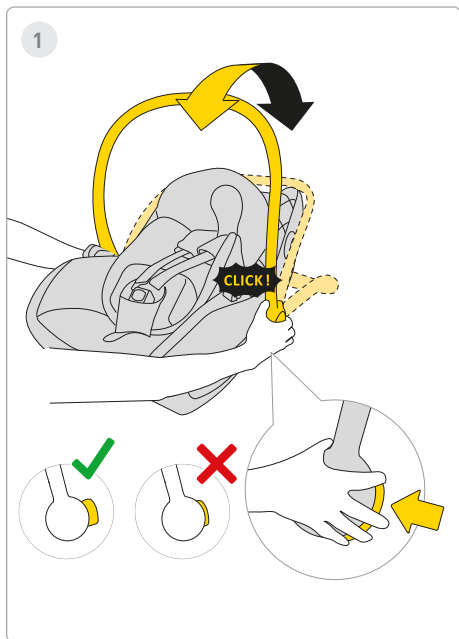

1 Krok

W celu nakarmienia dziecka naciśnij przyciski rączki po obu stronach fotela i przesun rączkę za fotelik. Rączkę możesz obrócić zarówno do tyłu – za fotelik samochodowy, ale również do przodu.



Uwaga

Fotelik jest przeznaczony do przewożenia dziecka w samochodzie. Nie żywaj go jako bujaczka.



2

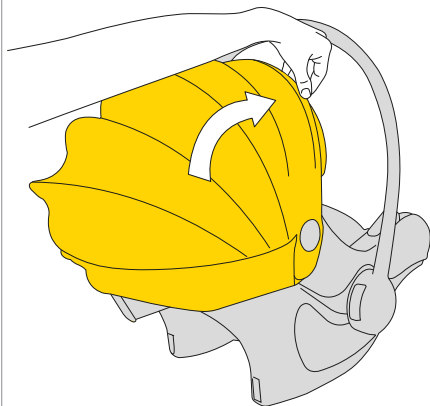

3

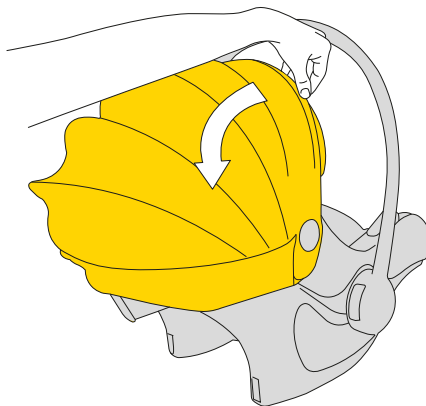
**2 Krok**

W celu zastąpienia daszka przeciwsłonecznego, pociągnij za plastikowy stelaż budki i przesunij ją zastaniając dziecko.

3 Krok

W celu złożenia daszka przeciwsłonecznego, popchnij plastikowy stelaż za fotelik.



4

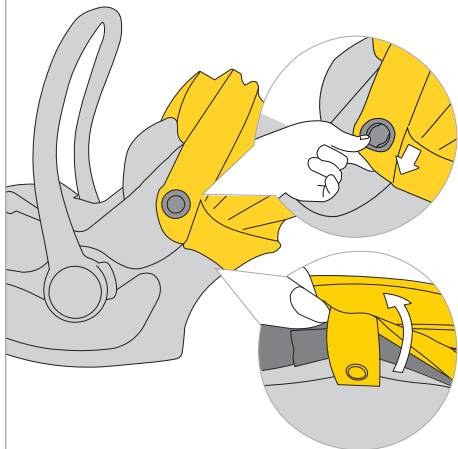

5

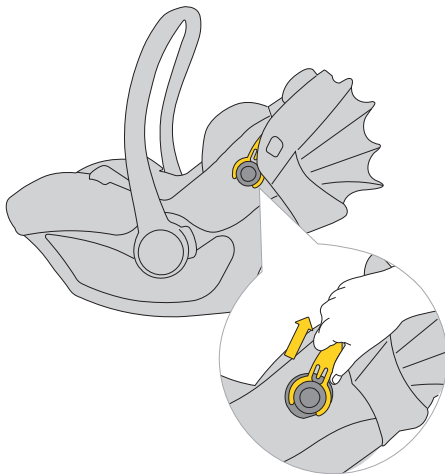
**4 Krok**

Aby zdjąć budkę, wypnij tkaninę z punktów mocowania.

5 Krok

Następnie pociągnij plastikowy stelaż budki i wyciągnij go z mocowania po obu stronach fotelika.



6

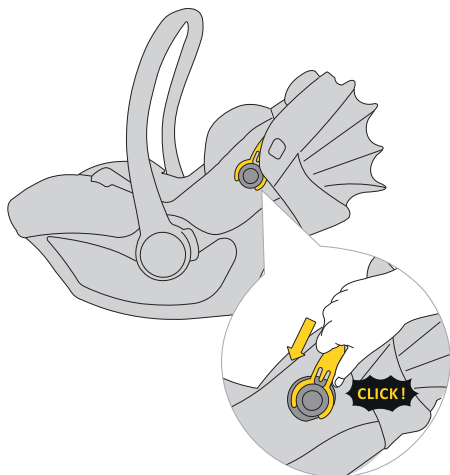

7

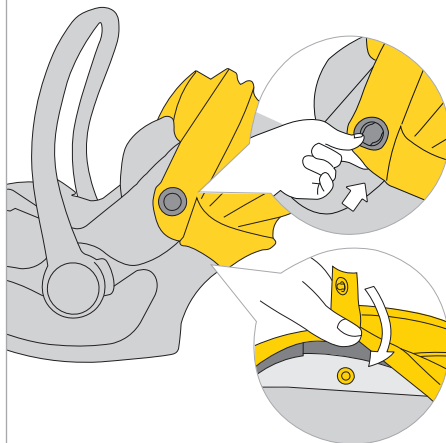

6 Krok

Aby założyć budkę, wepnij tkaninę w punkty mocowania.

7 Krok

Następnie zapnij mocowania materiału budki do skorupy.

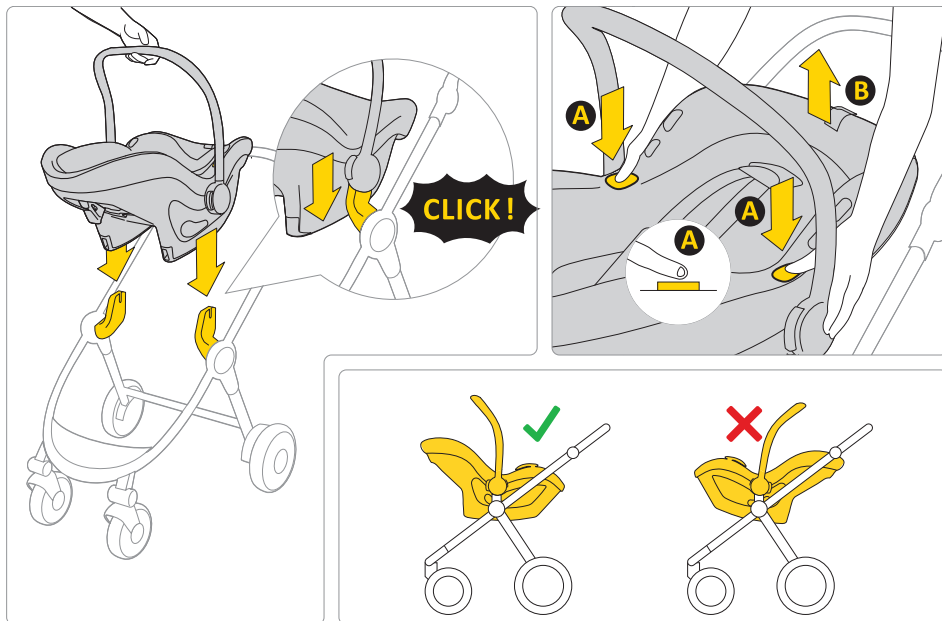

Fotelik samochodowy Pixel 3 można montować przodem do rodzica do dowolnego zatwierdzonego wózka.

W celu wypięcia fotelika ze stelażu wózka naciśnij przycisk **A** po obu stronach fotelika i podnieś fotelik do góry.

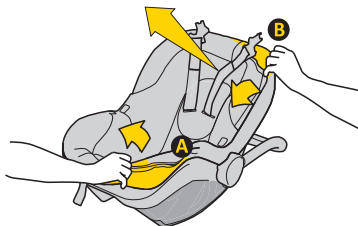
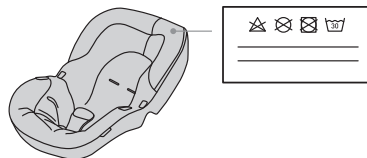
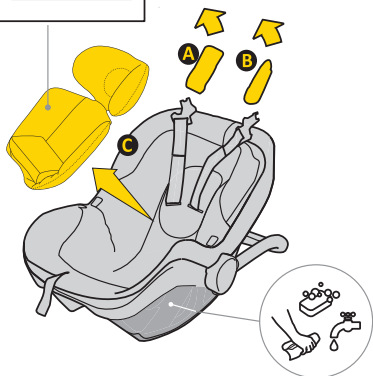
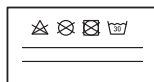

W celu wyprania tapicerki, stosuj się do przedstawionej instrukcji prania.

Tapicerkę w łatwy sposób zdejmiesz z fotelika. Postępuj zgodnie z instrukcją pokazaną na obrazkach

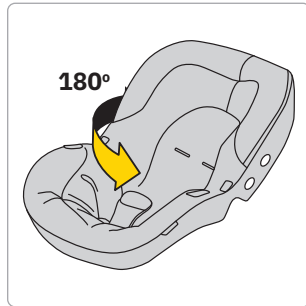
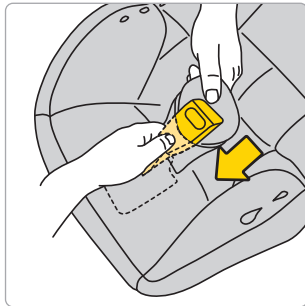
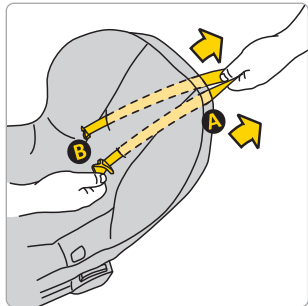
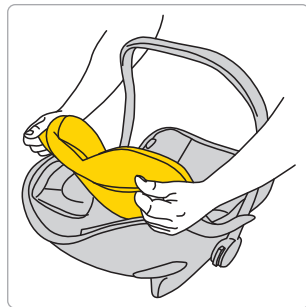
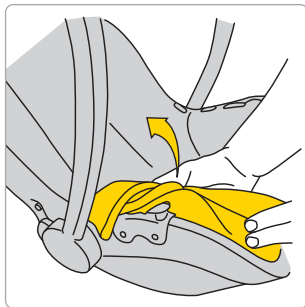
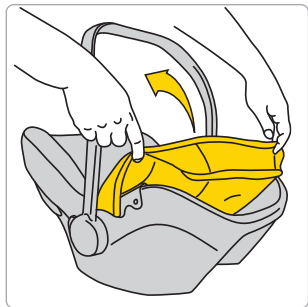

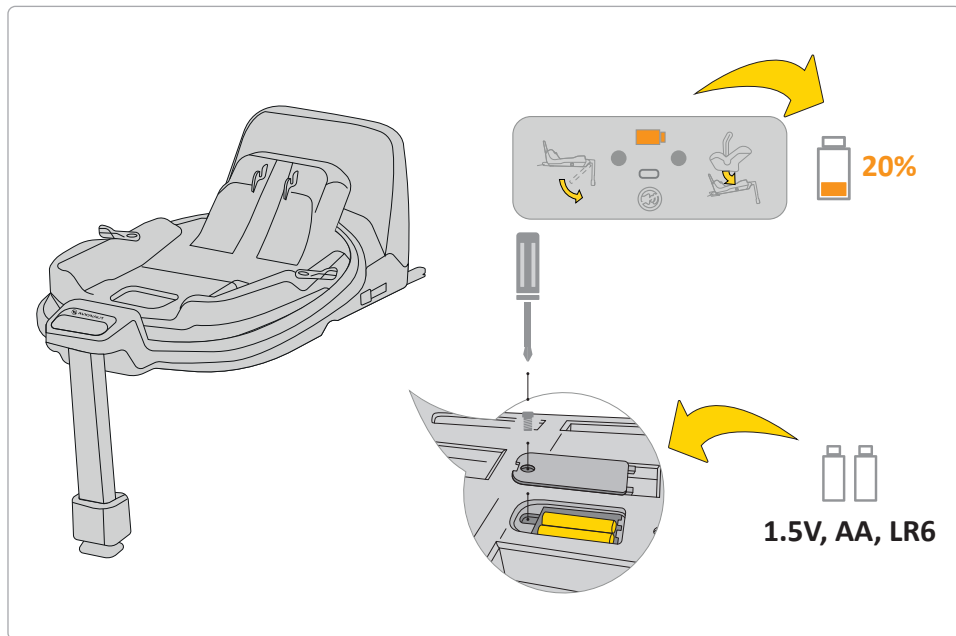

Jeżeli na wyświetlaczu pojawi się pomarańczowe światło baterii należy je wymienić.
Na spodzie bazy znajduje się pokrywa, którą należy odkręcić, a następnie wymienić baterie.

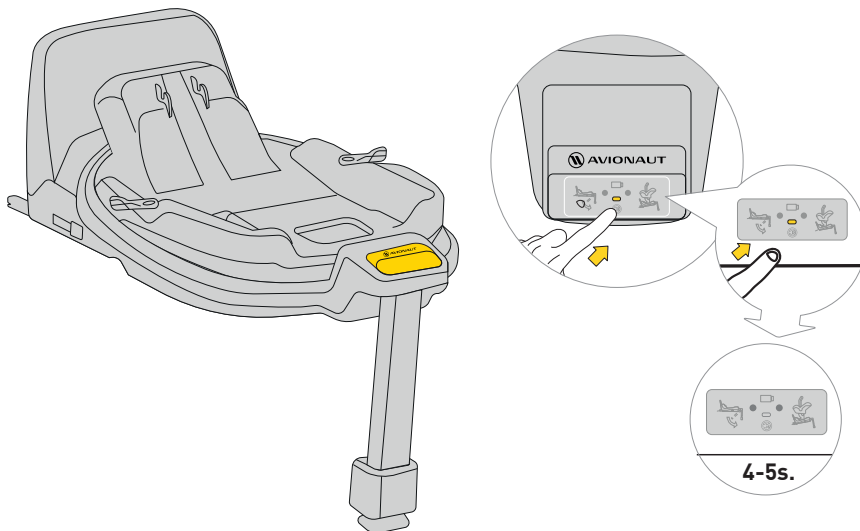

W celu wyciszenia dźwięku należy przytrzymać przycisk wyświetlacza przez 4-5 sekund. Wyświetlacz nadal będzie pokazywać prawidłowe/błędne zapięcie fotelika samochodowego oraz bazy, natomiast dźwięk zostanie wyciszony.

Bezpieczeństwo, użytkowanie i podróż

- Przed zakupem, każdy fotelik należy na próbę zainstalować w samochodzie, by sprawdzić czy w danym modelu można go we właściwy sposób zamontować i użytkować. Dopasowanie modelu fotelika do typu samochodu jest jednym z najistotniejszych kryteriów dotyczących bezpieczeństwa. Asysta sprzedawcy przy pierwszym montażu gwarantuje także, że instalacja będzie w pełni poprawna.
- Pamiętaj, za bezpieczeństwo dziecka w trakcie jazdy samochodem zawsze odpowiedzialni są rodzice.
- Nigdy nie pozostawiaj dziecka w foteliku bez opieki ani w samochodzie ani poza nim.
- Nigdy w trakcie jazdy samochodem nie trzymaj dziecka na kolanach.
- Najbezpieczniejszym miejscem dla Twojego dziecka podczas podróży są siedzenia na tylnej kanapie samochodu.
- Przed każdą podróżą sprawdź, czy pasy bezpieczeństwa nie są uszkodzone lub poskręcane.
- Gdy fotelik jest zamontowany, oparcie tylnej kanapy samochodu musi być zablokowane i nie może się ruszać.
- Przed każdą podróżą sprawdź, czy fotelik Pixel 3 nie został przytrzaśnięty drzwiami lub nie jest narażony na przemieszczanie się bagażu czy oparcia fotela.
- Upewnij się, że wszystkie bagaże w samochodzie są stabilnie przymocowane.
- Nie używaj fotelika Pixel 3 bez tapicerki, gdyż jest ona częścią systemu odpowiedzialnego za bezpieczeństwo dziecka.
- Podczas dłuższych wypraw rób krótkie przerwy. Twoje dziecko również potrzebuje ruchu.
- Zawsze przykrywaj fotelik, gdy pozostawiasz auto zaparkowane w silnie nasłonecznionym miejscu. Tapicerka oraz metalowe i plastikowe części mogą się nadmiernie rozgrzać i oparzyć dziecko.
- Zawsze zabezpieczaj dziecko w foteliku przypinając je pasami uprząży, również wtedy, gdy używasz fotelika poza samochodem.
- Należy upewnić się, że pasy uprząży są odpowiednio zapięte, aby dziecko było prawidłowo ułożone w foteliku.
- Odradzamy kupowania używanych fotelików samochodowych dla dzieci – nigdy nie możesz być pewny ich historii. Jeśli jednak zdecydujesz się na zakup fotelika używanego, wybierz taki, którego historię użytkowania znasz.

- Nie używaj fotelika Pixel 3 przez okres dłuższy niż 10 lat.
- Wymień swój fotelik, jeśli brał udział w wypadku.
- Nie wolno wprowadzać jakichkolwiek modyfikacji w foteliku. Mogą one spowodować częściową lub całkowitą utratę bezpieczeństwa produktu.
- Fotelik musi być zawsze zabezpieczony w samochodzie, nawet wówczas, jeśli nie jest przewożone w nim dziecko.
- Producent bierze pod uwagę fakt, że fotelik może zostawić wgniecenia w tapicerce fotela pojazdu. Jest to nieuniknione ze względu na wymóg ciasnego mocowania fotelika. Producent nie ponosi odpowiedzialności za ewentualne powstałe przez to uszkodzenia.
- Należy upewnić się, że pasy są odpowiednio napięte, aby dziecko było prawidłowo ułożone w foteliku.
- Pasy uprząży utrzymujące dziecko nie mogą być używane bez osłon.
- Upewnij się, że możesz wsadzić maksymalnie jeden palec między uprzężą, a dzieckiem (1cm). Jeżeli odległość ta jest większa ściągnij uprząż,
- Wkładka Pixel 3 złożona jest z kilku elementów. Należy dopasować je tak, aby wysokość pasów uprząży fotelika pozycjonowała je równolegle

do poziomu barków dziecka. PAMIĘTAJ: Każde dziecko ma inną budowę – kontroluj regularnie poziom położenia pasów względem barków. Jest to niezbędne dla zachowania bezpieczeństwa dziecka w foteliku.

- Jeśli chcesz ochronić dziecko przed słońcem przymocuj i rozłóż daszek przeciwsłoneczny. Daszek jest osobną częścią fotelika,
- Używaj fotelika Pixel 3 gdy Twoje dziecko jest między 40cm a 86cm oraz waży max 13kg.
- W trakcie montażu fotelika Pixel 3 korzystaj z siedzenia zwróconego do przodu, które jest wyposażone w trzypunktowe pasy bezpieczeństwa. Pas ten powinien być naciągnięty i przeprowadzony przez wszystkie punkty fotelika oznaczone na niebiesko. Wskazówki prawidłowego montażu znajdują się w tej instrukcji oraz na naklejce Pixel, która znajduje się na boku fotelika,
- Korzystaj tylko z siedzenia zwróconego do przodu, które jest wyposażone w trzypunktowe pasy bezpieczeństwa zgodne z normą ECE R16,
- Wykonaj test poprawności instalacji fotelika. Jeżeli jedna z diod świeci się na czerwono popraw instalację fotelika i wykonaj test ponownie. Czynność tą wykonuj dopóki nie zapali się zielona dioda,

- Do fotelika Pixel 3 dołączony jest odbojnik, który należy umiejscowić z boku fotelika w wyznaczonym do tego miejscu.

Konserwacja i higiena

1. Tapicerkę fotelika Pixel 3 można prać w pralce w temperaturze do 30°C przy obrotach do 600.
2. Pozostałe elementy fotelika można myć za pomocą wody z mydłem i miękkiej gąbki.
3. Utrzymuj swój fotelik w czystości. Nie używaj środków nawilżających ani agresywnych środków czyszczących.
4. Zarówno do ruchomych elementów, jak i innych części fotelika nie stosuj smarów, ostrej chemii i środków nawilżających.

Środowisko

- Plastikowe części opakowania należy trzymać poza zasięgiem dziecka, aby uniknąć ryzyka uduszenia.
- Baterie zasilające panel informacyjny umieszczone w bazie fotelika podlegają odpowiedniej utylizacji.
- Z uwagi na ochronę środowiska, po zakończeniu użytkowania fotelika, prosimy o jego utylizację we właściwym zakładzie gospodarowania odpadami, zgodnie z obowiązującymi lokalnymi przepisami.

Pytania

Jeśli masz jakiegokolwiek pytania, zadzwoń do Twojego sprzedawcy lub autoryzowanego dystrybutora.

Przygotuj następujące informacje:

- wiek, wzrost i waga Twojego dziecka,
- marka i typ samochodu oraz pozycja siedzenia, na którym instalujesz fotelik Pixel 3 w samochodzie.

Gwarancja

- Pixel 3 objęty jest 24-miesięczną gwarancją.
- Niniejszym zapewniamy, że produkt został wyprodukowany zgodnie z aktualnymi wymogami europejskich norm bezpieczeństwa i jakości oraz, że w chwili zakupu produkt jest wolny od wad produkcyjnych i materiałowych.
- Gwarancja jest ważna w kraju zakupu oraz realizowana przez autoryzowanego dystrybutora.
- Gwarancja obejmuje wszelkie wady produkcyjne w zakresie materiałów i robocizny, pod warunkiem, że produkt jest użytkowany zgodnie z instrukcją obsługi, w normalnych warunkach, przez pierwszego użytkownika końcowego i w okresie 24 miesięcy od daty zakupu. Avionaut przejmuje odpowiedzialność za naprawę lub wymianę wadliwego produktu, lecz

o wyborze sposobu usunięcia wady i rozpatrzenia zgłoszenia decyduje gwarant.

- Gwarancja nie obejmuje uszkodzeń spowodowanych codziennym użytkowaniem, takich jak zużycie tkaniny, a także naturalna utrata kolorów oraz pogorszenie jakości materiałów, wynikające z normalnego starzenia się produktu.
- Gwarancja nie obowiązuje również w przypadku uszkodzeń produktu na skutek przypadkowych zniszczeń, nieprzestrzegania instrukcji obsługi, nieodpowiedniego użytkowania, szkód wynikających z zaniedbania, wywołanych ogniem, kontaktem z cieczą lub innych przyczyn zewnętrznych.
- W momencie zgłoszenia reklamacji, fotelik Pixel 3 musi posiadać wszystkie etykiety lub numer identyfikacyjny i może być serwisowany tylko przez osobę, która została do tego upoważniona.

Chcesz zgłosić reklamację?

- Chcesz zgłosić reklamację? Kiedy zauważysz wadę i chcesz zgłosić reklamację skontaktuj się ze sprzedawcą, u którego zakupiłeś Pixel 3 W momencie zgłaszania reklamacji należy przedstawić dowód zakupu, który musi być dokonany w ciągu 24 miesięcy poprzedzających zgłoszenie serwisowe.

- Jeśli zajdzie potrzeba wystania produktu do punktu serwisowego, należy zwrócić produkt do dystrybutora lub sprzedawcy. Należy jednocześnie uzgodnić sposób wysyłki i jego koszty, ponieważ w przypadku braku takiego uzgodnienia gwarant może odmówić pokrycia kosztów przesyłki. Uszkodzenia i/ lub wady, których nie obejmuje nasza gwarancja lub prawa konsumenta, i/ lub uszkodzenia, i/ lub wady produktu nieobjęte naszą gwarancją mogą zostać usunięte za uzgodnioną opłatą.
- Wymień swój fotelik na nowy jeżeli brał on udział w wypadku. Będziesz do tego potrzebował: notatki z policji o wypadku, zdjęcie z wypadku z widocznym fotelikiem lub informację z policji o takim fakcie, dowód zakupu, potwierdzenie od ubezpieczyciela niewłaściwości fotelika w odszkodowanie, kartę gwarancyjną oraz przesłanie do nas powypadkowego fotelika.

Prawa konsumenta

- Konsumentowi przysługują prawa zgodne z odpowiednim ustawodawstwem, które mogą różnić się w zależności od kraju. Niniejsza gwarancja nie ma wpływu na prawa konsumenta podlegające odpowiedniemu ustawodawstwu krajowemu.

- Niniejsza gwarancja została przygotowana przez firmę Ł.KARWALA zarejestrowaną w Polsce.

Adres firmy to:

Ł.KARWALA

Szarlejka,

ul. Łukaszewicza 172

42-130 Wręczyca Wielka, Polska

(1) Zakupione produkty z usuniętymi albo zmienionymi etykietami lub numerami identyfikacyjnymi uważane są za nieautoryzowane. W związku z tym, że autentyczność takich produktów nie może być ustalona, gwarancja ich nie obejmuje.



Manual do utilizador da cadeira de segurança infantil Avionaut® Pixel 3™

Importante!

Não leia este manual enquanto conduz. Leia-o com atenção, guarde-o para referência futura e tenha-o sempre à mão. Para qualquer dúvida, por favor contacte-nos. Viaje sempre em segurança e leve a sério cada viagem de carro, mesmo que o destino esteja a apenas alguns quarteirões de distância.

Guarde as instruções juntamente com a cadeira auto durante toda a vida útil da mesma.



Avisos:

Não modifique de forma alguma a cadeira auto Pixel 3, pois pode afetar a segurança da criança durante a sua utilização.



Avisos:

Nunca coloque a cadeira auto Pixel 3 sobre um pedestal, como uma mesa ou uma cadeira.



Avisos:

Nunca instale a cadeira auto Pixel 3 virada para sentido contrário de deslocação no banco do passageiro dianteiro com airbag ativo.



Atenção:

A cadeira de segurança infantil Pixel 3 só deve ser instalada no automóvel virada para trás, para o sentido de condução.



Aviso:

Para mais informações, consulte o manual do fabricante do veículo.

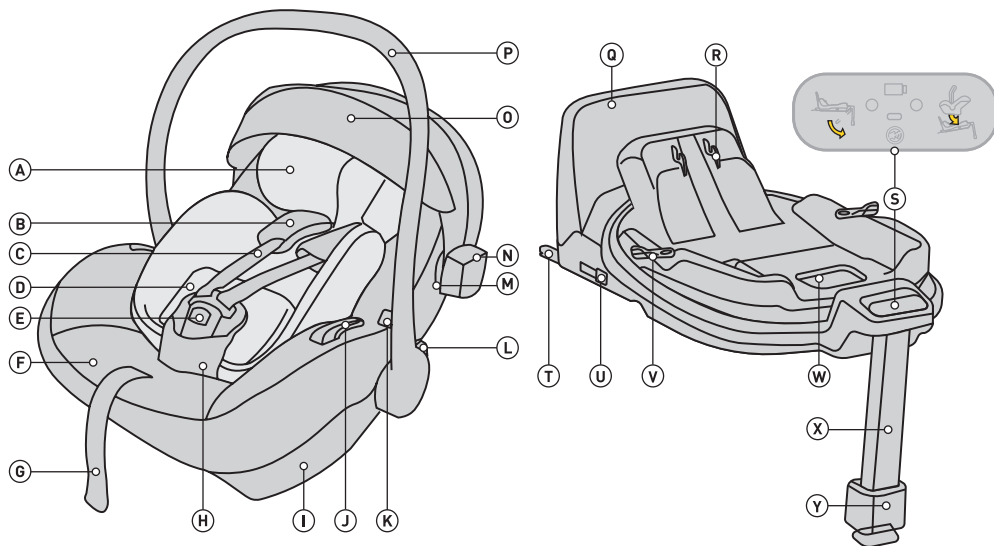

- A Inserção D Pixel 3
- B Cintos de ombro com protetores amovíveis
- C Cintos de ombro
- D Sistema de regulação em altura C Pixel 3
- E Bloqueio do cinto de segurança
- F Capa de assento
- G Ajustador do comprimento do cinto de segurança
- H Cinto de segurança com protetor
- I Acessório de base
- J Conector de cinto
- K Botão para libertar o assento do carrinho

- L Botão para ajustar a configuração da pega
- M Acessório para dossel
- N Refletor
- O Capota solar
- P Uma alça
- Q Quadro anti-rotação
- R Fixação do mecanismo de fixação do assento Mecanismo
- S Painel de controlo
- T Fixação de base ISOFIX
- U Botão para libertar o conector ISOFIX
- V Botão de rotação
- W Solte a alavanca para desbloquear o assento
- X Apoio para os pés ajustável
- Y Botão de regulação do apoio para os pés

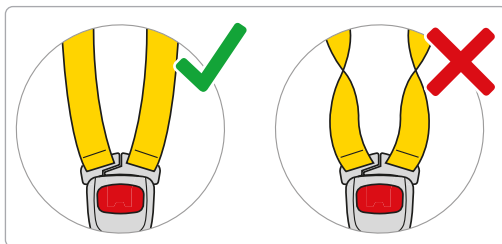
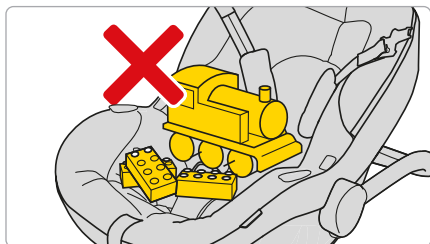
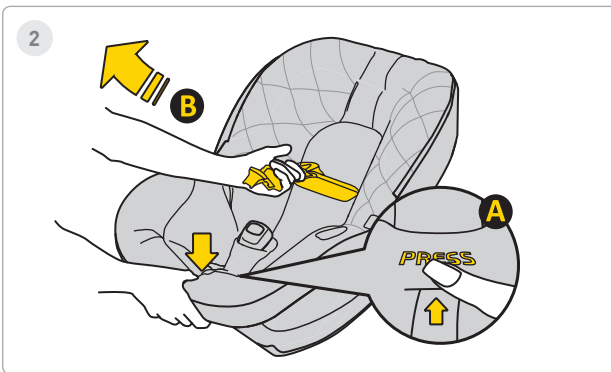
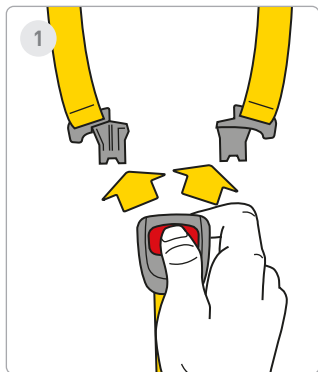

1 Etapa

Pressione os botões vermelhos para abrir a fivela do cinto de segurança.

2 Etapas

Desaperte os cintos de segurança do carro para libertar espaço para o bebé no assento. Pressione o botão **A** e puxe os cintos de segurança **B** para aumentar o seu comprimento.

Lembrar! Não devem existir outros elementos no assento e os cintos de segurança devem estar sempre direitos e bem apertados!



3



4

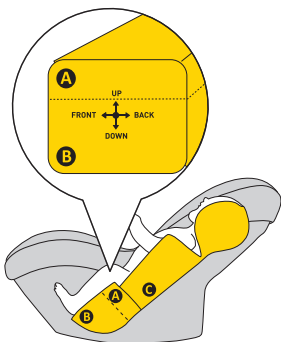

ca. 40-55cm

5

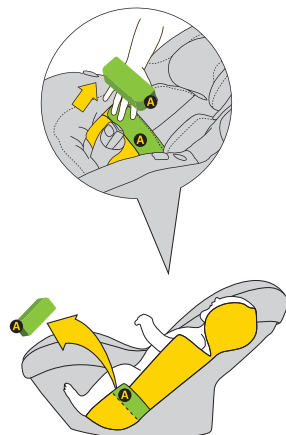

ca. 55-60cm

3 Etapas

Desloque as correias para os lados do assento. Coloque o seu bebé no assento. Certifique-se de que o seu filho está sentado corretamente na cadeira auto, com as costas totalmente apoiadas na cadeira e que nenhuma parte do cinto de segurança está debaixo das costas da criança.

4 Etapas

Se o seu filho tiver 40-60 cm de altura, utilize o encarte **A** + **B** completo.

5 Etapas

Quando a criança atinge uma altura de 55-60 cm, também é possível ajustar a posição da criança removendo o inserto A.



6

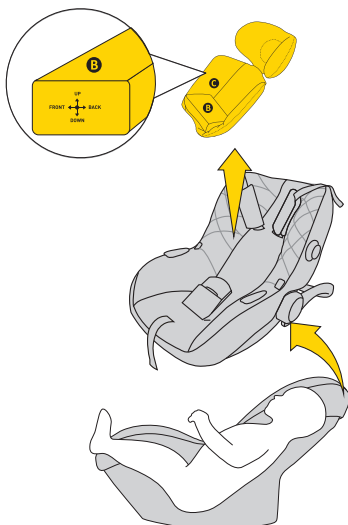

ca. >60cm

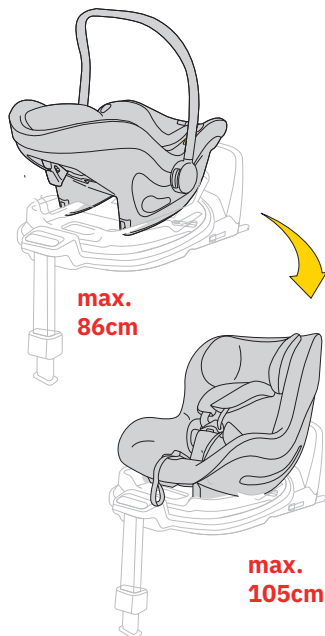

max.
86cm

max.
105cm

6 Etapas

Quando o seu filho ultrapassar os 60 cm de altura, pode utilizar a cadeira auto sem o encaixe. Se o seu filho atingir uma altura de 40-60 cm, utilize a almofada completa.



AVISO!

As medidas de altura indicadas em relação à criança em relação à disposição do inserto são meras SUGESTÕES. Cada criança é diferente e cresce a um ritmo diferente, pelo que a prioridade ABSOLUTA no ajuste do encaixe é o nível das alças em relação aos ombros da criança. **LEMBRE-SE – AS ALÇAS DEVEM SAIR AO NÍVEL DOS OMBROS OU LOGO ABAIXO.**



7

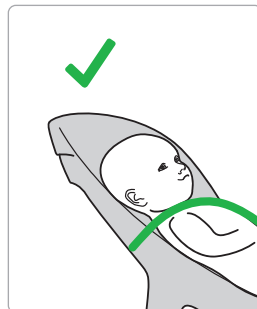
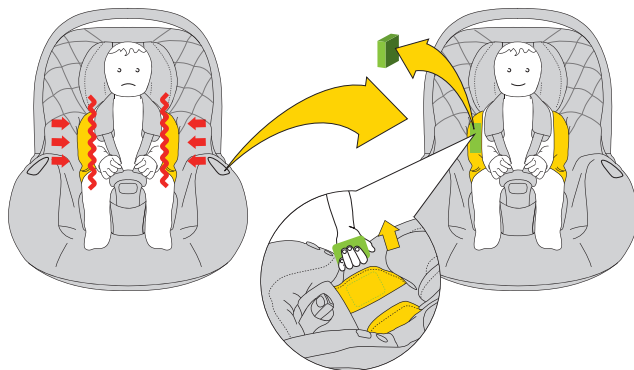

7 Etapas

Quando notar que o seu filho precisa de mais espaço na cadeira auto, retire as inserções laterais de EPS da almofada.

Se o seu filho atingir uma altura de 40-60 cm, utilize a almofada completa.



AVISO!

As medidas de altura indicadas em relação à criança em relação à disposição do inserto são meras SUGESTÕES. Cada criança é diferente e cresce a um ritmo diferente, pelo que a prioridade ABSOLUTA no ajuste do encaixe é o nível das alças em relação aos ombros da criança. **LEMBRE-SE – AS ALÇAS DEVEM SAIR AO NÍVEL DOS OMBROS OU LOGO ABAIXO.**



8

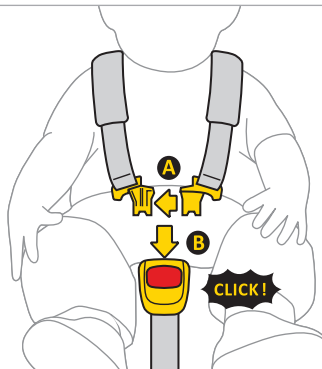

9

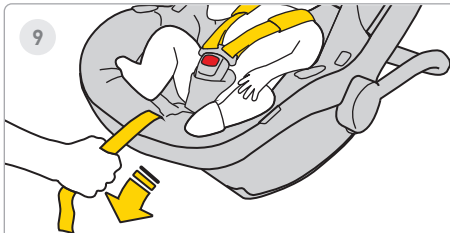

10



8 Etapas

Ligue o clipe A dos cintos e insira os cliques de plástico **A** na ranhura do clipe **B**. Um clique indica que o clipe está devidamente fixado.

9 Etapas

Puxe a correia central da cadeira auto para a frente até que a criança esteja segura.

10 Etapas

A distância entre a cinta e o corpo da criança deve ser no máximo de 1cm. Para garantir que as tiras estão bem apertadas, faça o “teste de aperto” – se conseguir agarrar e apertar a tira, esta deverá ser mais apertada.



1

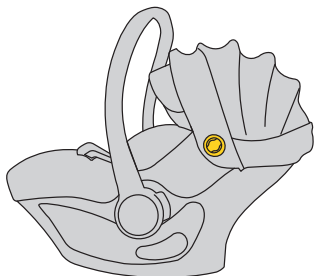

2

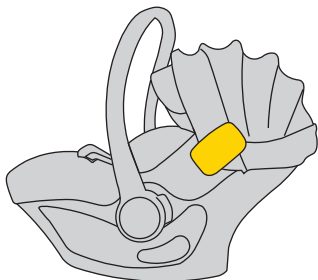
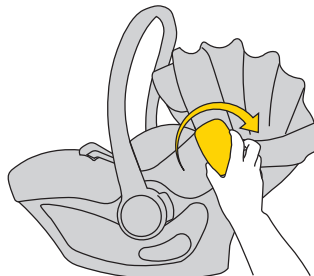

1 Etapa

A cadeira auto possui montagem em pára-choques em ambos os lados.

2 Etapas

Insira o pára-choques na montagem. Lembre-se de não torcer nem mover o pára-choques para cima e para baixo.



3

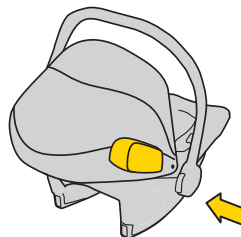
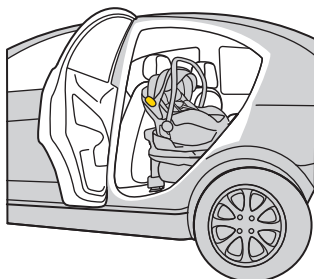
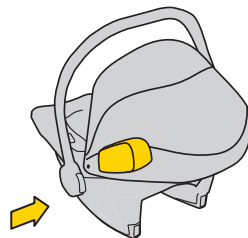
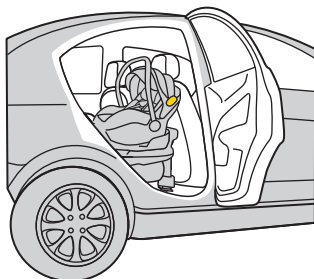

3 Etapas

Monte sempre o pára-choques no banco do automóvel virado para o lado da porta do veículo.



3

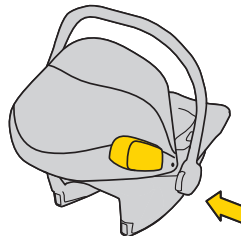
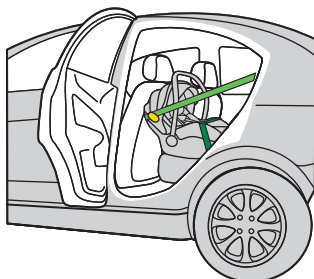
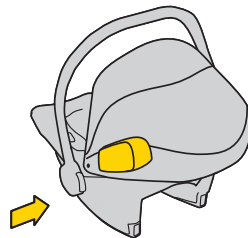
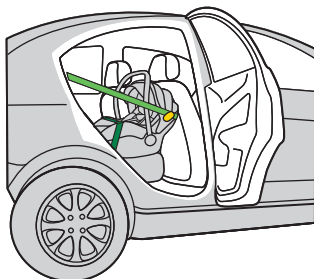

3 Pas

Montați întotdeauna bara de protecție pe scaunul mașinii spre partea ușii vehiculului.

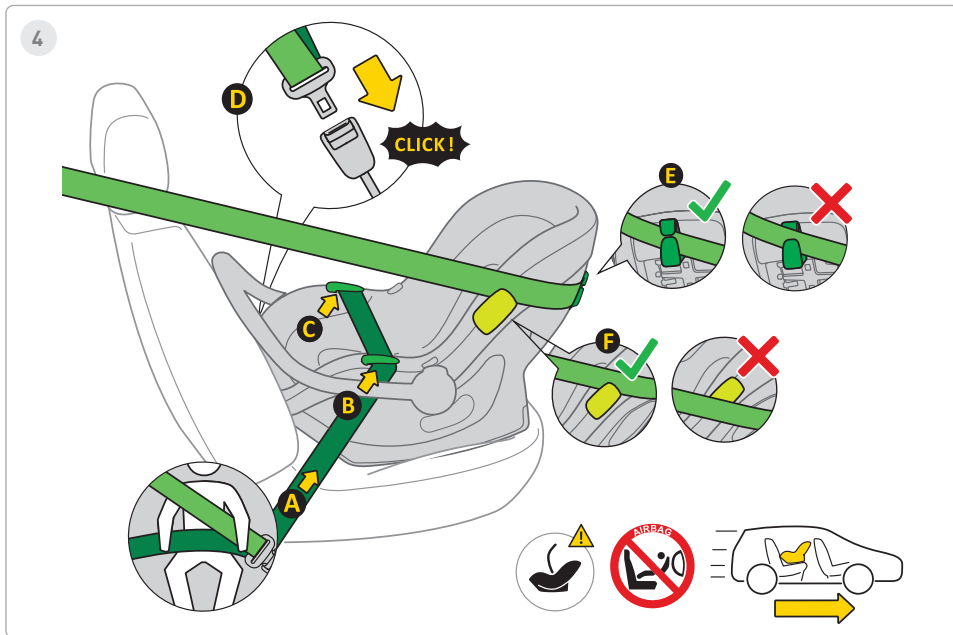

4 Etapas

1. Coloque a cadeira auto no banco do veículo, virada para a direção de deslocação.
2. Mantenha a pega da cadeira auto na posição vertical apenas para a instalação adequada da cadeira auto no veículo.
3. Puxe o cinto de segurança automático de 3 pontos **A** e coloque a secção pélvica na guia do cinto **B**, **C**.
4. Bloquee o mecanismo de bloqueio **D** do cinto de segurança automático de 3 pontos no suporte do veículo.
5. Puxe bem a secção pélvica do cinto para que não haja folgas nesta secção.
6. Passe a secção diagonal do cinto por trás da cadeira auto através da guia do cinto **E**.
7. Passe a secção diagonal da alça de ombro por cima ou por baixo do pára-choques **F**.
8. Para garantir a melhor proteção lateral, lembre-se que o pára-choques deve ser sempre montado na lateral da porta.
9. Verifique o tensionamento da correia, se existirem folgas puxe a correia com mais força.

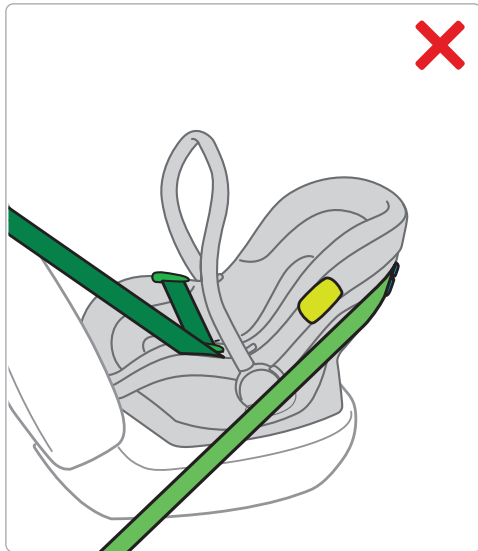
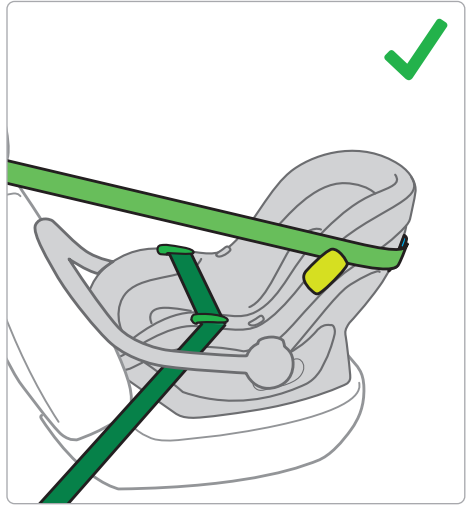
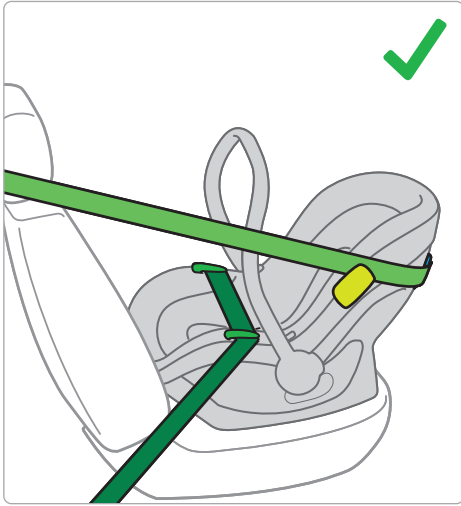



5

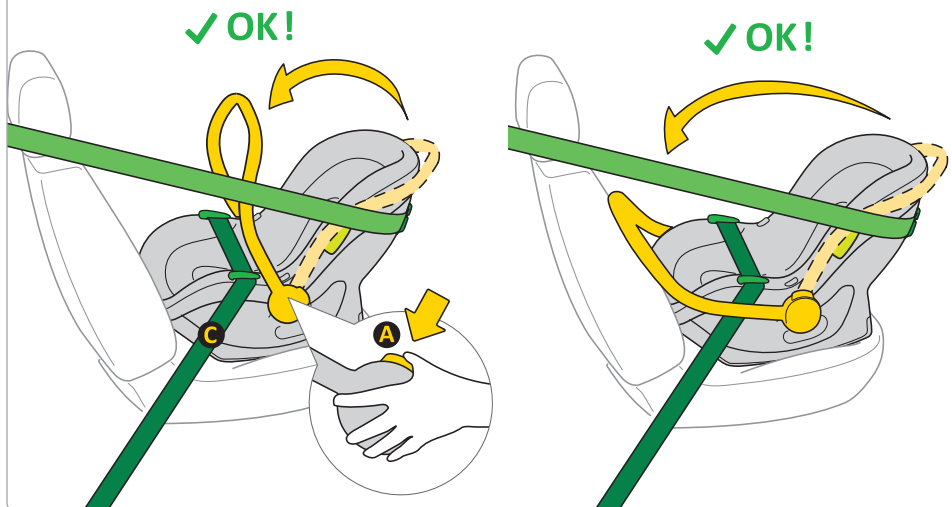

5 Etapas

1. Após a instalação correta da cadeira utilizando os cintos de segurança do veículo, ajuste a pega pressionando os botões **A** em ambos os lados da cadeira. A pega pode estar na posição vertical ou apoiada no encosto do banco do veículo.
2. A pega deve estar posicionada acima da parte inferior do cinto de segurança de três pontos do veículo **C**.

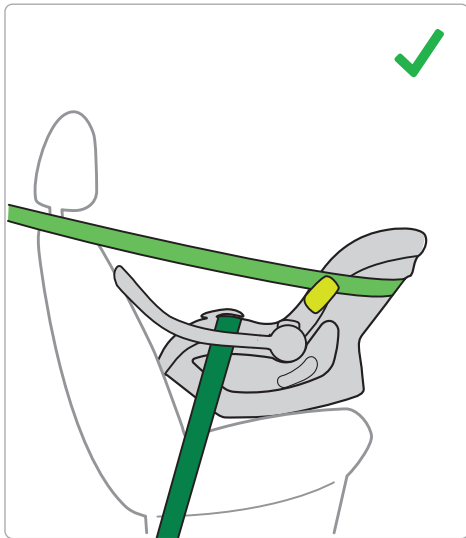
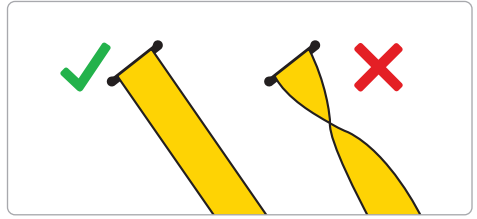

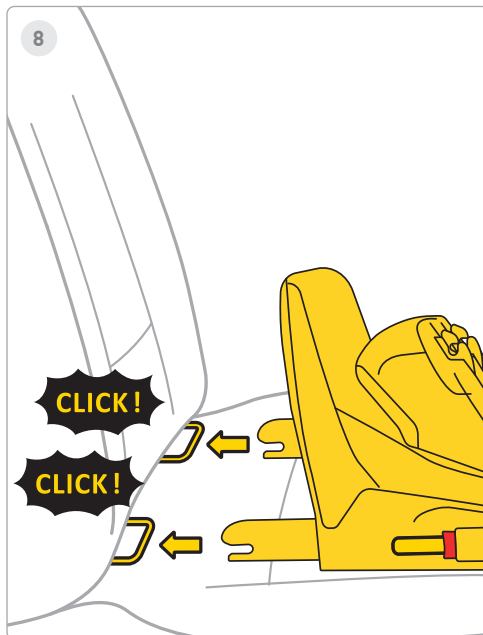
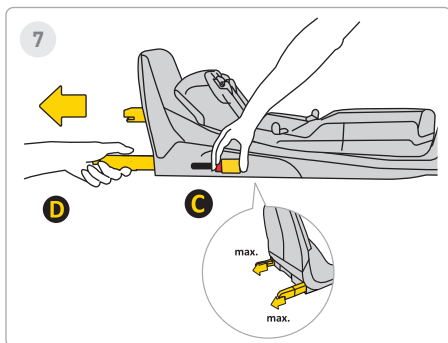
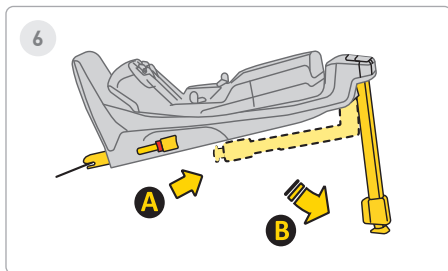

6 Etapas

Estenda a perna estabilizadora da posição **A** para a posição **B**.

7 Etapas

Pressione o botão de libertação Isofix **C** e puxe-o para a posição máxima **D**.

8 Etapas

Aponte a base para os suportes Isofix do banco do veículo e empurre os braços Isofix até ouvir "CLIQUE!". O indicador Isofix mudará de cor de vermelho para verde. Isto significa que o Isofix está devidamente fixado.



9

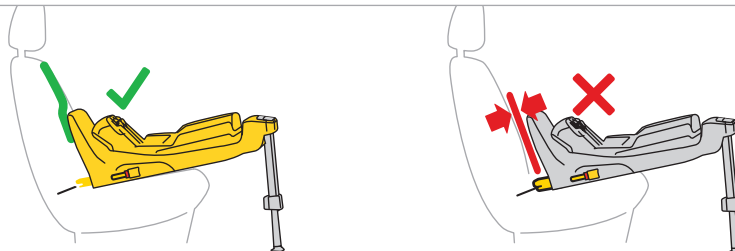
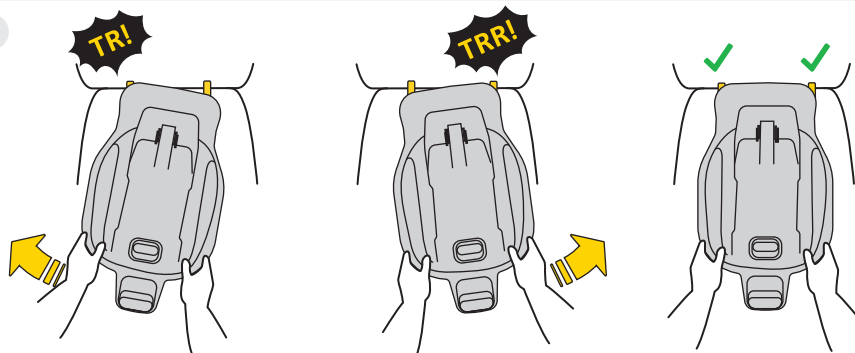

9 Etapas

Empurre alternadamente a base em direção ao encosto do veículo até que a estrutura fique totalmente apoiada anti-rotação com o encosto do sofá.

Lembre-se que a base deve ser empurrada o mais possível oscilando.



10

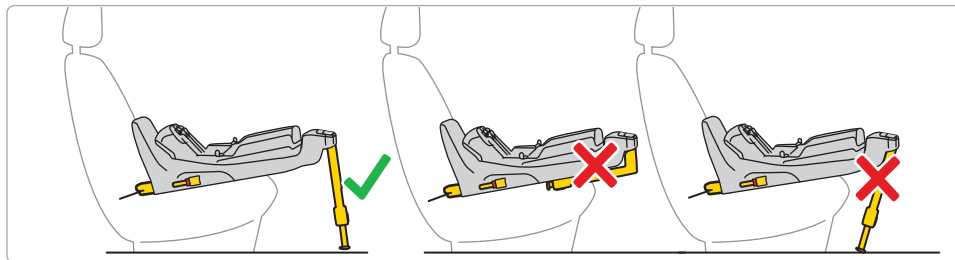
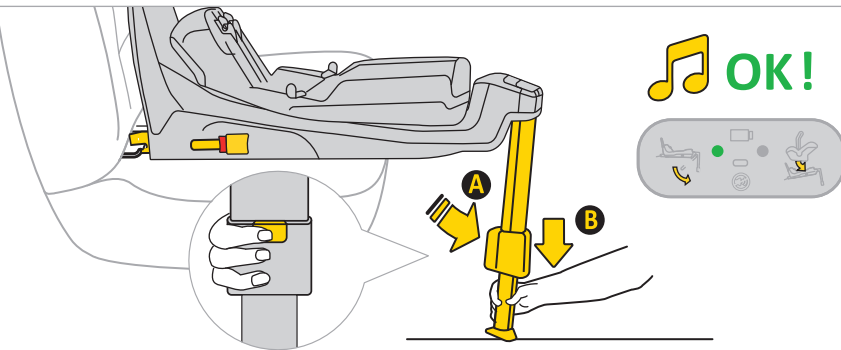

10 Etapas

Pressione o botão de extensão do pé **A** e estenda a perna até que esta assente firmemente no piso do veículo. Quando a perna estiver instalada corretamente, a luz no visor mudará de vermelho para verde.



11

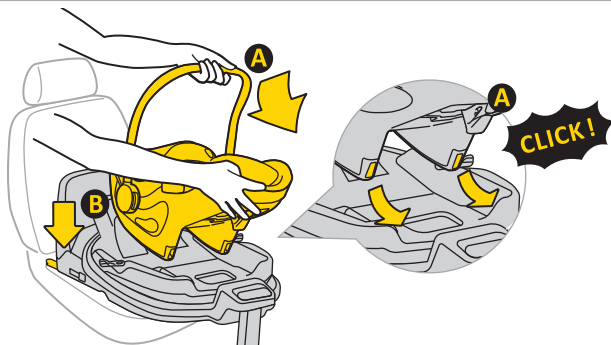

11 Etapas

Coloque o assento na base. Para tal, insira o assento do lado **A** nos ganchos da base e, de seguida, fixe o assento do ponto **B** na base. Assim que o assento estiver devidamente fixado à base, aparecerá uma luz verde no visor à direita.

Lembre-se: Utilize a cadeira auto apenas com as costas viradas para a direção de deslocação.

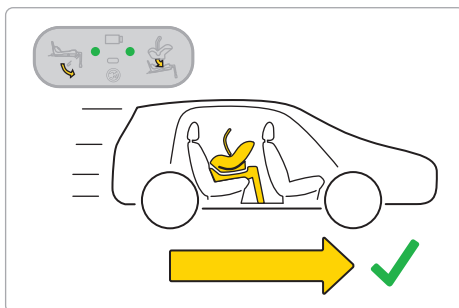
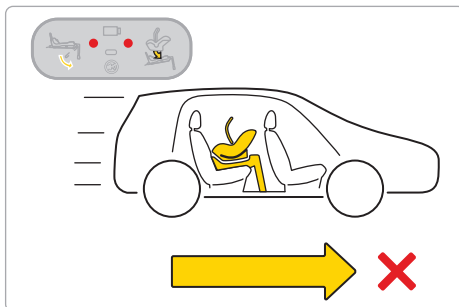
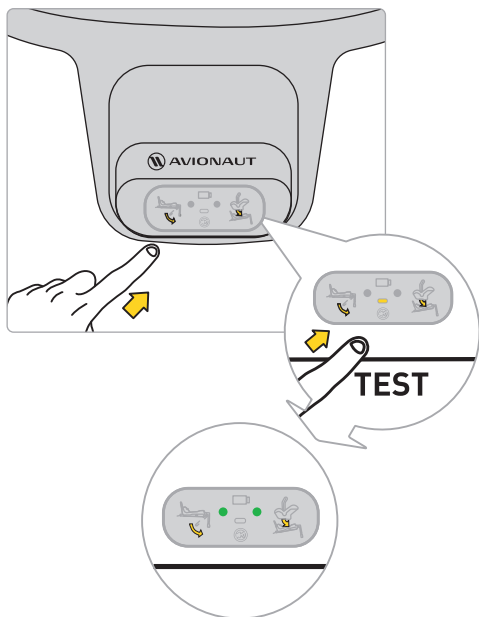

Antes de viajar com o seu filho, teste o sistema eletrónico da base. Depois de o assento estar devidamente fixado e a perna instalada corretamente, aparecerão dois pontos verdes no visor.

Se aparecerem pontos vermelhos, verifique se a cadeira auto e a base foram instaladas corretamente.



An illustration of a car seat with a headrest and a neckrest.	A green checkmark.	A red X mark.	A green checkmark.
An illustration of a car door with the handle.	A red X mark.	A green checkmark.	A green checkmark.
Sound	Three yellow musical notes.	Three yellow musical notes.	One yellow musical note.
Lights	A green circle followed by a red circle.	A red circle followed by a green circle.	Two green circles.



12

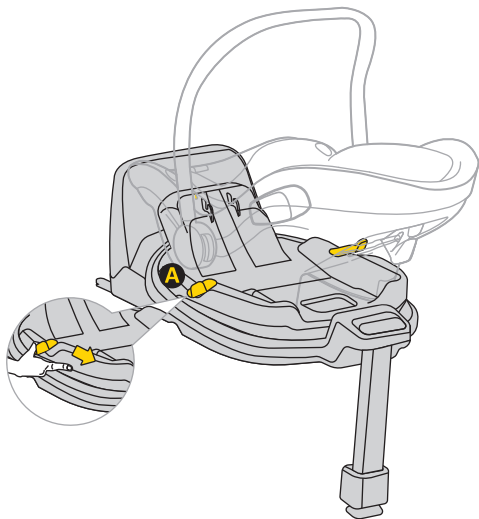

12 Etapas

Para rodar o assento, puxe ou empurre a alavanca **A** e rode o assento na direção desejada com uma mão.



13

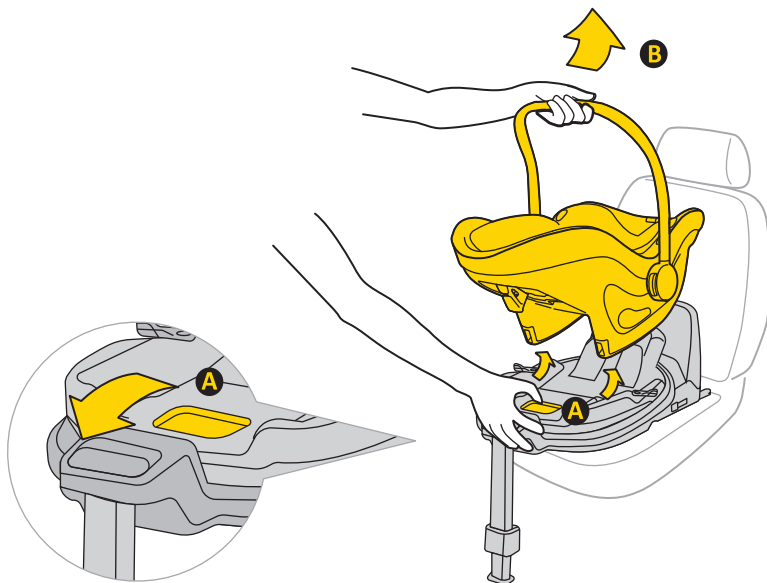

13 Etapas

Para retirar a cadeira auto da base, puxe a pega de libertação **A** e incline suavemente a cadeira para a frente enquanto a levanta.

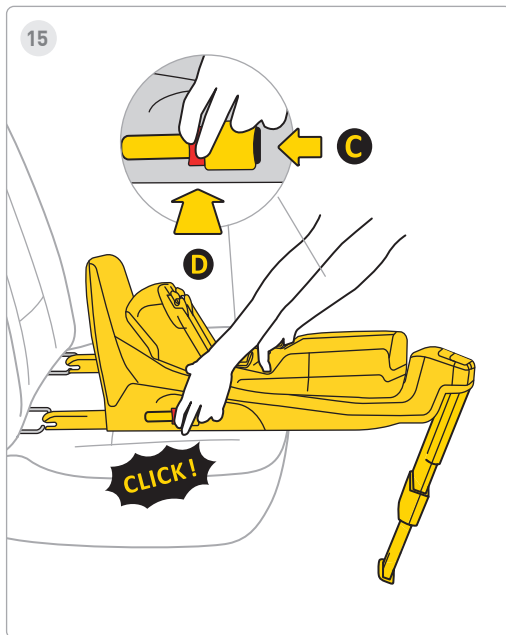
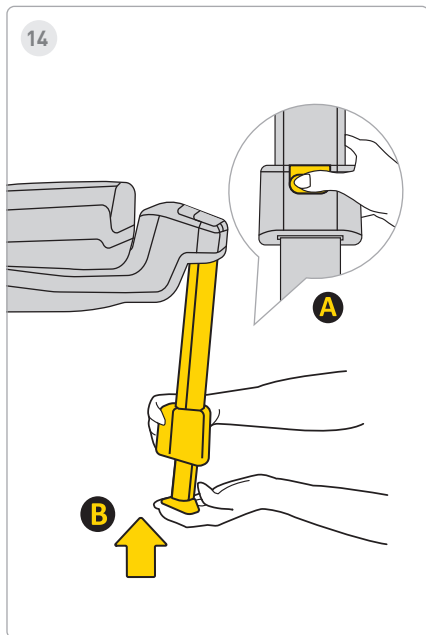

14 Etapas

Para inserir a perna, pressione o botão **A** e insira a perna **B** na sua posição original e depois dobre-a para guardar espaço.

15 Etapas

Para desinstalar a base dos acessórios Isofix do automóvel, prima primeiro o botão de bloqueio **C**, depois prima o botão de libertação **D** e dobre os ganchos Isofix de volta à sua posição original.

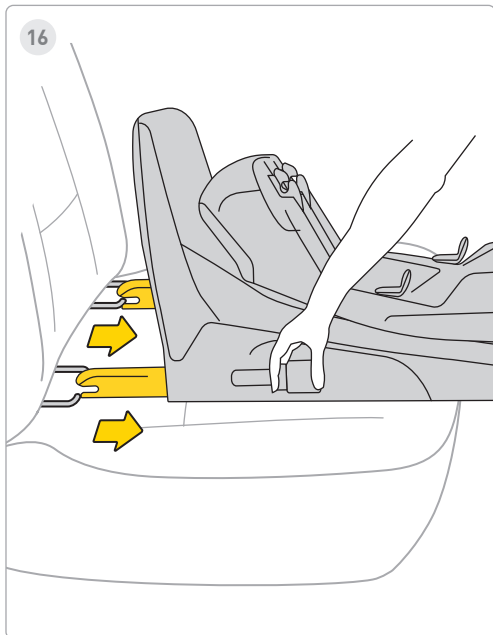

16 Etapas

Insira o Isofix no armazenamento máximo.

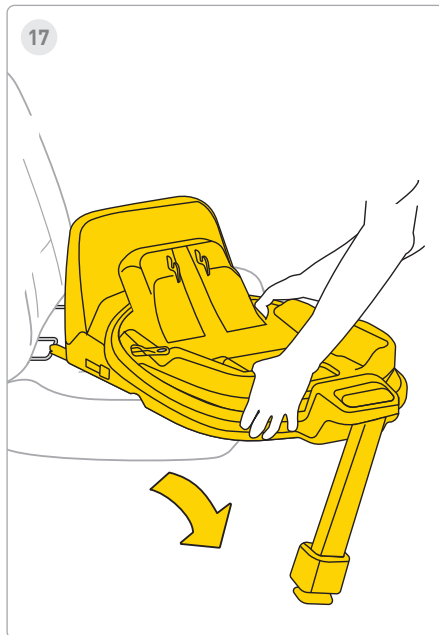

17 Etapas

Retire a base do veículo.

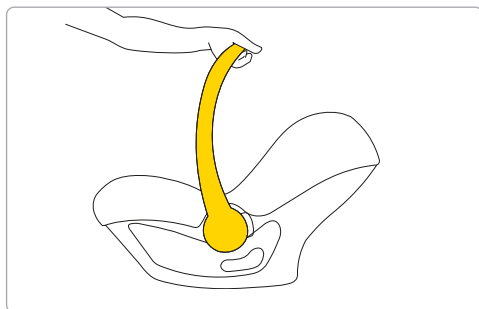
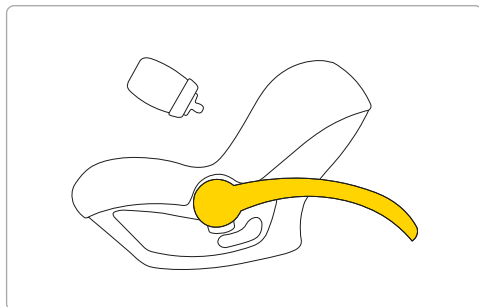
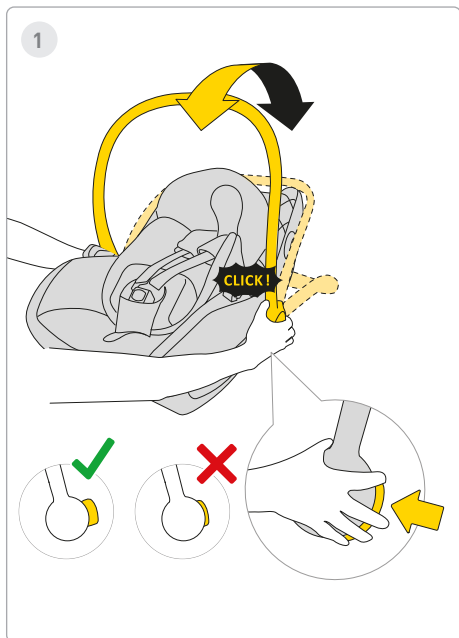

1 Etapa

Para alimentar a criança, pressione os botões de ambos os lados da cadeira auto e faça deslizar a pega para trás da cadeira. A pega pode ser girada para trás - atrás do assento do carro e para a frente.



AVISO!

A cadeira auto serve para transportar uma criança no carro. Não utilize como chupeta.



2

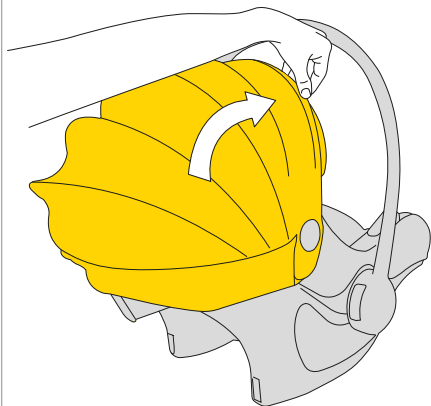

3

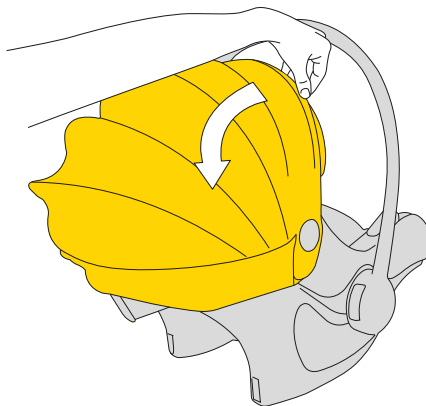
**2 Etapas**

Para cobrir o guarda-sol, puxe a moldura de plástico da capota e faça-a deslizar para cobrir a criança.

3 Etapas

Para descobrir o guarda-sol, empurre a estrutura de plástico para trás do assento do carro



4

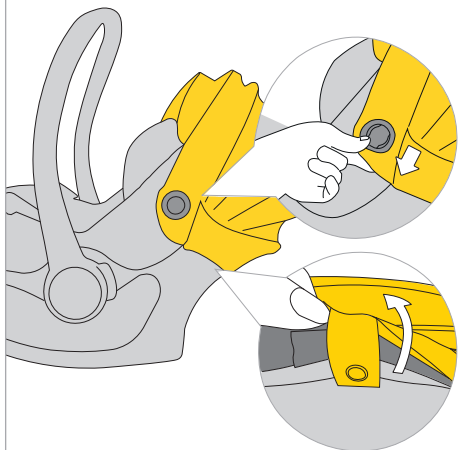

5

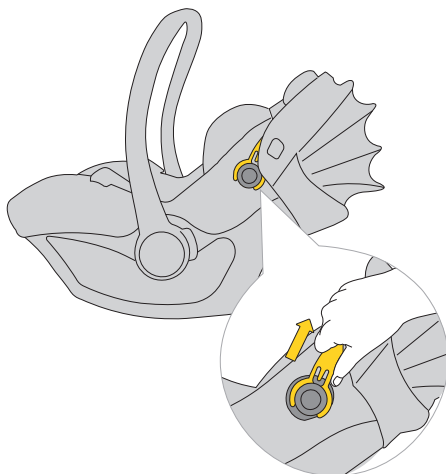

4 Etapas

Para remover a capota, solte o tecido dos pontos de fixação.

5 Etapas

Em seguida, puxe a estrutura de plástico da capota e retire-a do suporte de ambos os lados da cadeira auto.



6

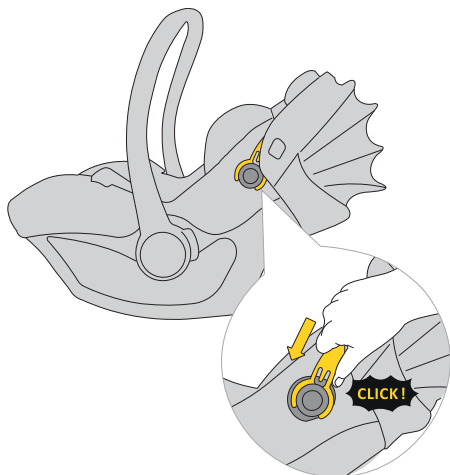

7

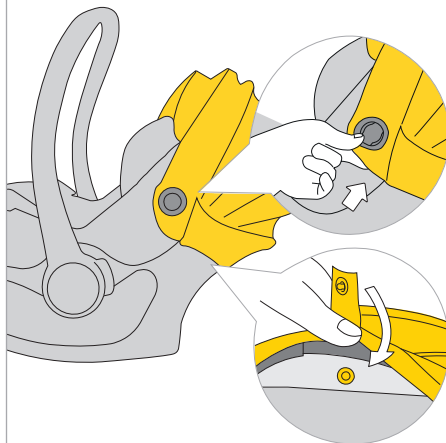

6 Etapas

Para instalar a capota, encaixe o tecido nos pontos de fixação.

7 Etapas

Em seguida, fixe os fixadores de tecido da cobertura à carcaça.

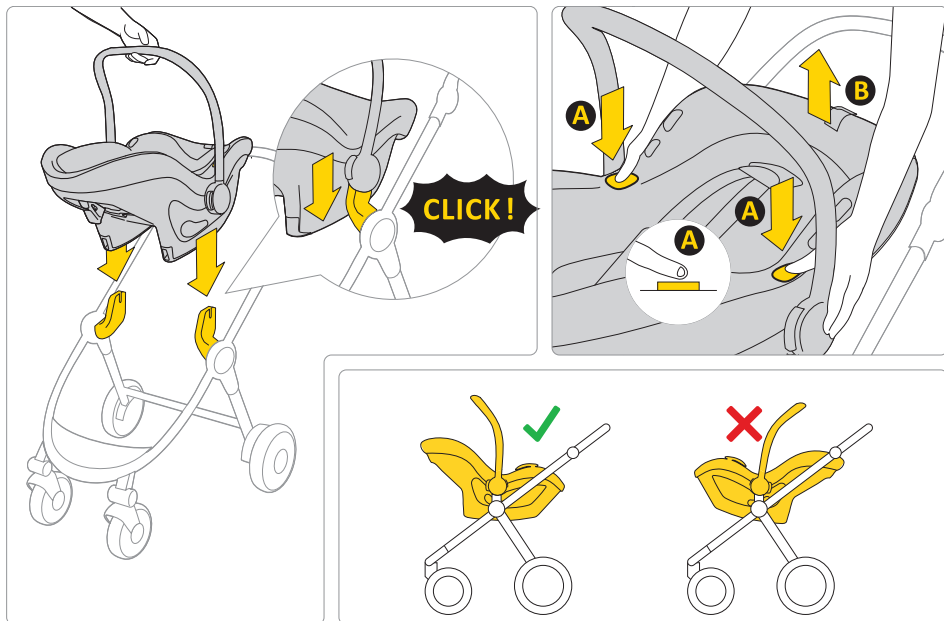

A cadeira auto Pixel 3 pode ser montada de frente para os pais em qualquer carrinho aprovado.

Para retirar a cadeira auto da estrutura do carrinho, pressione o botão **A** em ambos os lados da cadeira auto e levante-a.

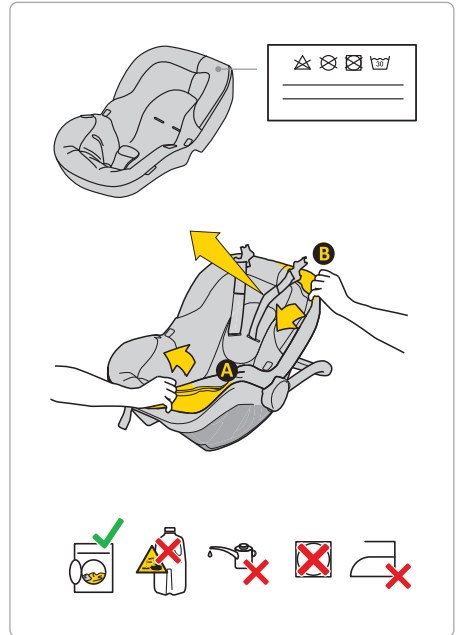

Para lavar os estofos, siga as instruções de lavagem fornecidas.

Pode remover facilmente o estofamento do assento do carro. Siga as instruções apresentadas nas fotos.

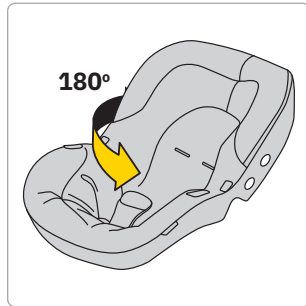
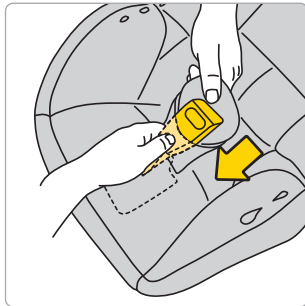
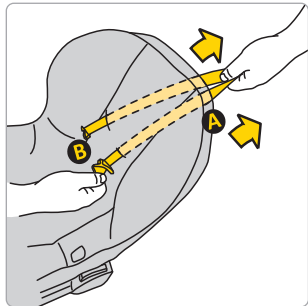
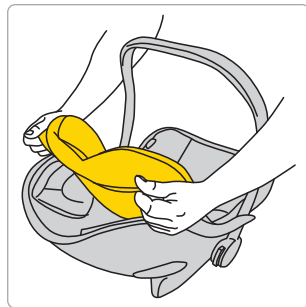
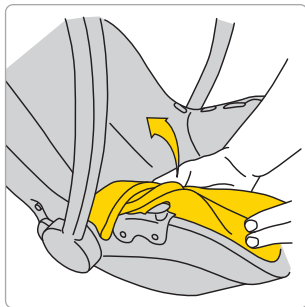
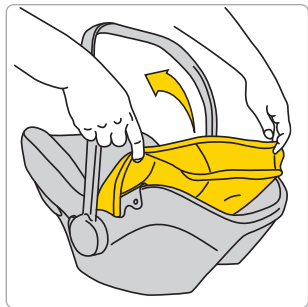

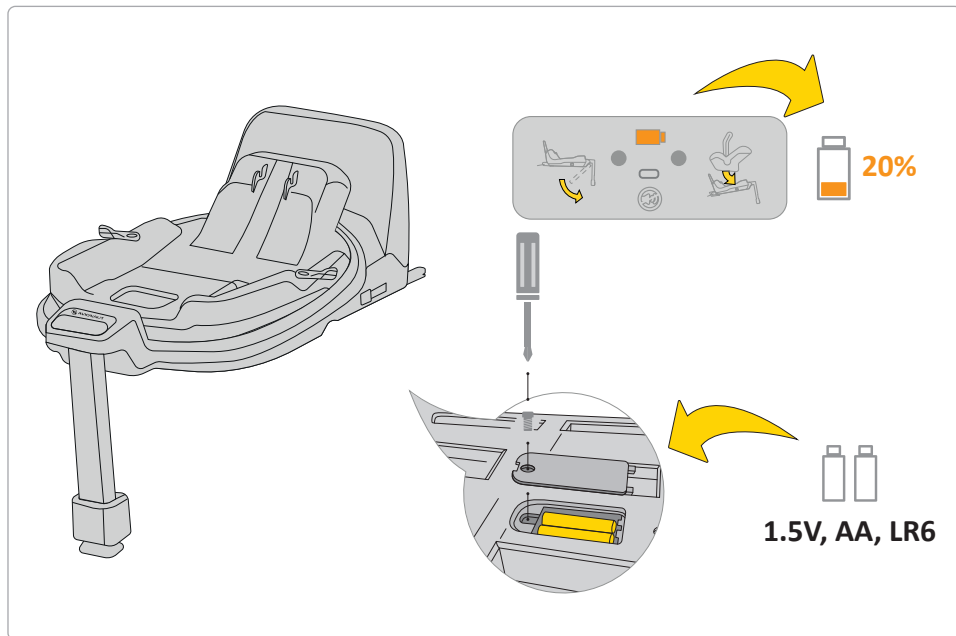

Se o indicador da bateria no visor estiver laranja, esta terá de ser substituída. Para tal, retire a tampa da base e retire as pilhas.

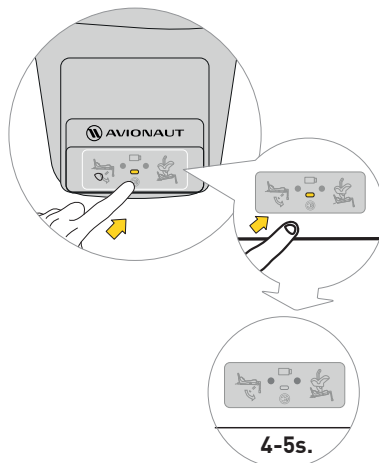
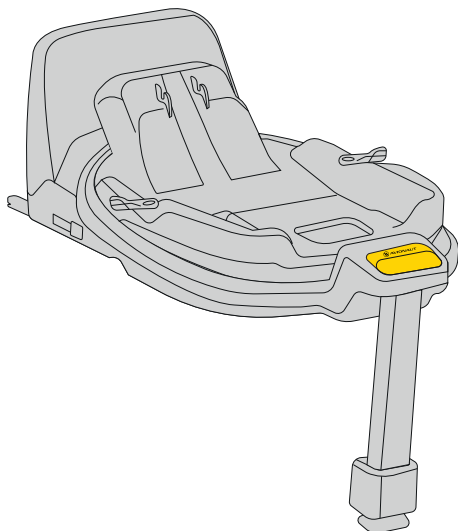

Para silenciar o som, prima o botão de visualização durante 4-5 segundos. O visor ainda mostrará o cinto de segurança e a fixação da base corretos/incorretos, mas o som será silenciado.

Segurança, utilização e viagens

- Antes de comprar, cada cadeira auto deve ser instalada no automóvel para testar se pode ser instalada e utilizada adequadamente nesse modelo específico. Garantir que a cadeira auto corresponde ao tipo de veículo é um dos critérios de segurança mais cruciais. A assistência do vendedor durante a instalação inicial também garante que a configuração estará totalmente correta.
- Lembre-se que os pais são sempre responsáveis pela segurança da criança durante a condução.
- Nunca deixe uma criança sozinha na cadeira auto, seja dentro ou fora do veículo.
- Nunca segure uma criança ao colo enquanto conduz.
- O local mais seguro para o seu filho durante a viagem é o banco traseiro do automóvel.
- Antes de cada viagem, verifique se os cintos de segurança não estão danificados ou torcidos.
- Quando a cadeira auto estiver instalada, o encosto da cadeira o banco traseiro do veículo deve estar bloqueado e não deve mover.
- Antes de cada viagem, certifique-se de que o Pixel 3 assento do automóvel não está preso pelas portas ou corre o risco de movimento da bagagem ou do encosto do banco.
- Certifique-se de que toda a bagagem do automóvel está bem presa.
- Não utilize o assento Pixel 3 sem acolchoamento, pois faz parte do sistema que garante a segurança da criança.
- Durante viagens mais longas, faça pequenas pausas. O seu filho também precisa de se mover.
- Cubra sempre a cadeira auto quando deixar o carro estacionado num local ensolarado. Os estofos e as peças metálicas ou plásticas podem sobreaquecer e queimar a criança.
- Fixe sempre a criança na cadeira auto com cintos, mesmo quando utiliza a cadeira fora do veículo. Certifique-se de que as correias do arnês estão bem apertadas para que a criança fique corretamente posicionada na cadeira.
- Aconselhamos a compra de cadeiras auto usadas para crianças – nunca se pode ter a certeza da sua história. No entanto, se decidir comprar um assento usado, escolha aquele cujo histórico de utilização conhece.
- Não utilize a cadeira Pixel 3 durante mais de 10 anos.

- Substitua o seu assento se este estiver envolvido num acidente.
- Não faça qualquer modificação no assento. Podem resultar na perda parcial ou total da segurança do produto.
- O fabricante reconhece que o assento pode deixar marcas no estofamento do veículo. Isto é inevitável devido à necessidade de um ajuste perfeito do assento. O fabricante não se responsabiliza por quaisquer danos que possam ocorrer como resultado.
- Certifique-se de que as correias estão bem apertadas para que a criança está corretamente posicionada na cadeira.
- As correias do arnês que seguram a criança não devem ser usado sem tampas.
- Certifique-se de que cabe no máximo um dedo entre o arnês e a criança (1cm). Se isso a distância for maior, aperte o arnês.
- A inserção do Pixel 3 é constituída por vários elementos. Ajuste-os de modo a que a altura dos cintos de segurança da cadeira os coloque paralelamente ao nível dos ombros da criança.
LEMBRE-SE: Cada criança tem proporções corporais diferentes – verifique regularmente a posição do cinto em relação aos ombros. Isto é necessário para manter a segurança da criança na cadeira.
- Se quiser proteger o seu filho do sol, coloque e desdobre a pala de sol. A viseira é uma parte separada da cadeira de segurança para crianças.
- Utilize a cadeira de segurança para crianças Pixel 3 quando a criança tiver entre 40 cm e 86 cm de altura e não pesar mais de 13 kg.
- Ao instalar a cadeira auto Pixel 3, utilize a cadeira auto virada para a frente, que está equipada com cintos de segurança de três pontos, os cintos devem ser apertados e passados por todos os pontos da cadeira auto marcados a azul. As instruções para a correta instalação podem ser encontradas neste manual e no autocolante Pixel, localizado na lateral do assento.
- Utilize apenas uma cadeira de criança virada para a frente e equipada com cintos de segurança de três pontos de acordo com a norma ECE R16.
- Teste a correta instalação da cadeira de criança. Se um dos LEDs acender a vermelho, corrija a instalação da cadeira e volte a realizar o teste. Faça-o até que o LED verde se acenda.
- A cadeira de segurança Pixel 3 é vendida num conjunto que inclui um pára-choques que deve ser

colocado na lateral da cadeira de segurança.

Manutenção e Higiene

1. O estofamento do assento Pixel 3 pode ser lavado em máquina de lavar roupa a uma temperatura até 30°C e a uma velocidade de centrifugação até 600 RPM.
2. Outros componentes do assento podem ser limpos com água e sabão, utilizando uma esponja macia.
3. Mantenha o seu assento limpo. Não utilize hidratantes ou agentes de limpeza agressivos.
4. Não utilize lubrificantes, produtos químicos agressivos ou hidratantes nas partes móveis e noutros componentes do assento.

Ambiente

- As partes plásticas das embalagens devem ser mantidas fora do alcance das crianças para evitar o risco de asfixia.
- As baterias que alimentam o painel de informação localizado na base do assento devem ser eliminadas de forma adequada.
- Para proteção ambiental, depois de o assento já não estar a ser utilizado, elimine-o no centro de gestão

de resíduos apropriado, de acordo com as normas locais.

Questões

- Se tiver alguma dúvida, ligue para o seu revendedor ou distribuidor autorizado. Por favor, prepare as seguintes informações:
- a idade, a altura e o peso do seu filho,
- a marca e modelo do automóvel e a posição do assento onde está a instalar a cadeira Pixel 3 no veículo.

Garantia

- O Pixel 3 está coberto por uma garantia de 24 meses.
- Garantimos que o produto foi fabricado de acordo com as normas europeias de segurança e qualidade em vigor e que, no momento da compra, o produto se encontra isento de defeitos de fabrico e de material.
- A garantia é válida no país de compra e é cumprida por um distribuidor autorizado.
- A garantia cobre quaisquer defeitos de fabrico nos materiais e na mão-de-obra, desde que o o produto é utilizado de acordo com o manual de instruções, em condições normais, pelo primeiro utilizador final e no prazo de 24 meses a contar da data de compra. A Avionaut assume a responsabilidade pela reparação

ou substituição do produto defeituoso; no entanto, o titular da garantia decide o método de reparação do defeito e de resolução da reclamação.

- A garantia não cobre os danos causados pelo uso diário, tais como o desgaste do tecido, bem como o desbotamento natural das cores e a deterioração da qualidade do material resultante do envelhecimento normal do produto.
- A garantia também não se aplica a danos causados por destruição acidental, incumprimento do manual de instruções, utilização inadequada, danos por negligência, incêndio, contacto com líquidos ou outras causas externas.
- No momento de uma reclamação ao abrigo da garantia, o assento Pixel 3 deve ter todas as etiquetas ou números de identificação e só pode ser reparado por uma pessoa autorizada.

Quer apresentar uma reclamação?

- Se notar um defeito e quiser apresentar uma reclamação, contacte o vendedor a quem comprou o Pixel 3. compra, que deve ter sido feita dentro do prazo de 24 meses anteriores ao pedido de serviço.

- Caso seja necessário enviar o produto para um ponto de assistência, devolva o produto ao distribuidor ou vendedor. Ao mesmo tempo, combine o método de envio e os seus custos, pois o não cumprimento pode resultar na recusa do fiador em cobrir os custos de envio. Os danos e/ou defeitos não cobertos pela nossa garantia ou pelos direitos do consumidor, e/ou danos e/ou defeitos do produto não cobertos pela nossa garantia, poderão ser reparados mediante o pagamento de uma taxa acordada.
- Substitua o seu assento por um novo, caso tenha sofrido um acidente. Necessitará de: relatório de acidente, foto do acidente que mostre o assento, ou informação da polícia que confirme a ocorrência, comprovativo de compra, confirmação da seguradora de que o assento não estava incluído na indemnização, o cartão de garantia, e enviar-nos o assento do acidente.

Direitos do Consumidor

- Os consumidores têm direitos de acordo com a legislação aplicável, que podem variar de acordo

com o país. Isto garantia não afeta os direitos do consumidor ao abrigo da legislação nacional adequada.

- Esta garantia foi preparada pela Ł.KARWALA registada na Polónia.

O endereço da empresa é: Ł.KARWALA
Szarlejka,
ul. Łukaszewicza 172
42-130 Wręczyca Wielka, Polónia

- (1) Os produtos adquiridos com etiquetas ou números de identificação removidos ou alterados são considerados não autorizados. Devido à impossibilidade de verificar a autenticidade destes produtos, a garantia não se aplica aos mesmos.



Manual de utilizare pentru scaunul de siguranță pentru copii Avionaut® Pixel 3™

Important!

Nu citiți acest manual în timp ce conduceți. Citiți-l cu atenție, păstrați-l pentru referințe viitoare și aveți întotdeauna la îndemână. Pentru orice nelămuriri, contactați-ne. Călătoriți întotdeauna în siguranță și tratați fiecare călătorie cu mașina cu seriozitate, chiar dacă destinația este la doar câteva străzi distanță.

Păstrați instrucțiunile cu scaunul auto pe toată durata de viață a scaunului auto.



Avertismente:

Nu modificați în niciun fel scaunul auto Pixel 3, deoarece acest lucru poate afecta siguranța copilului în timpul utilizării acestuia.



Avertismente:

Nu așezați niciodată scaunul auto Pixel 3 pe un piedestal, cum ar fi o masă sau un scaun.



Avertismente:

Nu instalați niciodată scaunul auto Pixel 3 cu fața spre sens opus de mers pe scaunul pasagerului din față cu un airbag activ.



Atenție:

Scaunul de siguranță pentru copii Pixel 3 trebuie instalat numai în mașină cu fața în spate, în direcția de conducere.



Avertizare:

Pentru mai multe informații, vă rugăm să consultați manualul producătorului vehiculului.

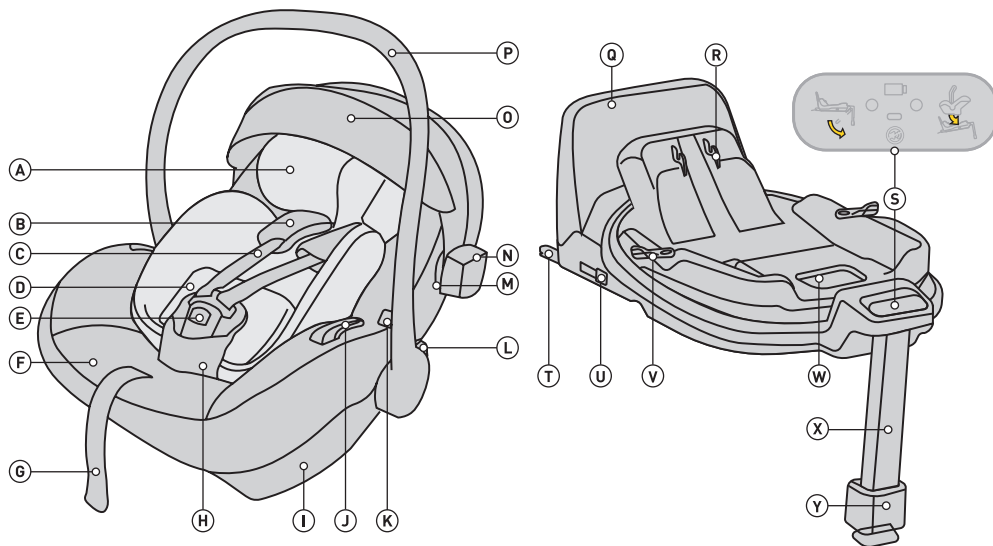

- A Pixel 3 insert
- B Curele de umăr cu protectoare detașabile
- C Curele de umăr
- D Pixel 3 sistem de ajustare a înălțimii
- E Blocarea centurii de siguranță
- F Husa scaunului
- G Reglatorul lungimii centurii de siguranță
- H Centura de siguranță cu protecție
- I Atașament de bază
- J Conector centură de șold
- K Buton pentru eliberarea scaunului din cărucior
- L Buton pentru a regla setarea mânerului
- M Atașarea baldachinului
- N Reflector

- O Baldachin
- P Mânere
- Q Cadru anti-rotație
- R Mecanism de fixare a scaunului la fixare Mecanism
- S Panou de control
- T Fixare de bază ISOFIX
- U Buton pentru eliberarea conectorului ISOFIX
- V Butonul de rotație
- W Eliberați maneta pentru a debloca scaunul
- X Suport pentru picioare reglabil
- Y Buton de reglare a suportului pentru picioare

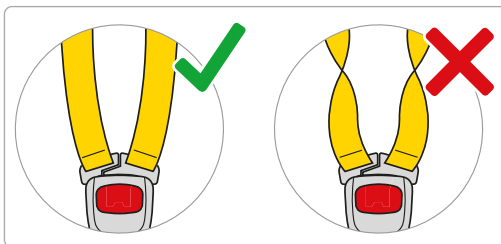
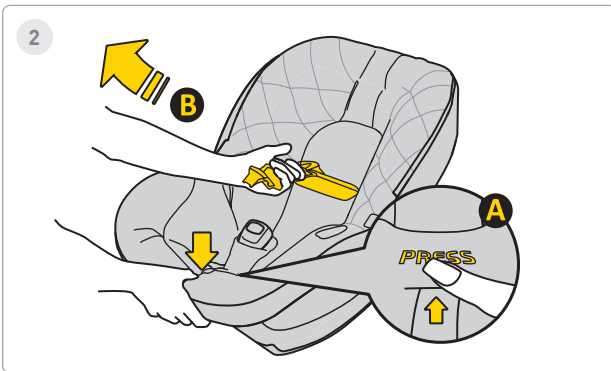
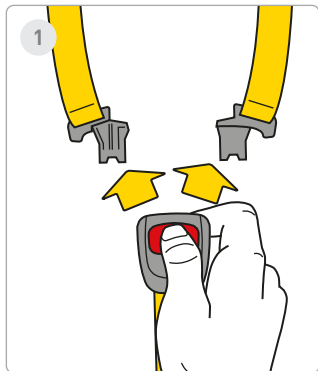

1 Pas

Apăsați butoanele roșii pentru a deschide catarama centurii de siguranță.

2 Pas

Slăbiți centurile de siguranță ale scaunului mașinii pentru a face loc bebelușului în scaun. Apăsați butonul **A** și trageți de centurile de siguranță **B** pentru a le mări lungimea.

Ține minte! Nu trebuie să existe alte elemente în scaun, iar centurile de siguranță trebuie să fie întotdeauna drepte și bine fixate!



3

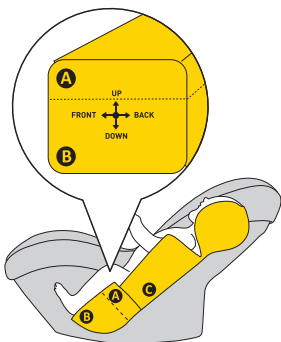

4

**ca. 40-55cm**

5

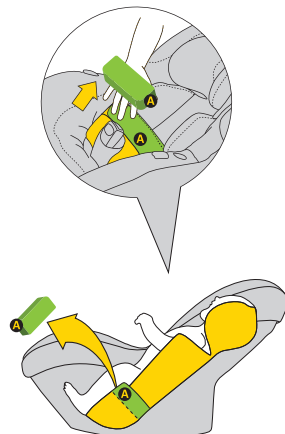
**ca. 55-60cm****3 Pas**

Mutați curelele pe părțile laterale ale scaunului. Pune copilul pe scaun. Asigurați-vă că copilul dumneavoastră stă corect în scaunul auto cu spatele sprijinit complet de scaunul auto și nicio parte a centurii de siguranță nu se află sub spatele copilului.

4 Pas

Dacă copilul dumneavoastră are 40-60 cm înălțime, utilizați inserția completă **A** + **B**.

5 Pas

Când copilul atinge o înălțime de 55-60 cm, poziția copilului poate fi ajustată prin îndepărtarea insertului **A**.



6

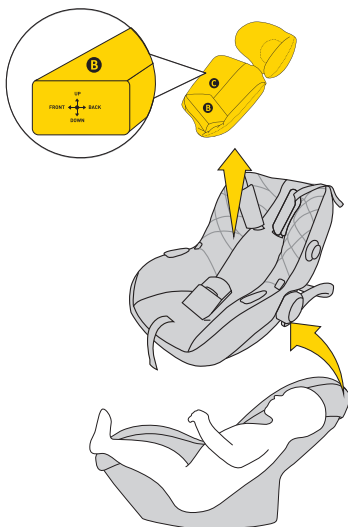

ca. >60cm

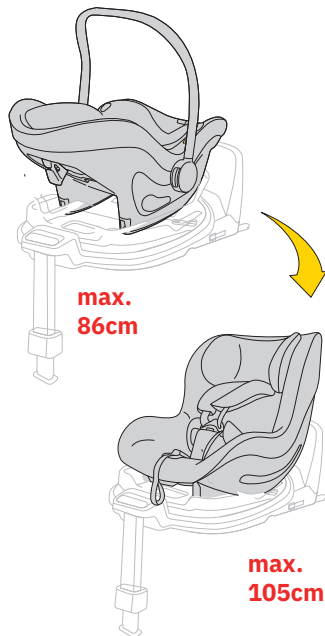

6 Pas

Când copilul dumneavoastră depășește 60 cm înălțime, puteți utiliza scaunul auto fără inserție. Dacă copilul tău atinge o înălțime de 40-60 cm, folosește inserția completă de pernă.



AVERTIZARE!

Măsurătorile de înălțime indicate cu privire la copil în raport cu aranjamentul inserției sunt simple SUGESTII. Fiecare copil este diferit și crește într-un ritm diferit, așa că prioritatea ABSOLUTĂ în reglarea insertului este nivelul bretelelor în raport cu umerii copilului. ȚINE ȚINE minte – BREELELE TREBUIE ȘI LA NIVELUL UMĂRILOR SAU CHIAR DEDEBUS.



7

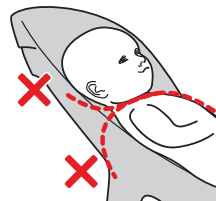
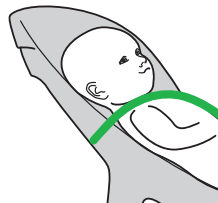
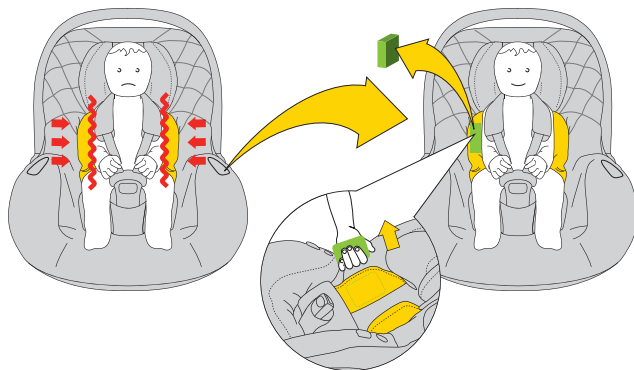

7 Pas

Când observați că copilul dumneavoastră are nevoie de mai mult spațiu în scaunul auto, scoateți inserțiile laterale EPS de pe scaun amortiza.

Dacă copilul tău atinge o înălțime de 40-60 cm, folosește inserția completă de pernă.



AVERTIZARE!

Măsurătorile de înălțime indicate cu privire la copil în raport cu aranjamentul inserției sunt simple **SUGESTII**. Fiecare copil este diferit și crește într-un ritm diferit, așa că prioritatea **ABSOLUTĂ** în reglarea inserției este nivelul bretelelor în raport cu umerii copilului. **ȚINE ȚINE minte – BREELELE TREBUIE ȘI ȘI LA NIVELUL UMĂRILOR SAU CHIAZ DEDEBUS. SAIR AO NÍVEL DOS OMBROS OU LOGO ABAIXO.**



8

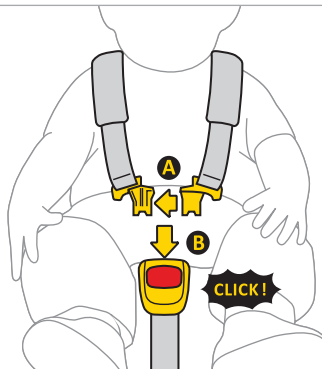

9

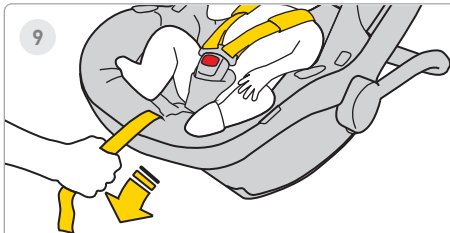

10



8 Pas

Conectați clema A a curelelor împreună, apoi introduceți clemele de plastic **A** în fanta clemei **B**. Un clic indică faptul că clema este fixată corect.

9 Pas

Trageți înainte cureaua din mijloc a scaunului auto până când copilul este fixat.

10 Pas

Distanța dintre cureaua și corpul copilului trebuie să fie de maximum 1cm. Pentru a vă asigura că curelele sunt strânse corect, efectuați „testul de prindere” - dacă puteți apuca și prinde cureaua, ar trebui să fie strânsă mai mult.



1

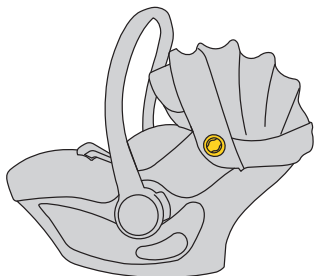

2

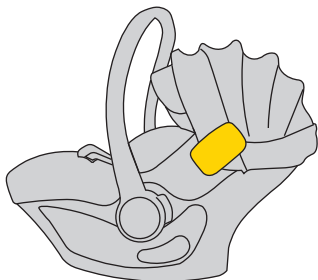
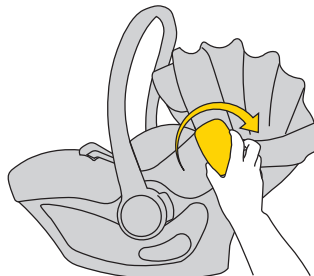

1 Pas

Scaunul auto are o fixare pentru bara de protecție pe ambele părți.

2 Pas

Introduceți bara de protecție în suport. Amintiți-vă, nu răsuciți și nu mutați bara de protecție în sus și în jos.



3

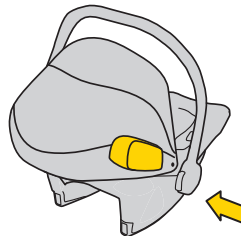
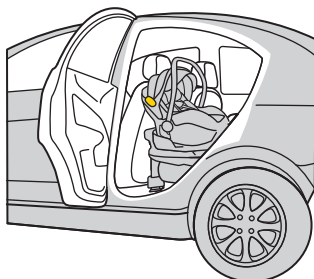
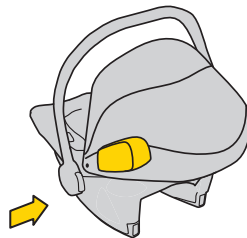
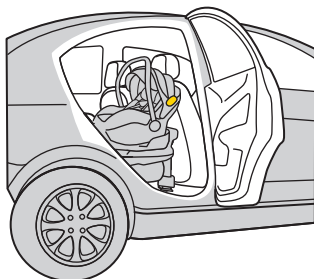

3 Pas

Montați întotdeauna bara de protecție pe scaunul mașinii spre partea ușii vehiculului.



3

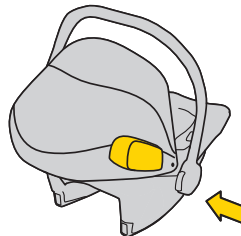
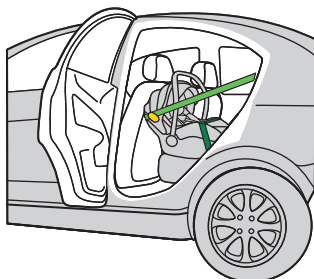
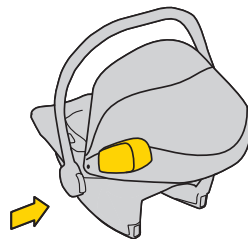
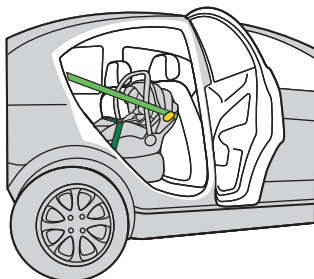

5 Pas

Montați întotdeauna bara de protecție pe scaunul mașinii spre partea ușii vehiculului.



4

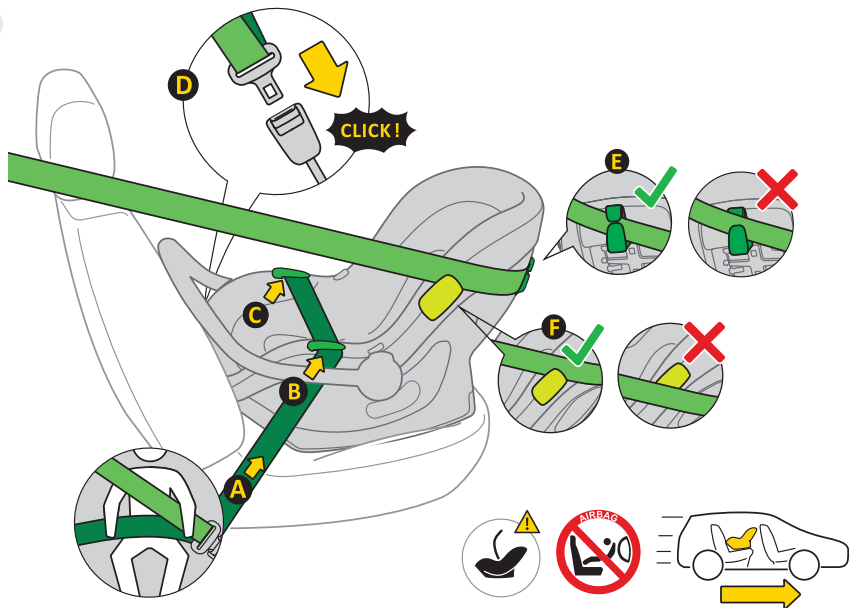

4 Pas

1. Așezați scaunul auto pe scaunul vehiculului, cu fața în direcția de mers.
2. Țineți mânerul scaunului auto în poziție verticală numai pentru instalarea corectă a scaunului auto în vehicul.
3. Trageți centura de siguranță automată în 3 puncte **A** și puneți secțiunea pelviană în ghidajul centurii **B, C**.
4. Blocați mecanismul de blocare **D** al centurii de siguranță automată în suportul vehiculului.
5. Trageți strâns secțiunea pelviană a centurii, astfel încât să nu existe goluri în această secțiune.
6. Treceți secțiunea diagonală a centurii în spatele scaunului auto prin ghidajul centurii **E**.
7. Conduceți secțiunea diagonală a curelei de umăr peste sau sub bara de protecție **F**.
8. Pentru a asigura cea mai bună protecție laterală, rețineți că bara de protecție trebuie montată întotdeauna pe partea laterală a ușii.
9. Verificați întinderea curelei, dacă există goluri, trageți curea mai tare.

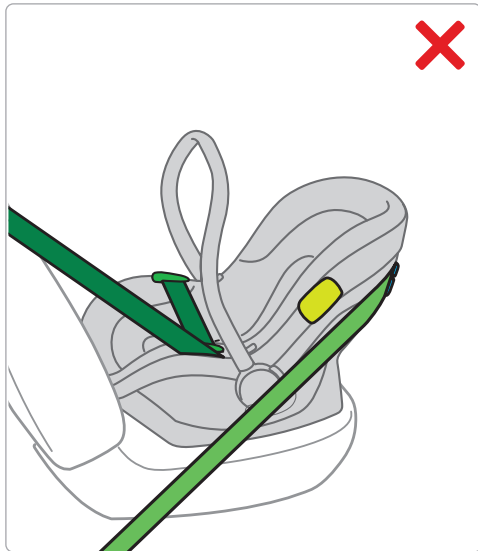
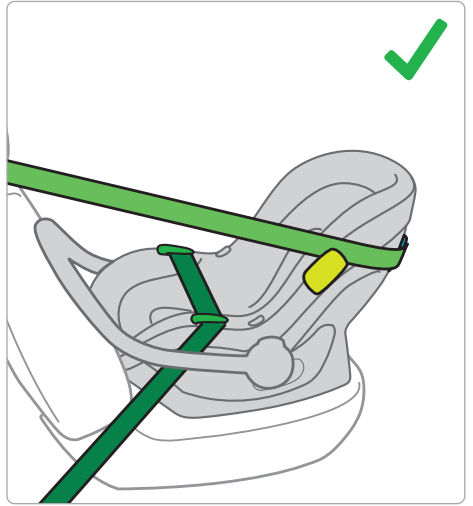
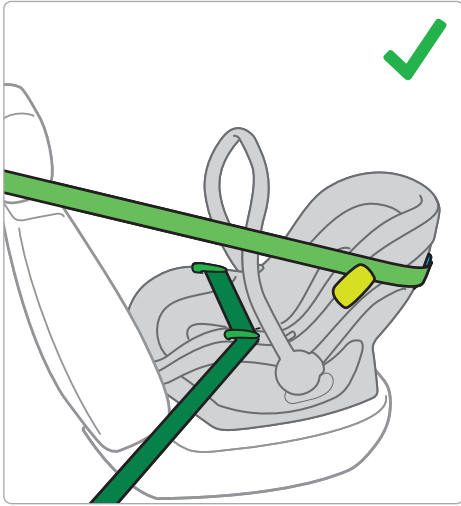



5

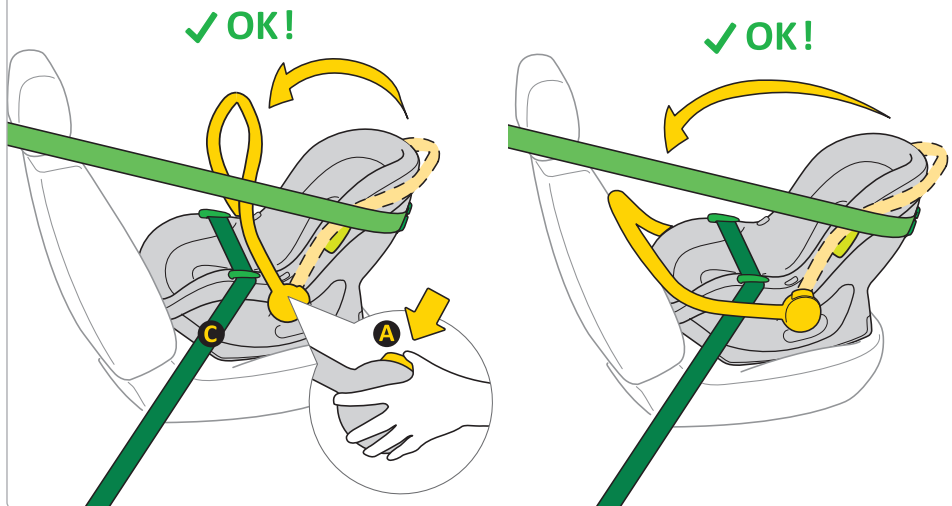

5 Pas

1. După instalarea corectă a scaunului folosind centurile de siguranță ale vehiculului, reglați mânerul apăsând butoanele **A** de pe ambele părți ale scaunului.
Mânerul poate fi în poziție verticală sau sprijinit pe spătarul scaunului vehiculului.
2. Mânerul trebuie să fie poziționat deasupra părții inferioare a centurii de siguranță în trei puncte a vehiculului **C**.

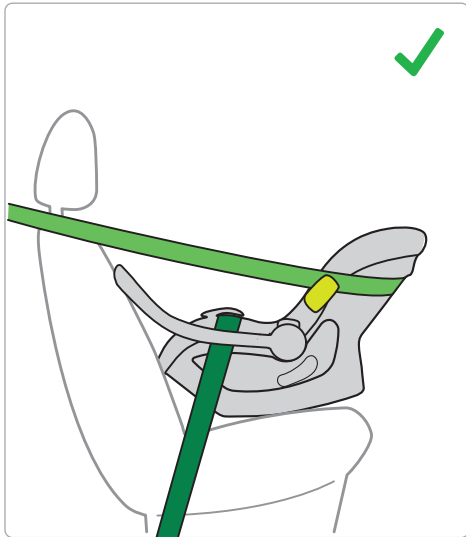
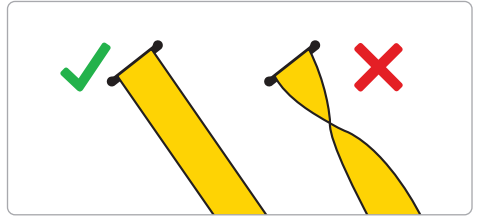

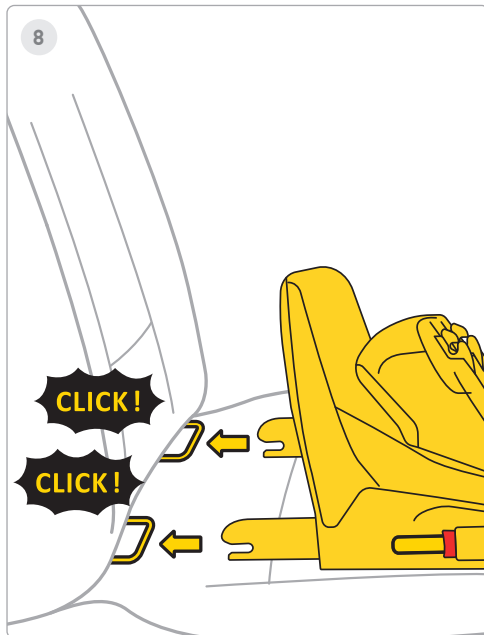
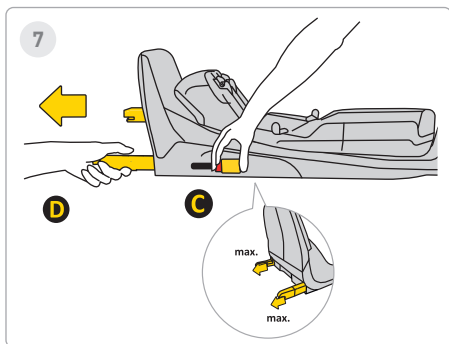
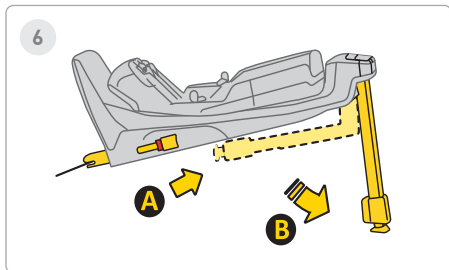

6 Pas

Extindeți piciorul stabilizator din poziția **A** în poziția **B**.

7 Pas

Apăsați butonul de eliberare Isofix **C** și trageți-l în poziția maximă **D**.

8 Pas

Îndreptați baza către suporturile Isofix de pe scaunul vehiculului și împingeți brațele Isofix până când auziți „CLICK!”. Indicatorul Isofix își va schimba culoarea de la roșu la verde. Aceasta înseamnă că Isofix este fixat corespunzător.



9

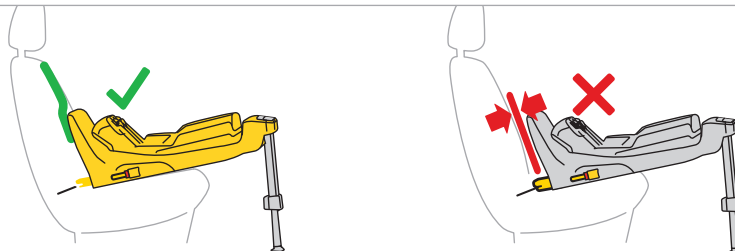
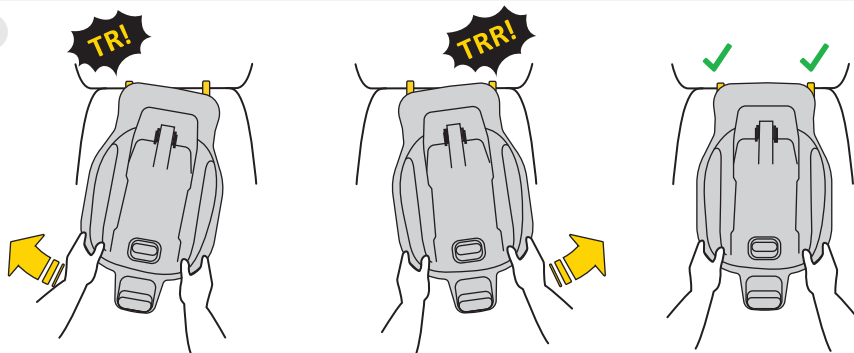

9 Pas

Împingeți alternativ baza spre spătarul scaunului vehiculului până când cadrul se sprijină cât de mult poate ajunge anti-rotăție cu spătarul canapelei.

Amintiți-vă, baza trebuie împinsă cât mai mult posibil prin oscilare.

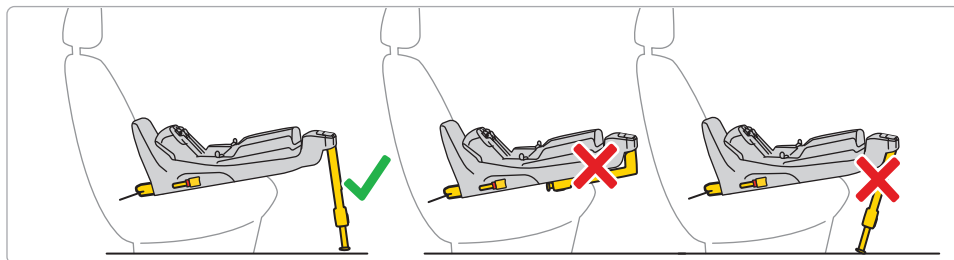
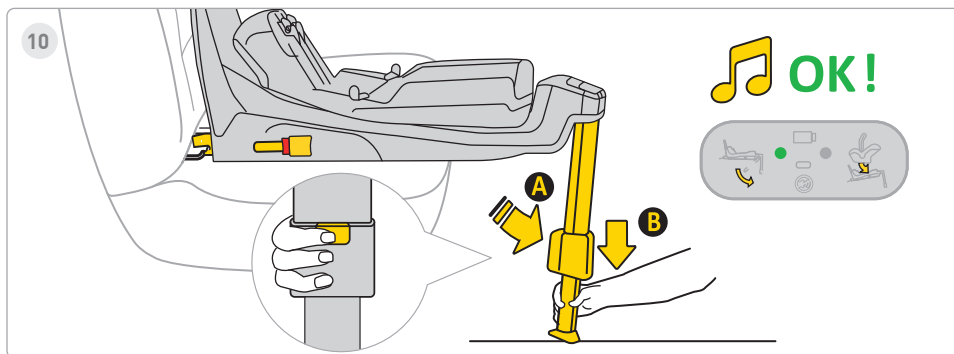

10 Pas

Apăsați butonul de extensie a piciorului **A** și extindeți piciorul până când acesta se sprijină ferm pe podeaua vehiculului. Când piciorul este instalat corect, lumina de pe afișaj se va schimba de la roșu la verde.



11

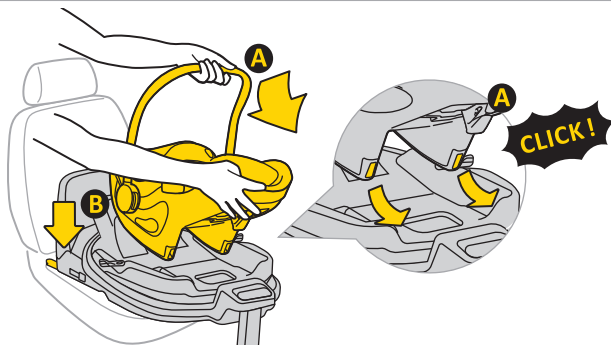

11 Pas

Așezați scaunul în bază. Pentru a face acest lucru, introduceți scaunul din partea **A** în cărligele bazei și apoi atașați scaunul în punctul **B** la bază. După ce scaunul este atașat corect de bază, pe afișajul din dreapta va apărea o lumină verde.



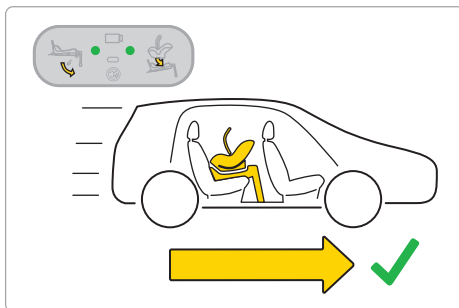
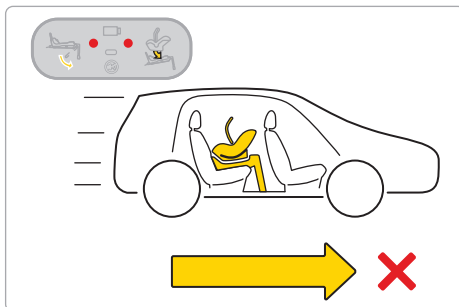
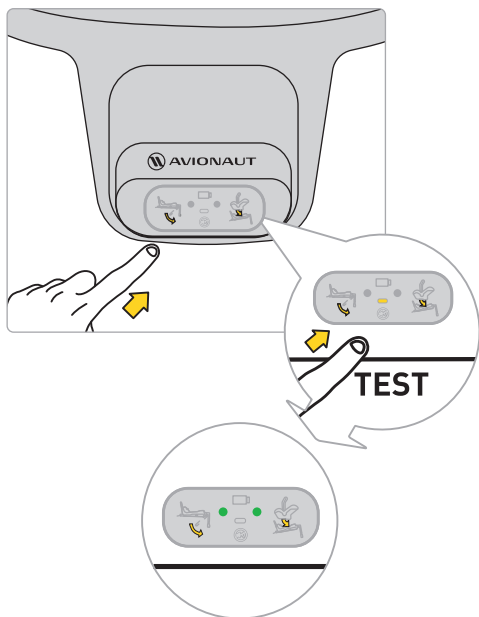











Amintiți-vă: utilizați scaunul auto numai cu spatele îndreptat spre direcția de mers.



Înainte de a pleca într-o călătorie cu copilul, testați sistemul electronic al bazei. După ce scaunul este atașat corect și piciorul este instalat corect, pe afișaj vor apărea două puncte verzi.

Dacă apar puncte roșii, verificați dacă scaunul auto și baza au fost instalate corect.



			
			
Sound			
Lights			

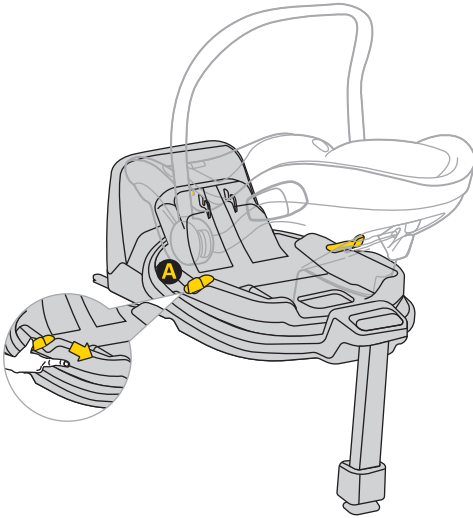

12

**12 Pas**

Pentru a roti scaunul, trageți sau împingeți maneta **A** și rotiți scaunul în direcția dorită cu o mână.

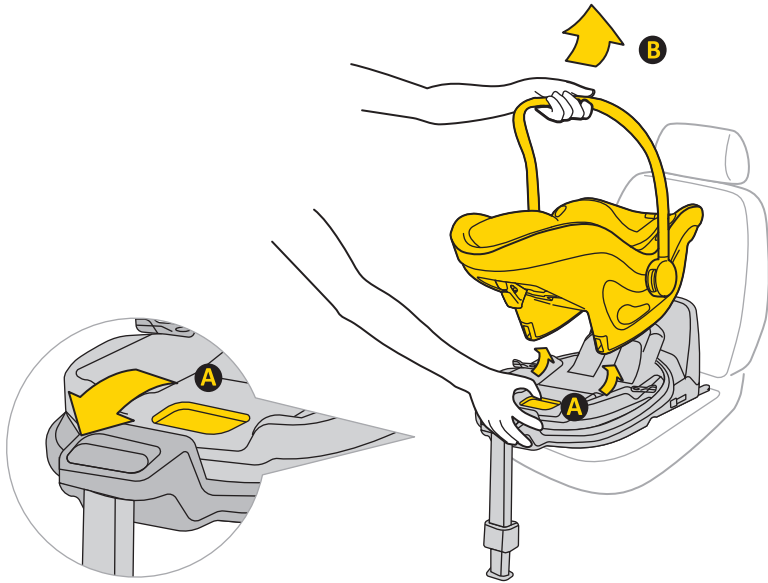

13

**13 Pas**

Pentru a scoate scaunul auto de la bază, trageți de mânerul de eliberare **A** și înclinați ușor scaunul înainte în timp ce îl ridicați.

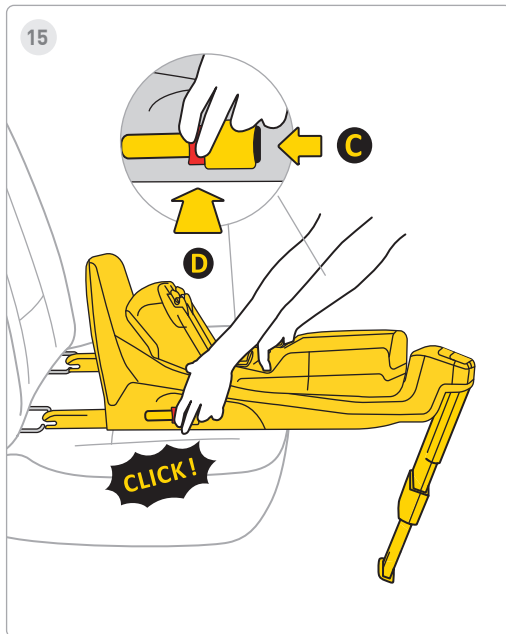
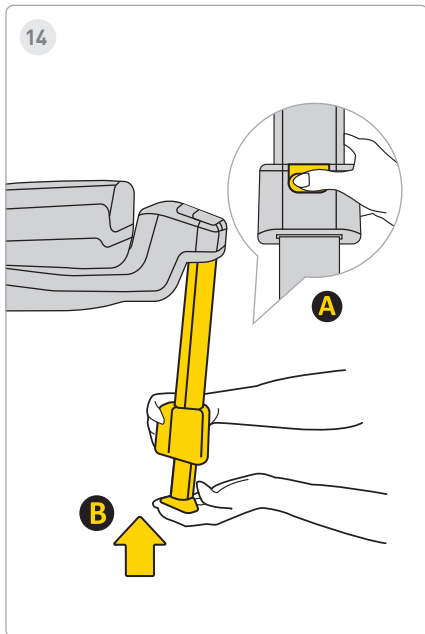

14 Pas

Pentru a introduce piciorul, apăsați butonul **A** și introduceți piciorul **B** în poziția inițială, apoi pliați-l pentru a salva spațiu.

15 Pas

Pentru a dezinstala baza de atașamente Isofix ale mașinii, apăsați mai întâi butonul de blocare **C**, apoi apăsați butonul de eliberare **D** și pliați cârligele Isofix înapoi în poziția inițială.

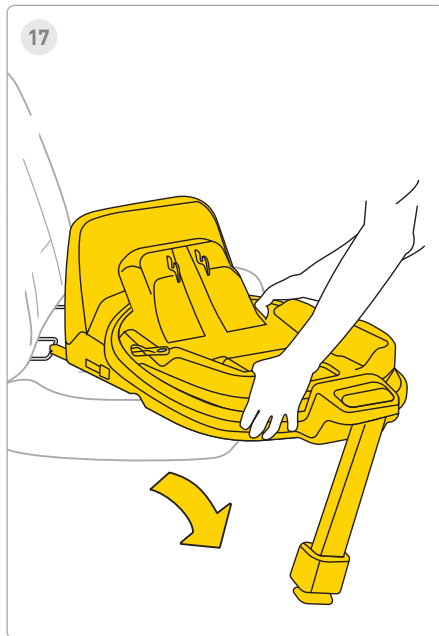
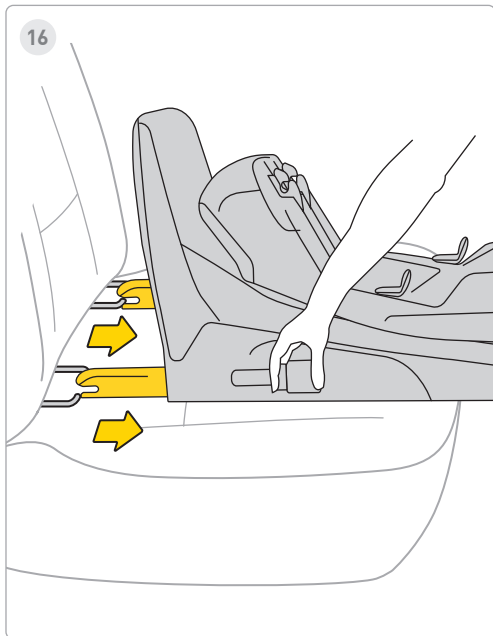

16 Pas

Introduceți Isofix în spațiul de depozitare maxim.

17 Pas

Scoateți baza din vehicul.

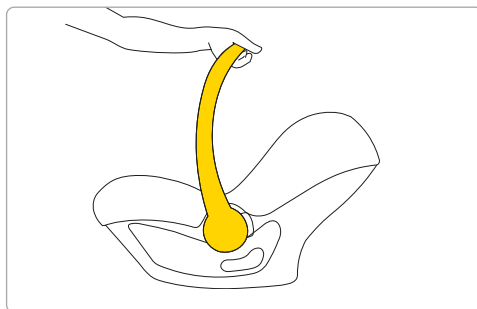
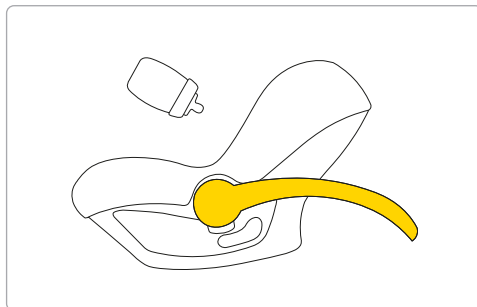
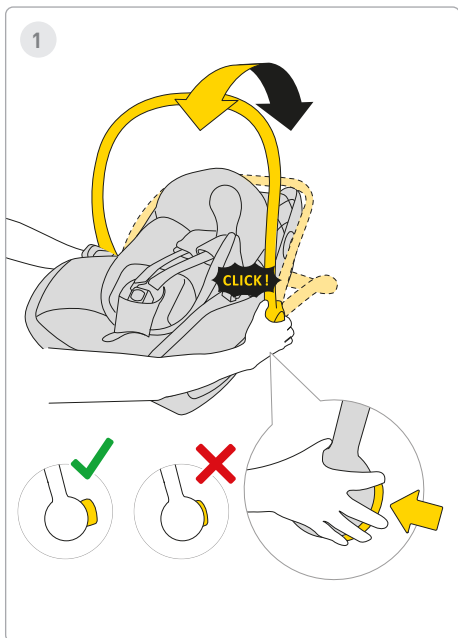

1 Pas

Pentru a hrăni copilul, apăsați butoanele de pe ambele părți ale scaunului auto și glisați mânerul în spatele scaunului auto. Mânerul poate fi rotit atât în spate - în spatele scaunului auto, cât și în față.

⚠️ AVERTIZARE!

Scaunul auto este pentru transportul unui copil în mașină. Nu o utilizați ca suzetă.



2

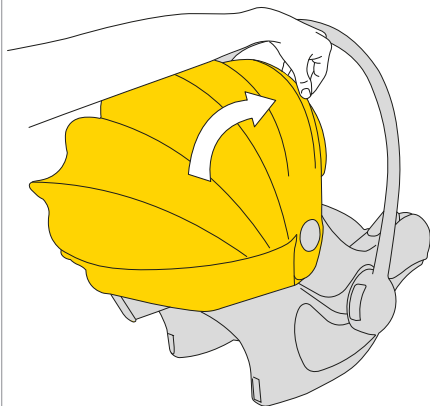

3

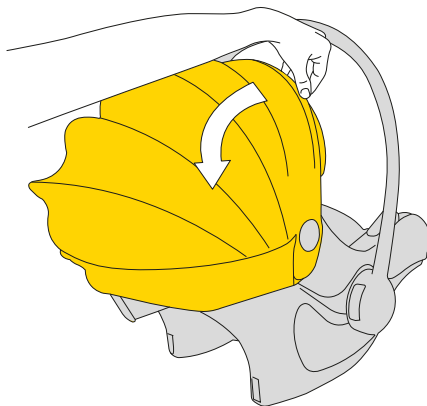
**2 Pas**

Pentru a acoperi parasolarul, trageți rama de plastic a baldachinului și glisați-l pentru a acoperi copilul.

3 Pas

Pentru a descoperi parasolarul, împingeți cadrul de plastic în spatele scaunului auto.



4

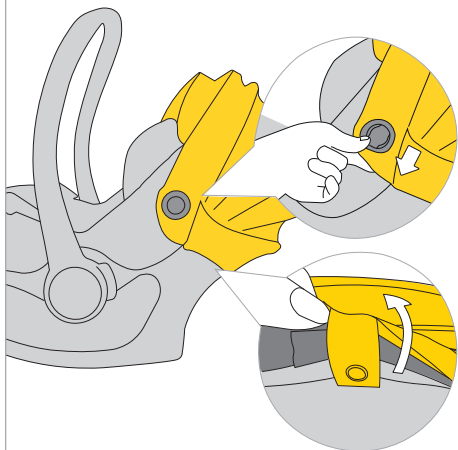

5

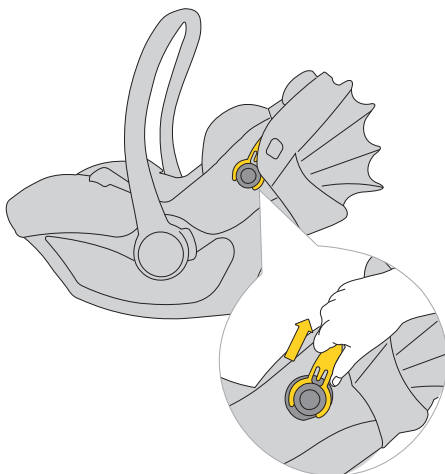
**4 Pas**

Pentru a îndepărta copertina, desprindeți materialul din punctele de fixare.

5 Pas

Apoi trageți cadrul de plastic al copertinei și trageți-l din suportul de pe ambele părți ale scaunului auto.



6

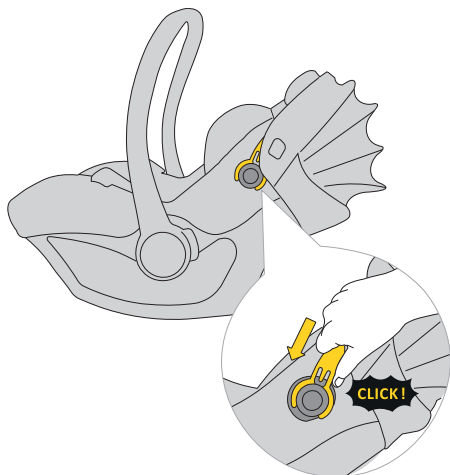

7

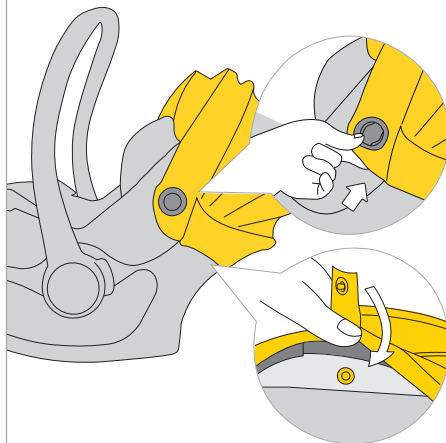
**6 Pas**

Pentru a monta copertina, fixați materialul în punctele de prindere.

7 Pas

Apoi fixați elementele de fixare din țesătură a baldachinului de carcasă.

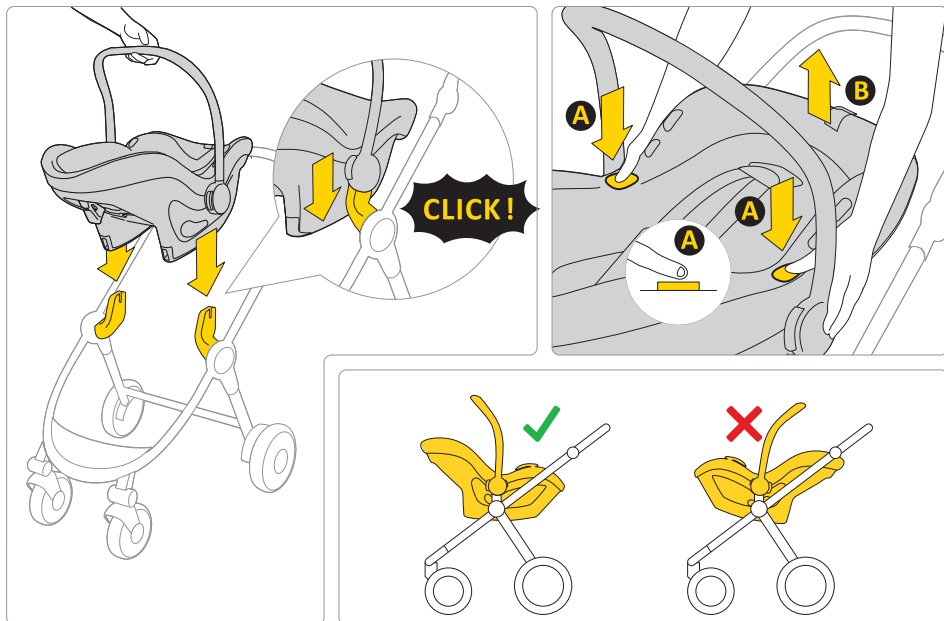

Scaunul auto Pixel 3 poate fi montat cu fața către părinte pe orice cărucior omologat.

Pentru a scoate scaunul auto din cadrul căruciorului, apăsați butonul **A** de pe ambele părți ale scaunului auto și ridicați-l.

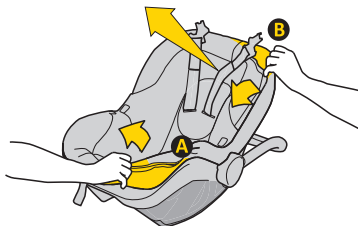
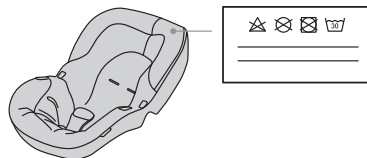
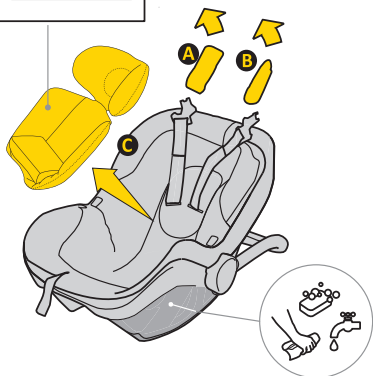
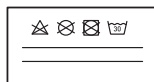

Pentru a spăla tapițeria, urmați instrucțiunile de spălare furnizate.

Puteți îndepărta cu ușurință tapițeria de pe scaunul auto. Urmăți instrucțiunile prezentate în imagini.

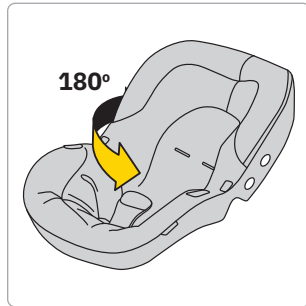
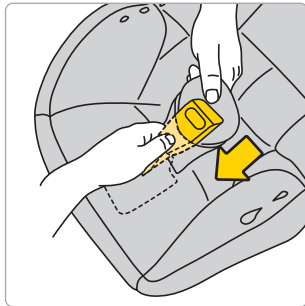
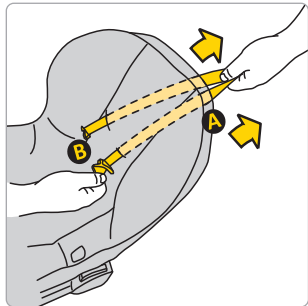
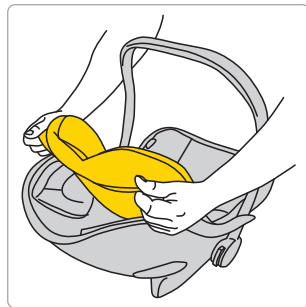
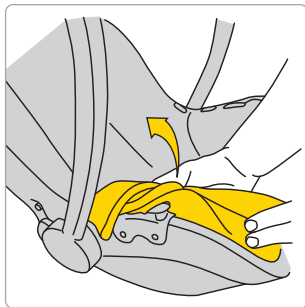
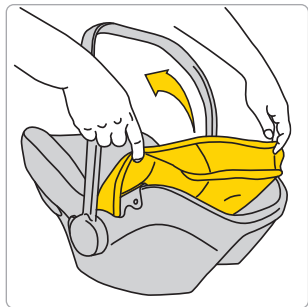

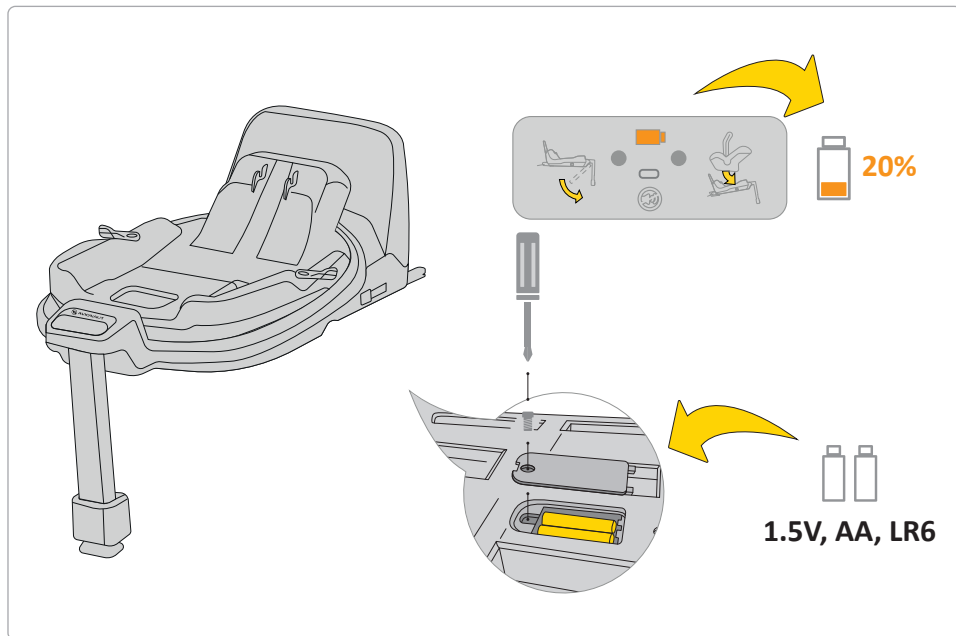

Dacă indicatorul bateriei de pe afișaj este portocaliu, acesta trebuie înlocuit. Pentru a face acest lucru, scoateți capacul de la bază și scoateți bateriile.

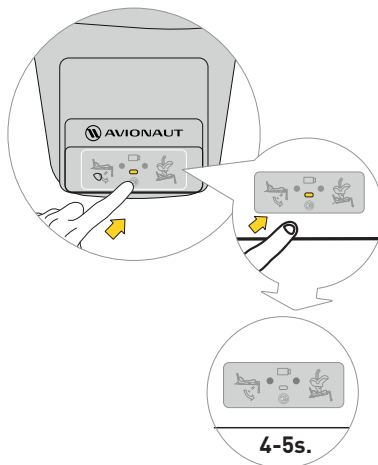
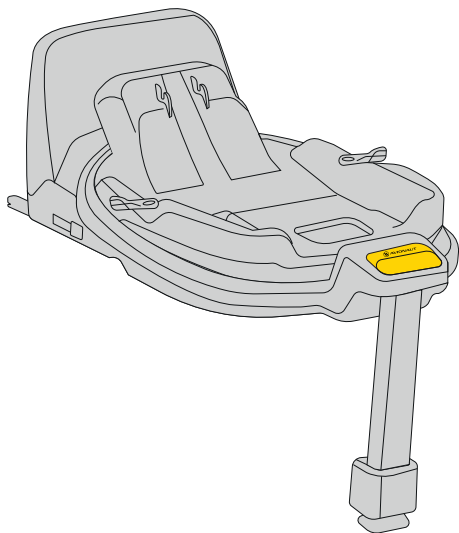

Pentru a dezactiva sunetul, apăsați butonul de afișare timp de 4-5 secunde. Afișajul va afișa în continuare centura de siguranță și atașarea bazei corecte/incorecte, dar sunetul va fi dezactivat.

Siguranță, utilizare și călătorie

- Înainte de cumpărare, fiecare scaun auto ar trebui să fie instalat în mașină pentru a testa dacă poate fi montat și utilizat corespunzător în acel model specific. Asigurarea că scaunul auto se potrivește cu tipul de vehicul este unul dintre cele mai importante criterii de siguranță. Asistența vânzătorului în timpul instalării inițiale garantează, de asemenea, că setarea va fi pe deplin corectă.
- Rețineți că părinții sunt întotdeauna responsabili pentru siguranța copilului în timpul conducerii.
- Nu lăsați niciodată un copil nesupravegheat pe scaunul auto, fie în interiorul sau în afara vehiculului.
- Nu țineți niciodată un copil în poală în timp ce conduceți.
- Cel mai sigur loc pentru copilul dumneavoastră în timpul călătoriei este bancheta din spate a mașinii.
- Înainte de fiecare călătorie, verificați dacă centurile de siguranță nu sunt deteriorate sau răsucite.
- Când scaunul auto este instalat, spătarul scaunului din spate al vehiculului trebuie să fie blocat și nu trebuie mișcat.
- Înainte de fiecare călătorie, asigurați-vă că Pixel 3 scaunul auto nu este ciupit de uși sau riscă mișcarea din bagaje sau din spătarul scaunului.
- Asigurați-vă că toate bagajele din mașină sunt bine fixate.
- Nu utilizați scaunul Pixel 3 fără căptușeală, așa cum face parte din sistemul care asigură siguranța copilului.
- În timpul călătoriilor mai lungi, faceți pauze scurte. De asemenea, copilul tău trebuie să se miște.
- Acoperiți întotdeauna scaunul auto atunci când lăsați mașina parcată într-un loc însorit. Tapițeria și piesele din metal sau plastic se pot supraîncălzi și ar putea arde copilul.
- Asigurați întotdeauna copilul în scaunul auto cu curele de ham, chiar și atunci când utilizați scaunul în afara vehiculului. Asigurați-vă că curelele hamului sunt bine fixate pentru ca copilul să fie poziționat corect în scaun.
- Vă sfătuim să nu cumpărați scaune auto uzate pentru copii – nu puteți fi niciodată sigur de istoricul lor. Cu toate acestea, dacă decideți să cumpărați un scaun folosit, alegeți unul al cărui istoric de utilizare îl cunoașteți.

- Nu utilizați scaunul Pixel 3 mai mult de 10 ani.
- Înlocuiți scaunul dacă a fost implicat într-un accident.
- Nu efectuați nicio modificare la scaun. Acestea pot duce la pierderea parțială sau completă a siguranței produsului.
- Producătorul admite că scaunul poate lăsați adâncituri în tapițeria vehiculului. Acest lucru este inevitabil din cauza cerinței de fixare strânsă a scaunului. Producătorul nu este responsabil pentru eventualele daune care pot apărea ca urmare.
- Asigurați-vă că curelele sunt fixate corespunzător, astfel încât copilul este poziționat corect în scaun.
- Curelele hamului care țin copilul nu trebuie să fie folosite fara huse.
- Asigurați-vă că puteți încadra maximum un deget între ham și copil (1cm). Dacă aceasta distanța este mai mare, strângeți hamul.
- Inserția Pixel 3 constă din mai multe elemente. Reglați-le astfel încât înălțimea centurilor de ham ale scaunului să le pună paralele cu nivelul umerilor copilului. **REȚINEȚI!** Fiecare copil are proporții diferite ale corpului – verificați în mod regulat poziția centurii în raport cu umerii. Acest lucru este necesar pentru a menține siguranța copilului în scaun.
- Dacă doriți să vă protejați copilul de soare, atașați și desfaceți parasolarul. Vizorul este o parte separată a scaunului de siguranță pentru copii.
- Utilizați scaunul de siguranță pentru copii Pixel 3 când copilul dumneavoastră are o înălțime între 40 cm și 86 cm și nu cântărește mai mult de 13 kg.
- Când instalați scaunul Pixel 3, utilizați scaunul cu fața în față, care este echipat cu centuri de siguranță în trei puncte, centurile trebuie strânse și trase prin toate punctele scaunului marcate cu albastru. Instrucțiunile pentru instalarea corectă pot fi găsite în acest manual și pe autocolantul Pixel, care se află pe partea laterală a scaunului.
- Utilizați numai un scaun de siguranță pentru copii cu fața în față, care este echipat cu centuri de siguranță în trei puncte în conformitate cu standardul ECE R16.
- Testați instalarea corectă a scaunului pentru copii. Dacă unul dintre LED-uri se aprinde în roșu, corectați instalarea scaunului și efectuați din nou testul. Faceți acest lucru până când LED-ul verde se aprinde.
- Scaunul de siguranță Pixel 3 este vândut într-un set care include o bară de protecție care trebuie amplasată pe partea laterală a scaunului de siguranță.

Întreținere și Igienă

1. Tapițeria scaunului Pixel 3 poate fi spălat într-o mașină de spălat la o temperatură de până la 30°C cu o viteză de centrifugare de până la 600 RPM.
2. Alte componente ale scaunului pot fi curățate cu apă și săpun folosind un burete moale.
3. Păstrați-vă scaunul curat. Nu utilizați creme hidratante sau agenți de curățare agresivi.
4. Nu utilizați lubrifianți, substanțe chimice dure sau creme hidratante atât pe părțile mobile, cât și pe alte componente ale scaunului.

Mediu

- Piesele ambalajelor din plastic nu trebuie ținute la îndemâna copiilor pentru a evita riscul de sufocare.
- Bateriile care alimentează panoul de informare situat la baza scaunului trebuie aruncate în mod corespunzător.
- Pentru protecția mediului, după ce scaunul nu mai este utilizat, vă rugăm să-l aruncați la instalația corespunzătoare de gestionare a deșeurilor, în conformitate cu reglementările locale.

Întrebări

- Dacă aveți întrebări, sunați la distribuitorul sau distribuitorul autorizat. Vă rugăm să pregătiți următoarele informații:
- vârsta, înălțimea și greutatea copilului dvs,
- marca și modelul mașinii și poziția pe scaun în care instalați scaunul Pixel 3 în vehicul.

Garanție

- Pixel 3 este acoperit de o garanție de 24 de luni.
- Prin prezenta ne asigurăm că produsul a fost fabricat conform standardelor europene actuale de siguranță și calitate și ca la momentul achiziției, produsul să nu prezinte defecte de fabricație și de material.
- Garanția este valabilă în țara de achiziție și este îndeplinită de un distribuitor autorizat.
- Garanția acoperă orice defecte de fabricație în materiale și manoperă, cu condiția ca produsul să fie utilizat conform manualului de instrucțiuni, în condiții normale, de către primul utilizator final și în termen de 24 de luni de la data achiziției. Avionaut își asumă responsabilitatea pentru repararea sau înlocuirea produsului defect; cu toate acestea, titularul garanției decide asupra modalității de remediere a defecțiunii și de abordare a revendicării.

- Garanția nu acoperă daunele cauzate de utilizarea de zi cu zi, cum ar fi uzura țesăturilor, precum și decolorarea naturală a culorilor și deteriorarea calității materialului ca urmare a îmbătrânirii normale a produsului.
- De asemenea, garanția nu se aplică daunelor cauzate de distrugerea accidentală, nerespectarea manualului de instrucțiuni, utilizarea necorespunzătoare, daune datorate neglijenței, incendiului, contactului cu lichide sau altor cauze externe.
- La momentul unei cereri de garanție, scaunul Pixel 3 trebuie să aibă toate etichetele sau numerele de identificare și poate fi întreținut numai de o persoană autorizată.

Doriți să depuneți o reclamație?

- Dacă observați un defect și doriți să depuneți o reclamație, contactați vânzătorul de la care ați achiziționat Pixel 3. Când raportați o reclamație, trebuie să prezentați dovada că achiziție, care trebuie să fi fost efectuată în perioada 24 luni anterioare cererii de serviciu.

- Dacă devine necesară trimiterea produsului către a punct de service, returnați produsul la distribuitor sau vânzător. În același timp, conveniți asupra metodei de expediere și a costurilor acesteia, deoarece nerespectarea acesteia poate duce la refuzul garantului să acopere costurile de transport. Daunele și/sau defectele care nu sunt acoperite de garanția noastră sau drepturile consumatorilor și/ sau daunele și/sau defectele produsului neacoperite de garanția noastră, pot fi reparate pentru o taxă convenită.
- Înlocuiți-vă scaunul cu unul nou dacă a fost implicat într-un accident. Veți avea nevoie de: un raport de poliție al accidentului, o fotografie a accidentului care arată scaunul sau informații de la poliție care confirmă producerea, dovada achiziției, confirmarea de la compania de asigurări că scaunul nu a fost inclus în despăgubire, garanția card și să ne trimită locul pentru accident.

Drepturile Consumatorului

- Consumatorii au drepturi în conformitate cu legislația aplicabilă, care poate varia în funcție de țară. Acest garanția nu afectează drepturile

consumatorilor conform legislației naționale
corespunzătoare..

- Această garanție a fost pregătită de Ł.KARWALA
înregistrată în Polonia.

Adresa companiei este: Ł.KARWALA
Szarlejka,
ul. Łukaszewicza 172
42-130 Wręczyca Wielka, POLONIA

[1] Produsele achiziționate cu etichete sau numere de
identificare eliminate sau modificate sunt considerate
neautorizate. Din cauza imposibilității de a verifica
autenticitatea acestor produse, garanția nu se aplică
acestora.



Руководство пользователя детского автокресла Avionaut® Pixel 3™

Важно!

Не читайте это руководство во время вождения. Внимательно прочтите его, сохраните для дальнейшего использования и всегда держите под рукой. Если у вас возникнут сомнения, свяжитесь с нами. Всегда путешествуйте безопасно и относитесь к каждой поездке на автомобиле серьезно, даже если пункт назначения находится всего в нескольких кварталах.

Храните инструкцию вместе с автокреслом в течение всего срока службы автокресла.



Предупреждения:

Не модифицируйте автокресло Pixel 3 каким-либо образом, так как это может повлиять на безопасность ребенка во время его использования.



Предупреждения:

Никогда не ставьте автокресло Pixel 3 на подставку, например, на стол или стул.



Предупреждения:

Никогда не устанавливайте автокресло Pixel 3 лицом против направления движения на переднее пассажирское сиденье с активной подушкой безопасности.



Внимание:

Детское автокресло Pixel 3 следует устанавливать в автомобиле только лицом назад по направлению движения.



Предупреждения:

Для получения дополнительной информации см. руководство производителя транспортного средства.

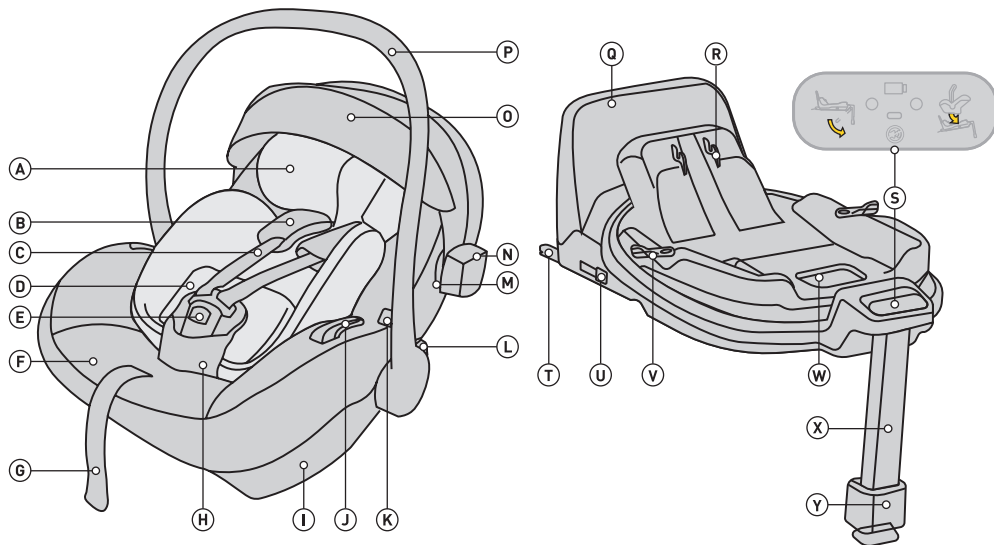

- A Вставка Pixel 3
- B Плечевые ремни со съёмными защитами
- C Плечевые ремни
- D Система регулировки высоты Pixel 3
- E Замок ремня безопасности
- F Чехол сиденья
- G Регулятор длины ремня безопасности
- H Ремень безопасности с защитой
- I Крепление базы
- J Соединитель для поясного ремня
- K Кнопка для снятия сиденья с коляски
- L Кнопка для регулировки положения ручки
- M Крепление навеса
- N Отражатель

- O Солнцезащитный козырек
- P Ручки
- Q Рама, препятствующая вращению
- R Механизм крепления сиденья
- S Панель управления
- T Крепление базы ISOFIX
- U Кнопка для снятия разъёма ISOFIX
- V Кнопка вращения
- W Рычаг для разблокировки сиденья
- X Регулируемая подставка для ног
- Y Кнопка регулировки подставки для ног

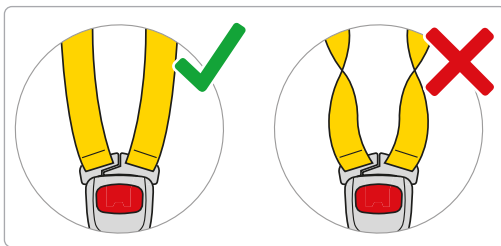
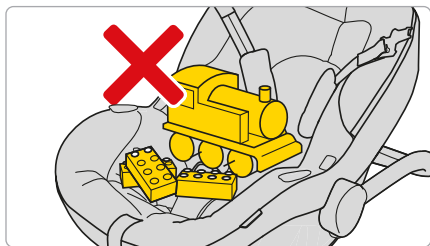
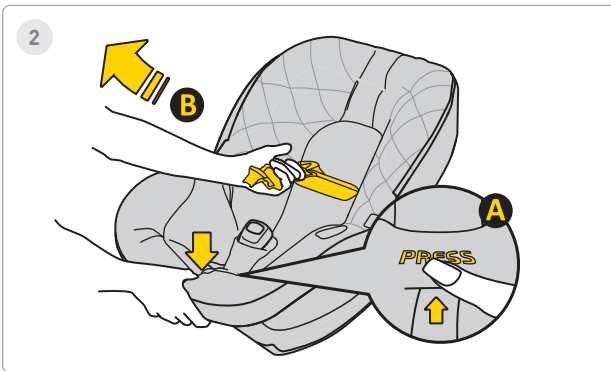
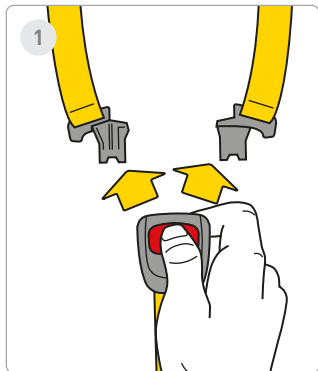

1 Шаг

Нажмите красные кнопки, чтобы открыть пряжку ремня безопасности.

2 Шаг

Ослабьте ремни безопасности автомобиля, чтобы освободить место для ребенка. Нажмите кнопку **A** и потяните ремни безопасности **B**, чтобы увеличить их длину.

Помните! В сиденье не должно быть других элементов, а ремни безопасности должны быть всегда прямыми и правильно пристегнутыми!



3



4

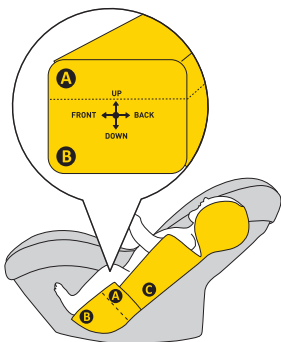

ca. 40-55cm

5

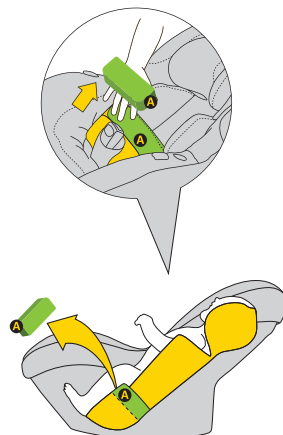

ca. 55-60cm

3 Шаг

Переместите ремни по бокам сиденья. Посадите ребенка в сиденье. Убедитесь, что ваш ребенок сидит в автокресле правильно, его спина полностью поддерживается автокреслом и ни одна часть ремня безопасности не находится под спиной ребенка.

4 Шаг

Если рост вашего ребенка 40-60 см, используйте полную вставку **A** + **B**.

5 Шаг

Когда рост ребёнка достигает 55-60 см, положение ребёнка можно отрегулировать, удалив вкладыш **A**.



6

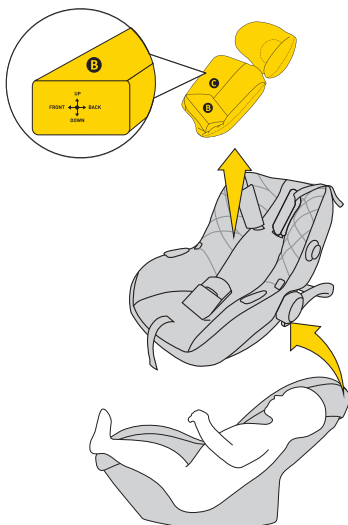

ca. >60cm

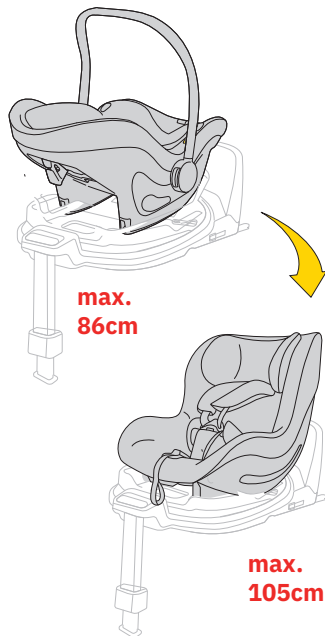

6 Шаг

Когда ваш ребенок превысит рост 60 см, вы можете использовать автокресло без вставки.
Если ваш ребенок достигнет роста 40–60 см, используйте полную вставку-подушку.



ВНИМАНИЕ!

Указанные измерения высоты ребенка относительно расположения вставки являются всего лишь ПРЕДЛОЖЕНИЯМИ. Каждый ребенок индивидуален и растет с разной скоростью, поэтому АБСОЛЮТНЫМ приоритетом при регулировке вставки является уровень ремней по отношению к плечам ребенка. ПОМНИТЕ — РЕМНИ ДОЛЖНЫ ВЫХОДИТЬ НА УРОВНЕ ПЛЕЧ ИЛИ ЧУТЬ НИЖЕ.



7

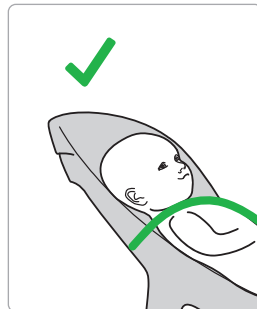
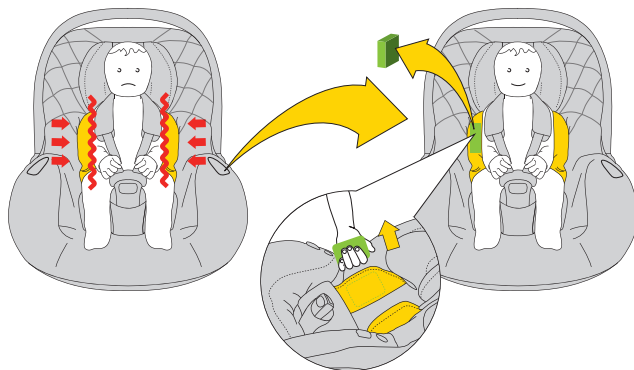

7 Шаг

Когда вы заметите, что вашему ребенку нужно больше места в автокресле, снимите боковые вставки EPS с подушки.

Если ваш ребенок достигнет роста 40–60 см, используйте полную вставку-подушку.



ВНИМАНИЕ!

Указанные измерения высоты ребенка относительно расположения вставки являются всего лишь ПРЕДЛОЖЕНИЯМИ. Каждый ребенок индивидуален и растет с разной скоростью, поэтому АБСОЛЮТНЫМ приоритетом при регулировке вставки является уровень ремней по отношению к плечам ребенка. ПОМНИТЕ — РЕМНИ ДОЛЖНЫ ВЫХОДИТЬ НА УРОВНЕ ПЛЕЧ ИЛИ ЧУТЬ НИЖЕ. LA NIVELUL UMĂRILOR SAU CHIAR DEDEBUS. SAIR AO NÍVEL DOS OMBROS OU LOGO ABAIXO.



8

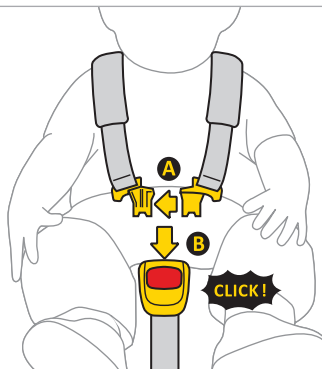

9

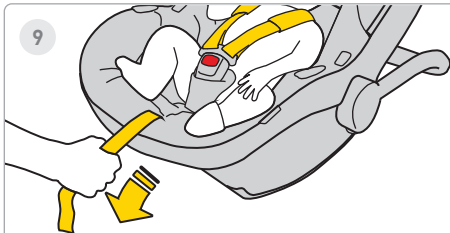

10



8 Шаг

Соедините зажим А ремней вместе, затем вставьте пластиковые зажимы А в прорезь зажима В. Щелчок указывает на то, что зажим надежно закреплен.

9 Шаг

Потяните средний ремень автокресла вперед, пока ребенок не будет закреплен.

10 Шаг

Расстояние между ляжкой и телом ребенка должно составлять максимум 1 см. Чтобы убедиться, что ремни затянуты правильно, проведите «тест на защемление»: если вы можете схватить и ущипнуть ремень, его следует затянуть сильнее.



1

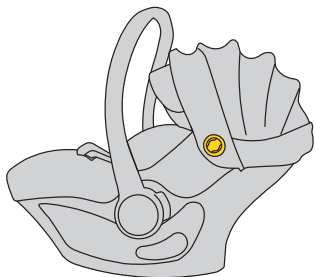

2

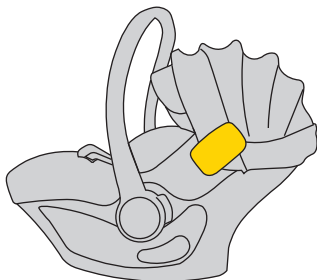
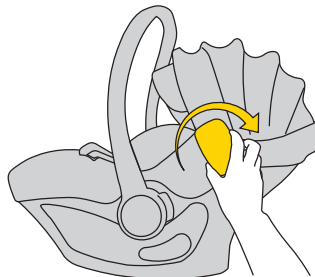

1 Шар

Автокресло имеет крепление бампера с обеих сторон.

2 Шар

Вставьте бампер в крепление. Помните, не крутите и не двигайте бампер вверх и вниз.



3

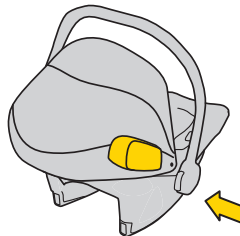
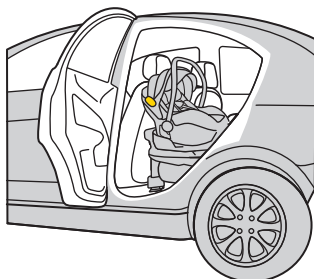
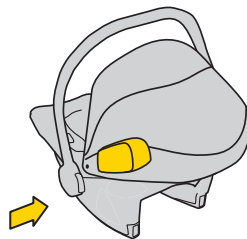
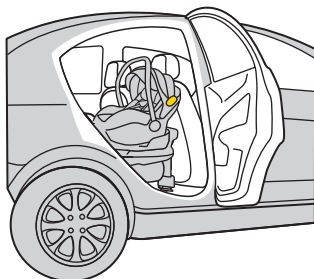

3 Шаг

Всегда устанавливайте бампер на сиденье автомобиля по направлению к двери автомобиля.



3

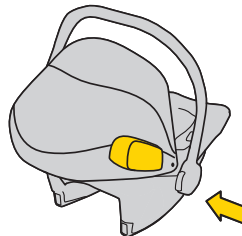
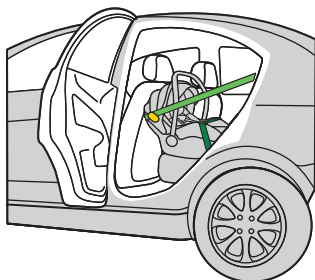
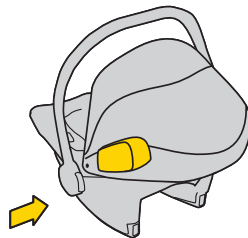
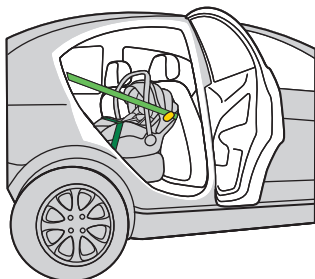

5 Шар

Всегда устанавливайте бампер на сиденье автомобиля по направлению к двери автомобиля.

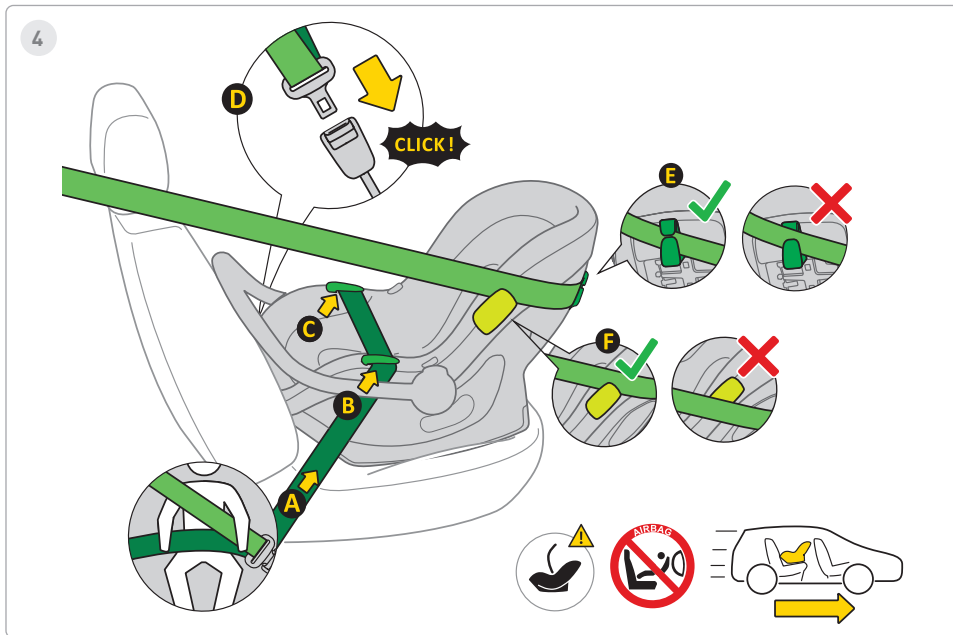

4 Шар

1. Установите автокресло на сиденье автомобиля лицом по направлению движения.
2. Держите ручку автокресла в вертикальном положении только для правильной установки автокресла в автомобиле.
3. Вытяните 3-точечный автоматический ремень безопасности **A** и поместите тазовую часть в направляющую ремня **B**, **C**.
4. Зафиксируйте фиксирующий механизм **D** 3-точечного автоматического ремня безопасности в креплении автомобиля.
5. Плотнo натяните тазовую часть ремня, чтобы в этой части не было зазоров.
6. Проведите диагональную часть ремня за автокреслом через направляющую ремня **E**.
7. Проведите диагональную часть плечевого ремня над или под бампером **F**.
8. Чтобы обеспечить наилучшую боковую защиту, помните, что бампер всегда должен быть установлен сбоку от двери.
9. Проверьте натяжение ремня, если есть зазоры, потяните ремень сильнее.

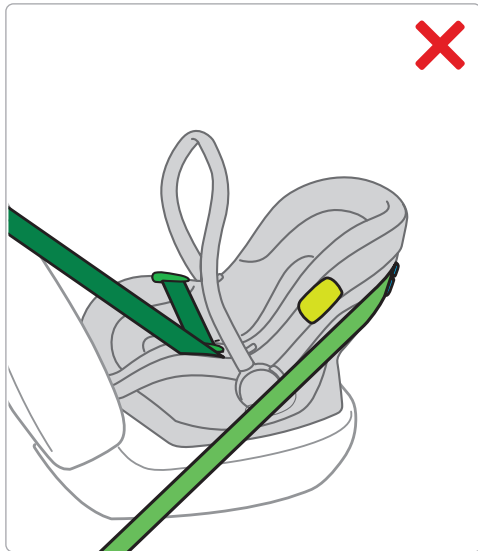
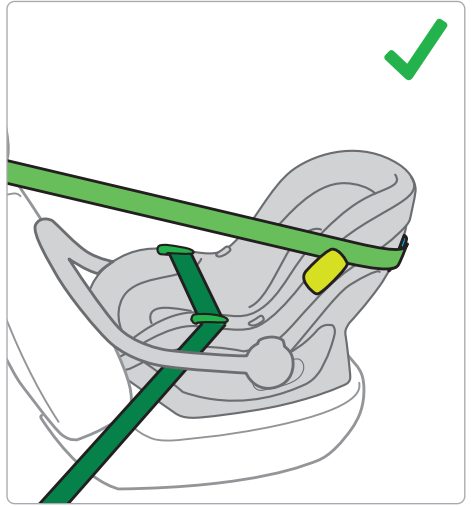
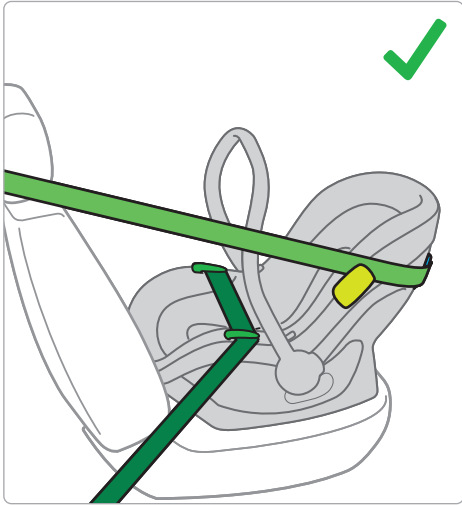



5

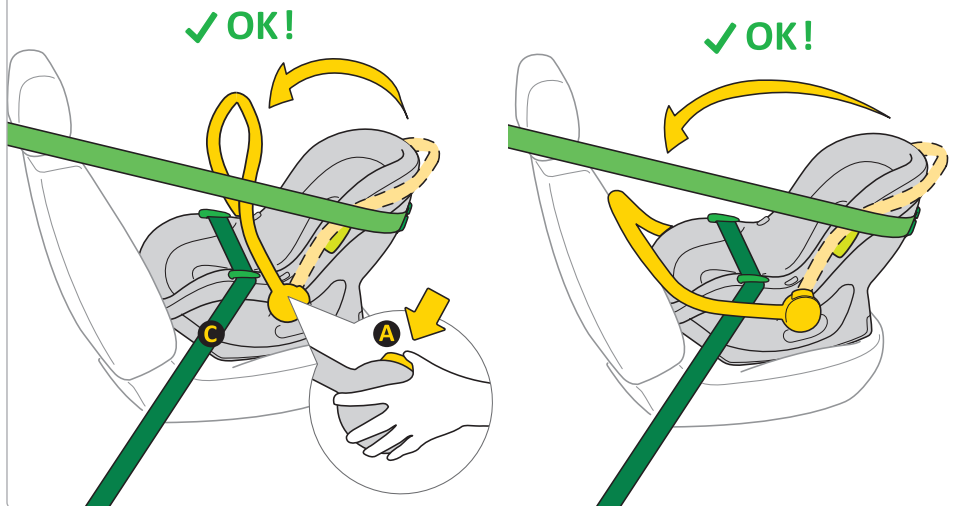

5 Шаг

1. После правильной установки автокресла с использованием ремней безопасности автомобиля установите ручку, нажав кнопки **A** по обеим сторонам автокресла. Ручка может находиться в вертикальном положении или опираться на спинку сиденья автомобиля.
2. Ручка должна располагаться выше нижней части трёхточечного ремня безопасности автомобиля **C**.

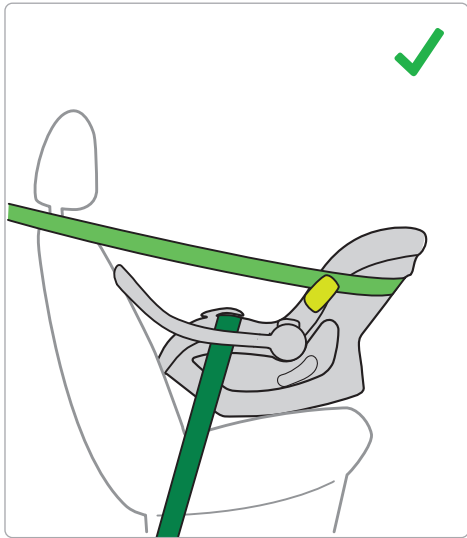
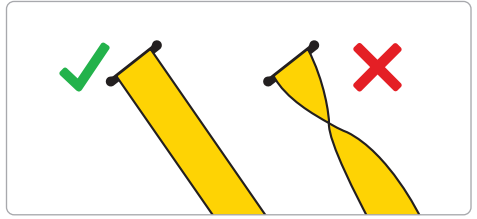

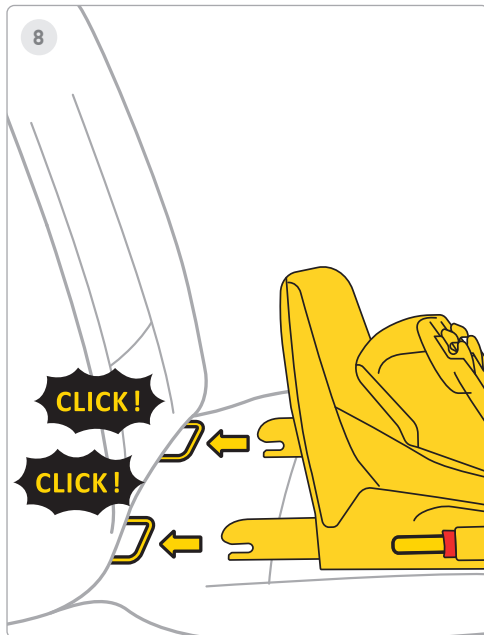
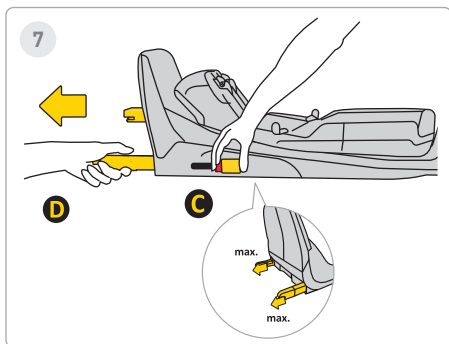
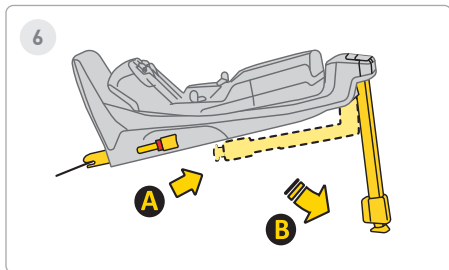

6 Шаг

Выдвиньте стойку стабилизатора из положения **A** в положение **B**.

7 Шаг

Нажмите кнопку фиксатора Isofix **C** и вытяните ее в максимальное положение **D**.

8 Шаг

Направьте основание на кронштейны Isofix на сиденье автомобиля и нажимайте на рычаги Isofix, пока не услышите «ЩЕЛЧОК!». Индикатор Isofix изменит цвет с красного на зеленый. Это значит, что Isofix закреплен правильно.

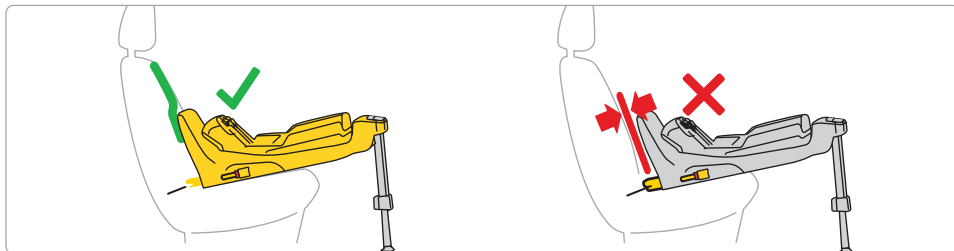
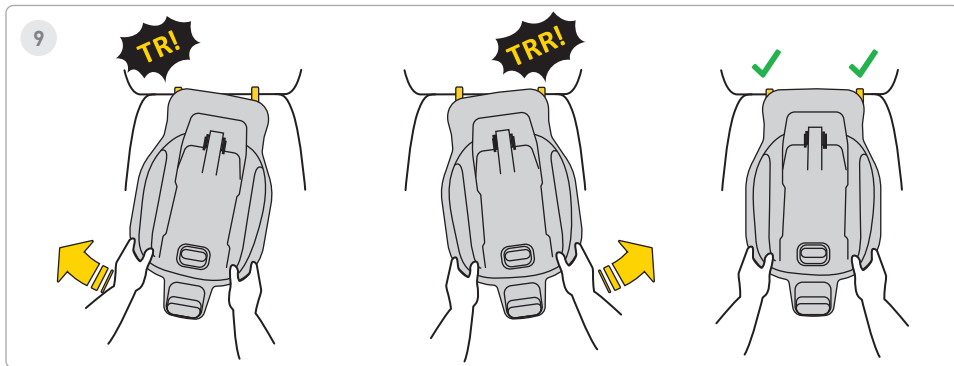

9 Шаг

Поочередно подталкивайте основание к спинке сиденья автомобиля, пока рама не упирается до упора. антитротация со спинкой дивана.

Помните, что основание должно быть максимально вдвинуто за счет колебаний.



10

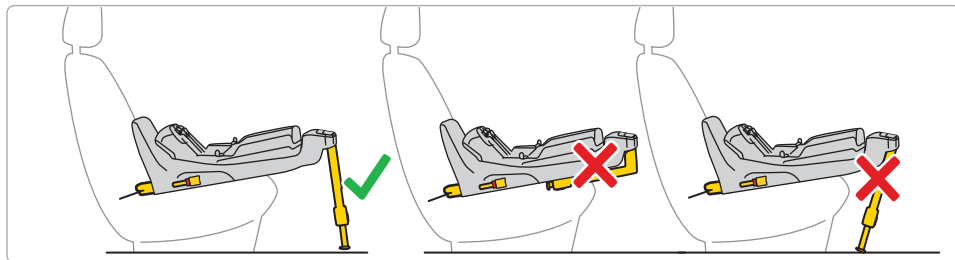
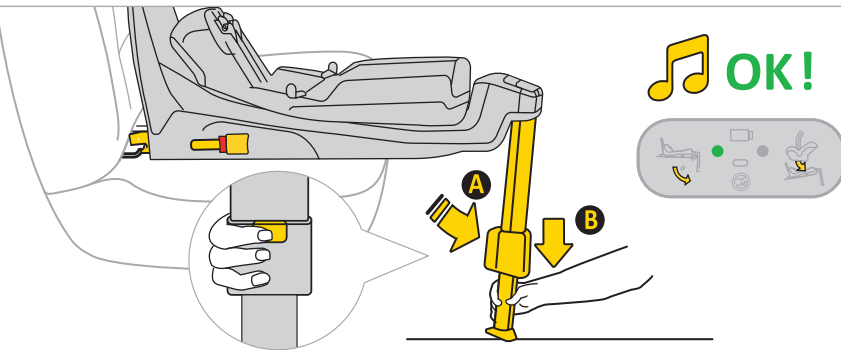

10 Шаг



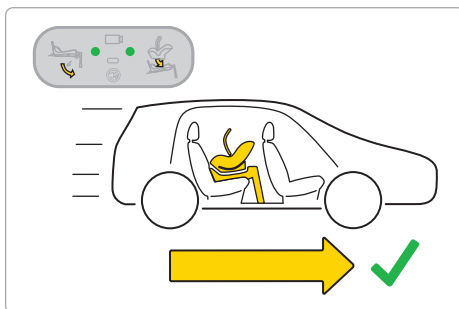
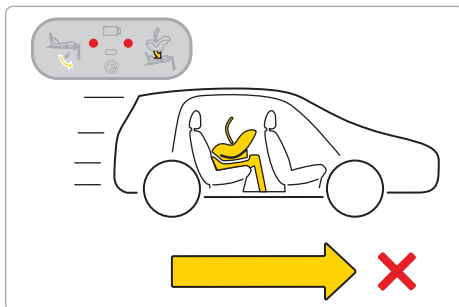
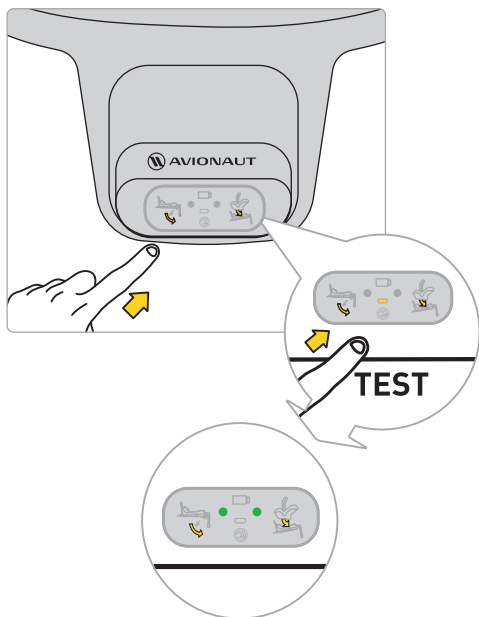











Нажмите кнопку выдвижения стопы **A** и вытяните ногу до тех пор, пока она не будет прочно стоять на полу автомобиля. Если ножка установлена правильно, цвет индикатора на дисплее изменится с красного на зеленый.



Прежде чем отправиться в путешествие с ребенком, протестируйте электронную систему базы. После того, как сиденье будет правильно закреплено и ножка правильно установлена, на дисплее появятся две зеленые точки.

Если появляются красные точки, проверьте правильность установки автокресла и основания.



			
			
Sound			
Lights			



12

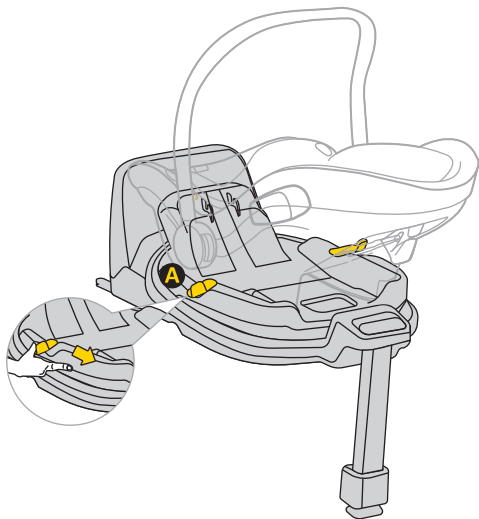

12 Шаг

Чтобы повернуть сиденье, потяните или нажмите рычаг **A** и поверните сиденье в нужном направлении одной рукой.

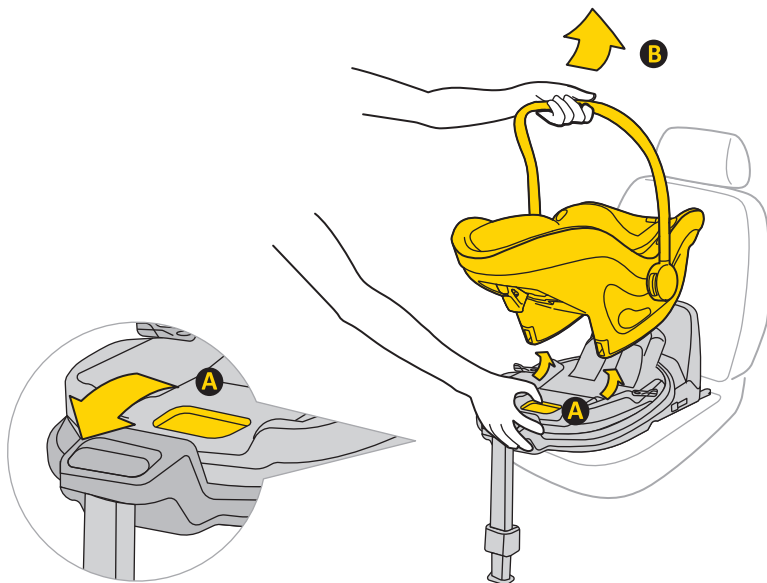

13

**13 Шаг**

Чтобы снять автокресло с основания, потяните за ручку разблокировки **A** и осторожно наклоните сиденье вперед, одновременно приподнимая его.

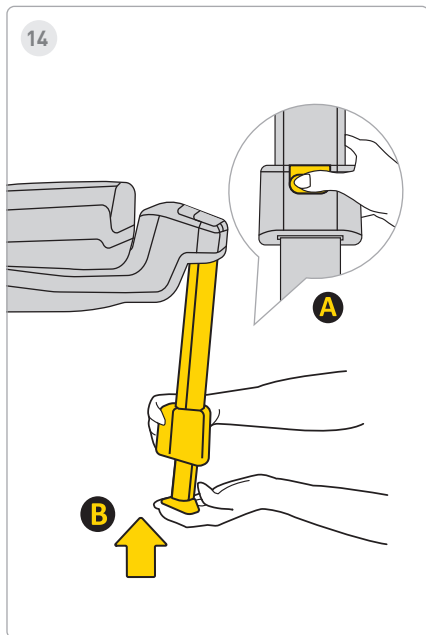

14 Шар

Чтобы вставить ножку, нажмите кнопку **A** и вставьте ножку **B** в исходное положение, а затем сложите ее, чтобы сэкономить место.

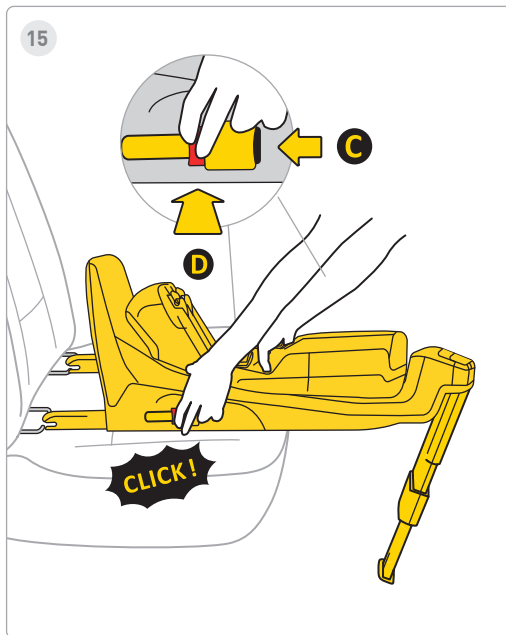

15 Шар

Чтобы снять базу с креплений Isofix автомобиля, сначала нажмите кнопку блокировки **C**, затем нажмите кнопку разблокировки **D** и сложите крючки Isofix обратно в исходное положение.

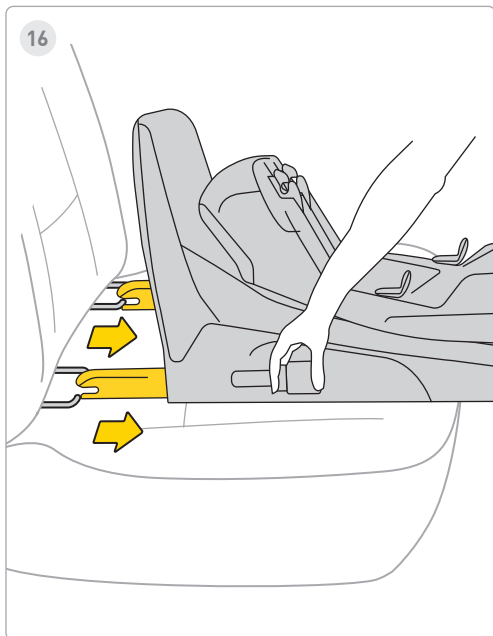
**16 Шаг**

Вставьте Isofix в максимальное место для хранения.

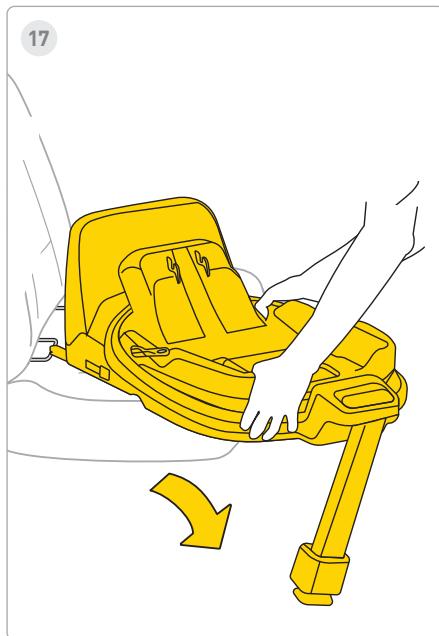
**17 Шаг**

Снимите базу с автомобиля.

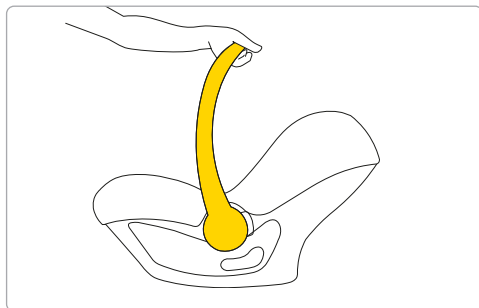
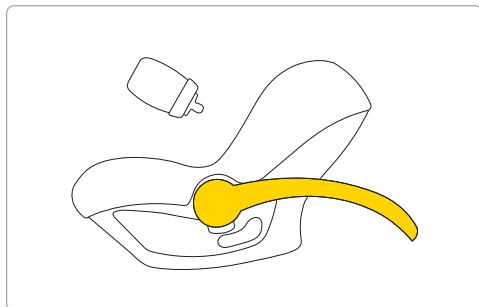
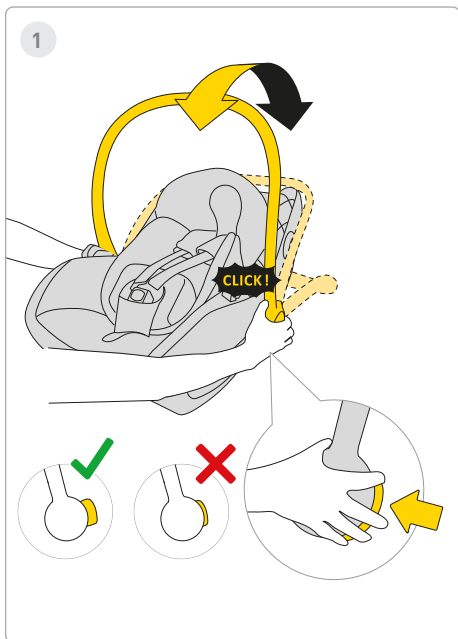

1 Шаг

Чтобы покормить ребенка, нажмите кнопки по обеим сторонам автокресла и сдвиньте ручку за автокресло. Ручку можно вращать как назад — за автокресло, так и вперед.

⚠ ВНИМАНИЕ!

Автокресло предназначено для перевозки ребенка в автомобиле. Не используйте его в качестве пустышки.



2

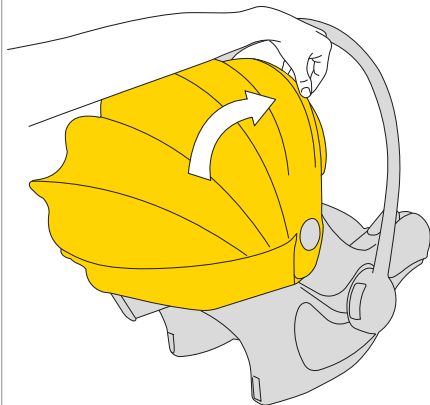

3

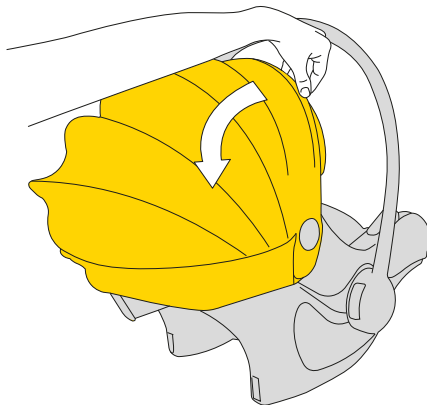
**2 Шаг**

Чтобы закрыть солнцезащитный козырек, потяните пластиковую рамку навеса и сдвиньте ее, чтобы закрыть ребенка.

3 Шаг

Чтобы открыть солнцезащитный козырек, нажмите на пластиковую рамку позади автокресла.



4

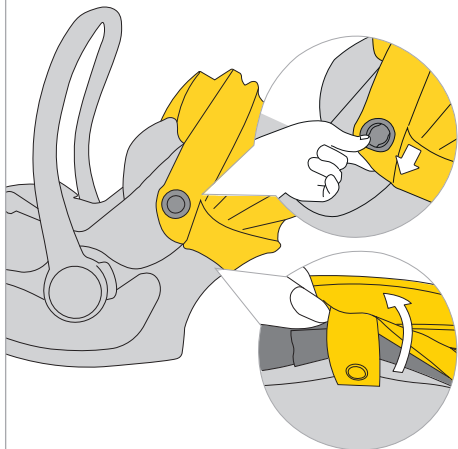

5

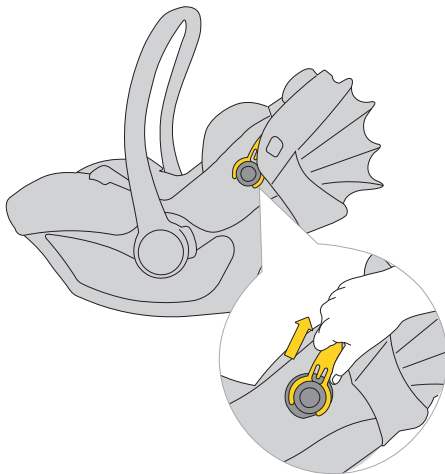
**4 Шаг**

Чтобы снять капор, отсоедините ткань от точек крепления.

5 Шаг

Затем потяните пластиковую рамку навеса и вытащите ее из креплений с обеих сторон автокресла.



6

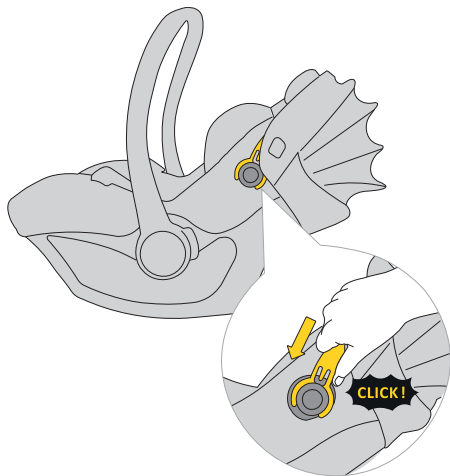

7

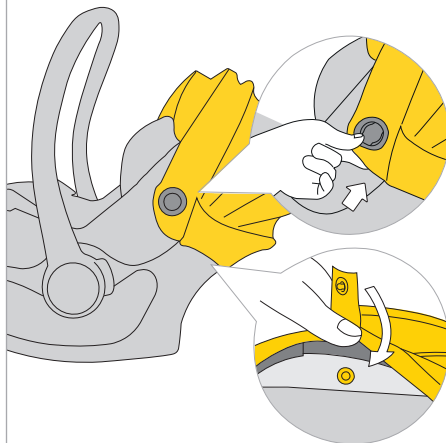
**6 Шаг**

Чтобы установить капор, зафиксируйте ткань в точках крепления.

7 Шаг

Затем прикрепите застежки ткани навеса к корпусу.

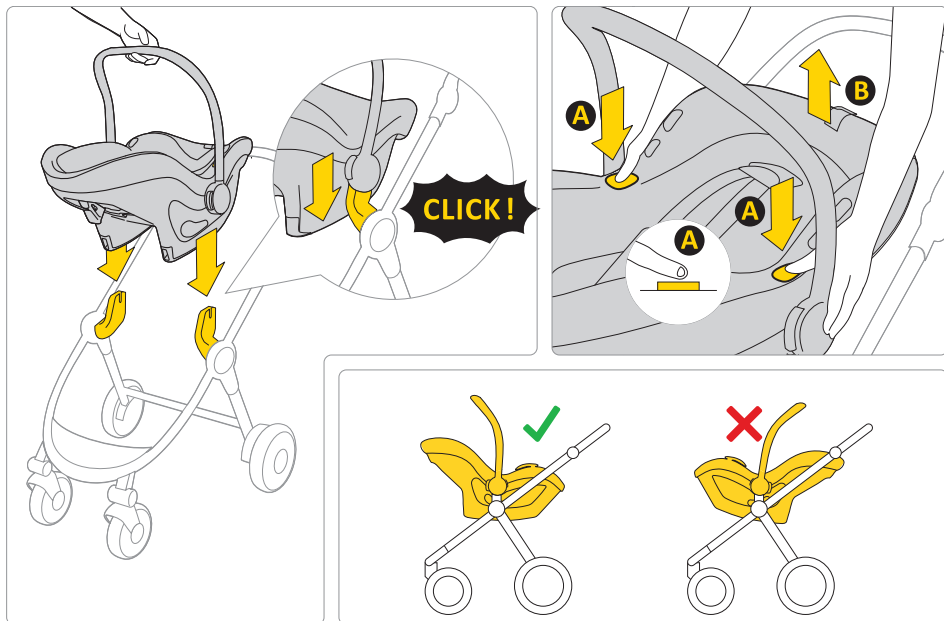

Автокресло Pixel 3 можно установить лицом к родителю на любую одобренную коляску.

Чтобы снять автокресло с рамы коляски, нажмите кнопку **A** с обеих сторон автокресла и поднимите его.

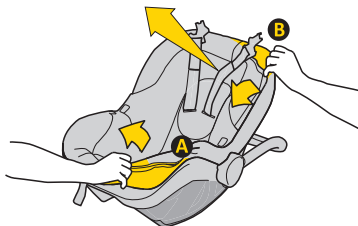
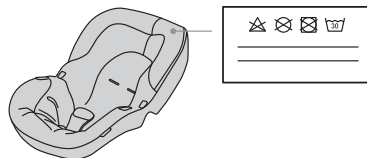
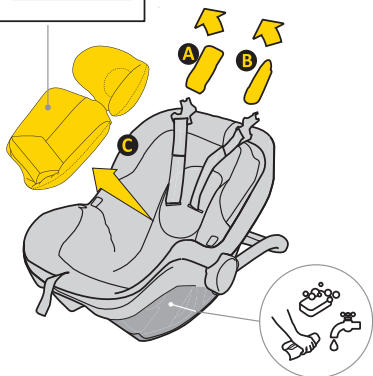
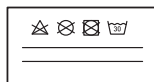

Чтобы постирать обивку, следуйте предоставленным инструкциям по стирке.

Вы можете легко снять обивку с автокресла. Следуйте инструкциям, показанным на рисунках.

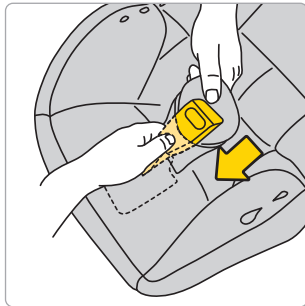
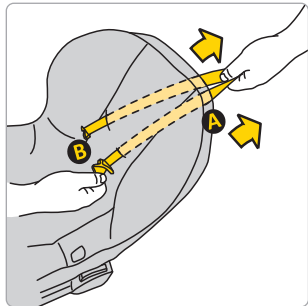
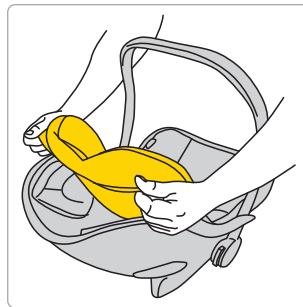
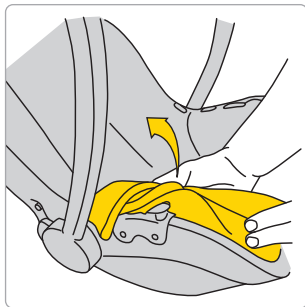
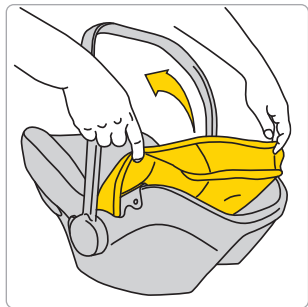

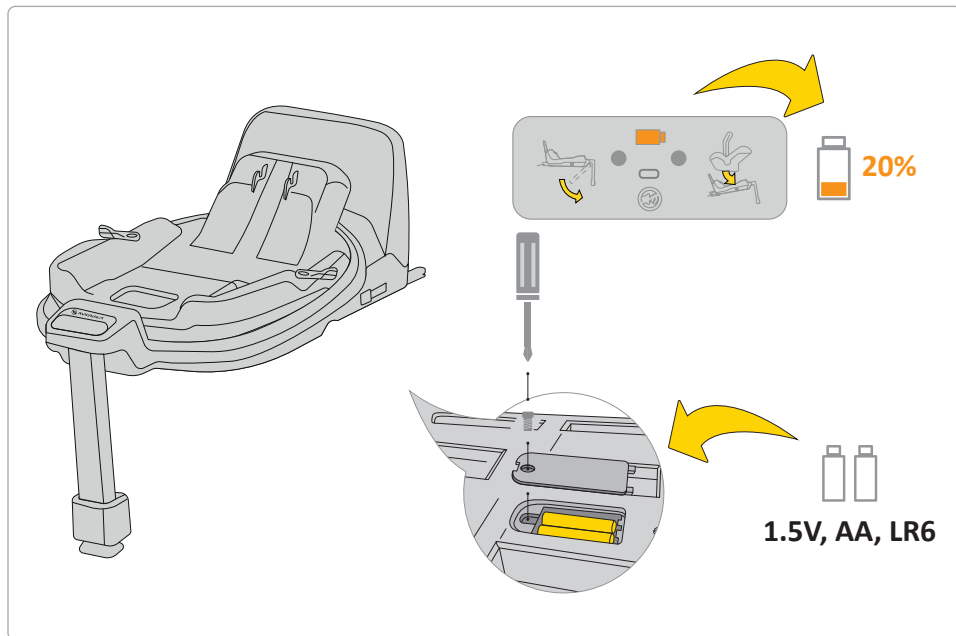

Если индикатор батареи на дисплее оранжевый, ее необходимо заменить. Для этого снимите крышку у основания и выньте батареи.

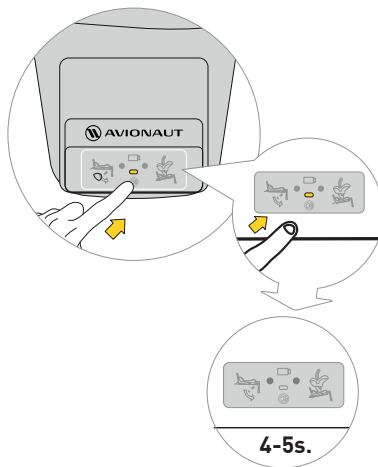
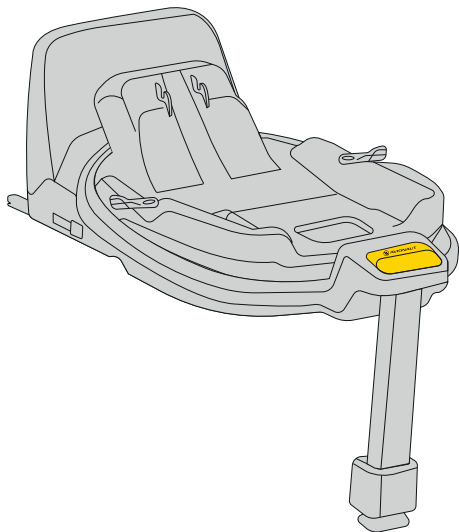

Чтобы отключить звук, нажмите кнопку дисплея на 4–5 секунд. На дисплее по-прежнему будет отображаться правильный/неправильный ремень безопасности и крепление базы, но звук будет отключен.

Безопасность, использование и путешествия

- Перед покупкой каждое автокресло следует установить в автомобиле, чтобы проверить, можно ли его правильно установить и использовать в данной модели. Обеспечение соответствия автокресла типу транспортного средства является одним из важнейших критериев безопасности. Помощь продавца во время первоначальной установки также гарантирует, что установка будет полностью правильной.
- Помните, родители всегда несут ответственность за безопасность ребенка во время вождения.
- Никогда не оставляйте ребенка без присмотра в автокресле, будь то внутри или снаружи автомобиля.
- Никогда не держите ребенка на коленях во время вождения.
- Самое безопасное место для вашего ребенка во время путешествия — заднее сиденье автомобиля.
- Перед каждой поездкой проверяйте, что ремни безопасности не повреждены и не перекручены.
- После установки автокресла спинка заднего сиденья автомобиля должна быть заблокирована и не должна двигаться.
- Перед каждой поездкой убедитесь, что автокресло Pixel 3 не защемлено дверями и не может переместиться из-за багажа или спинки сиденья.
- Убедитесь, что весь багаж в автомобиле надежно закреплен.
- Не используйте сиденье Pixel 3 без мягкой подкладки, так как оно является частью системы, обеспечивающей безопасность ребенка.
- Во время длительных поездок делайте короткие перерывы. Вашему ребенку также нужно двигаться.
- Всегда накрывайте автокресло, когда оставляете машину на стоянке на солнечном месте. Обивка, металлические или пластиковые детали могут перегреться и обжечь ребенка.
- Всегда пристегивайте ребенка в автокресле ремнями безопасности, даже если используете сиденье вне автомобиля. Убедитесь, что ремни безопасности надежно закреплены, чтобы ребенок правильно располагался в сиденье.

безопасности в соответствии со стандартом ECE R16.

- Проверьте правильность установки детского автокресла. Если один из светодиодов загорается красным, исправьте установку сиденья и повторите тест. Делайте это до тех пор, пока не загорится зеленый светодиод.
- Автокресло Pixel 3 продается в комплекте с бампером, который необходимо разместить сбоку автокресла.

Техническое обслуживание и гигиена

1. Обивку сиденья Pixel 3 можно стирать в стиральной машине при температуре до 30 °C со скоростью отжима до 600 об/мин.
2. Другие компоненты сиденья можно чистить водой с мылом, используя мягкую губку.
3. Содержите сиденье в чистоте. Не используйте увлажнители или агрессивные чистящие средства.
4. Не используйте смазочные материалы, едкие химикаты или увлажнители как на подвижных частях, так и на других компонентах сиденья.

Окружающая среда

- Пластиковые детали упаковки следует хранить в недоступном для детей месте, чтобы избежать риска удушья.
- Батареи, питающие информационную панель, расположенную в основании сиденья, следует утилизировать надлежащим образом.
- В целях защиты окружающей среды после того, как сиденье больше не используется, утилизируйте его на соответствующем предприятии по переработке отходов в соответствии с местными правилами.

Вопросы

- Если у вас есть вопросы, позвоните своему продавцу или авторизованному дистрибьютору. Подготовьте следующую информацию:
 - возраст, рост и вес вашего ребенка,
 - марка и модель автомобиля и место сиденья, на которое вы устанавливаете сиденье Pixel 3 в автомобиле.

Гарантия

- На Pixel 3 распространяется 24-месячная гарантия

- Мы не рекомендуем покупать подержанные детские автокресла — вы никогда не можете быть уверены в их истории. Однако, если вы решили купить подержанное сиденье, выбирайте то, история использования которого вам известна.
- Не используйте сиденье Pixel 3 более 10 лет.
- Замените сиденье, если оно попало в аварию.
- Не вносите никаких изменений в сиденье. Это может привести к частичной или полной потере безопасности изделия.
- Производитель признает, что сиденье может оставлять вмятины на обивке автомобиля. Это неизбежно из-за требования к плотной посадке сиденья. Производитель не несет ответственности за любой ущерб, который может возникнуть в результате.
- Убедитесь, что ремни надежно закреплены, чтобы ребенок был правильно расположен в сиденье.
- Ремни безопасности, удерживающие ребенка, не должны использоваться без чехлов.
- Убедитесь, что между ремнем и ребенком помещается максимум один палец (1 см). Если это расстояние больше, затяните ремни безопасности.
- Вставка Pixel 3 состоит из нескольких элементов. Отрегулируйте их так, чтобы высота ремней безопасности сиденья была параллельна уровню плеч ребенка. **ПОМНИТЕ:** У каждого ребенка разные пропорции тела — регулярно проверяйте положение ремня по отношению к плечам. Это необходимо для обеспечения безопасности ребенка в кресле.
- Если вы хотите защитить ребенка от солнца, прикрепите и раскройте солнцезащитный козырек. Козырек является отдельной частью детского автокресла.
- Используйте детское автокресло Pixel 3, если рост вашего ребенка составляет от 40 см до 86 см, а вес — не более 13 кг.
- При установке автокресла Pixel 3 используйте сиденье лицом вперед, оборудованное трехточечными ремнями безопасности, ремни должны быть натянуты и протянуты через все точки сиденья, отмеченные синим цветом. Инструкции по правильной установке можно найти в этом руководстве и на наклейке Pixel, которая находится сбоку сиденья.
- Используйте только детское автокресло лицом вперед, оборудованное трехточечными ремнями

- Настоящим мы заверяем, что изделие было изготовлено в соответствии с действующими европейскими стандартами безопасности и качества и что на момент покупки изделие не имеет производственных и материальных дефектов.
- Гарантия действительна в стране покупки и выполняется авторизованным дистрибьютором.
- Гарантия распространяется на любые производственные дефекты материалов и изготовления при условии, что продукт используется в соответствии с инструкцией по эксплуатации, в нормальных условиях, первым конечным пользователем и в течение 24 месяцев с даты покупки. Avionaut берет на себя ответственность за ремонт или замену дефектного продукта; однако держатель гарантии принимает решение о способе устранения дефекта и рассмотрения претензии.
- Гарантия не распространяется на повреждения, вызванные повседневным использованием, такие как износ ткани, а также естественное выцветание цветов и ухудшение качества

материала в результате нормального старения продукта.

- Гарантия также не распространяется на повреждения, вызванные случайным разрушением, несоблюдением инструкции по эксплуатации, ненадлежащим использованием, повреждением из-за небрежности, пожара, контакта с жидкостями или других внешних причин.
- На момент подачи претензии по гарантии сиденье Pixel 3 должно иметь все этикетки или идентификационные номера и может обслуживаться только уполномоченным лицом.

Хотите подать претензию?

- Если вы заметили дефект и хотите подать претензию, свяжитесь с продавцом, у которого вы приобрели Pixel 3. При предъявлении претензии вы должны предоставить доказательство покупки, которая должна быть сделана в течение 24 месяцев, предшествующих претензии по обслуживанию.
- Если возникает необходимость отправить продукт в сервисный пункт, верните продукт

дистрибьютору или продавцу. В то же время согласуйте способ доставки и ее стоимость, так как невыполнение этого требования может привести к отказу гаранта покрывать расходы на доставку. Повреждения и/или дефекты, не покрываемые нашей гарантией или правами потребителя, и/или повреждения и/или дефекты продукта, не покрываемые нашей гарантией, могут быть отремонтированы за согласованную плату.

- Замените сиденье на новое, если оно попало в аварию. Вам понадобится: полицейский отчет о аварии, фотография аварии с изображением сиденья или информация из полиции, подтверждающая происшествие, доказательство покупки, подтверждение от страховой компании о том, что сиденье не было включено в компенсацию, гарантийный талон и отправьте нам сиденье, пострадавшее в аварии.

Права потребителей

- Потребители имеют права в соответствии с действующим законодательством, которое может различаться в зависимости от страны. Эта гарантия не влияет на права потребителей в соответствии с соответствующим национальным законодательством.

- Эта гарантия была подготовлена компанией Ł.KARWALA, зарегистрированной в Польше.

Адрес компании: Ł.KARWALA
Szarlejka,
ul. Łukaszewicza 172
42-130 Wręczyca Wielka, Польша

(1) Изделия, приобретенные со снятыми или измененными этикетками или идентификационными номерами, считаются неавторизованными. Из-за невозможности проверить подлинность этих изделий гарантия на них не распространяется.



Användarmanual för Avionaut® Pixel 3TM barnsäkerhetsstol

Viktig!

Läs inte denna bruksanvisning när du kör. Läs den noggrant, spara den för framtida referens och ha den alltid tillgänglig. För eventuella tvivel, kontakta oss. Res alltid säkert och behandla varje biltur på allvar, även om destinationen bara ligger några kvarter bort.

Förvara instruktionerna tillsammans med bilbarnstolen under bilbarnstolens livslängd.



Varningar:

Modifiera inte Pixel 3 bilbarnstolen på något sätt, eftersom det kan påverka barnets säkerhet under användningen.



Varningar:

Placera aldrig Pixel 3 bilbarnstolen på en piedestal, till exempel ett bord eller en stol.



Varningar:

Installera aldrig Pixel 3 bilbarnstolen vänd mot motsatt färdriktning på passagerarsätet fram med aktiv krockkudde.



Uppmärksamhet:

Pixel 3 barnsäkerhetsstol ska endast installeras i bilen bakåtvänd i körriktningen.



Varningar:

För mer information, se fordonstillverkarens handbok.

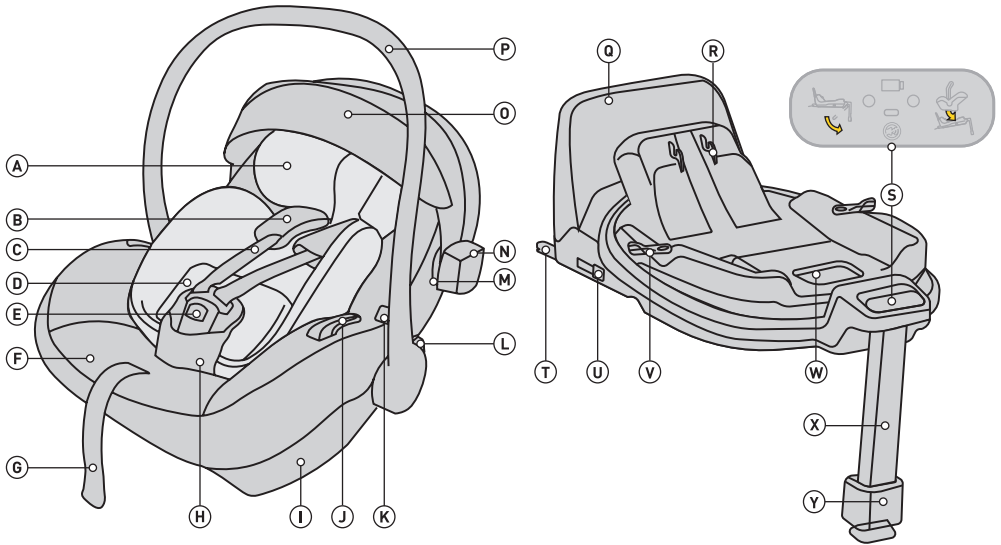

- A Pixel 3 insats
- B Axelhälten med avtagbara skydd
- C Axelhälten
- D Pixel 3 höjjusteringssystem
- E Säkerhetsbälteslås
- F Sätessöverdrag
- G Längdjustering för säkerhetsbälte
- H Säkerhetsbälte med skydd
- I Basfäste
- J Höftbälteskoppling
- K Knapp för att frigöra sätet från vagnen
- L knapp för att justera handtagets inställning
- M Kapellfäste
- N Reflektor

- O Soltak
- P Handtag
- Q Antirotationsram
- R Sätessfäste vid infästning Mekanism
- S Kontrollpanel
- T ISOFIX basfäste
- U knapp för att frigöra ISOFIX-kontakten
- V Rotationsknapp
- W Släpp spaken för att låsa upp sätet
- X Ställbart fotstöd
- Y Justeringsknapp för fotstöd

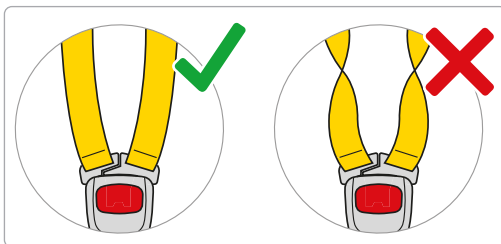
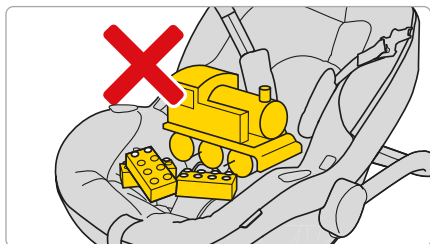
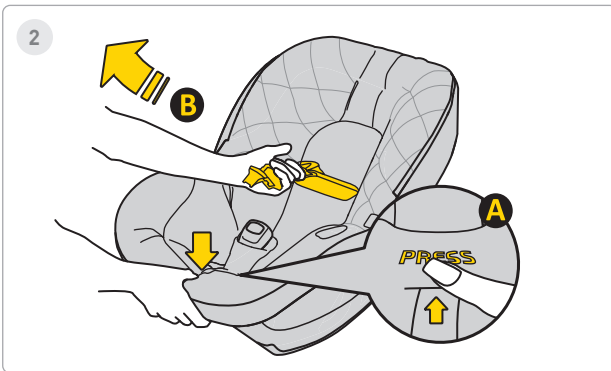
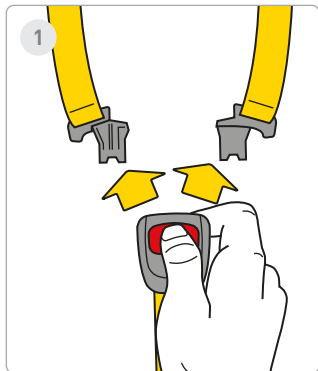

1 Steg

Tryck på de röda knapparna för att öppna bältesspännet.

2 Steg

Lossa bilbältena för att ge plats åt ditt barn i sätet. Tryck på knappen **A** och dra i säkerhetsbältena **B** för att öka deras längd.

Komma ihåg! Det får inte finnas några andra element i sätet, och säkerhetsbältena ska alltid vara raka och ordentligt fastspända!



3

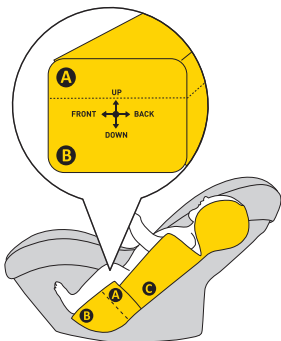

4

**ca. 40-55cm**

5

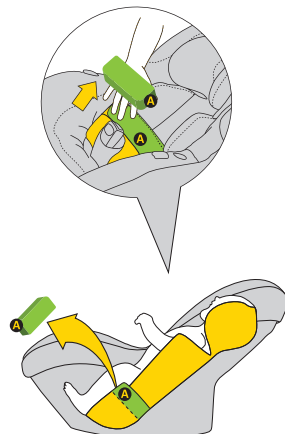
**ca. 55-60cm****3 Steg**

Flytta remmarna till sidorna av sätet. Placera ditt barn i sätet. Se till att ditt barn sitter ordentligt i bilbarnstolen med ryggen fullt stödd av bilbarnstolen och ingen del av säkerhetsbältet är under barnets rygg.

4 Steg

Om ditt barn är 40-60 cm långt, använd hela **A** + **B**-inlägget.

5 Steg

När barnet når en längd på 55-60 cm kan barnets position justeras genom att ta bort inlägget A.

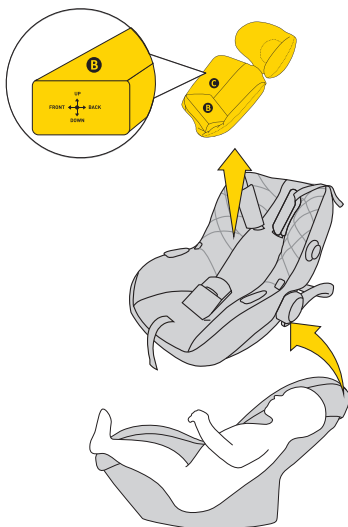
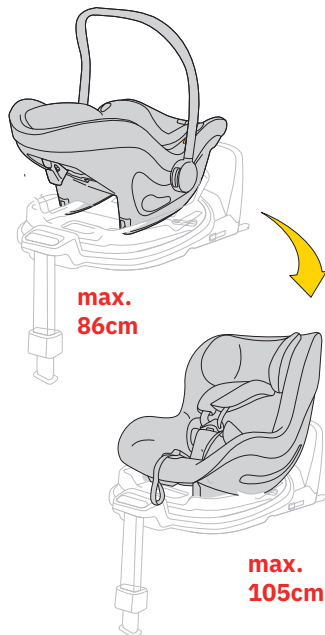

6

**ca. >60cm****6 Steg**

När ditt barn överstiger 60 cm i höjd kan du använda bilbarnstolen utan insatsen.
Om ditt barn når en höjd av 40-60 cm, använd hela kuddinlägget.

**VARNING!**

De angivna höjdmåtten avseende barnet i förhållande till insatsarrangemanget är bara FÖRSLAG. Varje barn är olika och växer i olika takt, så den ABSOLUT prioriteringen vid justering av inlägget är nivån på remmarna i förhållande till barnets axlar. KOM IHÅG – REMMARNAS SKA KOMMA UT PÅ ELLER PRECIS UNDER AXELNIVÅ.



7

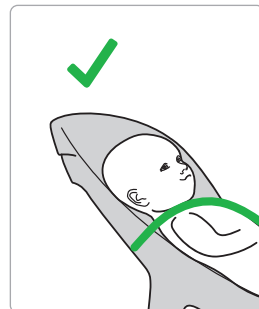
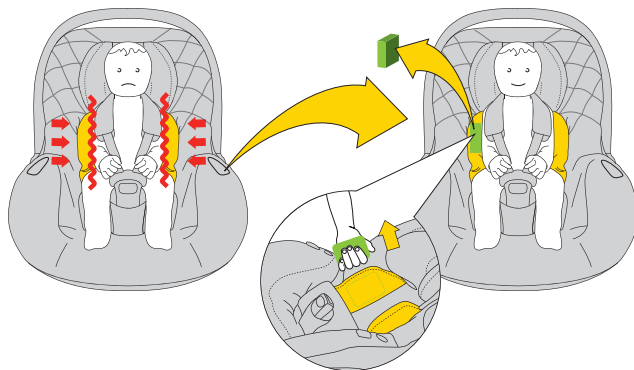

7 Steg

När du märker att ditt barn behöver mer utrymme i bilbarnstolen, ta bort sido-EPS-insatserna från bilbarnstolen dämpa.
Om ditt barn når en höjd av 40-60 cm, använd hela kuddinlägget.

 **VARNING!**

De angivna höjdmåtten avseende barnet i förhållande till insatsarrangemanget är bara FÖRSLAG. Varje barn är olika och växer i olika takt, så den ABSOLUT prioriteringen vid justering av inlägget är nivån på remmarna i förhållande till barnets axlar. KOM IHÅG – REMMARNASKA KOMMA UT PÅ ELLER PRECIS UNDER AXELNIVÅ.



8

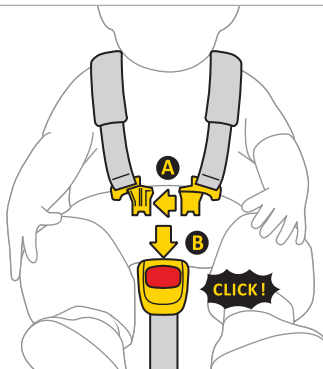

9

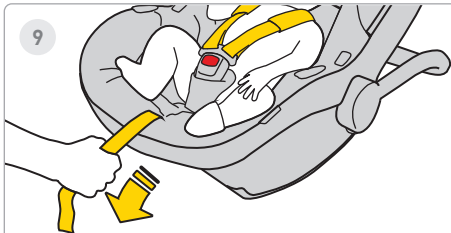

10

**8 Steg**

Koppla ihop klämma A på bältena och sätt sedan in plastklämmorna **A** i skåran på klämma **B**. Ett klick indikerar att klämman är ordentligt fastsatt.

9 Steg

Dra mittremmen på bilbarnstolen framåt tills barnet sitter fast.

10 Steg

Avståndet mellan remmen och barnets kropp bör vara max 1 cm. För att säkerställa att remmarna är ordentligt åtdragna, utför "nyptestet" - om du kan ta tag i och nypa remmen bör den spännas mer.



1

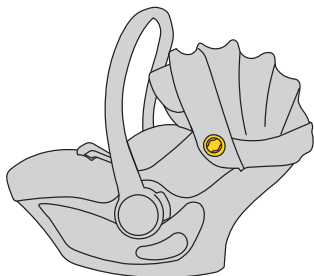

2

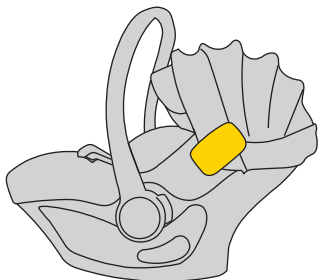
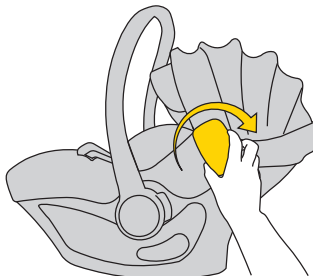
**1 Steg**

Bilbarnstolen har stötfångarfäste på båda sidor.

2 Steg

Sätt in stötfångaren i fästet. Kom ihåg att inte vrida eller flytta stötfångaren upp och ner.



3

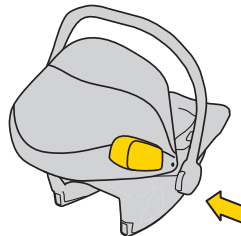
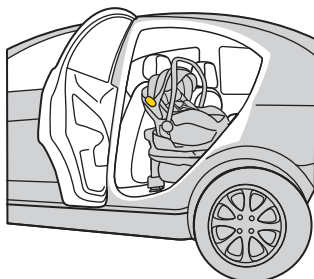
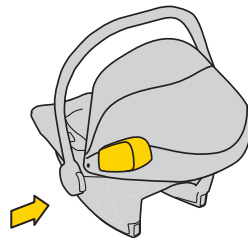
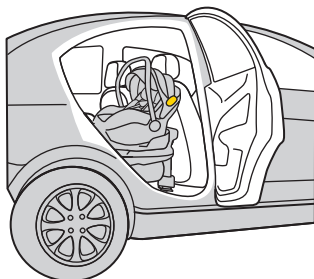

3 Steg

Montera alltid stötfångaren på bilbarnstolen mot fordonets dörrsida.



3

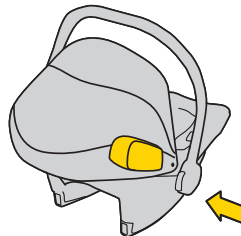
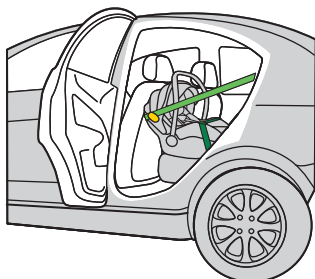
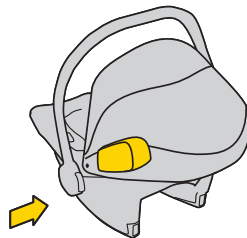
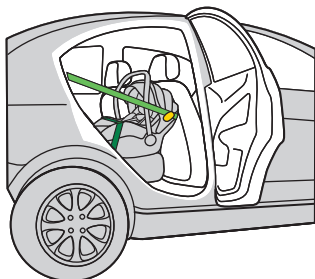

5 Steg

Montera alltid stötfångaren på bilbarnstolen mot fordonets dörrsida.



4

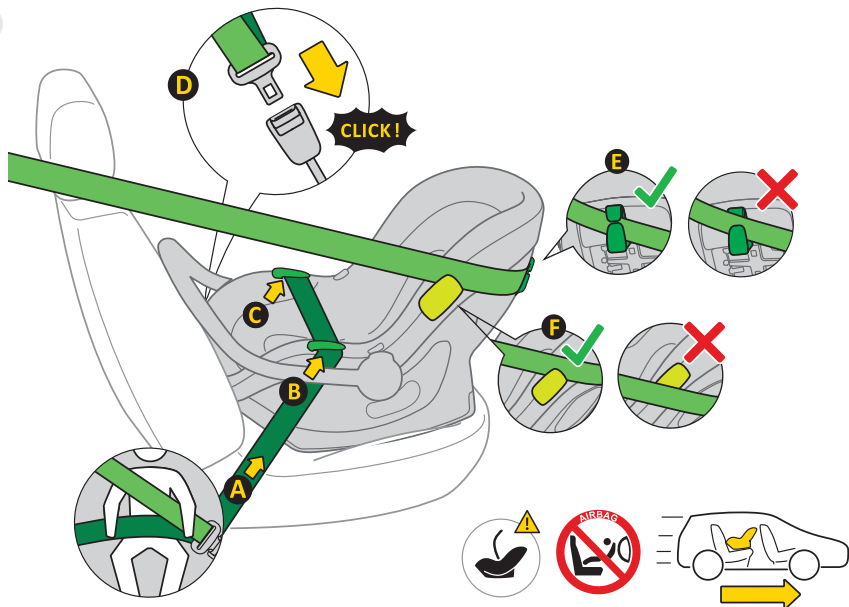

4 Steg

1. Placera bilbarnstolen på fordonssätet, vänd i färdriktningen.
2. Håll bilbarnstolens handtag i upprätt läge endast för korrekt installation av bilbarnstolen i fordonet.
3. Dra ut det automatiska 3-punktsbältet **B** och placera bäckendelen i bältesstyrningen **C**.
4. Lås låsmekanismen **D** på det automatiska 3-punktsbältet i fordonets fäste.
5. Dra bäckendelen av bältet hårt så att det inte finns några luckor i denna sektion.
6. För den diagonala delen av bältet bakom bilbarnstolen genom bältesstyrningen **E**.
7. För den diagonala delen av axelremmen över eller under stötfångaren **F**.
8. För att säkerställa bästa sidoskydd, kom ihåg att stötfångaren alltid ska monteras på sidan av dörren.
9. Kontrollera remmens spänning, om det finns luckor, dra i remmen hårdare.

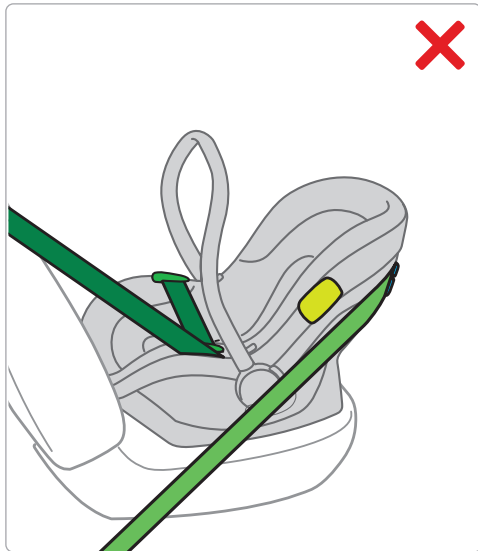
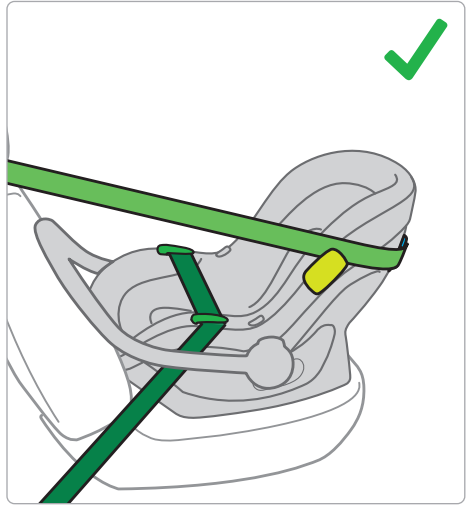
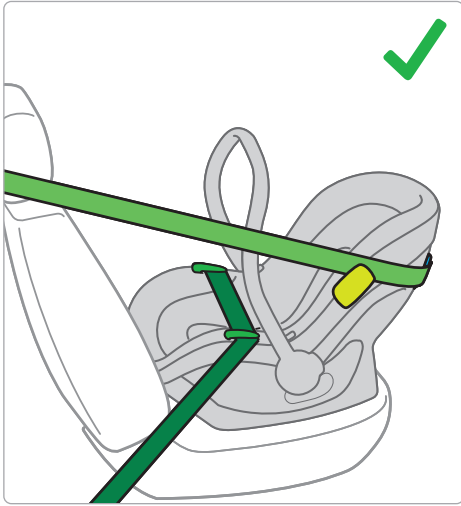



5

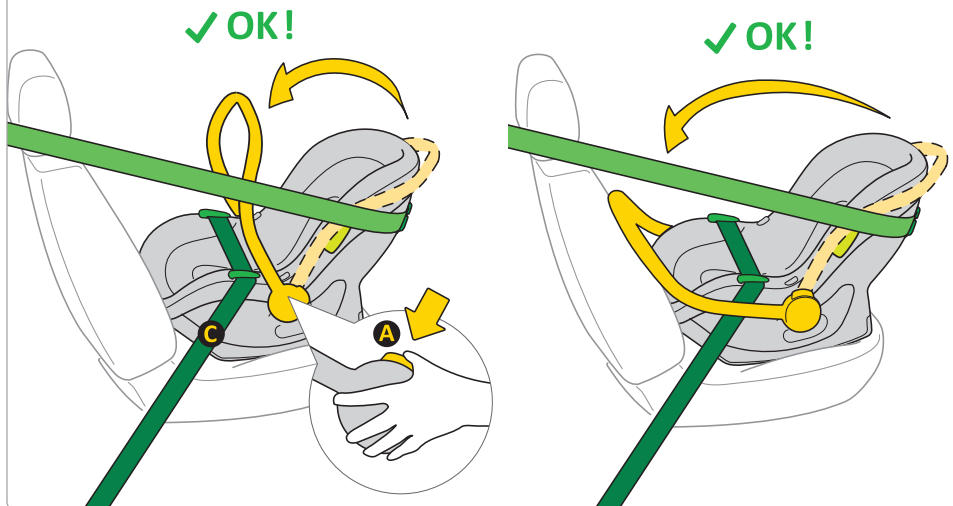

5 Steg

1. Efter korrekt installation av bilbarnstolen med fordonets säkerhetsbälten ställs handtaget in genom att trycka på knapparna A på båda sidor av bilbarnstolen.
Handtaget kan vara i upprätt läge eller vila mot fordonets sätesrygg.
2. Handtaget måste vara placerat ovanför den nedre delen av fordonets trepunktsbälte C.

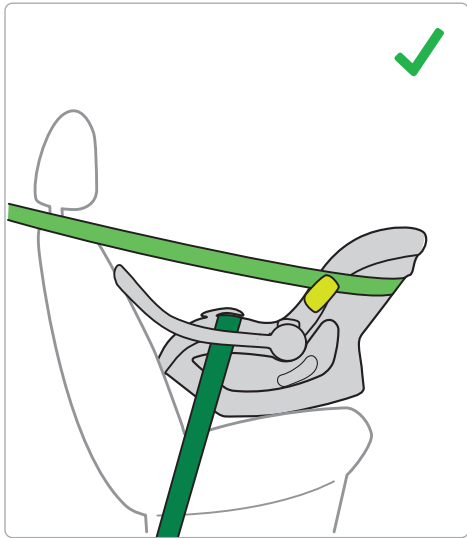
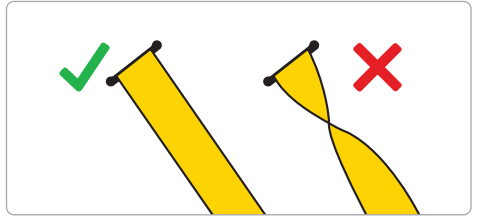

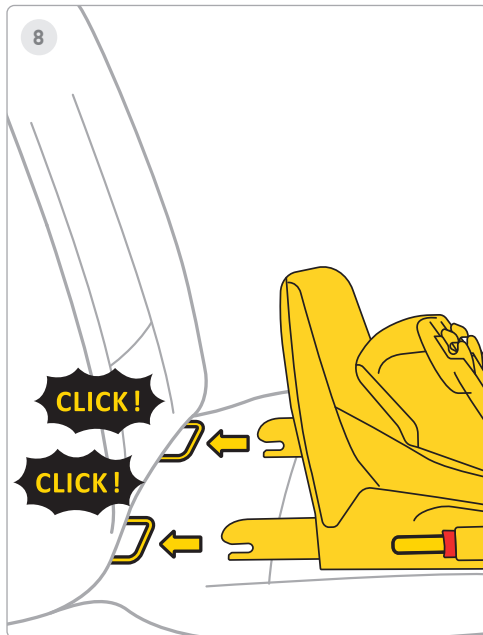
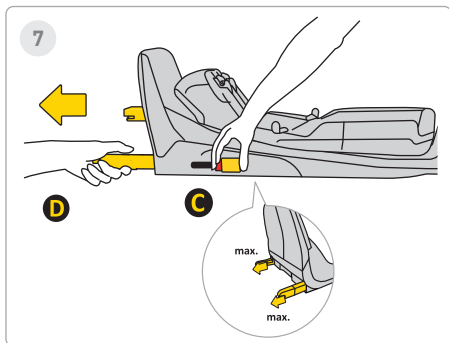
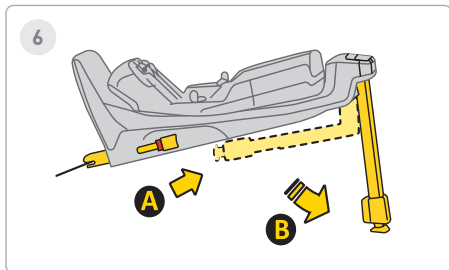

6 Steg

Dra ut stödbenet från position **A** till position **B**.

7 Steg

Tryck på Isofix-frigöringsknappen **C** och dra ut den till maximalt läge **D**.

8 Steg

Rikta basen mot Isofix-fästena i fordonssätet och tryck på Isofix-armarna tills du hör "KLICKA!". Isofix-indikatorn kommer att ändra färg från röd till grön. Det betyder att Isofix är ordentligt fastsatt.



9

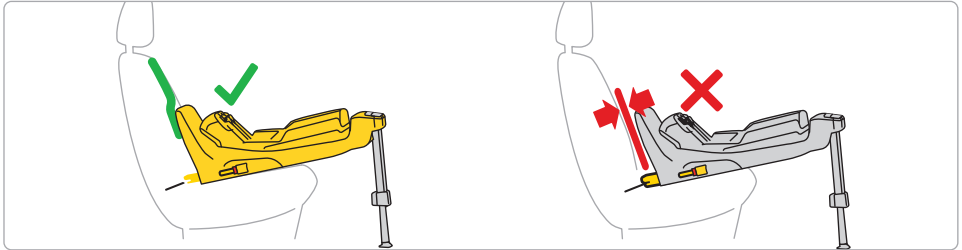
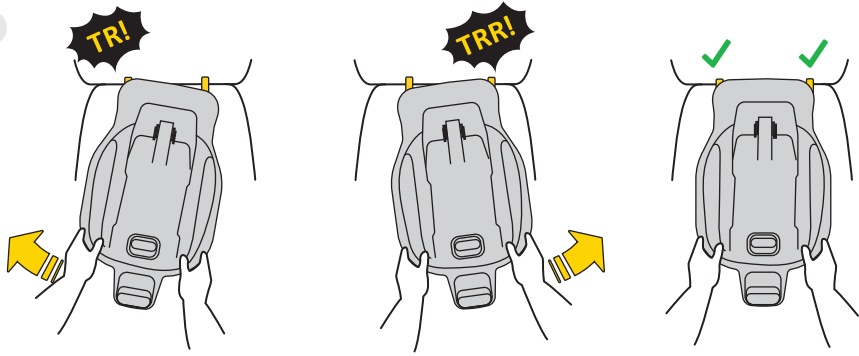

9 Steg

Tryck växelvis basen mot fordonets ryggstöd tills ramen vilar så långt det går antirotation med soffans ryggstöd.

Kom ihåg att basen ska tryckas in så mycket som möjligt genom att svänga.

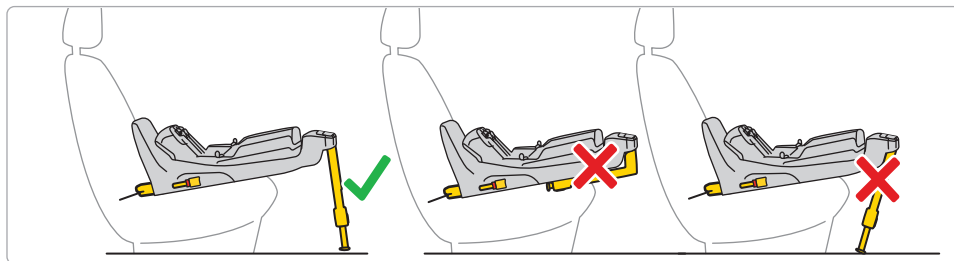
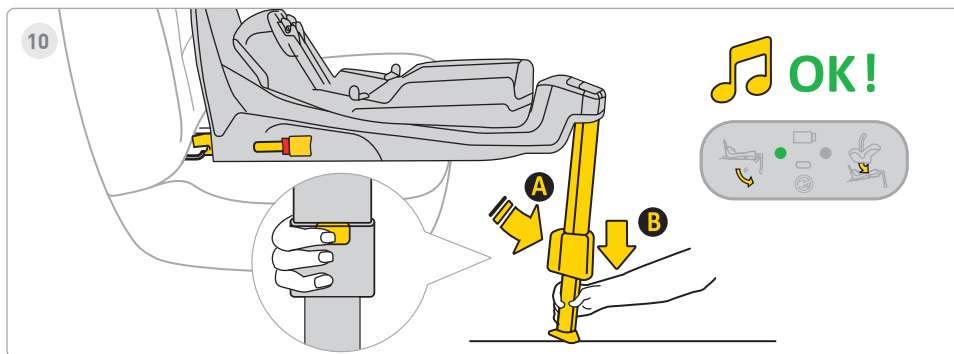

10 Steg

Tryck på fotförlängningsknappen **A** och sträck ut benet tills det vilar stadigt på fordonets golv. När benet är korrekt installerat kommer ljuset på displayen att ändras från rött till grönt.



11

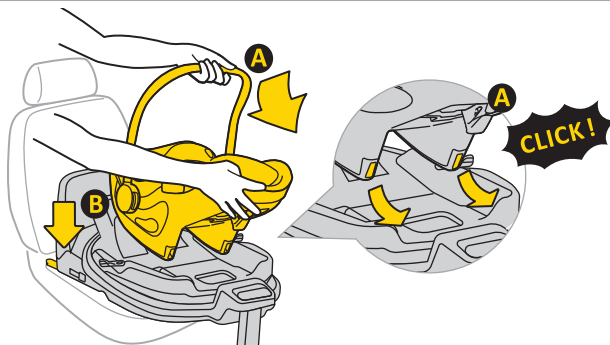

11 Steg

Placera sitsen i basen. För att göra detta, sätt in sitsen från sida **A** i krokarna på basen och fäst sedan sitsen i punkt **B** på basen. Efter att sätet är ordentligt fastsatt på basen kommer en grön lampa att visas på displayen till höger.



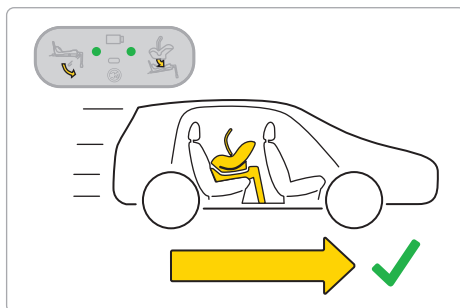
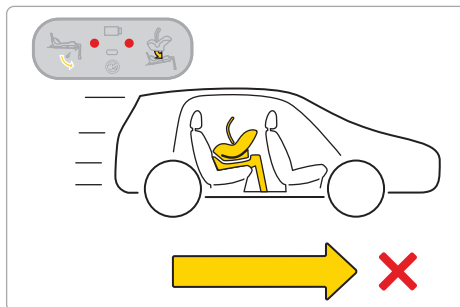
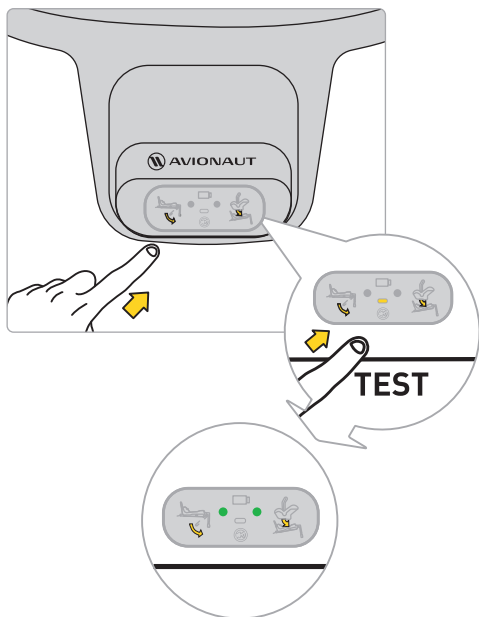











Kom ihåg: Använd endast bilbarnstolen med ryggen mot färdriktningen.



Innan du ger dig ut på en resa med ditt barn, testa basens elektroniska system. Efter att sätet är ordentligt fastsatt och benet är korrekt installerat, kommer två gröna punkter att visas på displayen.

Om röda prickar visas, kontrollera att bilbarnstolen och basen har installerats korrekt.



 	 	 	 
Sound			
Lights			



12

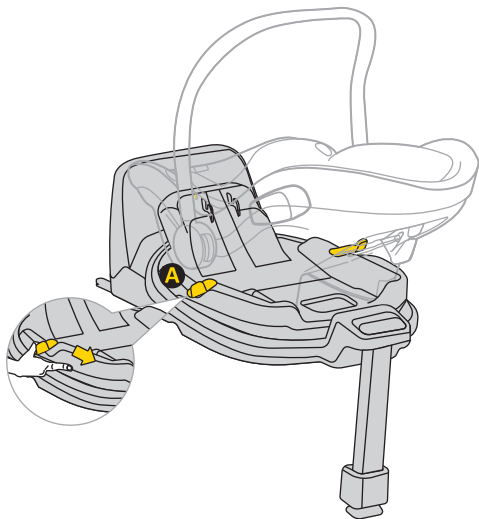

12 Steg

För att rotera sätet, dra eller tryck i spak **A** och vrid sätet i önskad riktning med en hand.

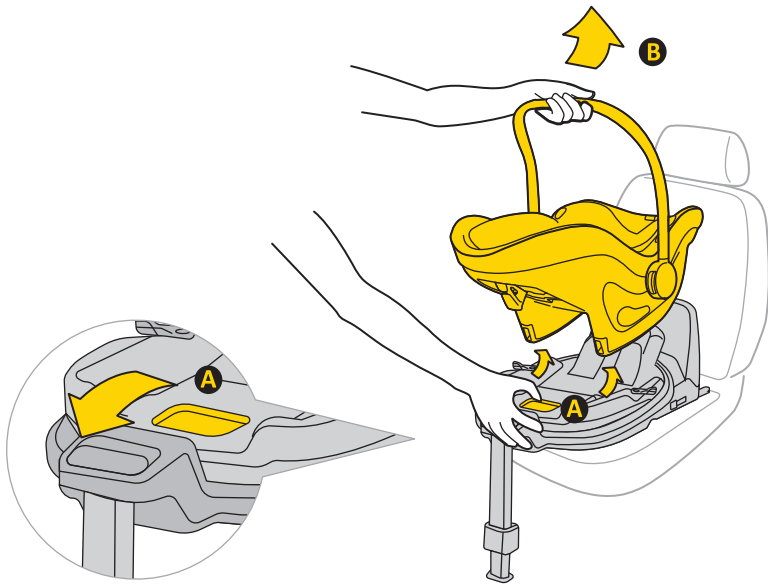

13

**13 Steg**

För att ta bort bilbarnstolen från basen, dra i frigöringshandtaget **A** och luta försiktigt sätet framåt samtidigt som du lyfter upp det.

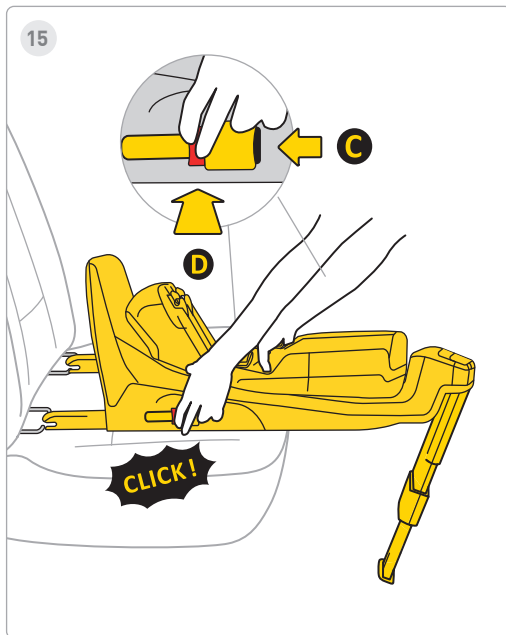
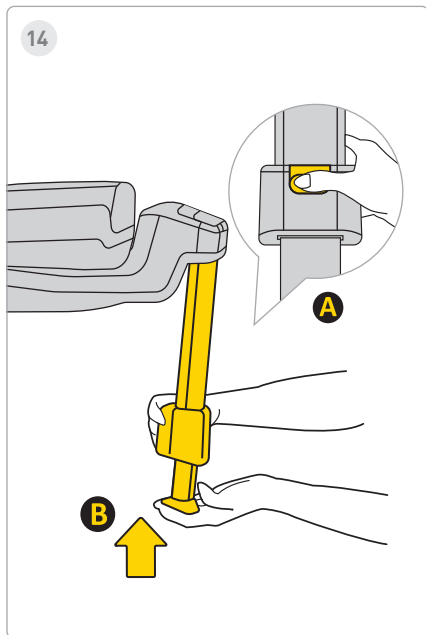

14 Steg

För att sätta in benet, tryck på knappen **A** och för in benet **B** till sitt ursprungliga läge och vik det sedan för att spara utrymme.

15 Steg

För att ta bort basen från bilens Isofix-fästen, tryck först på låsknappen **C**, tryck sedan på frigöringsknappen **D** och fäll tillbaka Isofix-krokarna till sitt ursprungliga läge.

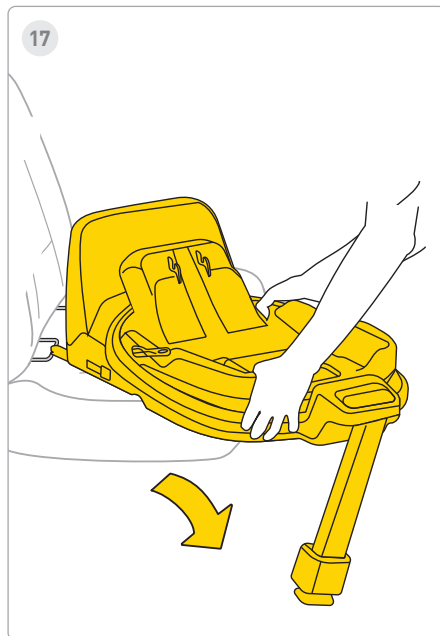
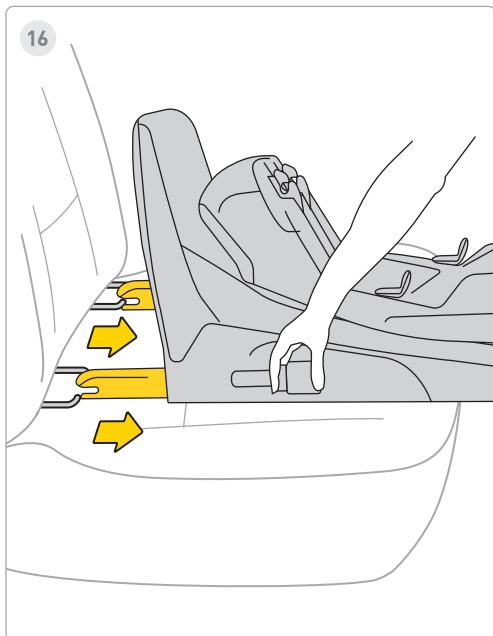

16 Steg

Sätt in Isofix i maximal förvaring.

17 Steg

Ta bort basen från fordonet.

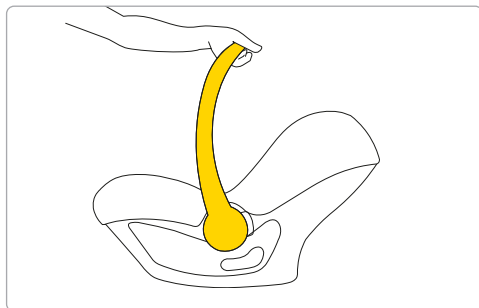
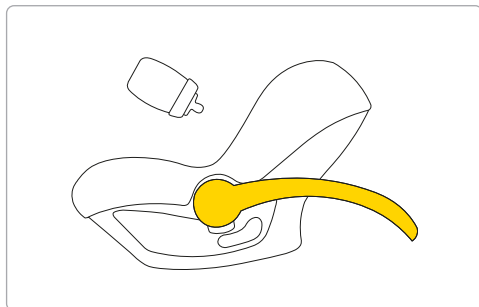
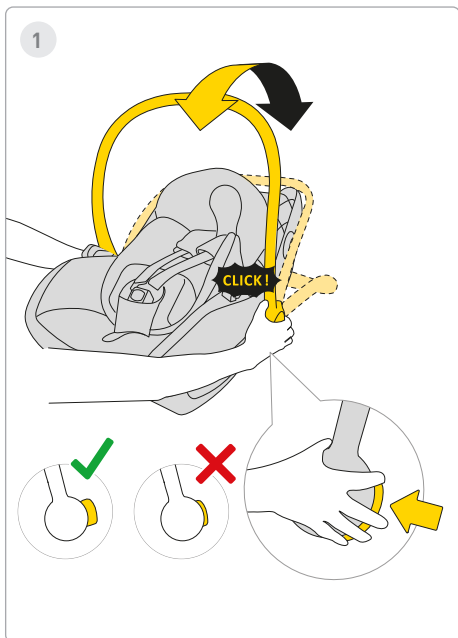

1 Steg

För att mata barnet, tryck på knapparna på båda sidor av bilbarnstolen och skjut handtaget bakom bilbarnstolen. Handtaget kan vridas både bakåt - bakom bilbarnstolen och framåt.

! VARNING!

Bilbarnstolen är till för att transportera ett barn i en bil. Använd den inte som napp.



2

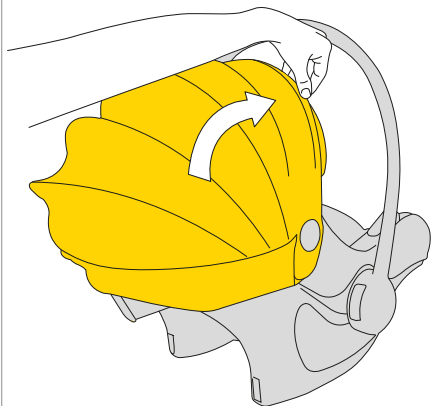

3

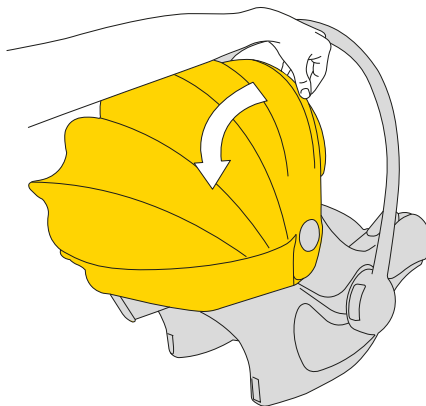
**2 Steg**

För att täcka solskyddet, dra i plastramen på kapellet och skjut den för att täcka barnet.

3 Steg

För att avslöja solskyddet, skjut plastramen bakom bilbarnstolen.



4

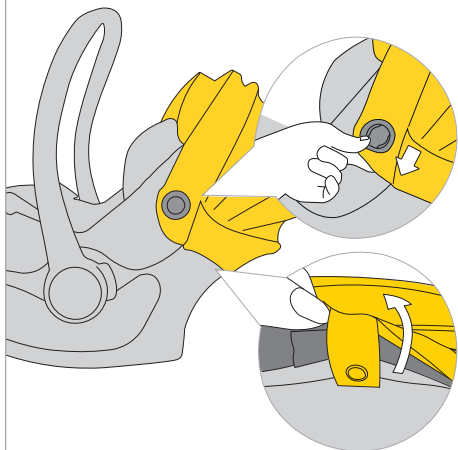

5

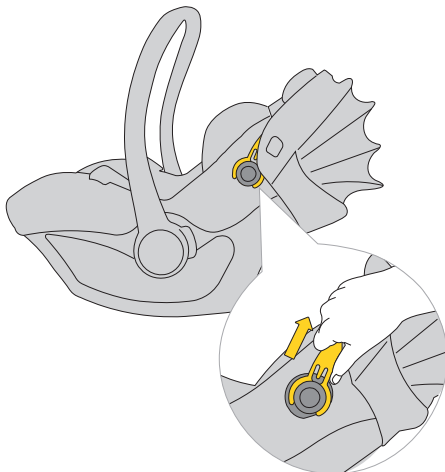
**4 Steg**

För att ta bort suffletten, lossa tyget från fästpunkterna.

5 Steg

Dra sedan i plastramen på kapell och dra ut den ur fästet på båda sidor av bilbarnstolen.



6

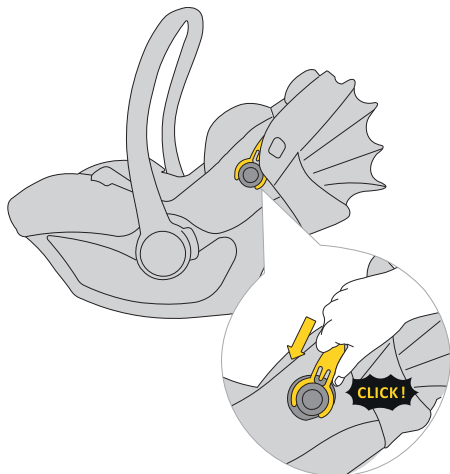

7

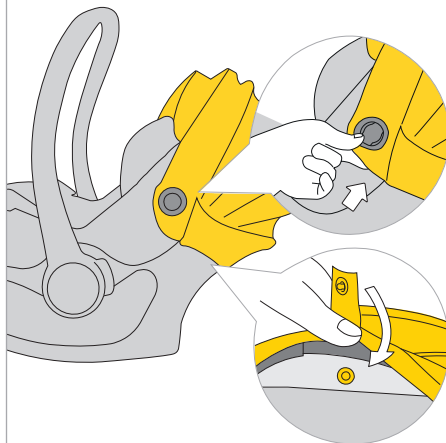
**6 Steg**

För att montera suffletten, fäst tyget i fästpunkterna.

7 Steg

Fäst sedan kapelltygsfästena på skalet.

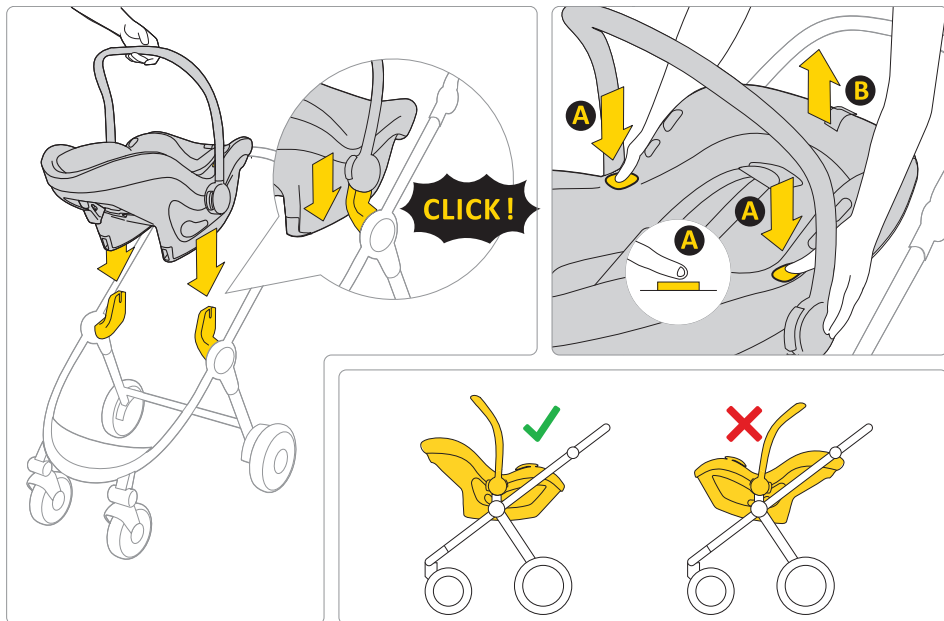

Bilbarnstolen Pixel 3 kan monteras vänd mot föräldern på vilken godkänd barnvagn som helst.

För att ta bort bilbarnstolen från barnvagnsramen, tryck på knappen **A** på båda sidor av bilbarnstolen och lyft upp den .

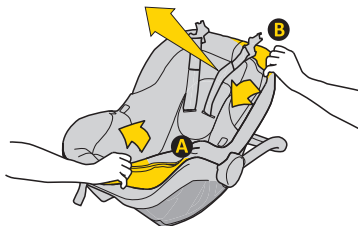
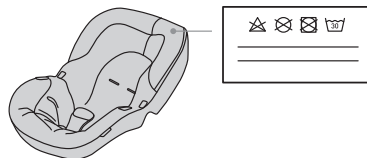
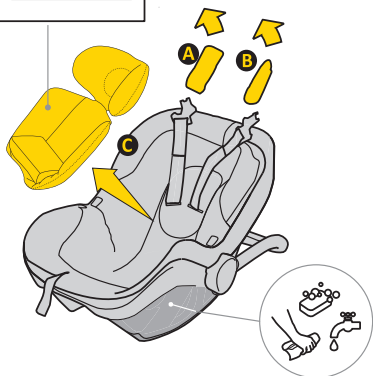
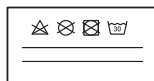

För att tvätta klädseln, följ de medföljande tvättråden.

Du kan enkelt ta bort klädseln från bilbarnstolen. Följ instruktionerna som visas på bilderna.

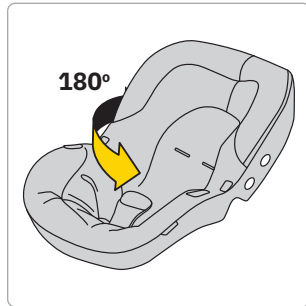
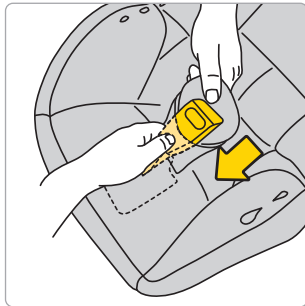
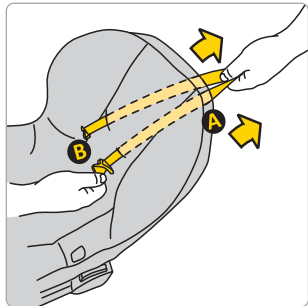
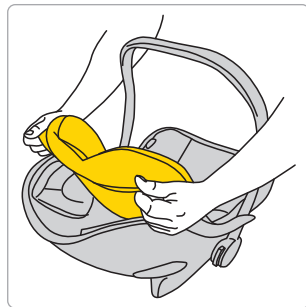
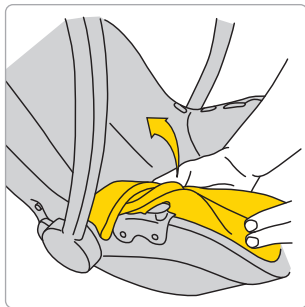
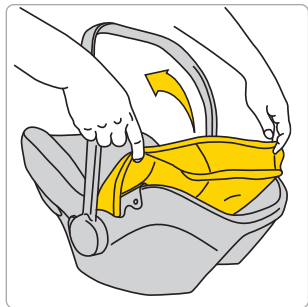

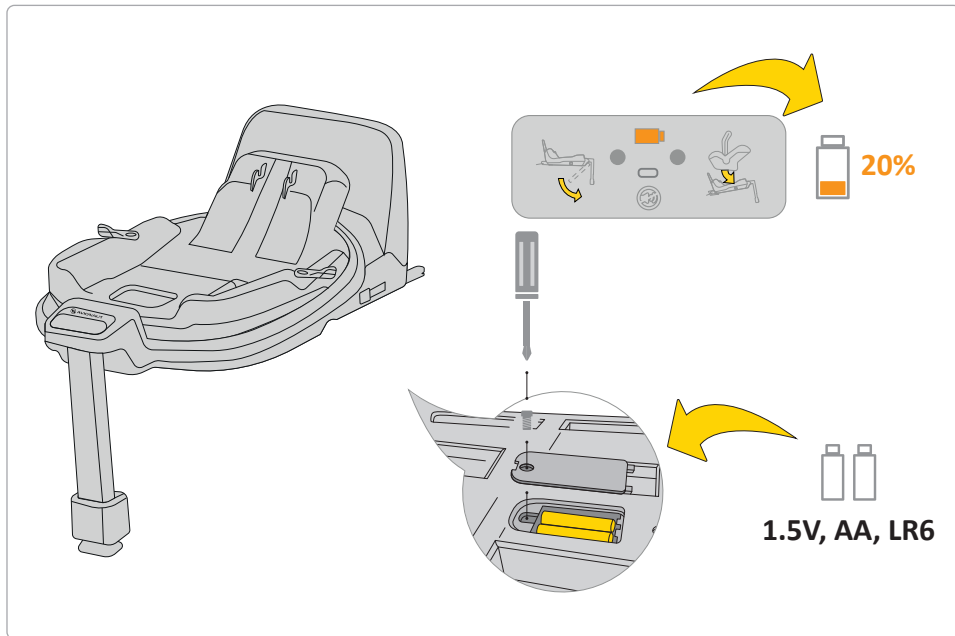

Om batteriindikatorn på displayen är orange måste den bytas ut. För att göra detta, ta bort locket vid basen och ta ut batterierna.

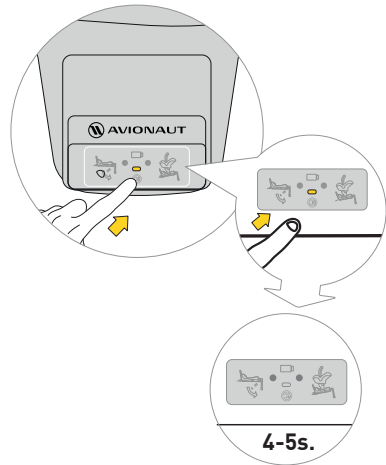

För att stänga av ljudet, tryck på displayknappen i 4-5 sekunder. Displayen kommer fortfarande att visa korrekt/felaktigt säkerhetsbälte och basfäste, men ljudet stängs av.

Säkerhet, användning och resor

- Innan du köper bör varje bilbarnstol installeras i bilen för att testa om den kan monteras korrekt och användas i den specifika modellen. Att se till att bilbarnstolen matchar fordonstypen är ett av de mest avgörande säkerhetskriterierna. Hjälpt från säljaren under den första installationen garanterar också att inställningen blir helt korrekt.
- Kom ihåg att föräldrar alltid är ansvariga för barnets säkerhet under körning.
- Lämna aldrig ett barn utan uppsikt i bilbarnstolen, vare sig det är i eller utanför fordonet.
- Håll aldrig ett barn i knät medan du kör.
- Den säkraste platsen för ditt barn under resan är baksätet på bilen.
- Kontrollera före varje resa att säkerhetsbältena inte är det skadad eller vriden.
- När bilbarnstolen är installerad ska ryggstödet på fordonets baksäte måste vara låst och bör inte flytta.
- Före varje resa, se till att Pixel 3 bilbarnstol inte kläms av dörrarna eller riskerar att rörelse från bagage eller ryggstödet.
- Se till att allt bagage i bilen är ordentligt fastsatt.
- Använd inte Pixel 3-sätet utan vaddering, som det är en del av systemet som säkerställer barnets säkerhet.
- Under längre resor, ta korta pauser. Ditt barn behöver också röra på sig.
- Täck alltid över bilbarnstolen när du lämnar bilen parkerad på en solig plats. Klädsel och metall- eller plastdelar kan överhettas och bränna barnet.
- Fäst alltid barnet i bilbarnstolen med sele, även när du använder stolen utanför fordonet. Se till att selebanden är ordentligt fastsatta för att barnet ska sitta korrekt i sätet.
- Vi avråder från att köpa begagnade bilbarnstolar – du kan aldrig vara säker på deras historia. Men om du bestämmer dig för att köpa en begagnad stol, välj en vars användningshistorik du känner till.
- Använd inte Pixel 3-stolen i mer än 10 år.
- Byt ut din stol om den har varit inblandad i en olycka.
- Gör inga ändringar på sätet. De kan leda till att produktens säkerhet helt eller delvis går förlorad.
- Tillverkaren medger att sätet kan lämna fördjupningar i fordonets klädsel. Detta är oundvikligt på grund av kravet på en tät passform

av sitsen. Tillverkaren ansvarar inte för eventuella skador som kan uppstå till följd av detta.

- Se till att remmarna sitter ordentligt fast så att barnet är korrekt placerat i sätet.
- Selens remmar som håller barnet får inte vara det används utan lock.
- Se till att du får plats med högst ett finger mellan selen och barnet (1 cm). Om detta avståndet är större, dra åt selen.
- Pixel 3-insatsen består av flera element. Justera dem så att höjden på stolens sele gör dem parallella med nivån på barnets axlar. KOM IHÅG: Varje barn har olika kroppsproportioner – kontrollera bältespositionen i förhållande till axlarna regelbundet. Detta är nödvändigt för att upprätthålla barnets säkerhet i sätet.
- Om du vill skydda ditt barn från solen, fäst och fäll ut solskyddet. Visiret är en separat del av bilbarnstolen.
- Använd Pixel 3 barnsäkerhetsstol när ditt barn är mellan 40 cm och 86 cm högt och väger högst 13 kg.
- När du installerar Pixel 3-sätet, använd sätet som är vänt framåt, som är utrustat med trepunktssäkerhetsbälten, bältena ska dras åt och dras genom alla punkter på sätet markerade med

blått. Instruktioner för korrekt installation finns i denna handbok och på Pixel-dekalen, som sitter på sidan av sätet.

- Använd endast en framåtvänd barnstol som är utrustad med trepunktssäkerhetsbälten i enlighet med ECE R16-standarden.
- Testa korrekt montering av barnstolen. Om en av lysdioderna lyser rött, korrigerar sätesinstallationen och utför testet igen. Gör detta tills den gröna lysdioden tänds.
- Säkerhetssätet Pixel 3 säljs i ett set med en stötfångare som måste placeras på sidan av säkerhetssätet.

Underhåll och hygien

1. Pixel 3-sätets klädsel kan vara tvättas i tvättmaskin vid en temperatur på upp till 30°C med en centrifugeringshastighet på upp till 600 rpm.
2. Övriga komponenter i sitsen kan rengöras med vatten och tvål med en mjuk svamp.
3. Håll din stol ren. Använd inte fuktkrämer eller aggressiva rengöringsmedel.
4. Använd inte smörjmedel, starka kemikalier eller fuktighetskräm på både rörliga delar och andra komponenter i sätet.

Miljö

- Plastförpackningsdelar bör förvaras utom räckhåll för barn för att undvika risk för kvävning.
- Batterier som driver informationspanelen i sätets botten ska kasseras på rätt sätt.
- För miljöskydd, efter att stolen inte längre används, släng den till lämplig avfallshanteringsanläggning i enlighet med lokala bestämmelser.

Frågor

- Om du har några frågor, ring din återförsäljare eller auktoriserade distributör. Förbered följande information:
- ditt barns ålder, längd och vikt,
- bilens märke och modell samt sittpositionen där du installerar Pixel 3 -stolen i fordonet.

Garanti

- Pixel 3 täcks av en 24-månaders garanti.
- Vi försäkrar härmed att produkten har varit tillverkad enligt gällande europeiska säkerhets- och kvalitetsstandarder och att produkten vid köptillfället är fri från tillverknings- och materialfel.

- Garantin gäller i inköpslandet och uppfylls av en auktoriserad distributör.
- Garantin täcker eventuella tillverkningsfel i material och utförande, förutsatt att produkten används enligt bruksanvisningen, under normala förhållanden, av den första slutanvändaren och inom 24 månader från inköpsdatumet. Avionaut tar ansvar för reparation eller utbyte av den defekta produkten; garantiinnehavaren bestämmer dock hur defekten ska åtgärdas och reklamationen ska åtgärdas.
- Garantin täcker inte skador orsakade av dagligt bruk, såsom slitage av tyg, samt naturlig blekning av färger och försämring av materialkvalitet till följd av normalt åldrande av produkten.
- Garantin gäller inte heller skador orsakade av oavsiktlig förstörelse, underlåtenhet att följa bruksanvisningen, olämplig användning, skador på grund av försummelse, brand, kontakt med vätskor eller andra yttre orsaker.
- Vid tidpunkten för ett garantianspråk måste Pixel 3-stolen ha alla etiketter eller identifieringsnummer och kan endast servas av en auktoriserad person.

Vill du lämna in ett krav?

- Om du upptäcker ett defekt och vill göra en reklamation, kontakta säljaren som du köpte Pixel

3 av. När du anmäler en reklamation måste du visa upp bevis på köp, som måste ha gjorts inom den 24 månader före tjänsteanspråket.

- Om det blir nödvändigt att skicka produkten till en serviceställe, returnera produkten till distributören eller säljare. Kom samtidigt överens om fraktmetoden och dess kostnader, eftersom underlåtenhet att göra det kan leda till att garantigivaren vägrar att täcka fraktkostnader. Skador och/eller defekter som inte täcks av vår garanti eller konsumenträttigheter, och/eller skador och/eller defekter på produkten som inte täcks av vår garanti, kan repareras mot en överenskommen avgift.
- Byt ut din stol mot en ny om den har varit inblandad i en olycka. Du behöver: en polisanmälan om olyckan, ett foto på olyckan som visar sätet, eller information från polisen som bekräftar händelsen, köpbevis, bekräftelse från försäkringsbolaget att sätet inte ingick i ersättningen, garantin kort och skicka oss olycksplatsen.

Konsumenträttigheter

- Konsumenter har rättigheter i enlighet med tillämplig lagstiftning, som kan variera från land till land. Detta garantin påverkar inte konsumenternas rättigheter enligt tillämplig nationell lagstiftning.
- Denna garanti har upprättats av Ł.KARWALA registrerad i Polen.

Företagets adress är: Ł.KARWALA
Szarlejka,
ul. Łukaszewicza 172
42-130 Wręczyca Wielka, Polen

[1] Produkter köpta med borttagna eller ändrade etiketter eller identifikationsnummer anses vara otillåtna. På grund av oförmågan att verifiera äktheten av dessa produkter, gäller inte garantin för dem.



Návod na použitie detskej autosedačky Avionaut® Pixel 3TM

Dôležité!

Nečítajte tento návod počas jazdy. Pozorne si ho prečítajte, uschovajte pre budúce použitie a majte ho vždy po ruke. V prípade akýchkoľvek pochybností nás kontaktujte. Vždy cestujte bezpečne a berte každú jazdu autom vážne, aj keď je cieľ vzdialený len pár blokov.

Návod uschovajte spolu s autosedačkou po celú dobu životnosti autosedačky.



Pozor:

Autosedačku Pixel 3 žiadnym spôsobom neupravujte, pretože to môže ovplyvniť bezpečnosť dieťaťa pri jej používaní.



Pozor:

Autosedačku Pixel 3 nikdy neumiestňujte na podstavec, ako je stôl alebo stolička.



Pozor:

Nikdy neinštalujte autosedačku Pixel 3 smerom kprotismeru jazdy na sedadle spolujazdca s aktívnym airbagom.



Pozor:

Detská autosedačka Pixel 3 by mala byť inštalovaná iba v aute otočenom proti smeru jazdy..



Pozor:

Viac informácií nájdete v príručke výrobcu vozidla.

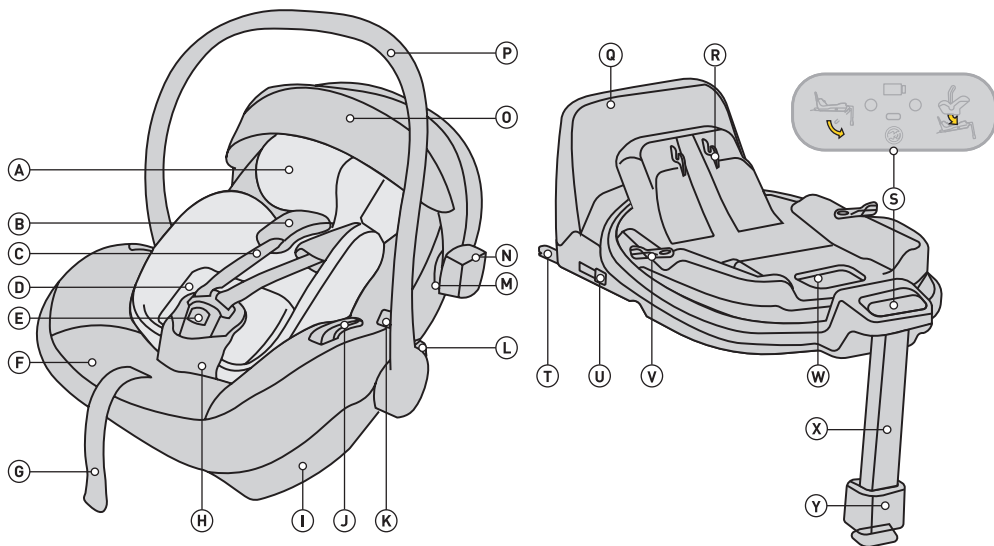

- A Vložka D Pixel 3
- B Ramenné pásy s odnímateľnými chráničmi
- C Ramenné pásy
- D Pixel 3 systém nastavenia výšky
- E Zámok bezpečnostného pásu
- F Poťah sedadla
- G Nastavovač dĺžky bezpečnostného pásu
- H Bezpečnostný pás s chráničom
- I Základné upevnenie
- J Konektor bedrového pásu
- K Tlačidlo na uvoľnenie sedadla z kočíka
- L Tlačidlo na úpravu nastavenia rukoväte
- M Príchytky na vrchlík
- N Reflektor

- O Slniečna strieška
- P Rukoväte
- Q Rám proti otáčaniu
- R Mechanizmus upevnenia sedadla v upevnení Mechanizmus
- S Ovládací panel
- T Upevnenie základne ISOFIX
- U Tlačidlo na uvoľnenie konektora ISOFIX
- V Tlačidlo otáčania
- W Uvoľnením páky odistíte sedadlo
- X Nastaviteľná opierka nôh
- Y Tlačidlo nastavenia opierky nôh

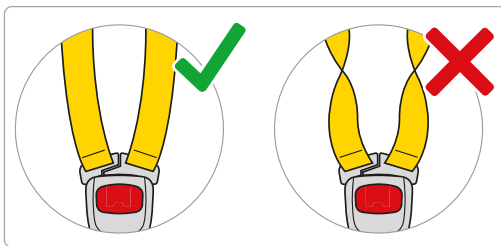
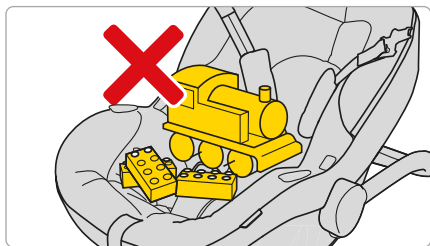
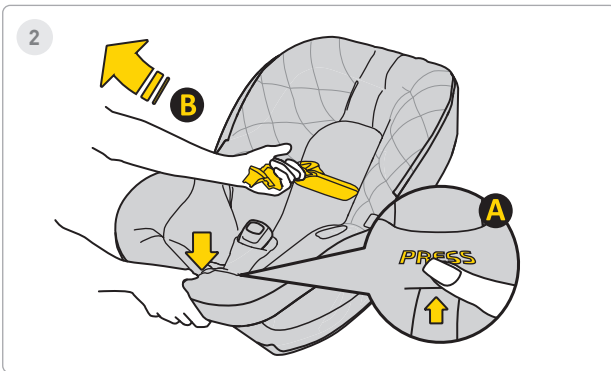
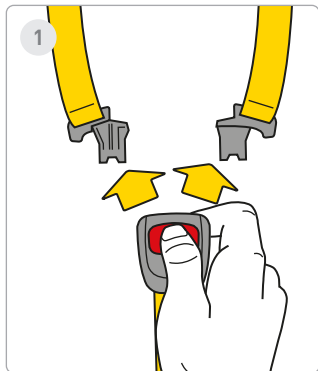

1 Krok

Stlačením červených tlačidiel otvoríte pracku bezpečnostného pásu.

2 Krok

Uvoľnite bezpečnostné pásy v aute, aby ste uvoľnili miesto pre vaše dieťa v sedačke. Stlačte tlačidlo **A** a potiahnite bezpečnostné pásy **B**, aby ste zväčšili ich dĺžku.

Pamätajte! V sedadle nesmú byť žiadne ďalšie prvky a bezpečnostné pásy musia byť vždy rovné a správne zapnuté!



3



4

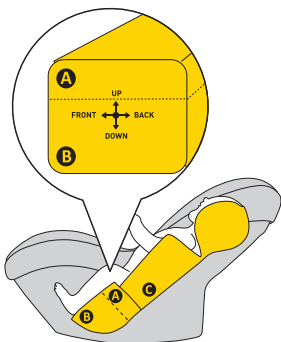

ca. 40-55cm

5

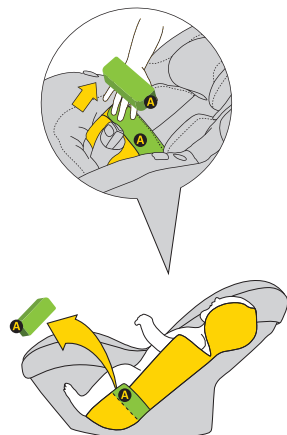

ca. 55-60cm

3 Krok

Posuňte popruhy po stranách sedadla. Umiestnite svoje dieťa do sedačky. Uistite sa, že vaše dieťa sedí v autosedačke správne s chrbtom plne podopretým autosedačkou a žiadna časť bezpečnostného pásu nie je pod chrbtom dieťaťa.

4 Krok

Ak je vaše dieťa vysoké 40-60 cm, použite plnú vložku **A** + **B**.

5 Krok

Keď dieťa dosiahne výšku 55–60 cm, polohu dieťaťa je možné upraviť odstránením vložky A.

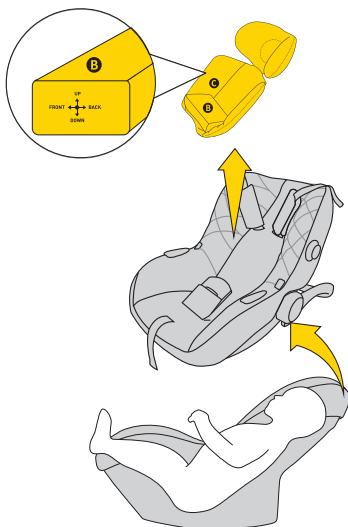
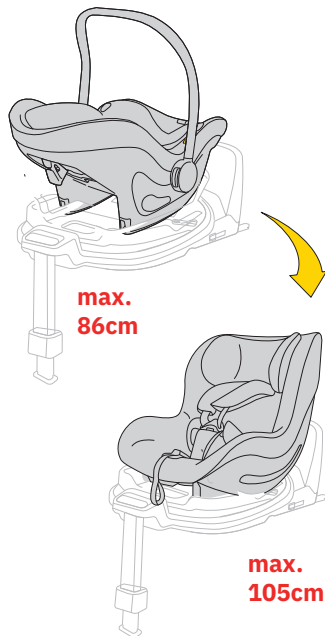

6

**ca. >60cm****6 Krok**

Keď vaše dieťa presiahne výšku 60 cm, môžete autosedačku používať bez vložky.
Ak vaše dieťa dorastá do výšky 40-60 cm, použite plnú vložku do vankúša.

**POZOR!**

Uvedené miery výšky dieťaťa vo vzťahu k usporiadaniu vložky sú len **NÁVRHY**. Každé dieťa je iné a rastie inou rýchlosťou, takže **ABSOLÚTNOU** prioritou pri nastavovaní vsadky je úroveň popruhov vo vzťahu k ramenám dieťaťa. **PAMÄTAJTE - POPRUHY BY MALI VYJSŤ NA ÚROVNI RAMENA ALEBO TESI POD NIMI.**



7

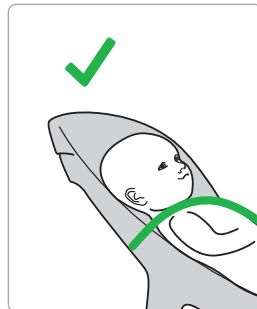
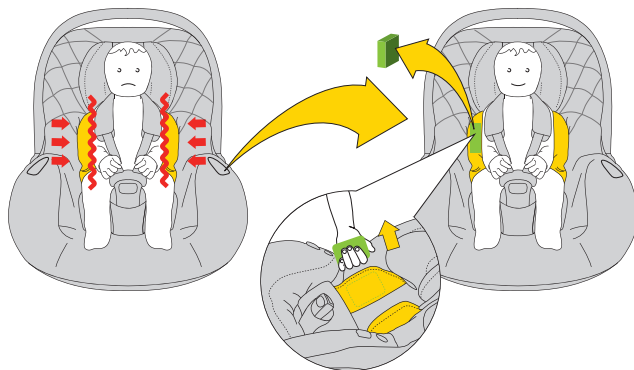

7 Krok

Keď si všimnete, že vaše dieťa potrebuje v autosedačke viac miesta, vyberte z nej bočné EPS vložky vankúš.

Ak vaše dieťa dorastá do výšky 40-60 cm, použite plnú vložku do vankúša.



POZOR!

Uvedené miery výšky dieťaťa vo vzťahu k usporiadaniu vložky sú len **NÁVRHY**. Každé dieťa je iné a rastie inou rýchlosťou, takže **ABSOLÚTNOU** prioritou pri nastavovaní vsadky je úroveň popruhov vo vzťahu k ramenám dieťaťa. **PAMÄTAJTE – POPRUHY BY MALI VYJSŤ NA ÚROVNI RAMENA ALEBO TESI POD NIMI.**



8

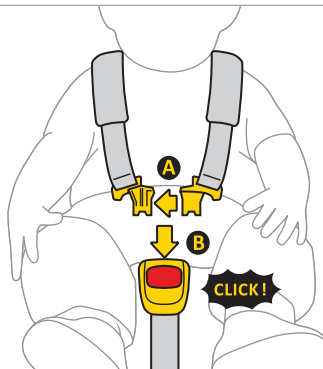

9

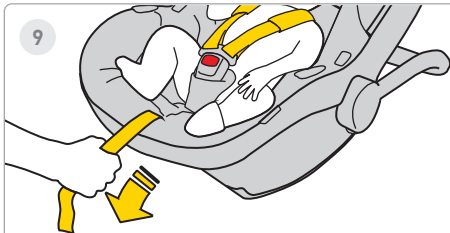

10

**8 Krok**

Spojte sponu A pásov dohromady, potom vložte plastové spony A do otvoru v sponě B. Cvaknutie znamená, že spona je správne zaistená.

9 Krok

Potiahnite stredný popruh autosedačky dopredu, kým nebude dieťa zaistené.

10 Krok

Vzdialenosť medzi popruhom a telom dieťaťa by mala byť maximálne 1 cm. Aby ste sa uistili, že sú popruhy správne utiahnuté, vykonajte „test zovretia“ – ak môžete popruh chytiť a privrieť, mal by byť utiahnutý viac.



1

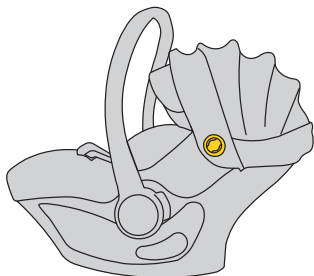

2

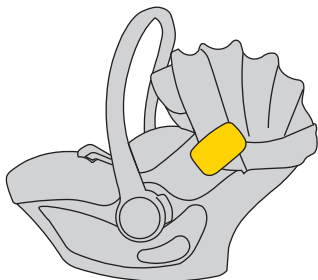
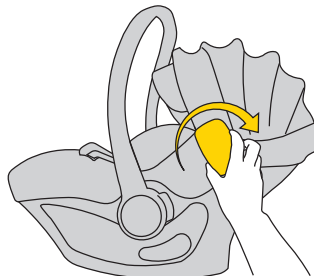

1 Krok

Autosedačka má obojstrannú montáž do nárazníka.

2 Krok

Vložte nárazník do držiaka. Pamätajte, že nárazník nekrúтите ani nepohybujete hore a dole.



3

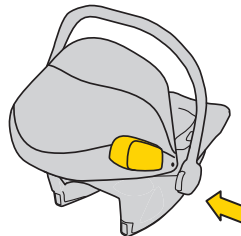
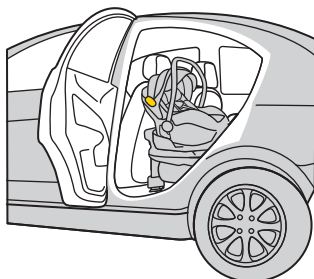
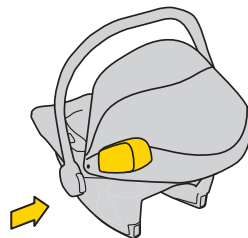
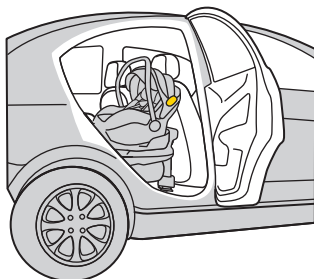

3 Krok

Nárazník vždy namontujte na autosedačku smerom k strane dverí vozidla.



3

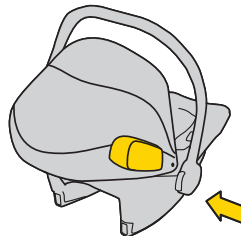
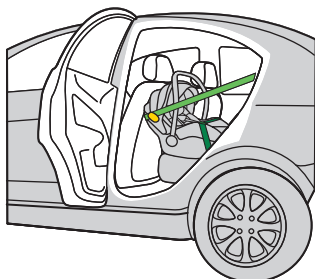
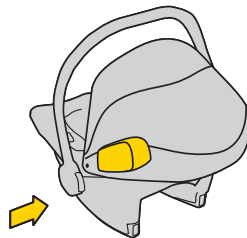
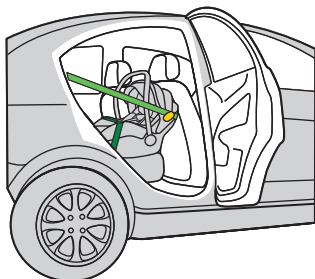

3 Krok

Nárazník vždy namontujte na autosedačku smerom k strane dverí vozidla.

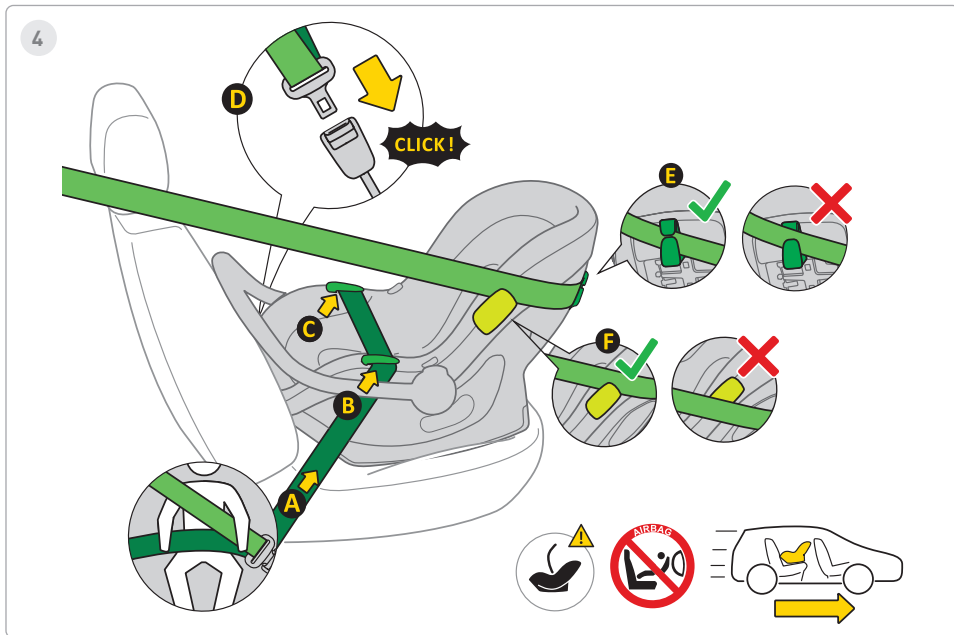

4 Krok

1. Autosedačku položte na sedadlo vozidla v smere jazdy.
2. Držte rukoväť autosedačky vo vzpriamenej polohe len pre správnu inštaláciu autosedačky vo vozidle.
3. Vyťahnite 3-bodový automatický bezpečnostný pás **A** a umiestnite panvovú časť do vodidla pásu **B** **C**.
4. Uzamknite blokovací mechanizmus **D** 3-bodového automatického bezpečnostného pásu v držiaku vozidla.
5. Pevne potiahnite panvovú časť pásu tak, aby v tejto časti nezostali žiadne medzery.
6. Vedte diagonálnu časť pásu za autosedačkou cez vedenie pásu **E**.
7. Vedte diagonálnu časť ramenného popruhu cez alebo pod nárazník **F**.
8. Aby ste zabezpečili najlepšiu bočnú ochranu, nezabudnite, že nárazník by mal byť vždy namontovaný na boku dverí.
9. Skontrolujte napnutie remeňa, ak sú medzery, silnejšie potiahnite remeň.

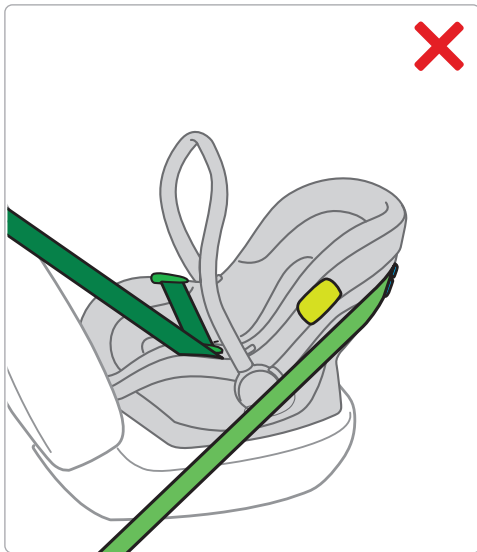
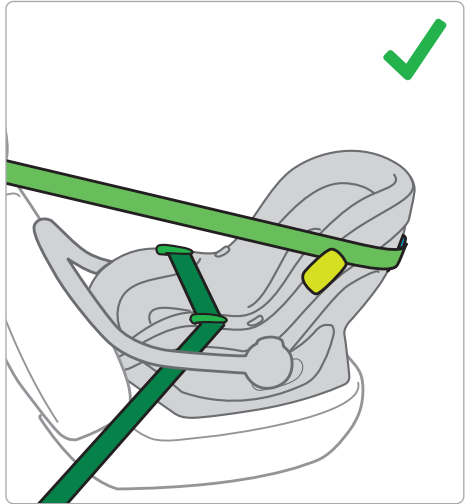
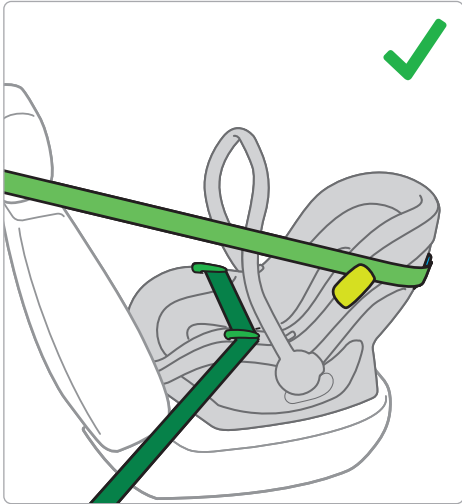



5

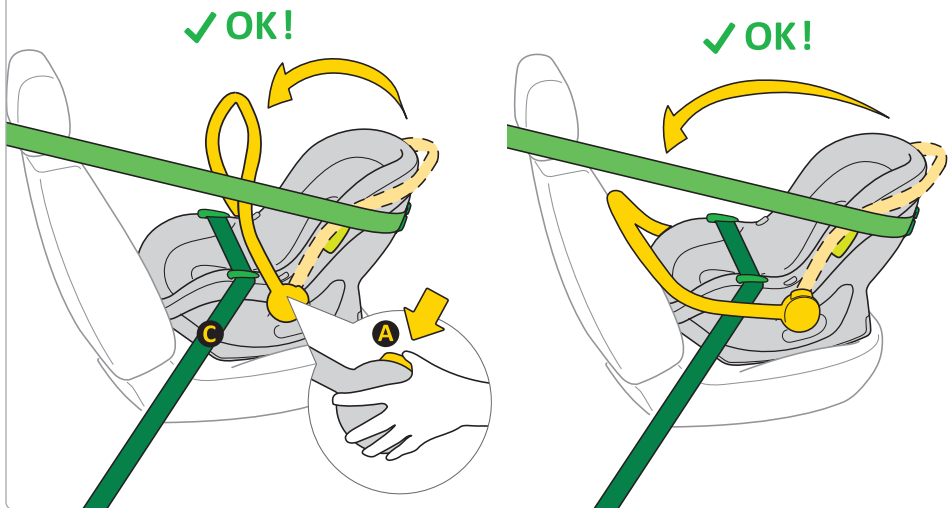

5 Krok

1. Po správnej inštalácii autosedačky pomocou bezpečnostných pásov vozidla nastavte rukoväť stlačením tlačidiel **A** na oboch stranách autosedačky.
Rukoväť môže byť vo zvislej polohe alebo opretá o operadlo sedadla vozidla.
2. Rukoväť musí byť umiestnená nad spodnou časťou trojbodového bezpečnostného pásu vozidla **C**.

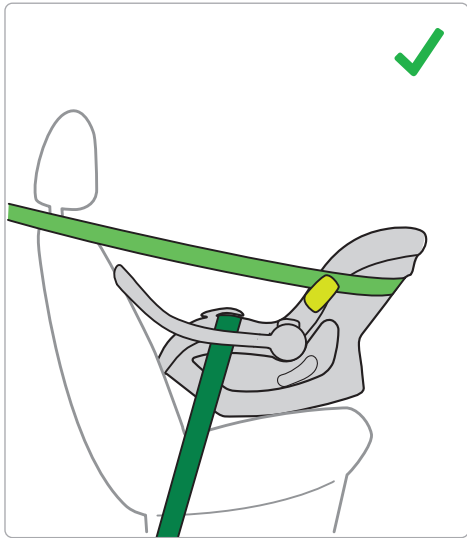
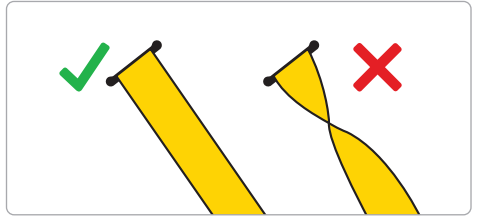

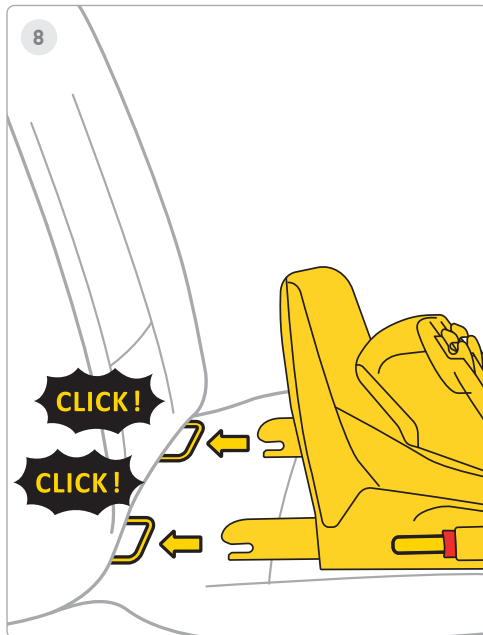
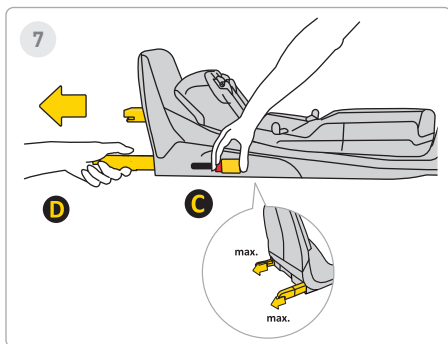
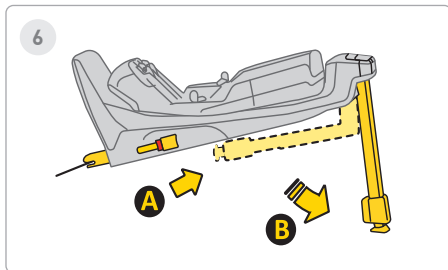

6 Krok

Vyťahnite stabilizačnú nohu z polohy **A** do polohy **B**.

7 Krok

Stlačte uvoľňovacie tlačidlo Isofix **C** a vyťahnite ho do maximálnej polohy **D**.

8 Krok

Nasmerujte základňu na držiaky Isofix na sedadle vozidla a zatlačte ramená Isofix, kým nebudete počuť „KLIKNÚŤ!“. Indikátor Isofix zmení farbu z červenej na zelenú. To znamená, že Isofix je správne pripnutý.



9

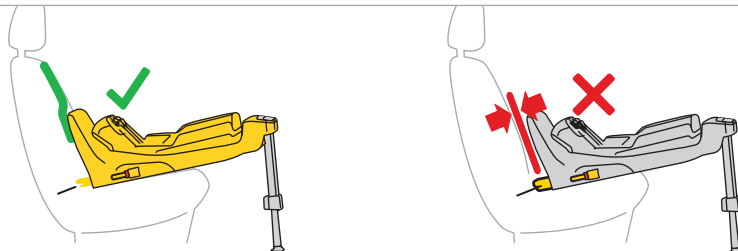
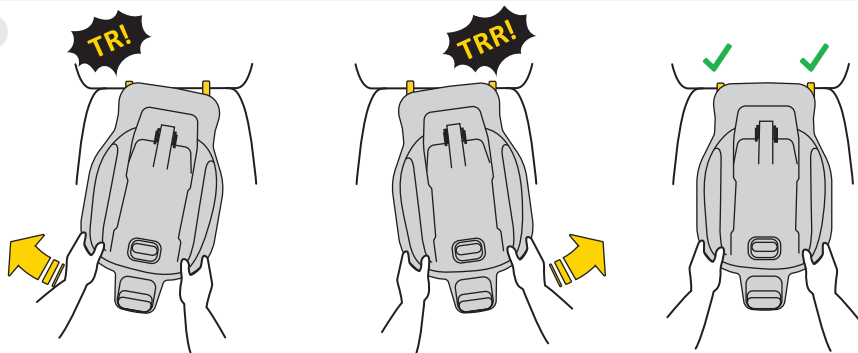

9 Krok

Striedavo zatlačte základňu smerom k operadlu sedadla vozidla, kým rám nedosadne až na doraz proti rotácii s operadlom pohovky.

Pamätajte, že základňa by mala byť čo najviac zatlačená osciláciou.

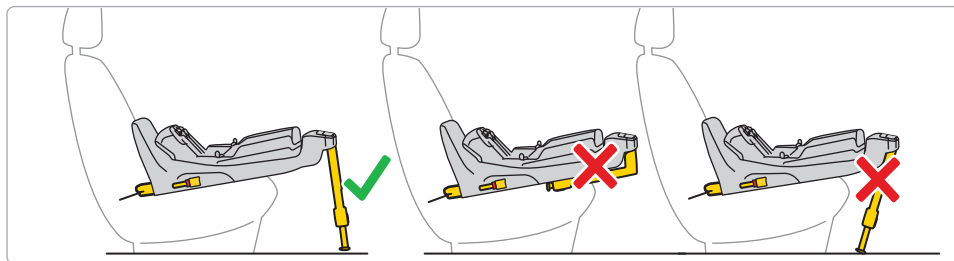
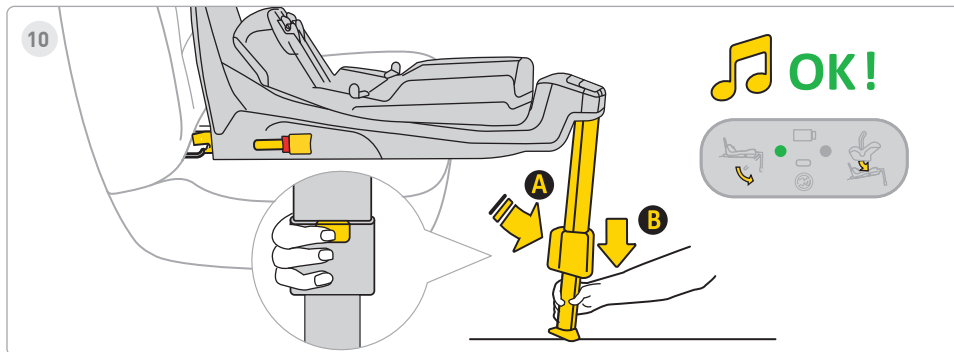

10 Krok

Stlačte tlačidlo pre predĺženie chodidla **A** a vytiahnite nohu, kým nebude pevne spočívať na podlahe vozidla. Keď je noha správne nainštalovaná, svetlo na displeji sa zmení z červenej na zelenú.



11

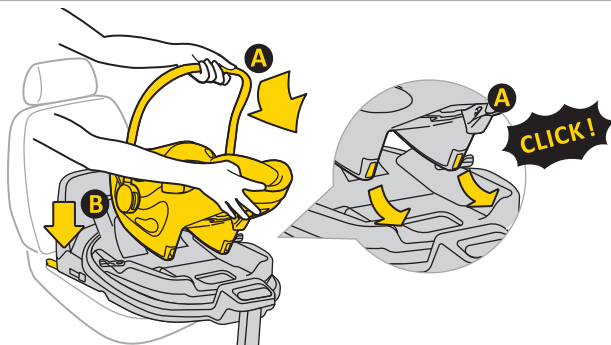

11 Krok

Umiestnite sedadlo do základne. Za týmto účelom vložte sedadlo zo strany **A** do háčikov základne a potom pripevnite sedadlo v bode **B** k základni. Po správnom pripevnení sedačky k základni sa na displeji vpravo rozsvieti zelené svetlo.



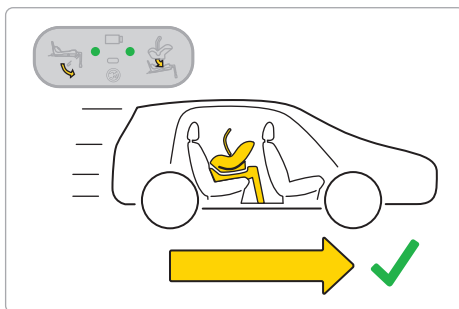
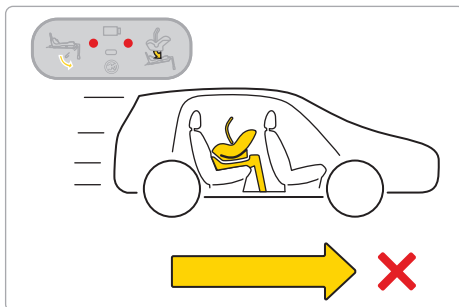
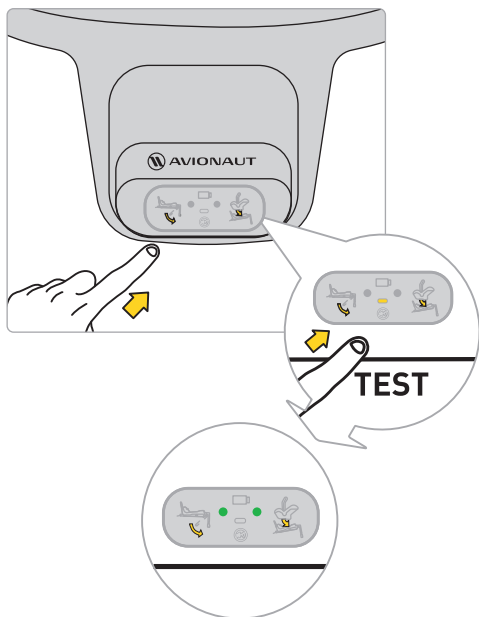











Pamätajte: Autosedačku používajte iba chrbtom v smere jazdy.



Predtým, ako vyrazíte s dieťaťom na výlet, otestujte elektronický systém základne. Po správnom pripevnení sedadla a správnom nainštalovaní nohy sa na displeji objavia dva zelené body.

Ak sa objavia červené bodky, skontrolujte, či sú autosedačka a základňa správne nainštalované.



 	 	 	 
Sound			
Lights			



12

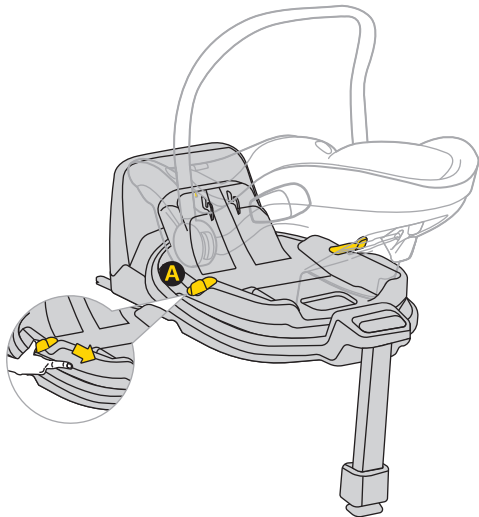

12 Krok

Ak chcete sedadlo otočiť, potiahnite alebo zatlačte páčku **A** a jednou rukou otočte sedadlo v požadovanom smere.

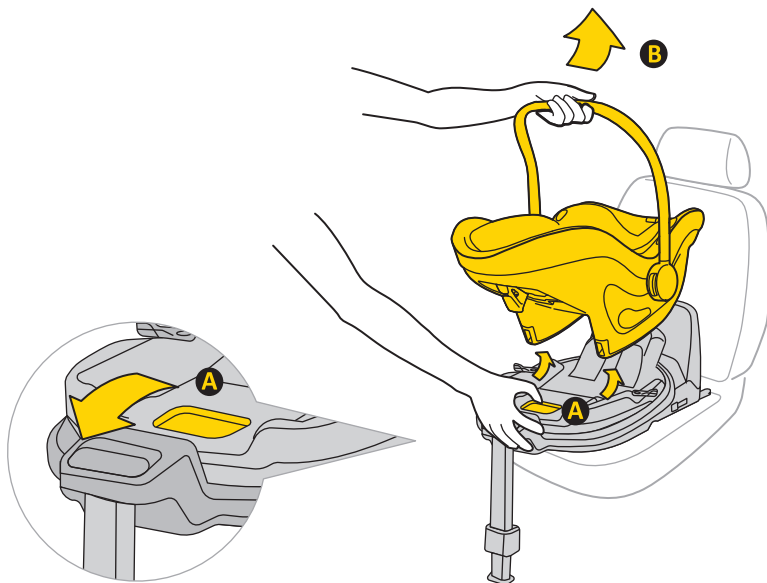

13

**13 Krok**

Ak chcete vybrať autosedačku zo základne, potiahnite uvoľňovaciu páku **A** a jemne nakloňte sedadlo dopredu, pričom ho zdvíhate.

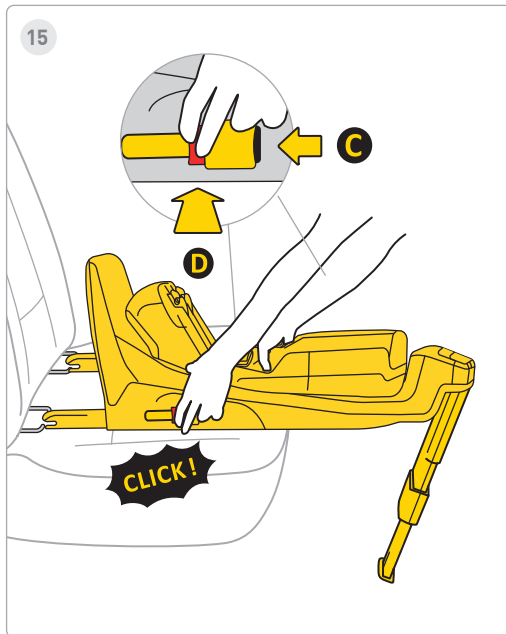
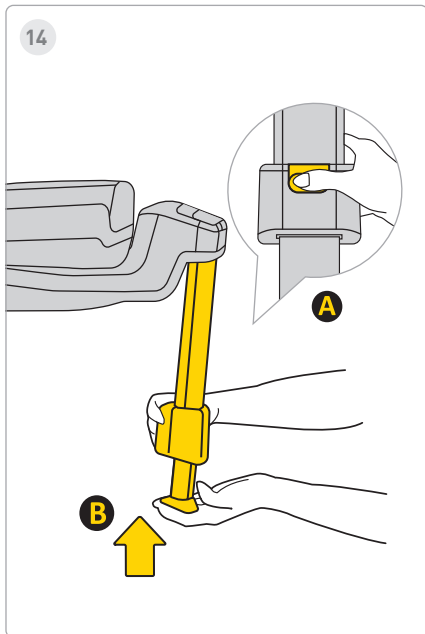

14 Krok

Ak chcete vložiť nohu, stlačte tlačidlo **A** a vložte nohu **B** do pôvodnej polohy a potom ju zložte, aby ste ju uložili priestor.

15 Krok

Ak chcete odmontovať základňu z úchytnu Isofix automobilu, najskôr stlačte tlačidlo zámku **C**, potom stlačte tlačidlo uvoľnenia **D** a sklopte háčiky Isofix späť do pôvodnej polohy.

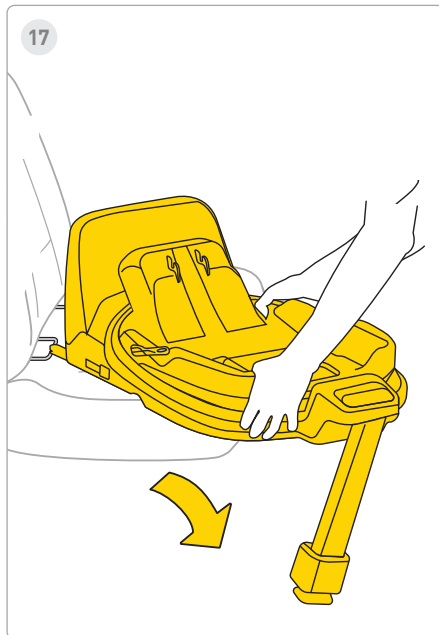
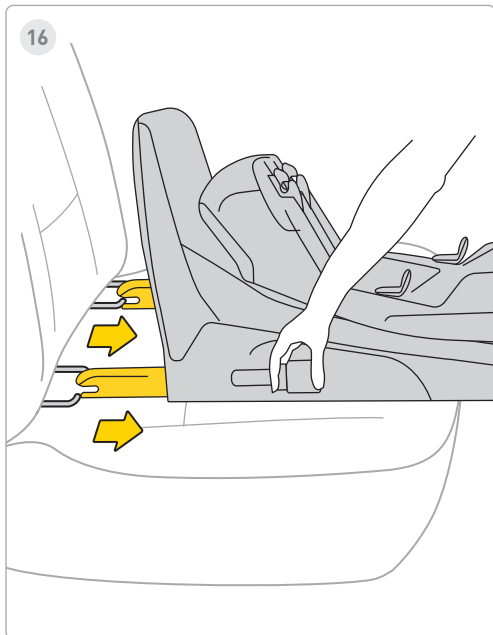

16 Krok

Vložte Isofix do maximálneho úložiska.

17 Krok

Odstráňte základňu z vozidla.

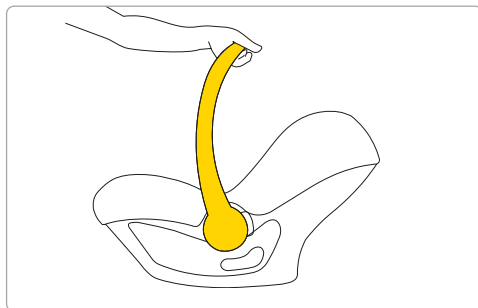
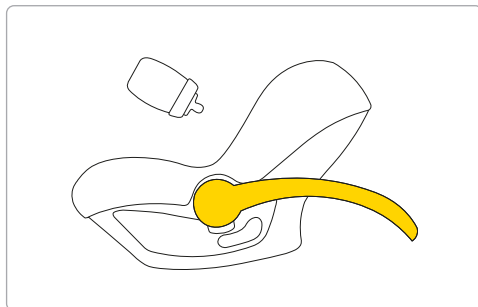
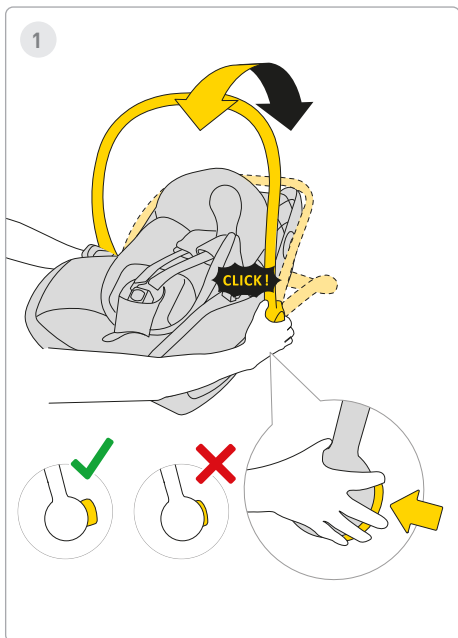

1 Krok

Na kŕmenie dieťaťa stlačte tlačidlá na oboch stranách autosedačky a zasuňte rukoväť za autosedačku. Rukoväť je možné otáčať ako dozadu - za autosedačku, tak aj dopredu.

! POZOR!

Autosedačka je určená na prepravu dieťaťa v aute. Nepoužívajte ho ako cumlík.



2

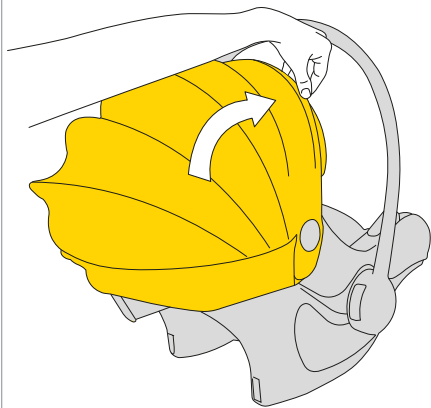

3

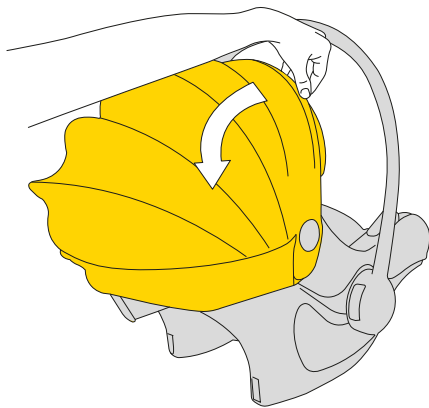
**2 Krok**

Ak chcete zakryť slnečnú clonu, potiahnite plastový rám striešky a posuňte ho tak, aby zakryl dieťa.

3 Krok

Ak chcete odkryť slnečnú clonu, zatlačte plastový rám za autosedačku.



4

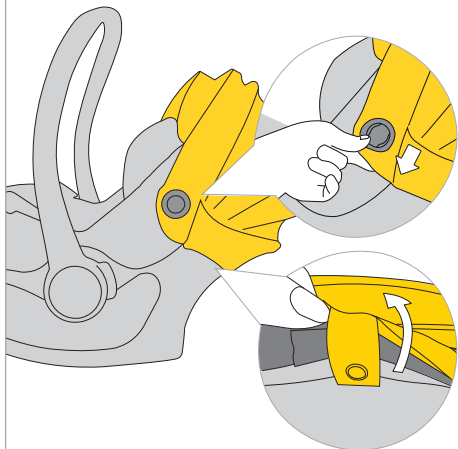

5

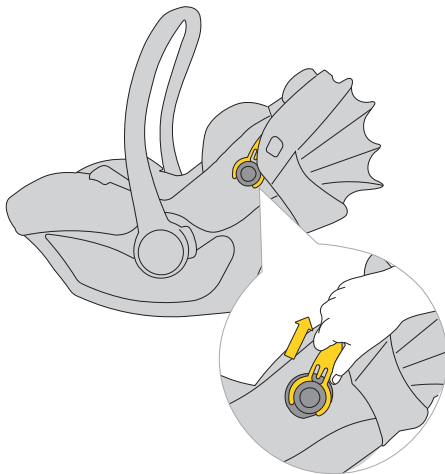

4 Krok

Ak chcete odstrániť striešku, odopnite látku z upevňovacích bodov.

5 Krok

Potom potiahnite plastový rám striešky a vytiahnite ho z držiaka na oboch stranách autosedačky.



6

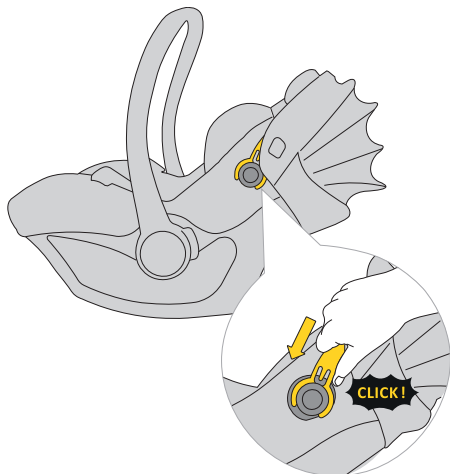

7

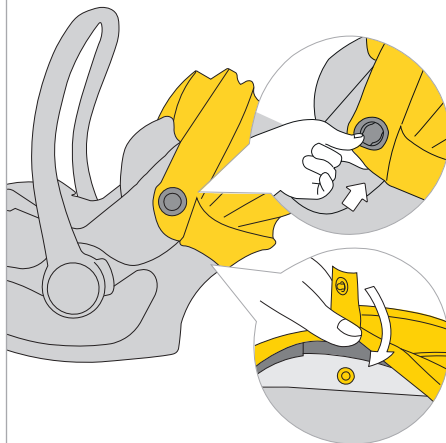
**6 Krok**

Ak chcete nasadiť striešku, zacvaknite látku do upevňovacích bodov.

7 Krok

Potom pripevnite upevňovacie prvky tkaniny vrchlíka k plášťu.

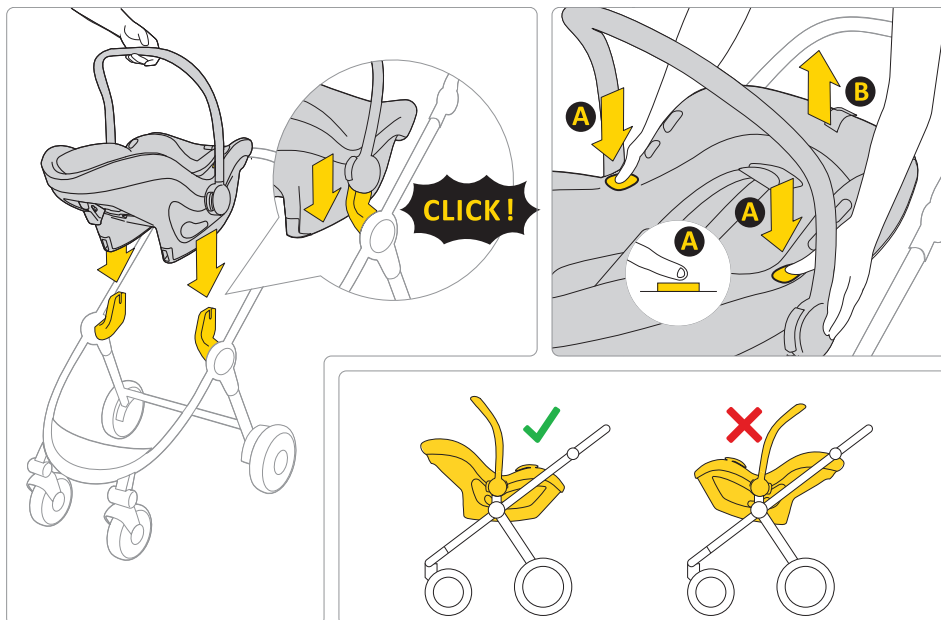

Autosedačku Pixel 3 je možné namontovať čelom k rodičovi na akýkoľvek schválený kočík.

Pre vybratie autosedačky z rámu kočíka stlačte tlačidlo **A** na oboch stranách autosedačky a zdvihnite ju.

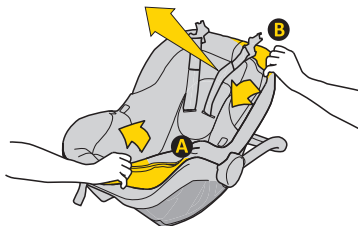
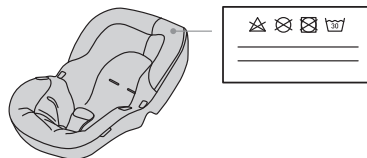
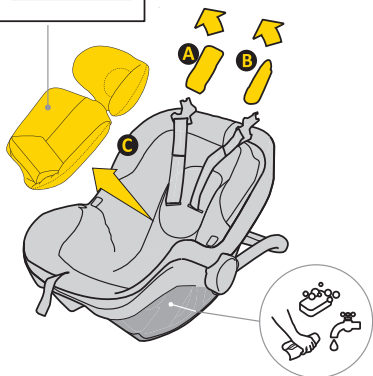
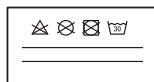

Pri praní čalúnenia postupujte podľa priložených pokynov na pranie.

Poťah z autosedačky jednoducho stiahnete. Postupujte podľa pokynov na obrázkoch.

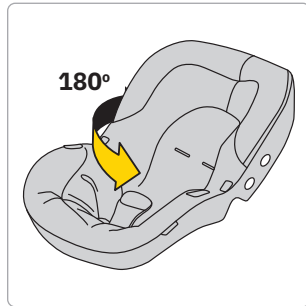
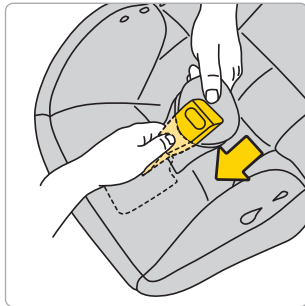
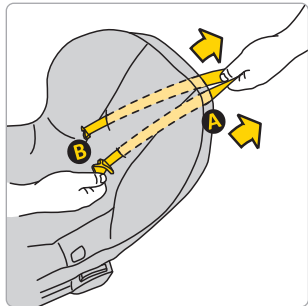
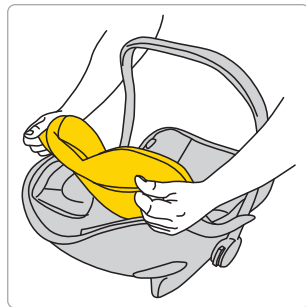
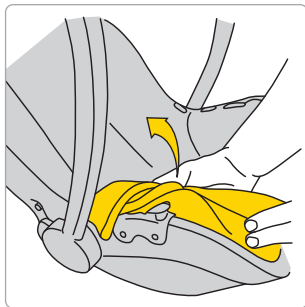
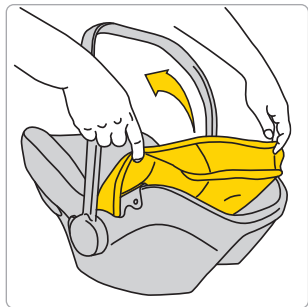

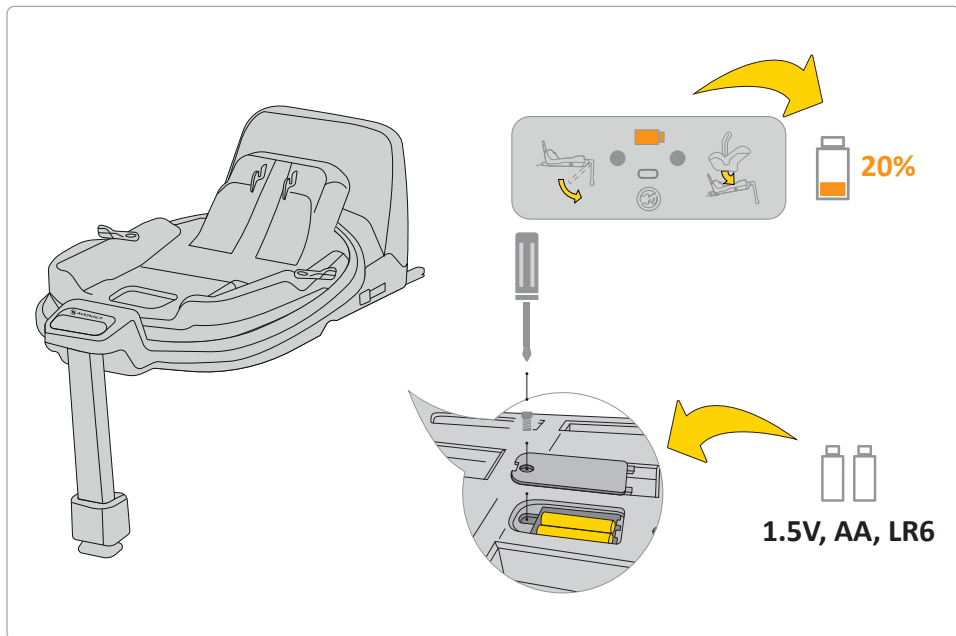

Ak je indikátor batérie na displeji oranžový, je potrebné ju vymeniť. Za týmto účelom odstráňte kryt na základni a vyberte batérie.

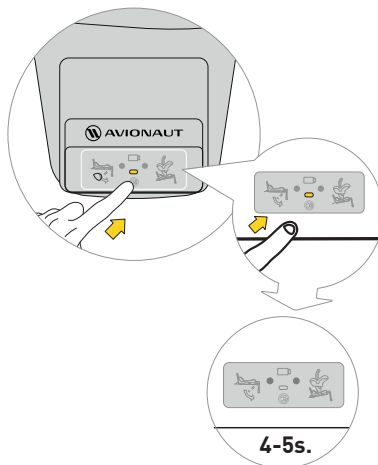
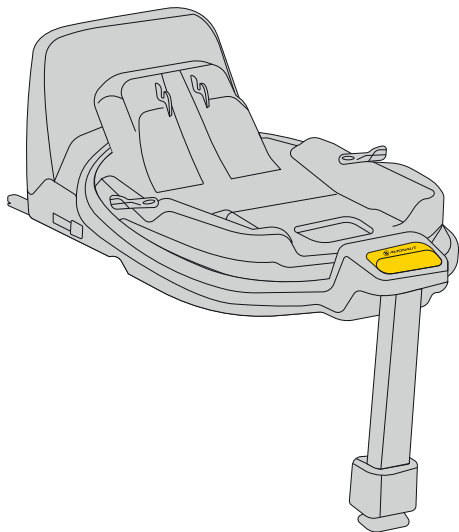

Ak chcete stlmiť zvuk, stlačte tlačidlo displeja na 4-5 sekúnd. Na displeji sa bude stále zobrazovať správny/ nesprávny bezpečnostný pás a upevnenie základne, ale zvuk bude stlmený.

Bezpečnosť, používanie a cestovanie

- Pred kúpou by mala byť každá autosedačka nainštalovaná v aute, aby sa otestovalo, či sa dá správne namontovať a použiť v danom konkrétnom modeli. Zabezpečiť, aby sa autosedačka zhodovala s typom vozidla, je jedným z najdôležitejších bezpečnostných kritérií. Pomoc predajcu pri prvotnej inštalácii tiež zaručuje, že nastavenie bude úplne správne.
- Pamätajte, že rodičia sú vždy zodpovední za bezpečnosť dieťaťa počas jazdy.
- Nikdy nenechávajte dieťa bez dozoru v autosedačke, či už vo vozidle alebo mimo neho.
- Počas jazdy nikdy nedržte dieťa na kolenách.
- Najbezpečnejším miestom pre vaše dieťa počas cestovania je zadné sedadlo auta.
- Pred každou jazdou skontrolujte, či nie sú zapnuté bezpečnostné pásy poškodené alebo skrútené.
- Keď je autosedačka nainštalovaná, opierka chrbta zadné sedadlo vozidla musí byť uzamknuté a nemalo by pohybovať sa.
- Pred každou cestou sa uistite, že je Pixel 3 autosedačka nie je privretá dverami alebo ohrozená pohyb od batožiny alebo operadla sedadla.
- Uistite sa, že všetka batožina v aute je bezpečne pripevnená.
- Nepoužívajte sedadlo Pixel 3 bez čalúnenia, napr je súčasťou systému, ktorý zaisťuje bezpečnosť dieťaťa.
- Počas dlhších ciest si robte krátke prestávky. Aj vaše dieťa sa potrebuje hýbať.
- Vždy zakryte autosedačku, keď nechávate auto zaparkované na slnečnom mieste. Čalúnenie a kovové alebo plastové časti sa môžu prehriať a popáliť dieťa.
- Vždy zaisťte dieťa v autosedačke bezpečnostnými pásmi, a to aj pri použití sedačky mimo vozidla. Uistite sa, že popruhy sú správne upevnené, aby bolo dieťa v sedačke správne umiestnené.
- Neodporúčame kupovať použité autosedačky pre deti – nikdy si nemôžete byť istí ich históriou. Ak sa však rozhodnete pre kúpu použitej sedačky, vyberte si takú, ktorej históriu používania poznáte.
- Sedačku Pixel 3 nepoužívajte dlhšie ako 10 rokov.
- Vymeňte sedadlo, ak sa stalo účastníkom nehody.
- Na sedadle nevykonávajte žiadne úpravy. Môžu viesť k čiastočnej alebo úplnej strate bezpečnosti produktu.

- Výrobca berie na vedomie, že sedačka môže ponechať priehlbiny na čalúnení vozidla. Tomu sa nedá vyhnúť kvôli požiadavke na tesné uloženie sedadla. Výrobca nezodpovedá za žiadne škody, ktoré tým môžu vzniknúť.
 - Uistite sa, že popruhy sú správne pripevnené, aby dieťa je v sedačke správne umiestnené.
 - Popruhy pásov, ktoré držia dieťa, nesmú byť používané bez krytov.
 - Uistite sa, že sa vám zmestí maximálne jeden prst medzi popruhom a dieťaťom (1 cm). Ak toto vzdialenosť je väčšia, utiahnite postroj.
 - Vložka Pixel 3 pozostáva z niekoľkých prvkov. Nastavte ich tak, aby výška bezpečnostných pásov sedačky bola rovnobežná s úrovňou ramien dieťaťa. **NEZABUDNITE:** Každé dieťa má iné telesné proporcie – pravidelne kontrolujte polohu pásu vo vzťahu k ramenám. Je to potrebné na udržanie bezpečnosti dieťaťa v sedačke.
 - Ak chcete chrániť svoje dieťa pred slnkom, pripevnite a rozložte slnečnú clonu. Clona je samostatná časť detskej autosedačky.
 - Detskú autosedačku Pixel 3 používajte, keď je vaše dieťa vysoké 40 cm až 86 cm a váži maximálne 13 kg.
- Pri inštalácii sedačky Pixel 3 používajte sedačku otočenú dopredu, ktorá je vybavená trojbodovými bezpečnostnými pásmi, pásy by mali byť utiahnuté a pretiahnuté cez všetky body sedačky označené modrou farbou. Návod na správnu inštaláciu nájdete v tomto návode a na nálepke Pixel, ktorá sa nachádza na boku sedačky.
 - Používajte iba detskú sedačku otočenú dopredu, ktorá je vybavená trojbodovými bezpečnostnými pásmi v súlade s normou ECE R16.
 - Skontrolujte správnu inštaláciu detskej sedačky. Ak sa jedna z LED rozsvieti na červeno, opravte inštaláciu sedadla a vykonajte test znova. Robte to, kým sa nerozsvieti zelená LED.
 - Bezpečnostná sedačka Pixel 3 sa predáva v súprave vrátane nárazníka, ktorý musí byť umiestnený na boku sedačky.

Údržba a hygiena

1. Čalúnenie sedadla Pixel 3 môže byť prať v práčke pri teplote do 30°C s rýchlosťou odstreďovania do 600 ot./min.
2. Ostatné súčasti sedačky je možné čistiť vodou a mydlom pomocou mäkkej špongie.

3. Udržujte svoje sedadlo čisté. Nepoužívajte zvlhčovače ani agresívne čistiace prostriedky.
4. Nepoužívajte lubrikanty, agresívne chemikálie alebo zvlhčovače na pohyblivé časti a iné súčasti sedadla.

Životné prostredie

- Časti plastového obalu by sa mali uchovávať mimo dosahu detí, aby sa predišlo riziku udusenía.
- Batérie napájajúce informačný panel umiestnený v spodnej časti sedadla by sa mali správne zlikvidovať.
- Z dôvodu ochrany životného prostredia, keď sa sedadlo už nepoužíva, zlikvidujte ho v príslušnom zariadení na nakladanie s odpadmi v súlade s miestnymi predpismi.

Otázky

- Ak máte nejaké otázky, zavolajte svojmu predajcovi alebo autorizovanému distribútorovi. Pripravte si prosím nasledujúce informácie:
- vek, výška a hmotnosť vášho dieťaťa,
- značku a model auta a polohu sedenia, kde inštalujete sedačku Pixel 3 vo vozidle.

Záruka

- Na Pixel 3 sa vzťahuje 24-mesačná záruka.
- Týmto uisťujeme, že výrobok bol vyrobený v súlade s aktuálnymi európskymi bezpečnostnými a kvalitatívnymi normami a že v čase nákupu je výrobok bez výrobných a materiálových chýb.
- Záruka platí v krajine nákupu a plní ju autorizovaný distribútor.
- Záruka sa vzťahuje na všetky výrobné chyby materiálu a spracovania za predpokladu, že výrobok používa prvý koncový používateľ v súlade s návodom na použitie, za normálnych podmienok a do 24 mesiacov od dátumu nákupu. Avionaut preberá zodpovednosť za opravu alebo výmenu chybného produktu; o spôsobe odstránenia vady a vybavenia reklamácie však rozhoduje držiteľ záruky.
- Záruka sa nevzťahuje na poškodenia spôsobené každodenným používaním, ako je opotrebovanie látky, ako aj prirodzené vyblednutie farieb a zhoršenie kvality materiálu v dôsledku bežného starnutia výrobku.
- Záruka sa tiež nevzťahuje na škody spôsobené náhodným zničením, nedodržaním návodu na použitie, nevhodným používaním, poškodením v dôsledku nedbanlivosti, požiarom, kontaktom s kvapalinami alebo inými vonkajšími príčinami.

- V čase reklamácie musí mať sedačka Pixel 3 všetky štítky alebo identifikačné čísla a môže ju opravovať len oprávnená osoba.

Chcete podať reklamáciu?

- Ak spozorujete závalu a chcete uplatniť reklamáciu, kontaktujte predajcu, u ktorého ste Pixel 3 zakúpili. Pri nahlasovaní reklamácie je potrebné predložiť doklad o nákupe, ktorý musí byť uskutočnený do 24 mesiacov pred uplatnením nároku na službu.
- Ak bude potrebné zaslať produkt na a servisnom mieste, vráťte výrobok distribútorovi alebo predajcu. Zároveň si dohodnite spôsob dopravy a jej náklady, pretože v opačnom prípade môže ručiteľ odmietnuť uhradiť náklady na dopravu. Škody a/alebo chyby, na ktoré sa nevzťahuje naša záruka alebo práva spotrebiteľov, a/alebo škody a/alebo chyby produktu, na ktoré sa nevzťahuje naša záruka, môžu byť opravené za dohodnutý poplatok.
- Vymeňte sedadlo za nové, ak sa stalo účastníkom nehody. Budete potrebovať: policajnú správu o nehode, fotografiu nehody, na ktorej je sedačka, prípadne informácie od polície potvrdzujúce výskyt, doklad o kúpe, potvrdenie od poisťovne, že sedačka

nebola zahrnutá v náhrade škody, záruka kartu a poslať nám miesto nehody.

Práva spotrebiteľov

- Spotrebiteľia majú práva v súlade s platnou legislatívou, ktorá sa môže v jednotlivých krajinách líšiť. Toto záruka neovplyvňuje práva spotrebiteľov podľa príslušnej národnej legislatívy.
- Túto záruku pripravila spoločnosť Ł.KARWALA registrovaná v Poľsku.

Adresa spoločnosti je: Ł.KARWALA
Szarlejka,
ul. Łukaszewicza 172
42-130 Wręczyca Wielka, Poľsko

(1) Produkty zakúpené s odstránenými alebo zmenenými štítkami alebo identifikačnými

číslami sa považujú za nepovolené. Vzhľadom na nemožnosť overenia pravosti týchto produktov sa na ne nevzťahuje záruka.

- .



Uporabniški priročnik za otroški varnostni sedež Avionaut® Pixel 3™

Pomembno!

Ne berite tega priročnika med vožnjo. Pozorno ga preberite, shranite za poznejšo uporabo in naj bo vedno na voljo. Za vse dvome nas kontaktirajte.

Vedno potujte varno in vsako vožnjo z avtomobilom obravnavajte resno, tudi če je cilj le nekaj ulic stran.

Navodila hranite skupaj z avtosedežem skozi celotno življenjsko dobo avtosedeža.



Opozorila:

Avtosedeža Pixel 3 nikakor ne spreminjajte, saj lahko to vpliva na varnost otroka med uporabo.



Opozorila:

Avtosedeža Pixel 3 nikoli ne postavljajte na podstavek, kot je miza ali stol.



Opozorila:

Avtosedeža Pixel 3 nikoli ne nameščajte obrnjen proti nasprotni smeri vožnje na sovoznikovem sedežu z aktivno zračno blazino.



Pozor:

Otroški varnostni sedež Pixel 3 namestite v avto samo tako, da je obrnjen nazaj v smer vožnje.



Opozorilo:

Za več informacij si oglejte priročnik proizvajalca vozila. Vedno preberite in upoštevajte navodila proizvajalca za vaš avtosedež, da zagotovite pravilno namestitve in uporabo.

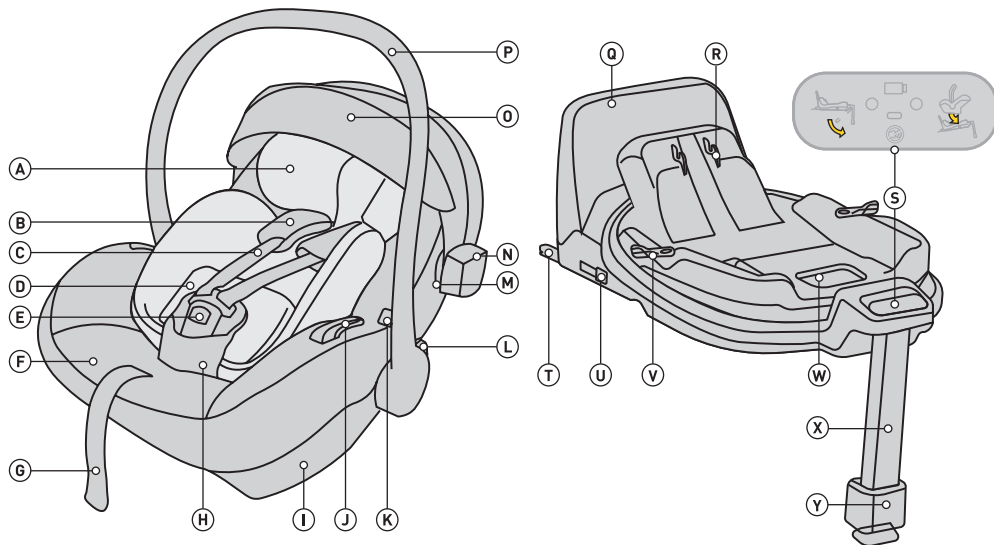

- A Vložek Pixel 3
- B Naramni pasovi s snemljivimi ščitniki
- C Ramenski pasovi
- D Pixel 3 sistem za prilagajanje višine
- E Zaklep varnostnega pasu
- F Sedežna prevleka
- G Nastavitev dolžine varnostnega pasu
- H Varnostni pas z zaščito
- I Pritrditev na osnovo
- J Priključek za bočni pas
- K Gumb za sprostitvev sedeža z vozička
- L Gumb za prilagoditev nastavitve ročaja
- M Nastavek za nadstrešek
- N Reflektor

- O Sončna streha
- P Ročaji
- Q Okvir proti vrtenju
- R Mehanizem za pritrditev sedeža Mehanizem
- S Nadzorna plošča
- T ISOFIX podnožje
- U Gumb za sprostitvev priključka ISOFIX
- V Gumb za vrtenje
- W Sprostite ročico, da odklenete sedež
- X Nastavljiv naslon za noge
- Y Gumb za nastavitev opore za noge

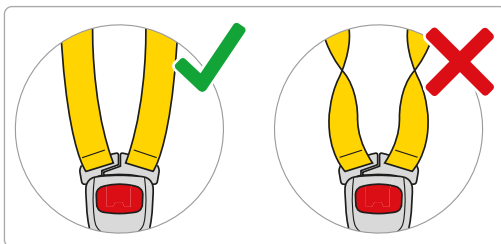
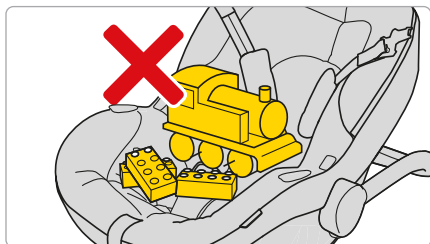
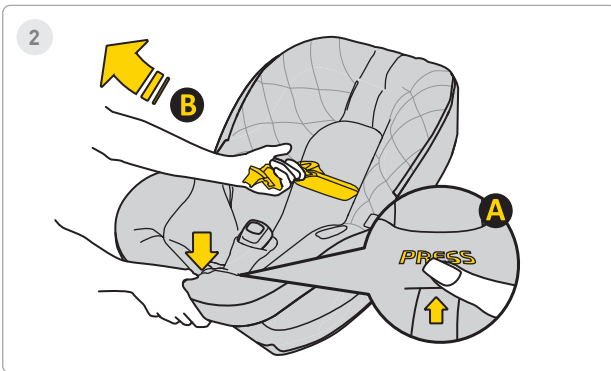
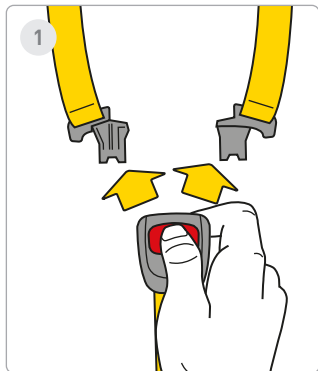

1 Korak

Pritisnite rdeče gumbе, da odprete zaponko varnostnega pasu.

2 Korak

Zrahljajte varnostne pasove avtomobilskega sedeža, da naredite prostor za vašega otroka v sedežu. Pritisnite gumb **A** in povlecite varnostne pasove **B**, da povečate njihovo dolžino.

Ne pozabite! V sedežu ne sme biti drugih elementov, varnostni pasovi pa morajo biti vedno ravni in pravilno pripeti!



3

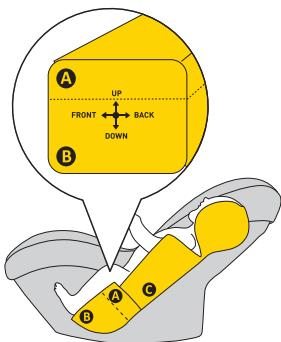

4

**ca. 40-55cm**

5

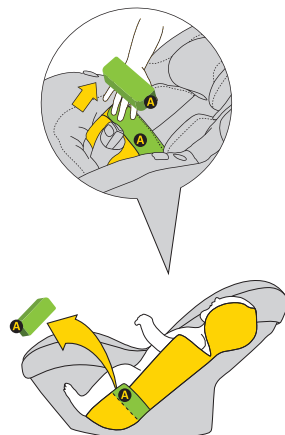
**ca. 55-60cm****3 Korak**

Premaknite trakove ob straneh sedeža. Otroka postavite na sedež. Prepričajte se, da vaš otrok pravilno sedi v avtosedežu, tako da je hrbet v celoti podprt z avtosedežem in da noben del varnostnega pasu ni pod otrokovim hrbtom.

4 Korak

Če je vaš otrok visok 40-60 cm, uporabite polni vložek **A** + **B**.

5 Korak

Ko otrok doseže višino 55-60 cm, je mogoče prilagoditi položaj otroka z odstranitvijo vložka **A**.



6

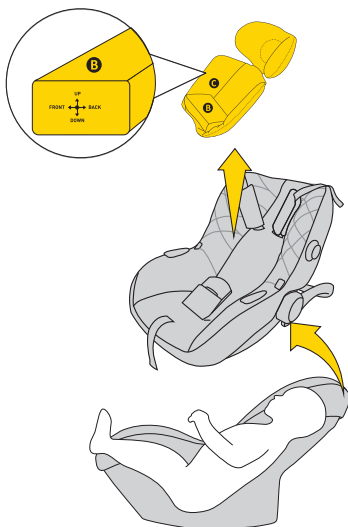

ca. >60cm

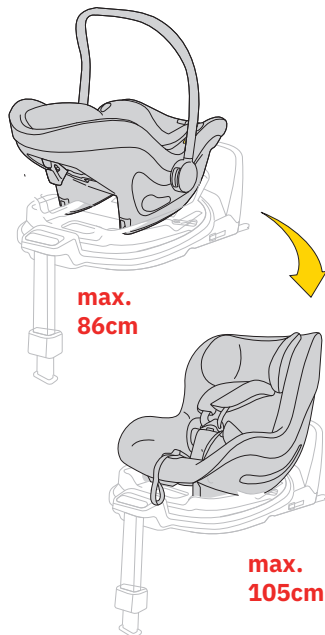
max.
86cmmax.
105cm

6 Korak

Ko vaš otrok preseže višino 60 cm, lahko avtosedež uporabljate brez vložka.
Če vaš otrok doseže višino 40-60 cm, uporabite polni vložek za blazino.



OPOZORILO!

Navedene mere višine otroka glede na razporeditev vložkov so zgolj PREDLOGI. Vsak otrok je drugačen in raste z drugačno hitrostjo, zato je **ABSOLUTNA** prioriteta pri prilagajanju vložka višina naramnic glede na otrokova ramena. **NE POZABITE – NARAMNICE MORAJO PRITI VEN V RAVNI RAMEN ALI TIK POD NJIH.**



7

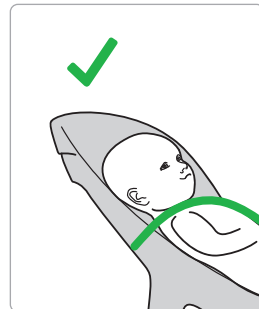
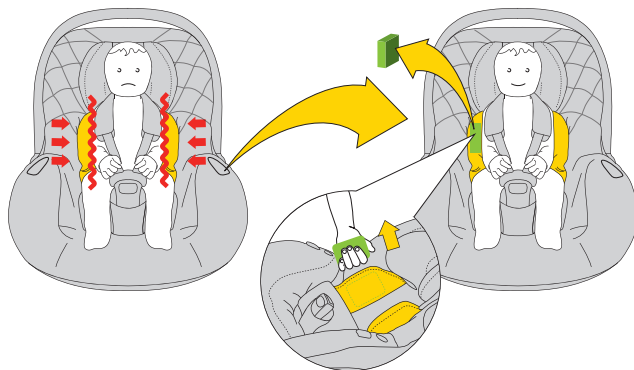

7 Korak

Ko opazite, da vaš otrok potrebuje več prostora v avtosedežu, odstranite stranske EPS vložke iz sedeža blazina.

Če vaš otrok doseže višino 40-60 cm, uporabite polni vložek za blazino.



OPOZORILO!

Navedene mere višine otroka glede na razporeditev vložkov so zgolj PREDLOGI. Vsak otrok je drugačen in raste z drugačno hitrostjo, zato je **ABSOLUTNA** prioriteta pri prilagajanju vložka višina naramnic glede na otrokova ramena. **NE POZABITE – NARAMNICE MORAJO PRITI VEN V RAVNI RAMEN ALI TIK POD NJIH.**



8

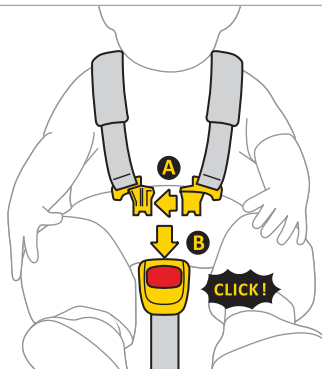

9

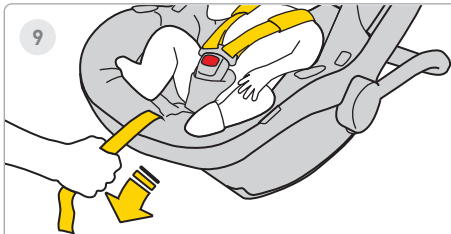

10



8 Korak

Povežite sponko A pasov skupaj, nato vstavite plastične sponke **A** v režo sponke **B**. Klik pomeni, da je sponka pravilno pritrjena.

9 Korak

Srednji trak avtosedeža povlecite naprej, dokler ni otrok pritrjen.

10 Korak

Razdalja med trakom in telesom otroka naj bo največ 1 cm. Da zagotovite, da so trakovi pravilno zategnjeni, izvedite "preizkus stiskanja" - če lahko trak zgrabite in stisnete, ga je treba bolj zategniti.



1

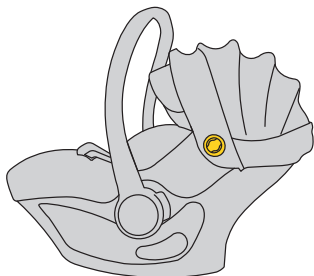

2

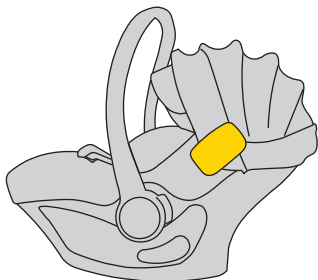
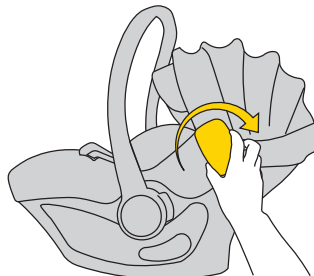

1 Korak

Avtosedež ima obojestransko pritrditev na odbijač.

2 Korak

Vstavite odbijač v nosilec. Ne pozabite, odbijača ne zvijajte ali premikajte gor in dol.



3

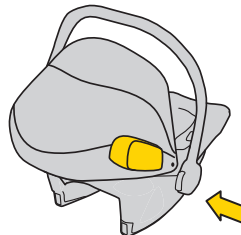
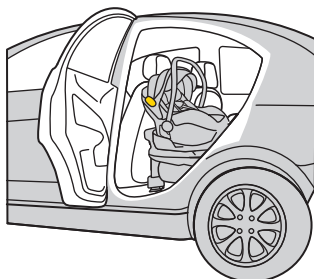
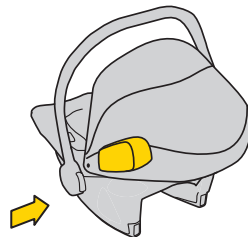
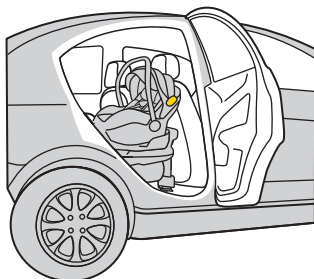

3 Korak

Odbijač na avtomobilski sedež vedno namestite proti strani vrat vozila.



3

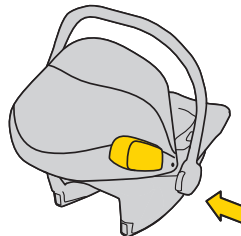
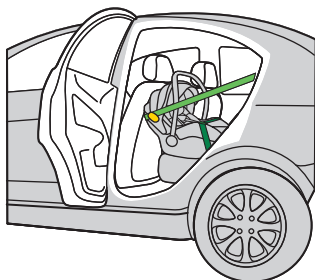
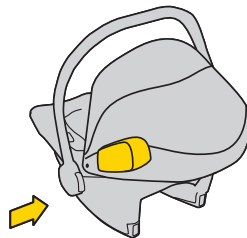
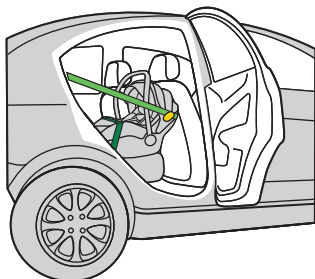

3 Korak

Odbijač na avtomobilski sedež vedno namestite proti strani vrat vozila.

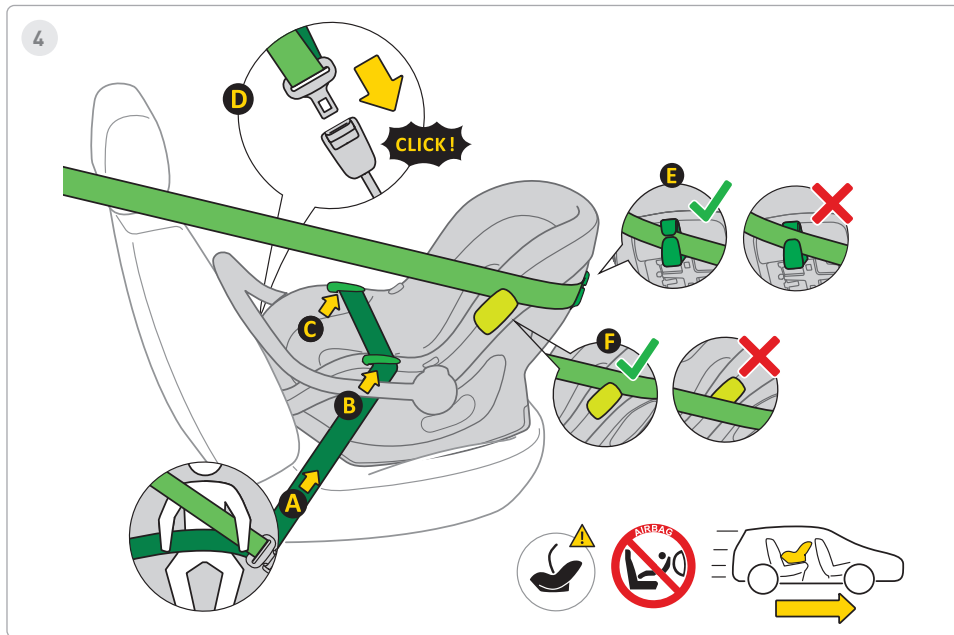

4 Korak

1. Avtosedež postavite na sedež vozila, obrnjen v smeri vožnje.
2. Ročaj avtosedeža naj bo v pokončnem položaju samo za pravilno namestitve avtosedeža v vozilo.
3. Izvlecite 3-točkovni samodejni varnostni pas **A** in namestite medenični del v vodilo pasu **B**, **C**.
4. Zaklenite zaklepni mehanizem **D** 3-točkovnega avtomatskega varnostnega pasu v nosilcu vozila.
5. Močno povlecite medenični del pasu, tako da v tem delu ni vrzeli.
6. Diagonalni del pasu napeljite za avtomobilskim sedežem skozi vodilo pasu **E**.
7. Diagonalni del naramnice speljite čez ali pod odbijač **F**.
8. Za zagotovitev najboljše bočne zaščite ne pozabite, da mora biti odbijač vedno nameščen na strani vrat.
9. Preverite napetost jermena, če obstajajo vrzeli, povlecite jermen močneje.

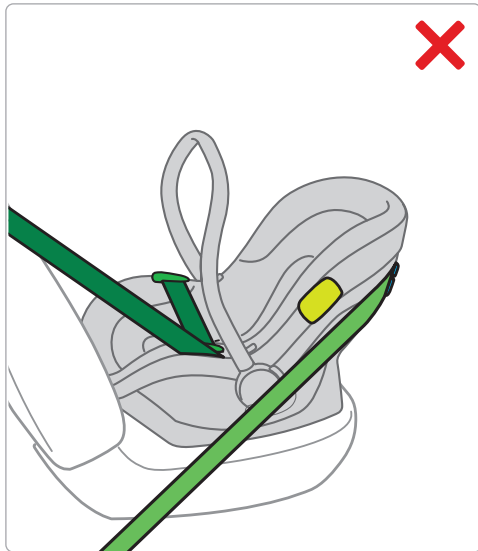
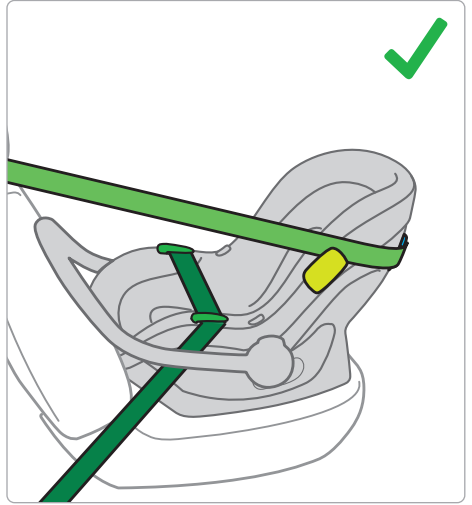
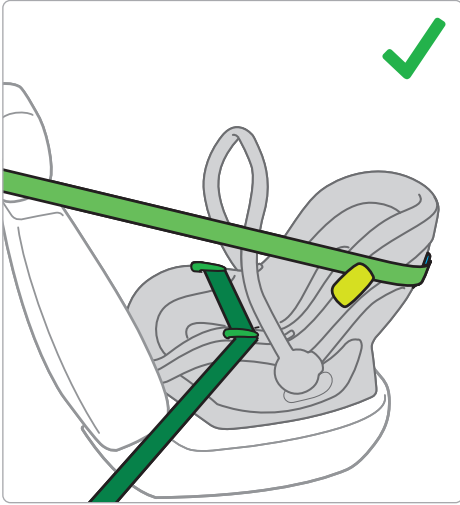



5

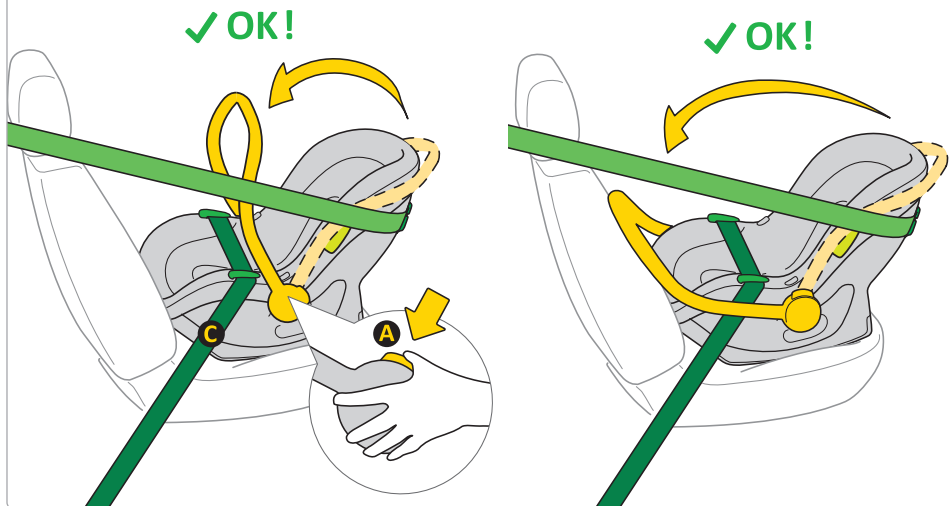

5 Korak

- Po pravilni namestitvi otroškega sedeža z uporabo varnostnih pasov vozila nastavite ročaj s pritiskom na gumba **A** na obeh straneh sedeža.
Ročaj je lahko v pokončnem položaju ali naslonjen na nastonjalo sedeža vozila.
- Ročaj mora biti nameščen nad spodnjim delom tritočkovnega varnostnega pasu vozila **C**.

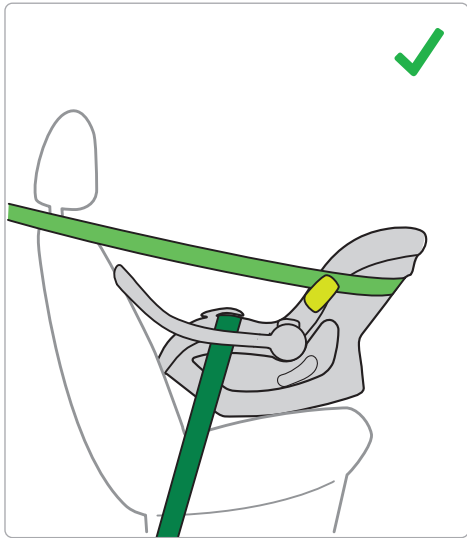
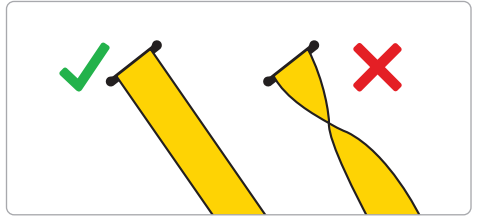

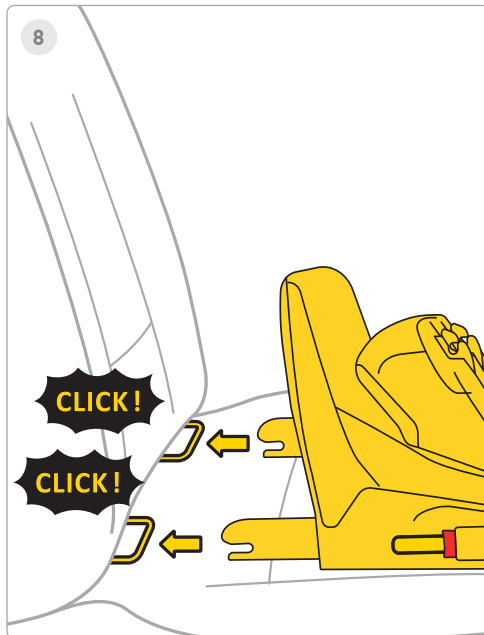
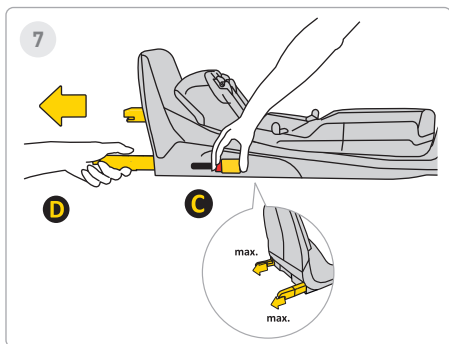
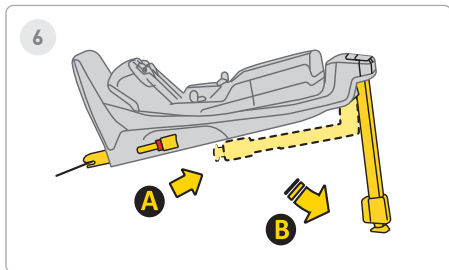

6 Korak

Iztegnite stabilizatorsko nogo iz položaja **A** v položaj **B**.

7 Korak

Pritisnite gumb za sprostitve Isofix **C** in ga izvlecite v najvišji položaj **D**.

8 Korak

Podnožje usmerite proti nosilec Isofix na sedežu vozila in potiskajte roke Isofix, dokler ne zaslišite "KLIK!". Indikator Isofix bo spremenil barvo iz rdeče v zeleno. To pomeni, da je Isofix pravilno pritrjen.



9

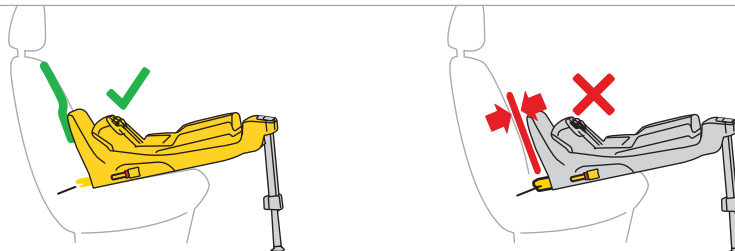
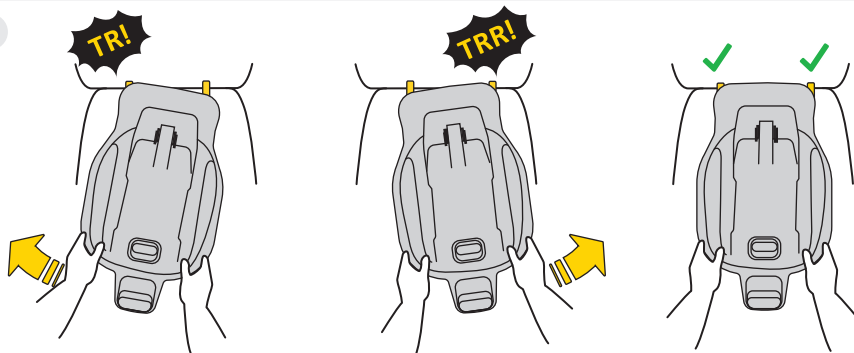

9 Korak

Izmenično potiskajte podnožje proti naslonu sedeža vozila, dokler okvir ne počiva do konca proti vrtenju z naslonom kavča.

Ne pozabite, da je treba podstavek čim bolj potisniti noter z nihanjem



10

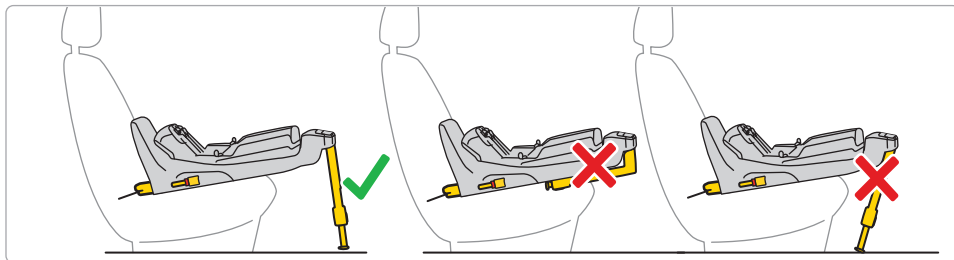
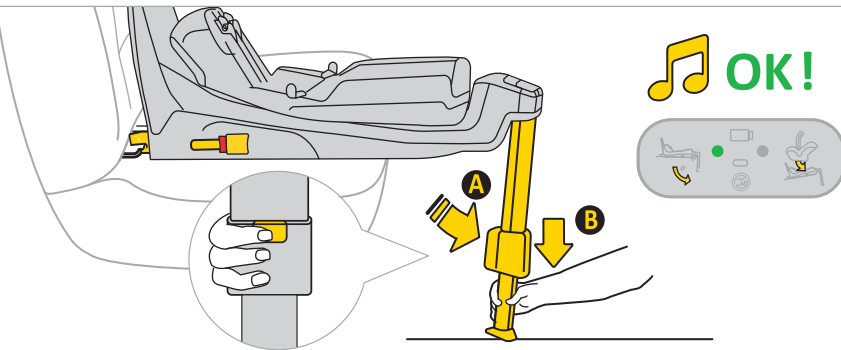

10 Korak

Pritisnite gumb za podaljšek stopala **A** in iztegnite nogo, dokler se trdno ne nasloni na tla vozila. Ko je noga pravilno nameščena, se lučka na zaslonu spremeni iz rdeče v zeleno.



11

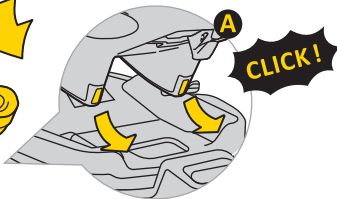
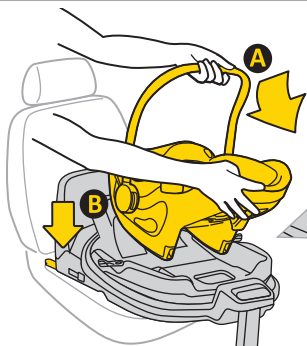

OK!



11 Korak

Namestite sedež v podstavek. To storite tako, da sedež s strani **A** vstavite v kljuke podstavka in nato pritrdite sedež v točki **B** na podstavek. Ko je sedež pravilno pritrjen na podlago, se na desnem zaslonu prikaže zelena lučka.

Ne pozabite: avtosedež uporabljajte samo s hrbtom obrnjen v smeri vožnje.

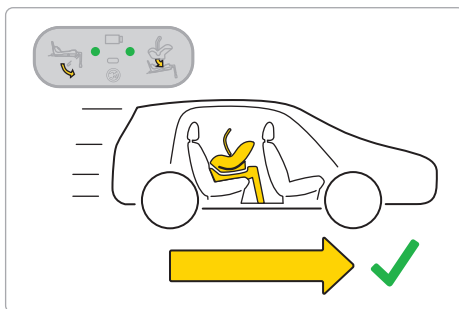
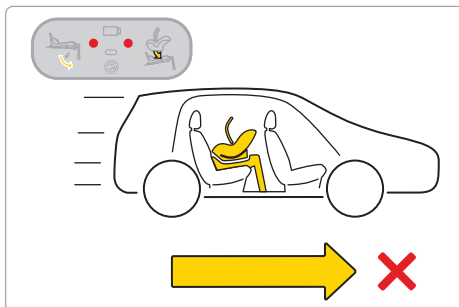
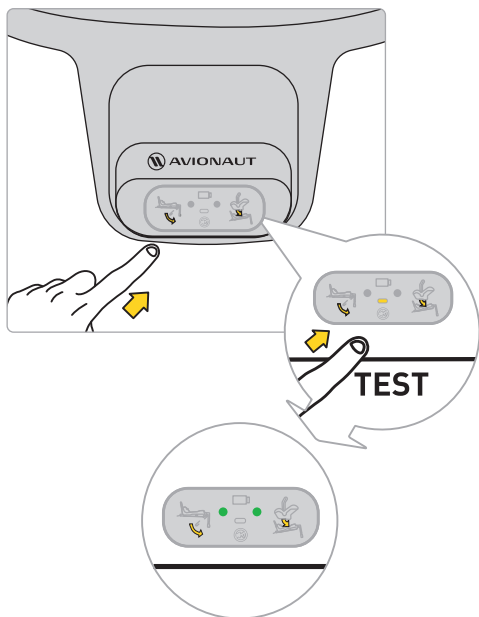

Preden se z otrokom odpravite na pot, preizkusite elektronski sistem baze. Ko je sedež pravilno pritrjen in je noga pravilno nameščena, se na zaslonu prikažeta dve zeleni točki.

Če se pojavijo rdeče pike, preverite, ali sta avtosedež in podstavek pravilno nameščena.



An illustration of a car seat with a headrest and a neckrest.	A green checkmark.	A red X mark.	A green checkmark.
An illustration of a car door with the handle and lock mechanism.	A red X mark.	A green checkmark.	A green checkmark.
Sound	Three yellow musical notes.	Three yellow musical notes.	One yellow musical note.
Lights	A green circle followed by a red circle.	A red circle followed by a green circle.	Two green circles.



12

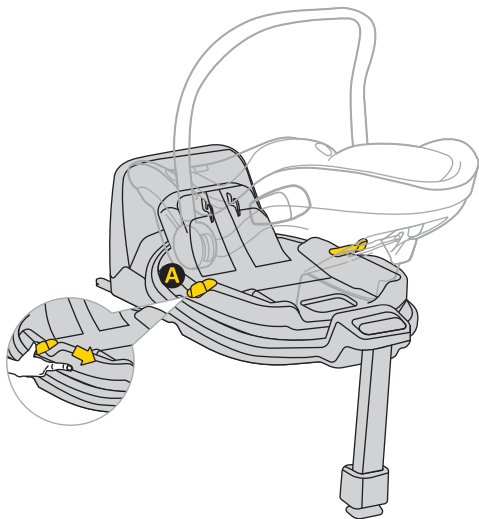

12 Korak

Za vrtenje sedeža potegnite ali potisnite ročico **A** in z eno roko zavrtite sedež v želeno smer.

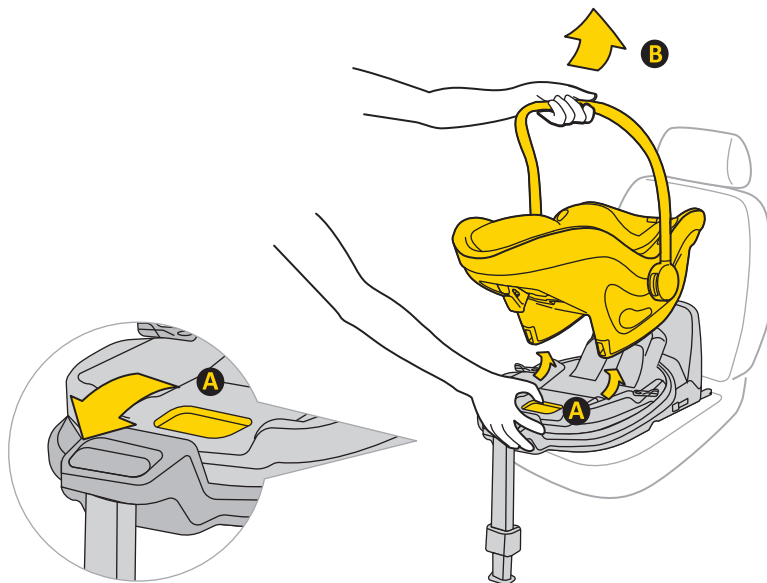

13

**13 Korak**

Če želite avtosedež odstraniti s podnožja, povlecite ročico za sprostitvev **A** in nežno nagnite sedež naprej, medtem ko ga dvignete.

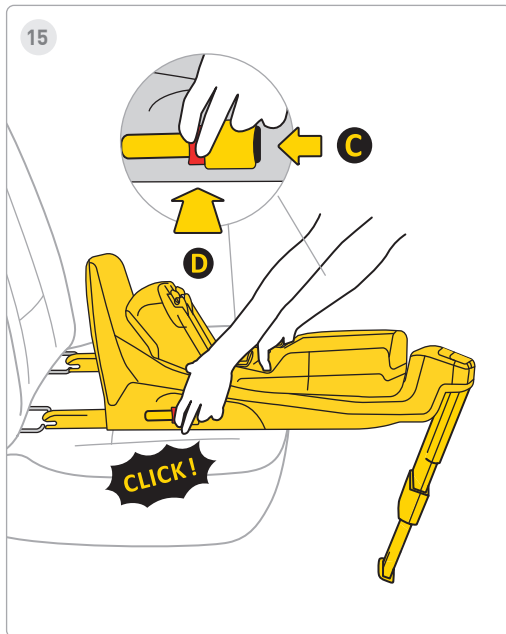
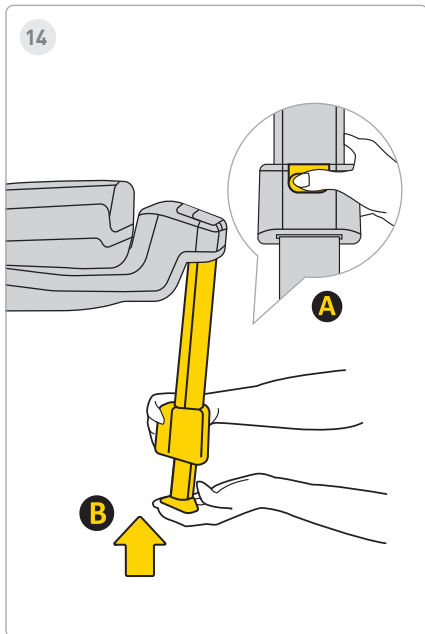

14 Korak

Če želite vstaviti nogo, pritisnite gumb **A** in vstavite nogo **B** v prvotni položaj, nato pa jo zložite, da shranite prostora.

15 Korak

Če želite podstavek odstraniti iz pritrdilnih elementov Isofix v avtu, najprej pritisnite gumb za zaklepanje **C**, nato pritisnite gumb za sprostitvev **D** in zložite kljuko Isofix nazaj v prvotni položaj.

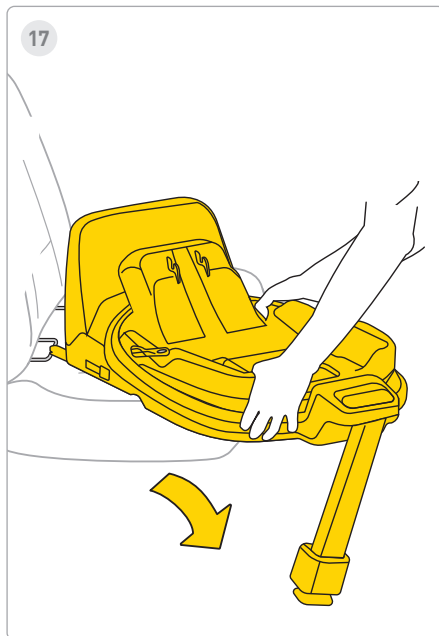
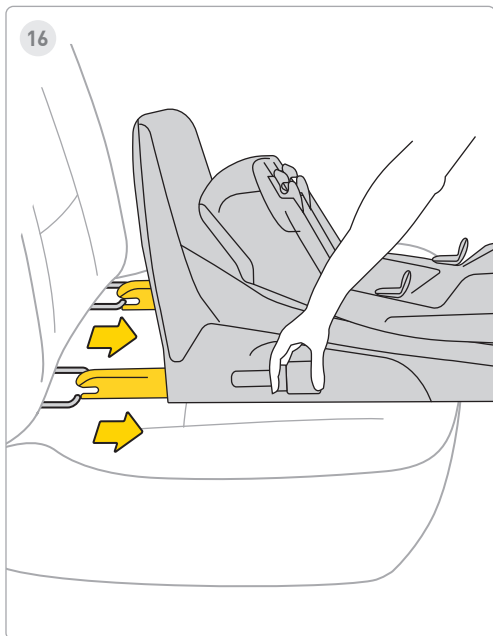

16 Korak

Isifix vstavite v največji prostor za shranjevanje.

17 Korak

Odstranite podstavek iz vozila.

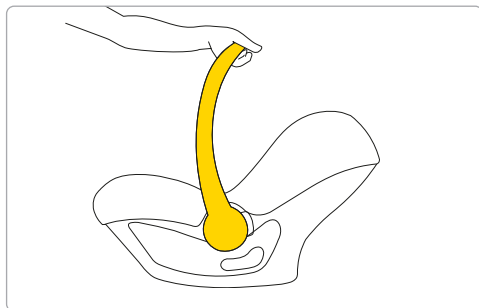
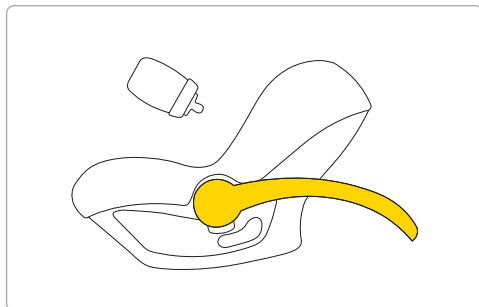
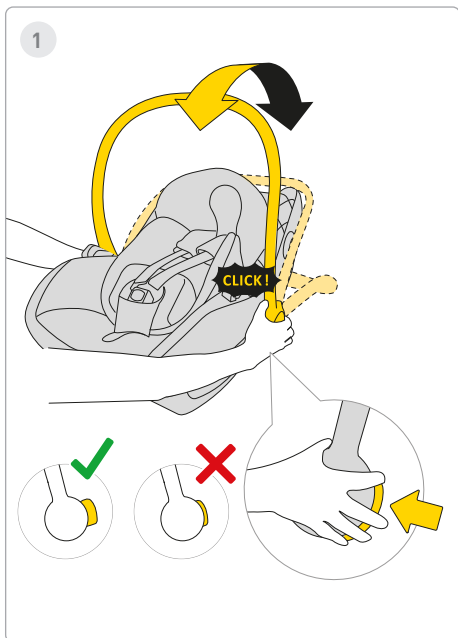

1 Korak

Za hranjenje otroka pritisnite gumba na obeh straneh avtosedeža in ročaj potisnite za avtosedež. Ročaj je mogoče vrteti tako nazaj - za avtosedež, kot naprej.

! OPOZORILO!

Avtosedež je namenjen prevozu otroka v avtu. Ne uporabljajte ga kot dudo.

2

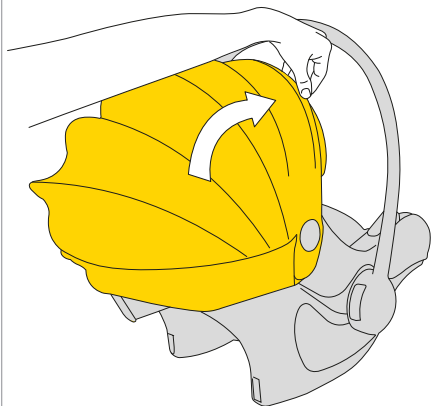

3

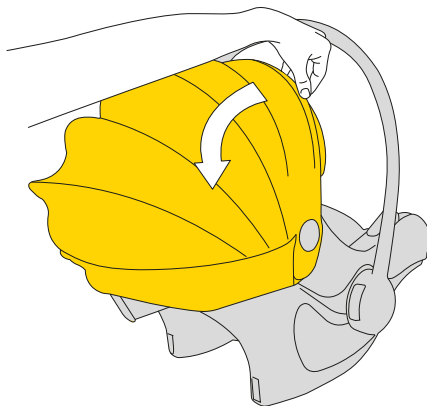
**2 Korak**

Če želite pokriti senčnik, povlecite plastični okvir baldahina in ga potisnite, da pokrije otroka.

3 Korak

Če želite odkriti senčnik, potisnite plastični okvir za avtomobilski sedež.



4

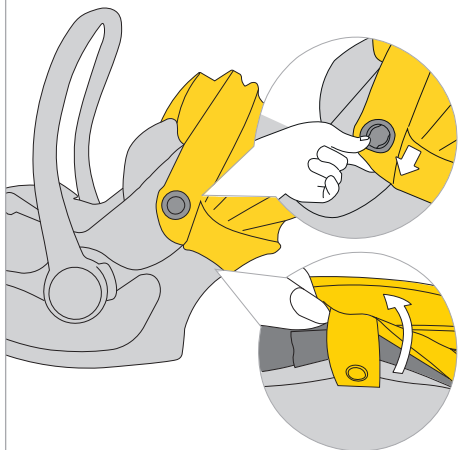

5

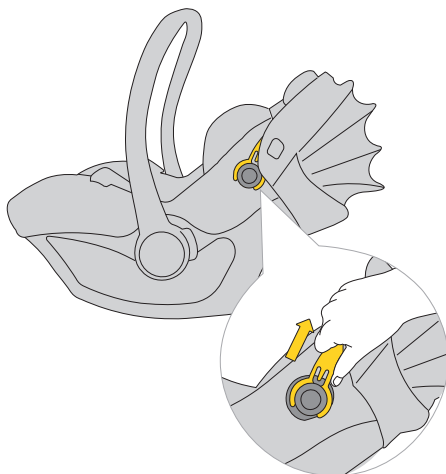

4 Korak

Za odstranitev strehice odpnite tkanino z pritrdilnih točk.

5 Korak

Nato povlecite plastični okvir nadstreška in ga izvlecite iz pritrditve na obeh straneh avtomobilskega sedeža.



6

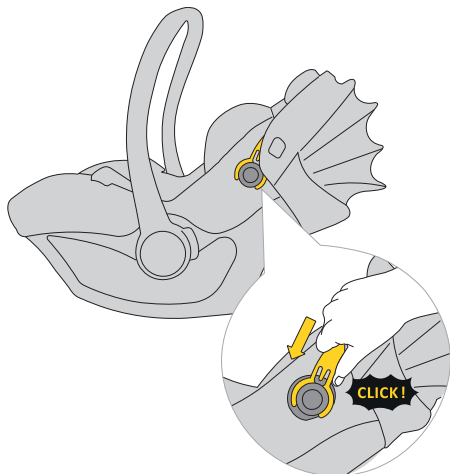

7

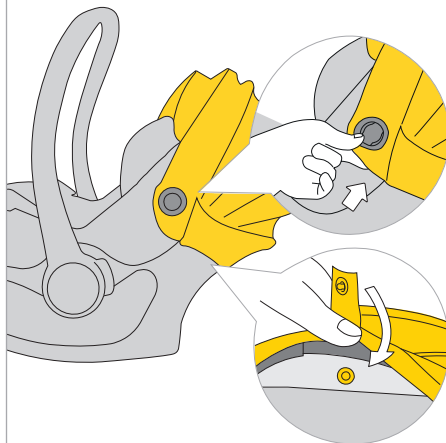

6 Korak

Za namestitev strehice pritrдите tkanino v pritržilne točke.

7 Korak

Nato pritrдите pritržilne elemente iz tkanine za streho na školjko.

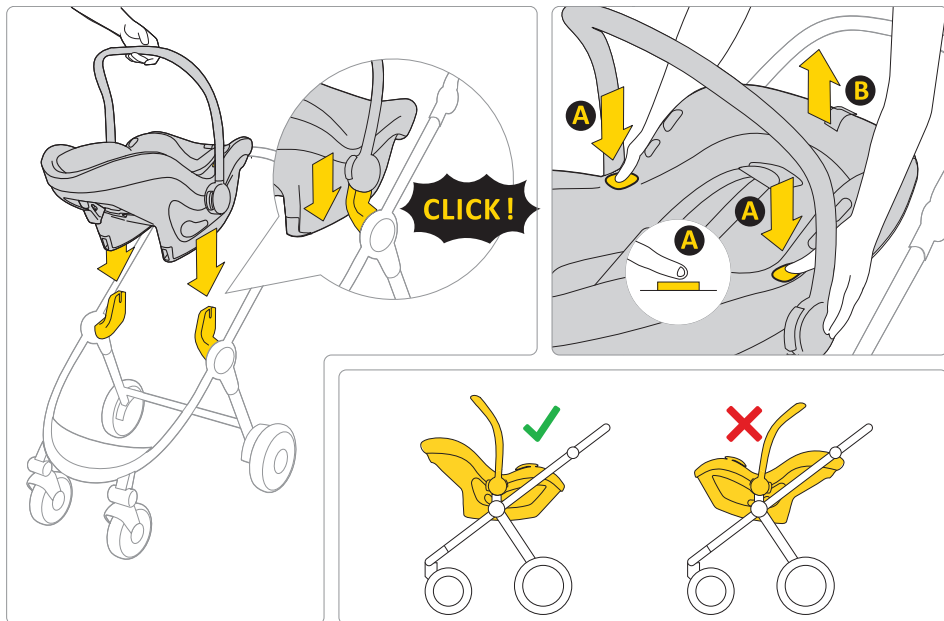

Avtosedež Pixel 3 je mogoče namestiti tako, da je obrnjen proti staršem na kateri koli odobren voziček.

Če želite avtosedež odstraniti iz ogrodja vozička, pritisnite gumb **A** na obeh straneh avtosedeža in ga dvignite.

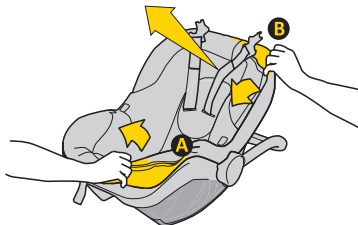
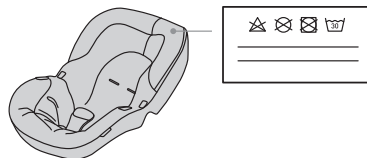
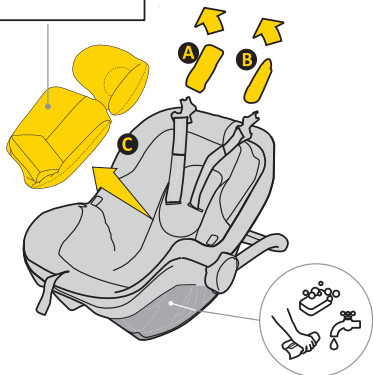
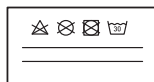

Za pranje oblazinjenja sledite priloženim navodilom za pranje.

Oblazinjenje z avtosedeža enostavno odstranite. Sledite navodilom na slikah.

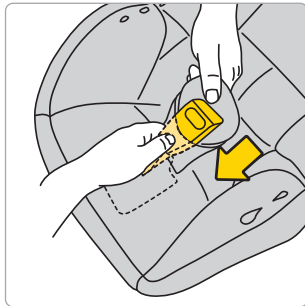
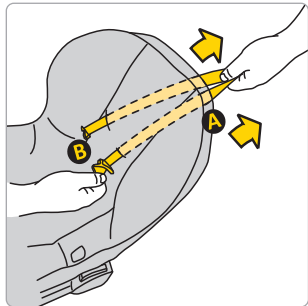
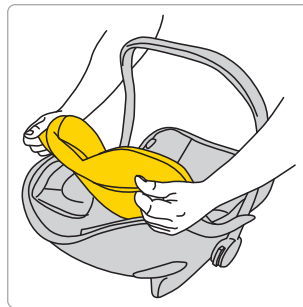
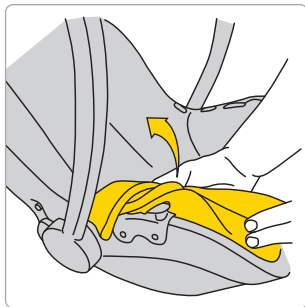
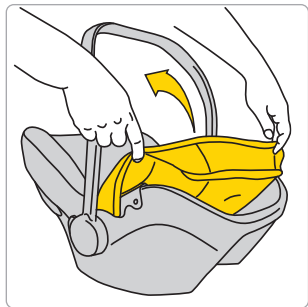

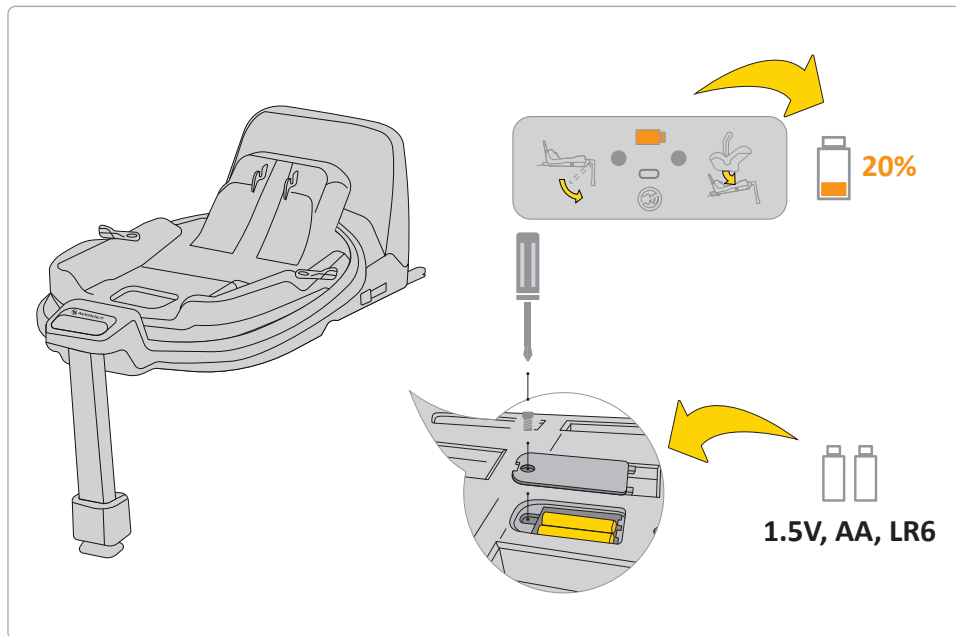

Če je indikator baterije na zaslonu oranžen, jo je treba zamenjati. To storite tako, da odstranite pokrov na dnu in odstranite baterije.

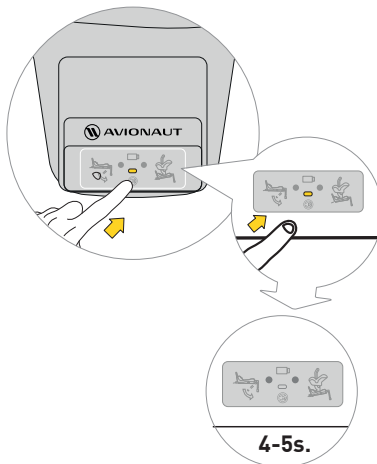
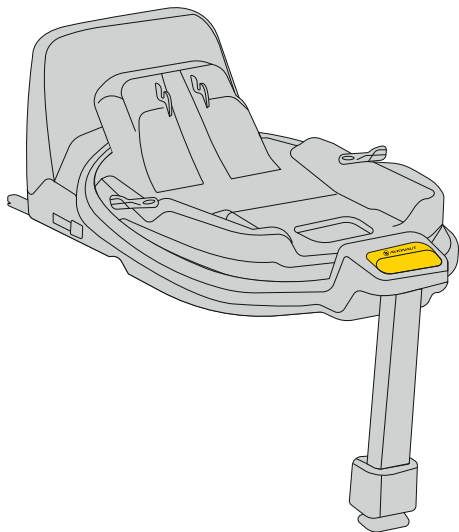

Če želite izklopiti zvok, pritisnite gumb na zaslonu za 4-5 sekund. Na zaslonu bo še vedno prikazan pravičen/ nepravilen varnostni pas in pritrditev podstavka, vendar bo zvok utišan.

Varnost, uporaba in potovanje

- Pred nakupom je treba vsak avtosedež namestiti v avto, da preverite, ali ga je mogoče pravilno namestiti in uporabljati v določenem modelu. Zagotavljanje, da se avtosedež ujema s tipom vozila, je eno najpomembnejših varnostnih meril. Pomoč prodajalca pri začetni namestitvi prav tako zagotavlja, da bo nastavitev popolnoma pravilna.
- Ne pozabite, da so za otrokovo varnost med vožnjo vedno odgovorni starši.
- Nikoli ne puščajte otroka brez nadzora v avtomobilskem sedežu, ne glede na to, ali je v vozilu ali zunaj njega.
- Med vožnjo nikoli ne držite otroka v naročju.
- Najvarnejše mesto za vašega otroka med potovanjem je zadnji sedež avtomobila.
- Pred vsakim potovanjem preverite, ali varnostni pasovi niso pripeti poškodovan ali zvit.
- Ko je avtosedež nameščen, bo naslonjalo zadnji sedež vozila mora biti zaklenjen in ne sme premakniti.
- Pred vsakim potovanjem se prepričajte, da je Pixel 3 avtosedež ni stisnjen z vrati ali v nevarnosti premikanje iz prtljage ali naslonjala sedeža.
- Prepričajte se, da je vsa prtljaga v avtu dobro pritrjena.
- Ne uporabljajte sedeža Pixel 3 brez oblazinjenja, npr je del sistema, ki zagotavlja varnost otroka.
- Med daljšimi vožnjami si privoščite kratke odmore. Tudi vaš otrok se mora gibati.
- Vedno pokrijte avtosedež, ko pustite avto parkiran na sončnem mestu. Oblazinjenje in kovinski ali plastični deli se lahko pregrejejo in otroka opečejo.
- Otroka v avtomobilskem sedežu vedno pritrdite s pasovi, tudi ko sedež uporabljate zunaj vozila. Prepričajte se, da so pasovi pravilno pripeti, da bo otrok pravilno nameščen v sedežu.
- Odsvetujemo nakup rabljenih avtosedežev za otroke – nikoli ne morete biti prepričani o njihovi zgodovini. Če pa se odločate za nakup rabljenega sedeža, izberite tistega, katerega zgodovino uporabe poznate.
- Sedeža Pixel 3 ne uporabljajte več kot 10 let.
- Zamenjajte svoj sedež, če je bil udeležen v nesreči.
- Na sedežu ne izvajajte nobenih sprememb. Lahko povzročijo delno ali popolno izgubo varnosti izdelka.
- Proizvajalec priznava, da lahko sedež puščajte vdolbine v oblazinjenju vozila. Temu se ni mogoče izogniti zaradi zahteve po tesnem prileganju sedeža.

Proizvajalec ni odgovoren za škodo, ki bi lahko nastala zaradi tega.

- Prepričajte se, da so pasovi pravilno pritrjeni, tako da je otrok pravilno nameščen v sedežu.
- Pasovi, ki držijo otroka, ne smejo biti rabljen brez prevlek.
- Prepričajte se, da lahko namestite največ en prst med pasom in otrokom (1 cm). Če to je razdalja večja, zategnite jermen.
- Vložek Pixel 3 je sestavljen iz več elementov. Nastavite jih tako, da bodo pasovi sedeža vzporedni z višino otrokovih ramen. **POZOR:** Vsak otrok ima drugačna telesna razmerja – redno preverjajte položaj pasu glede na ramena. To je potrebno za ohranitev varnosti otroka v sedežu.
- Če želite otroka zaščititi pred soncem, pritrдите in razgrnite senčnik. Vizir je ločen del otroškega varnostnega sedeža.
- Otroški varnostni sedež Pixel 3 uporabljajte, če je vaš otrok visok med 40 cm in 86 cm in tehta največ 13 kg.
- Pri nameščanju sedeža Pixel 3 uporabite sedež obrnjen naprej, ki je opremljen s tritočkovnimi varnostnimi pasovi, pasove je treba zategniti in potegniti skozi vse modro označene točke sedeža.

Navodila za pravilno namestitev najdete v tem priločniku in na nalepki Pixel, ki se nahaja ob strani sedeža.

- Uporabljajte samo otroški varnostni sedež, obrnjen naprej, ki je opremljen s tritočkovnimi varnostnimi pasovi v skladu s standardom ECE R16.
- Preverite pravilno namestitev otroškega varnostnega sedeža. Če ena od LED diod sveti rdeče, popravite namestitev sedeža in ponovno izvedite test. To počnite, dokler ne zasveti zelena LED.
- Varnostni sedež Pixel 3 se prodaja v kompletu z odbijačem, ki ga je treba namestiti ob strani varnostnega sedeža.

Vzdrževanje in higiena

1. . Oblazinjenje sedeža Pixel 3 je lahko oprano v pralnem stroju pri temperaturi do 30°C s hitrostjo ožemanja do 600 vrt/min.
2. Druge sestavne dele sedeža lahko očistite z vodo in milom z uporabo mehke gobe.
3. Naj bo vaš sedež čist. Ne uporabljajte vlažilnih ali agresivnih čistilnih sredstev.
4. Ne uporabljajte maziv, močnih kemikalij ali vlažilnih sredstev za premične dele in druge komponente sedeža.

Okolje

- Plastične dele embalaže hranite izven dosega otrok, da preprečite nevarnost zadušitve.
- Baterije, ki napajajo informacijsko ploščo, ki se nahaja na dnu sedeža, je treba ustrezno odstraniti..
- Zaradi varovanja okolja, potem ko sedež ni več v uporabi, ga zavržite na ustreznem obratu za ravnanje z odpadki v skladu z lokalnimi predpisi.

Vprašanja

- Če imate kakršna koli vprašanja, pokličite svojega prodajalca ali pooblaščenega distributerja. Prosimo, da pripravite naslednje podatke:
 - starost, višina in teža vašega otroka,
 - znamko in model avtomobila ter sedežni položaj, kamor nameščate sedež Pixel 3 v vozilo.

Garancija

- Za Pixel 3 velja 24-mesečna garancija.
- S tem zagotavljamo, da je bil izdelek izdelan v skladu z veljavnimi evropskimi standardi varnosti in kakovosti ter da je ob nakupu izdelek brez tovarniških napak in napak v materialu.

- Garancija velja v državi nakupa in jo izpolnjuje pooblaščen distributer.
- Garancija pokriva vse proizvodne napake v materialih in izdelavi, pod pogojem, da izdelek prvi končni uporabnik uporablja v skladu z navodili za uporabo, pod normalnimi pogoji in v 24 mesecih od datuma nakupa. Avionaut prevzame odgovornost za popravilo ali zamenjavo okvarjenega izdelka; o načinu odprave napake in reševanju reklamacije pa odloča imetnik garancije.
- Garancija ne pokriva poškodb, ki nastanejo zaradi vsakodnevne uporabe, kot je obraba blaga, kot tudi naravno bledenje barv in poslabšanje kakovosti materiala, ki je posledica normalnega staranja izdelka.
- Garancija tudi ne velja za škodo, ki je nastala zaradi nenamernega uničenja, neupoštevanja navodil za uporabo, neustrezne uporabe, škode zaradi malomarnosti, požara, stika s tekočino ali drugih zunanjih vzrokov.
- V času uveljavljanja garancije mora imeti sedež Pixel 3 vse oznake ali identifikacijske številke in ga lahko servisira samo pooblaščen osebja.

Želite vložiti zahtevek?

- Če opazite napako in želite vložiti reklamacijo, se obrnite na prodajalca, pri katerem ste Pixel 3 kupili. Ob prijavi reklamacije morate predložiti dokazilo o nakup, ki mora biti opravljen v 24 mesecev pred zahtevkom za storitev.
- Če je treba izdelek poslati na a servisno točko, vrnite izdelek distributerju ali prodajalec. Hkrati se dogovorite o načinu pošiljanja in njegovih stroških, saj lahko porok zavrne kritje stroškov pošiljanja. Poškodbe in/ali napake, ki niso zajete v naši garanciji ali pravicah potrošnikov, in/ali poškodbe in/ali napake izdelka, ki niso zajete v naši garanciji, se lahko popravijo za dogovorjeno plačilo.
- Zamenjajte svoj sedež z novim, če je bil udeležen v nesreči. Potrebovali boste: policijsko poročilo o nesreči, fotografijo nesreče, na kateri je sedež, ali podatke policije, ki potrjujejo dogodek, dokazilo o nakupu, potrdilo zavarovalnice, da sedež ni vključen v odškodnino, garancijo kartico in nam pošljete sedež za nesrečo.

Pravice potrošnikov

- Potrošniki imajo pravice v skladu z veljavno zakonodajo, ki se lahko razlikuje glede na državo. to garancija ne vpliva na pravice potrošnikov v skladu z ustrezno nacionalno zakonodajo.
- To garancijo je pripravilo podjetje Ł.KARWALA, registrirano na Poljskem.

Naslov podjetja: Ł.KARWALA
Szarlejka,
ul. Łukaszewicza 172
42-130 Wręczyca Wielka, Poljska

(1) Izdelki, kupljeni z odstranjenimi ali spremenjenimi nalepkami ali identifikacijskimi številkami, se štejejo za nedovoljene. Zaradi nezmožnosti preverjanja pristnosti teh izdelkov, garancija zanje ne velja.



Avionaut® Pixel 3™ çocuk güvenlik koltuğu için kullanıcı kılavuzu

Önemli!

Bu kılavuzu sürüş sırasında okumayın. Dikkatlice okuyun, gelecekte başvurmak üzere saklayın ve her zaman elinizin altında bulundurun. Herhangi bir şüpheleniz varsa bizimle iletişime geçin. Her zaman güvenli bir şekilde seyahat edin ve her araba yolculuğunu ciddiye alın, varış noktanız sadece birkaç blok ötede olsa bile.

Araba koltuğunun kullanım ömrü boyunca talimatları araba koltuğuyla birlikte saklayın



Uyarılar:

Pixel 3 araba koltuğunu hiçbir şekilde modifiye etmeyin, çünkü bu durum kullanım sırasında çocuğun güvenliğini etkileyebilir.



Uyarılar:

Pixel 3 araba koltuğunu asla masa veya sandalye gibi bir kaide üzerine koymayın.



Uyarılar:

Pixel 3 araba koltuğunu asla aktif hava yastığı olan ön yolcu koltuğuna seyahat yönünün tersine bakacak şekilde takmayın.



Dikkat:

Pixel 3 çocuk güvenlik koltuğu yalnızca sürüş yönüne bakacak şekilde arabaya takılmalıdır.



Opozorito:

Daha fazla bilgi için lütfen araç üreticisinin el kitabına bakın.

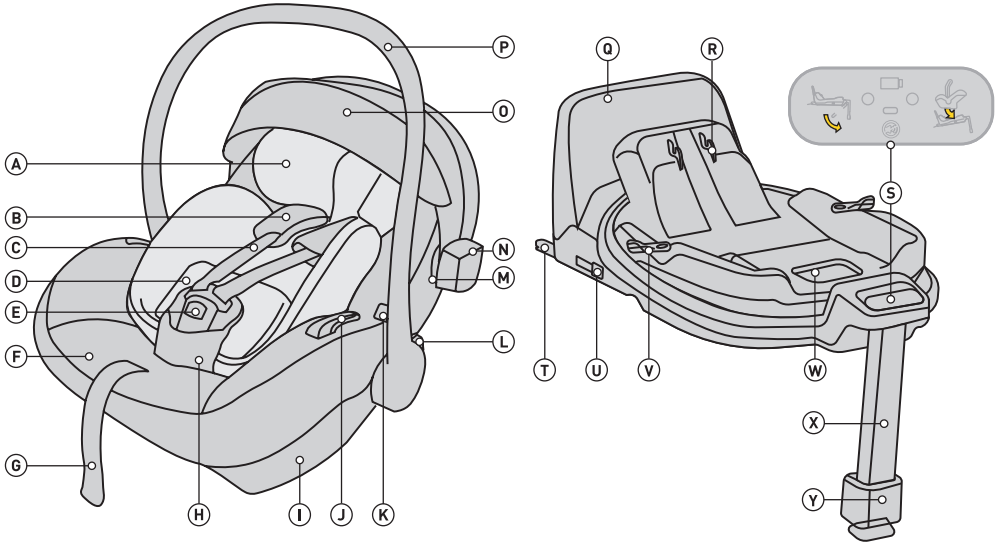

- A Pixel 3 ek parçası
- B Çıkarılabilir koruyucu omuz kemerleri
- C Omuz kemerleri
- D Pixel 3 yükseklik ayarlama sistemi
- E Emniyet kemeri kilidi
- F Koltuk kılıfı
- G Emniyet kemeri uzunluk ayarlayıcısı
- H Koruyucu emniyet kemeri
- I Taban bağlantısı
- J Kalça kemeri bağlantısı
- K Koltuğu bebek arabasından ayırma düğmesi
- L Tutacak ayarını ayarlama düğmesi
- M Gölgelek bağlantısı
- N Reflektör

- O Güneşlik
- P Tutacaklar
- Q Dönme önleyici çerçeve
- R Koltuk bağlantı mekanizmasıbağlantı Mekanizması
- S Kontrol paneli
- T ISOFIX taban bağlantısı
- U ISOFIX bağlantısını ayırma düğmesi
- V Döndürme düğmesi
- W Koltuğu açmak için serbest bırakma kolu
- X Ayarlanabilir ayak dayanağı
- Y Ayak dayanağı ayar düğmesi

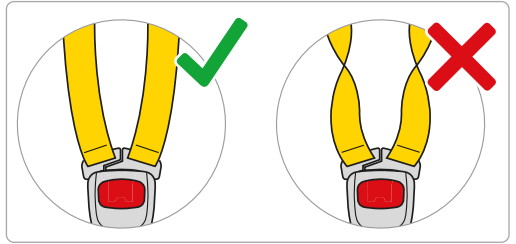
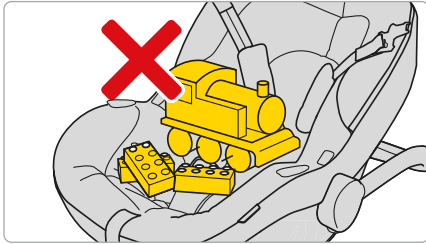
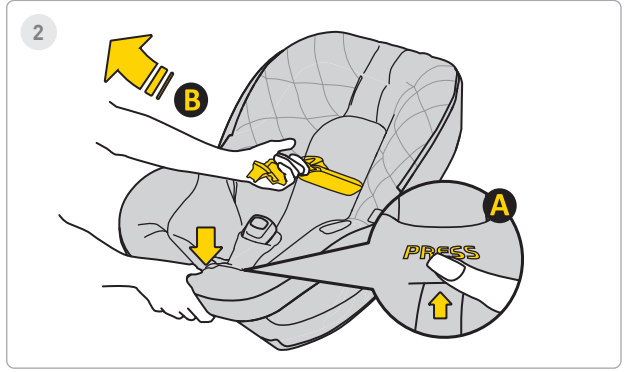
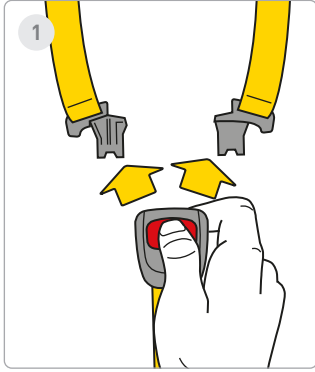

1 Adım

Emniyet kemeri tokasını açmak için kırmızı tuşlara basın.

2 Adım

Bebeğinize koltukta yer açmak için araba emniyet kemerlerini gevşetin. **A** düğmesine basın ve **B** emniyet kemerlerini çekerek uzunluklarını artırın.

Hatırlamak! Koltukta başka hiçbir unsur bulunmamalı ve emniyet kemerleri her zaman düz ve düzgün şekilde bağlanmış olmalıdır!

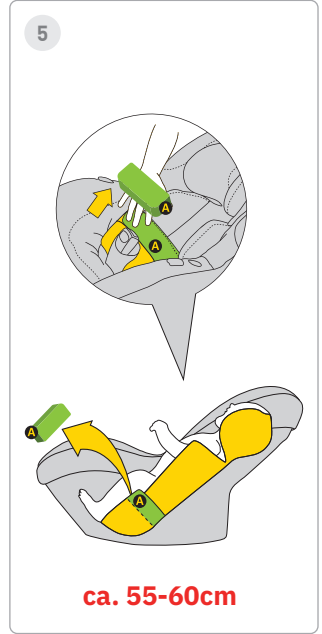
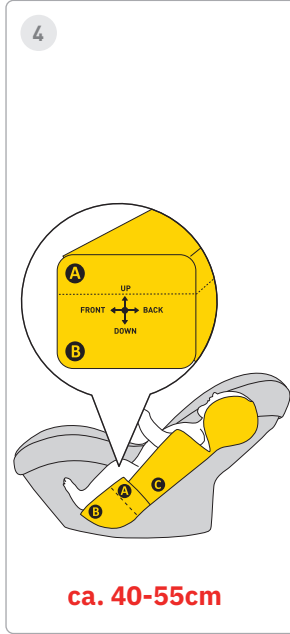

3 Adım

Kayışları koltuğun yanlarına doğru hareket ettirin. Bebeğinizi koltuğa yerleştirin. Çocuğunuzun araba koltuğunda, sırtı araba koltuğu tarafından tamamen desteklenecek şekilde düzgün bir şekilde oturduğundan ve emniyet kemerinin hiçbir kısmının çocuğun sırtının altında olmadığından emin olun.

4 Adım

Çocuğunuzun boyu 40-60 cm ise tam **A** + **B** ek parçasını kullanın.

5 Adım

Çocuk 55-60 cm boya ulaştığında, A parçası çıkarılarak çocuğun pozisyonu ayarlanabilir.

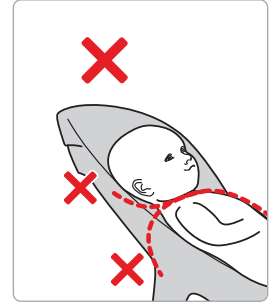
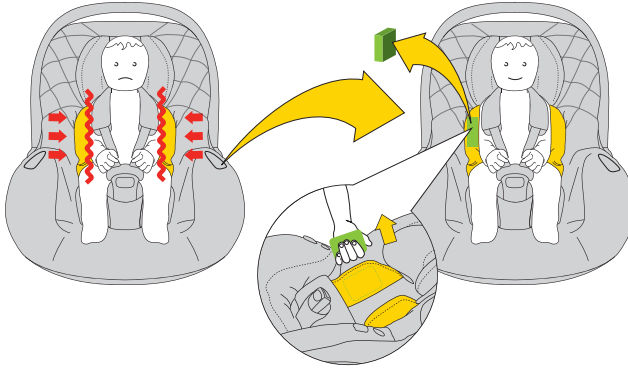

7

**7 Adım**

Çocuğunuzun araba koltuğunda daha fazla alana ihtiyacı olduğunu fark ettiğinizde, yan EPS eklerini minderden çıkarın.
Çocuğunuz 40-60 cm'ye ulaşırsa, tam yastık ek parçasını kullanın.

**UYARI!**

Ek parça düzenlemesine göre çocuğa ilişkin belirtilen boy ölçümleri yalnızca ÖNERİLERDİR. Her çocuk farklıdır ve farklı bir hızda büyür, bu nedenle ek parçayı ayarlama MUTLAK öncelik, kayışların çocuğun omuzlarına göre seviyesidir. UNUTMAYIN – KAYIŞLAR OMUZ SEVİYESİNDE VEYA OMUZ SEVİYESİNİN HEMEN ALTINDA ÇIKMALIDIR.



8

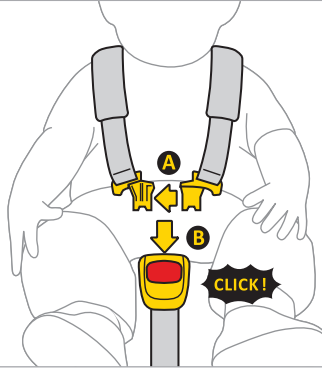

9

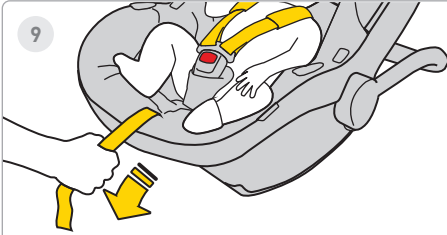

10



8 Adım

Kayışların A klipsini birbirine bağlayın, ardından plastik klipsteri **A** klipsin **B** yuvasına takın. Bir klik sesi, klipsin düzgün şekilde sabitlendiğini gösterir,

9 Adım

Çocuk sabitlenene kadar araba koltuğunun orta kayışını ileri doğru çekin.

10 Adım

RKayış ile çocuğun vücudu arasındaki mesafe maksimum 1 cm olmalıdır. Kayışların düzgün şekilde sıkıldığından emin olmak için "sıkıştırma testi" yapın; kayışı tutup sıkıştırabiliyorsanız daha fazla sıkılmalıdır.



1

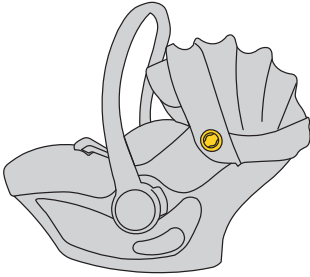

2

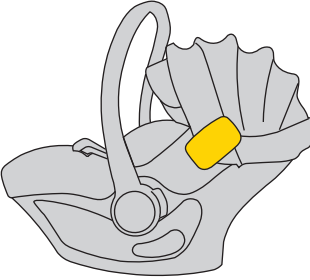
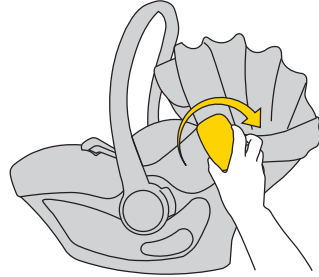
**1 Adım**

Otomobil koltuğunun her iki tarafında bir tampon montajı vardır.

2 Adım

Tamponu montaja yerleştirin. Unutmayın, tamponu yukarı aşağı çevirmeyin veya hareket ettirmeyin.



3

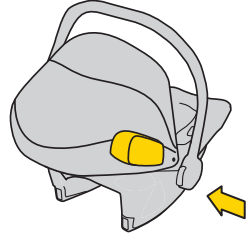
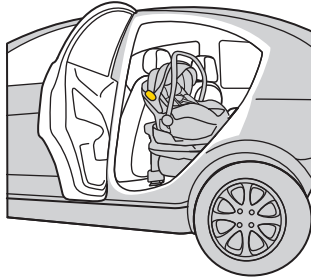
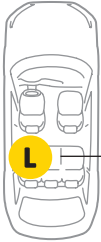
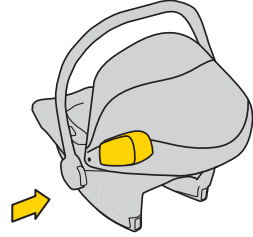
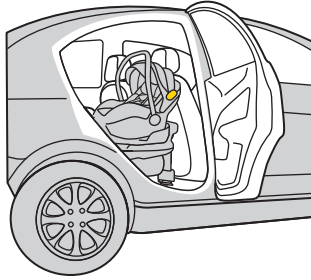

3 Adım

Tamponu her zaman aracın kapı tarafına doğru araba koltuğuna monte edin.



3

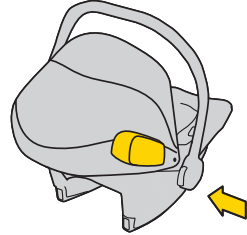
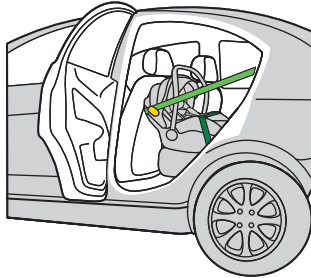
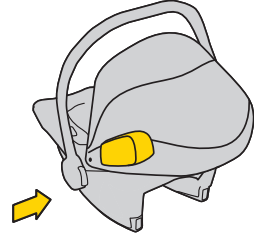
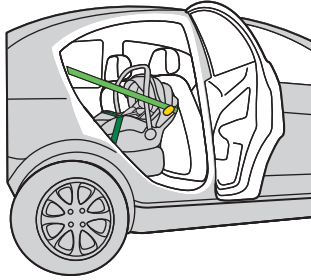

3 Adım

Tamponu her zaman aracın kapı tarafına doğru araba koltuğuna monte edin.



4

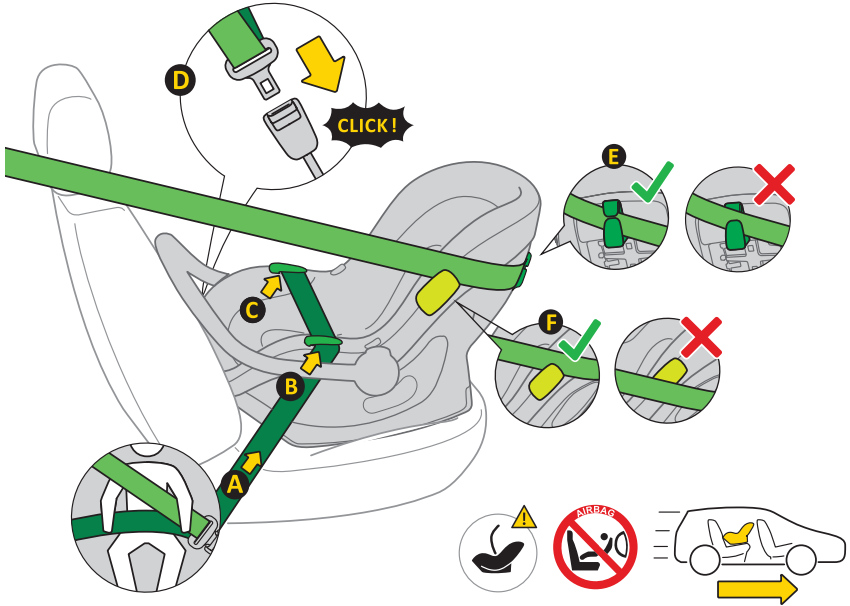

4 Adım

1. Araba koltuğunu araç koltuğuna, seyahat yönüne bakacak şekilde yerleştirin.
2. Araba koltuğunun sapını yalnızca araba koltuğunun araçta düzgün bir şekilde takılması için dik konumda tutun.
3. 3 noktalı otomatik emniyet kemerini **A** çekin ve pelvis bölümünü kemer kılavuzuna **B**, **C** yerleştirin.
4. 3 noktalı otomatik emniyet kemerinin kilitleme mekanizmasını **D** aracın montajına kilitleyin.
5. Kemerin pelvis bölümünü bu bölümde boşluk kalmayacak şekilde sıkıca çekin.
6. Kemerin çapraz bölümünü kemer kılavuzundan **E** geçerek araba koltuğunun arkasına geçirin.
7. Omuz askısının çapraz bölümünü tamponun **F** üzerinden veya altından geçirin.
8. En iyi yanal korumayı sağlamak için tamponun her zaman kapının yan tarafına monte edilmesi gerektiğini unutmayın.
9. Kemerin gerginliğini kontrol edin, boşluklar varsa kemeri daha sert çekin.

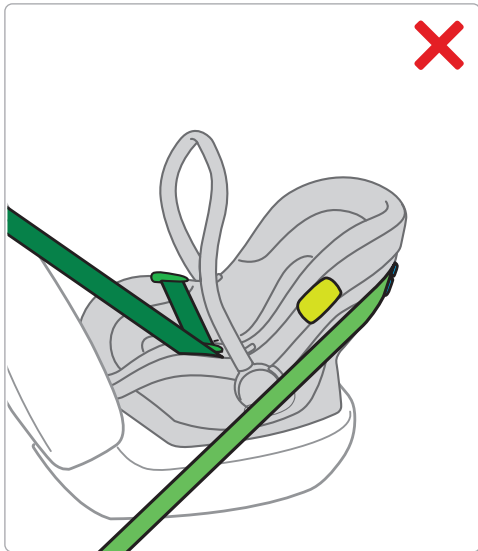
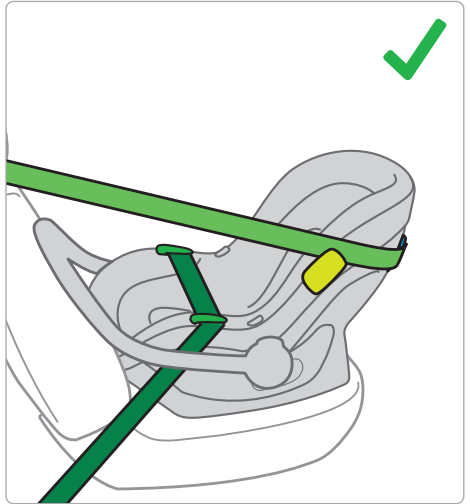
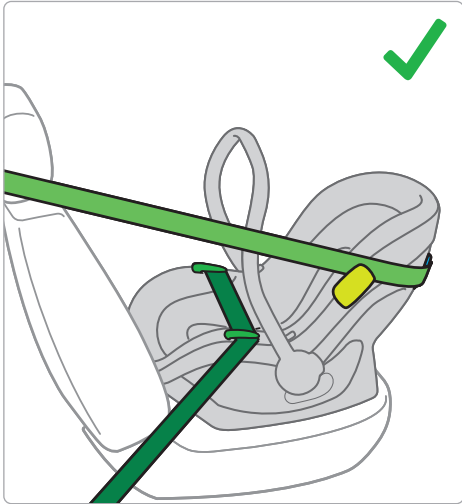



5

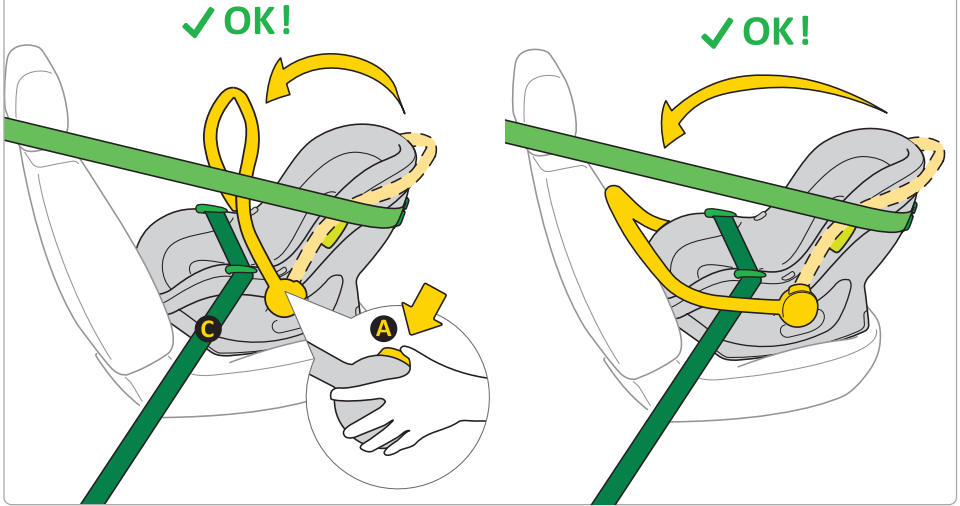

5 Adım

1. Araç emniyet kemerlerini kullanarak çocuk koltuğunu doğru şekilde monte ettikten sonra, koltuğun her iki yanındaki **A** düğmelerine basarak taşıma kolunu ayarlayın.
Taşıma kolu dik konumda olabilir veya araç koltuğunun sırtlığına yaslanabilir.
2. Taşıma kolu, aracın üç noktalı emniyet kemerinin alt kısmının üzerinde konumlandırılmalıdır **C**.

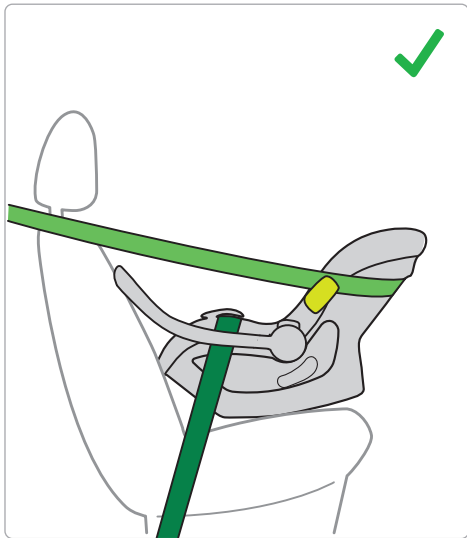
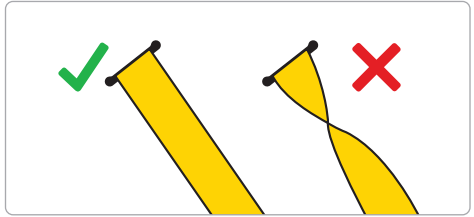

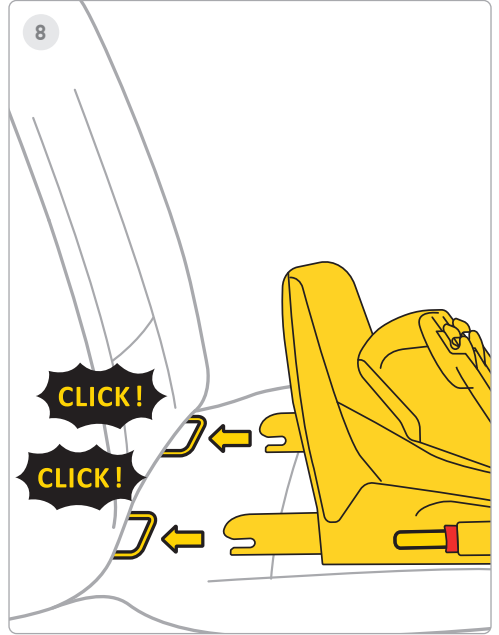
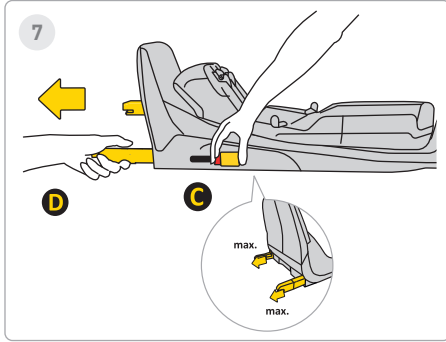
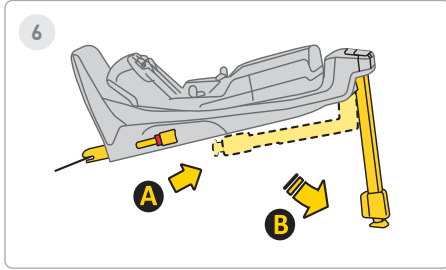

6 Adım

Dengeleyici ayağı **A** konumundan **B** konumuna kadar uzatın.

7 Adım

Isofix serbest bırakma düğmesine **C** basın ve maksimum **D** konumuna kadar dışarı çekin.

8 Adım

Tabanı aracın koltuğundaki Isofix braketterine doğrultun ve "TIKLAYIN!" sesini duyana kadar Isofix kollarını itin. Isofix göstergesinin rengi kırmızıdan yeşile değişecektir. Bu, Isofix'in doğru şekilde sabitlendiği anlamına gelir.



9

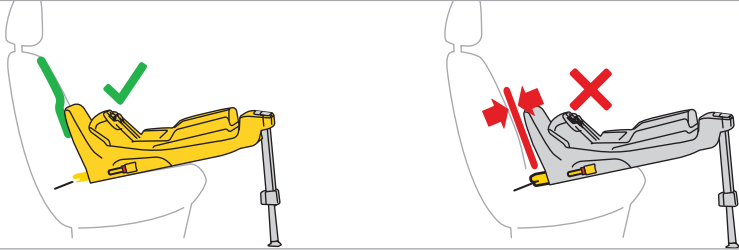
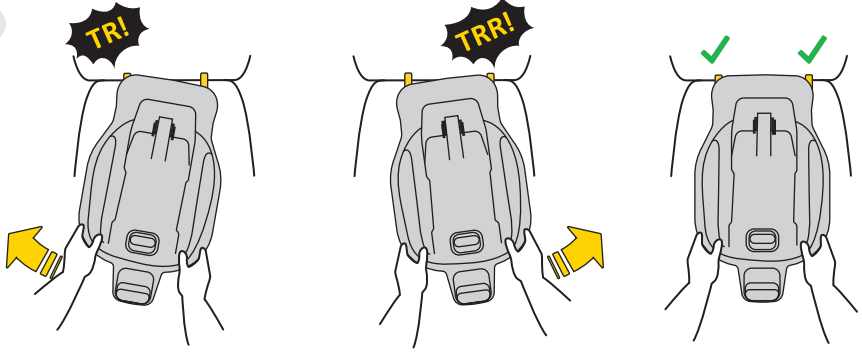

9 Adım

Çerçeve gidebildiği yere kadar dayanıncaya kadar tabanı dönüşümlü olarak aracın koltuk arkalığına doğru itin. Kanepenin sırtlığı ile dönme önleyici.

Tabanın salınım yaparak mümkün olduğunca içeri itilmesi gerektiğini unutmayın.

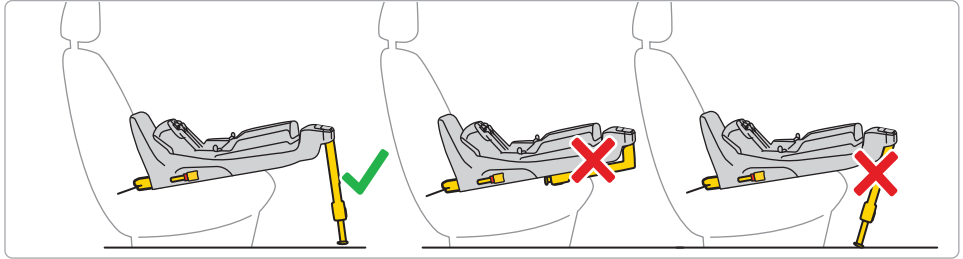
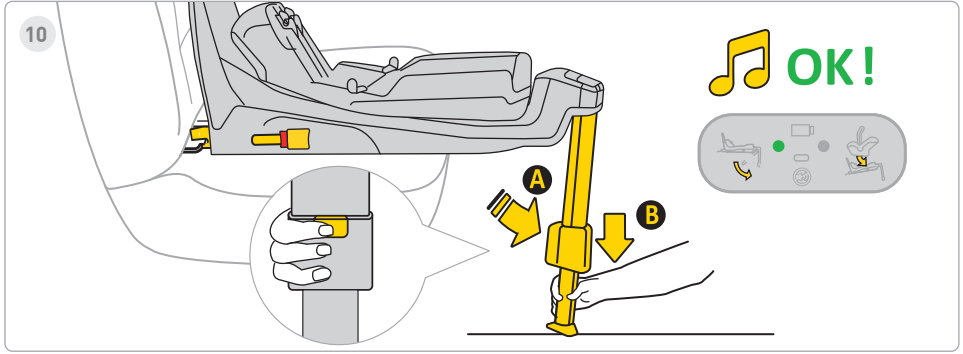

10 Adım

Ayak uzatma düğmesine **A** basın ve bacağınızı araç zeminine sağlam bir şekilde dayanıncaya kadar uzatın. Ayak doğru şekilde takıldığında ekrandaki ışık kırmızıdan yeşile dönecektir.



11

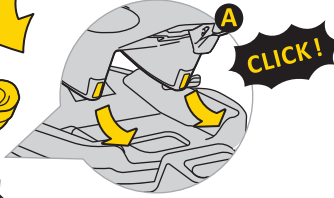
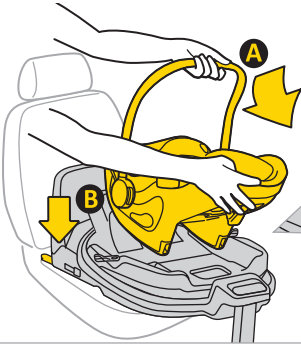

OK!

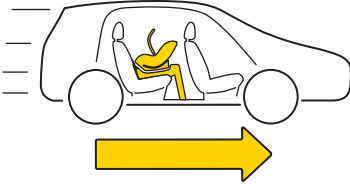

11 Adım

Koltuğu tabana yerleştirin. Bunu yapmak için koltuğu **A** tarafından tabandaki kancalara yerleştirin ve ardından koltuğu **B** noktasında tabana takın. Koltuk bazaya düzgün bir şekilde takıldıktan sonra sağdaki ekranda yeşil bir ışık görünecektir.



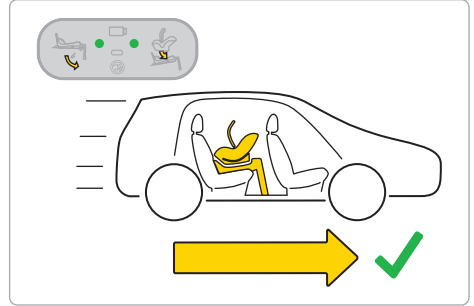
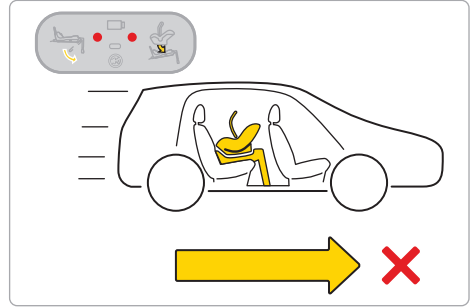
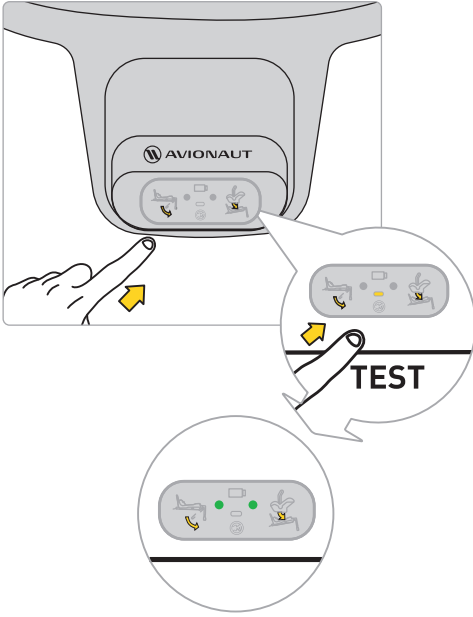











Unutmayın: Otomobil koltuğunu yalnızca sırt kısmı seyahat yönüne bakacak şekilde kullanın.



Çocuğunuzla yolculuğa çıkmadan önce baz istasyonunun elektronik sistemini test edin. Koltuk düğün bir şekilde takıldıktan ve ayak da doğru şekilde takıldıktan sonra ekranda iki yeşil nokta görünecektir.

Kırmızı noktalar görünüyorsa, araba koltuğunun ve tabanının doğru şekilde takıldığını kontrol edin.



 			
			
Sound			
Lights			

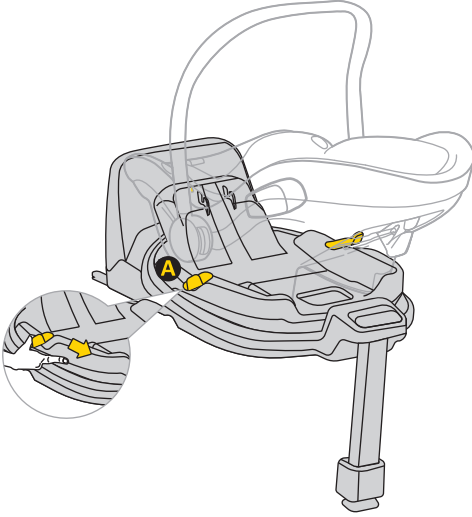

12

**12 Adım**

Koltuđu döndürmek için **A** kolunu çekin veya itin ve koltuđu bir elinizle istediđiniz yöne çevirin.

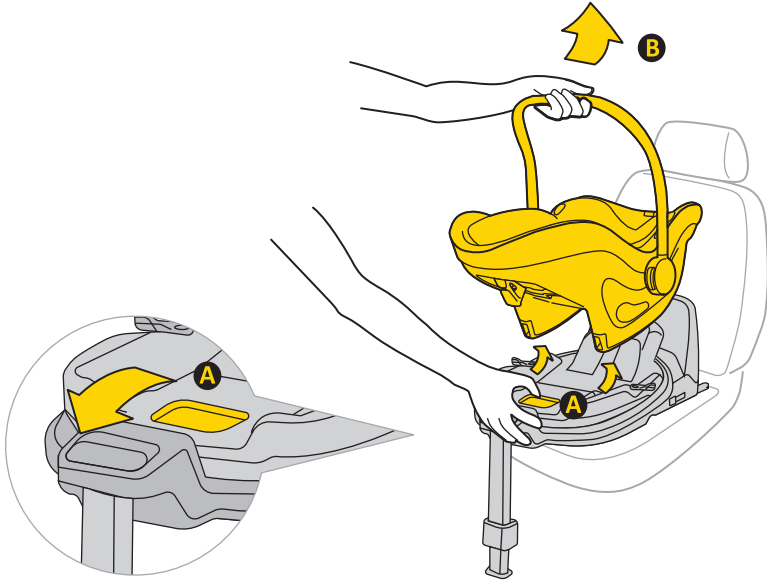

13

**13 Adım**

Oto koltuğunu tabanından çıkarmak için serbest bırakma kolu **A**'yı çekin ve koltuğu yukarı kaldırırken hafifçe öne doğru eğin.

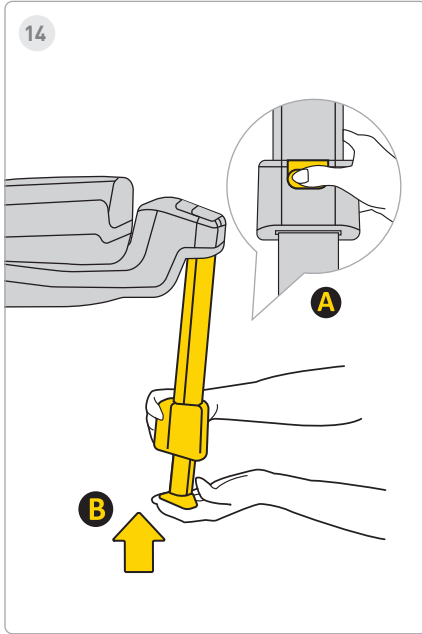

14 Adım

Ayađı takmak için **A** düğmesine basın ve **B** ayađını orijinal konumuna yerleřtirin ve ardından yerden tasarruf etmek için katlayın.

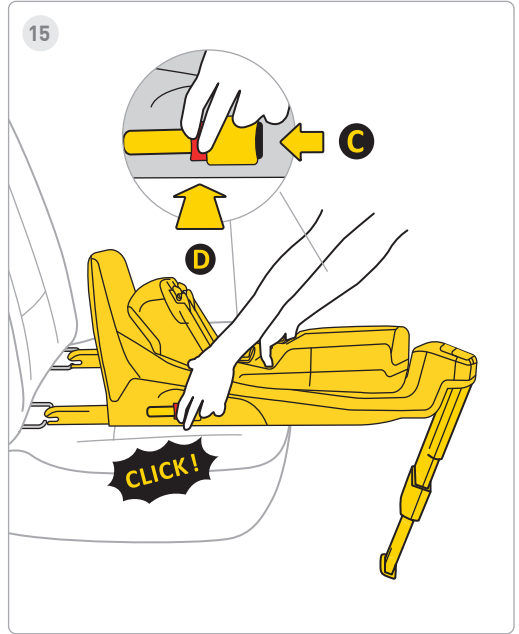

15 Adım

Tabanlıđı aracın Isofix bađlantılarından çıkarmak için önce **C** kilitleme düğmesine basın, ardından **D** serbest bırakma düğmesine basın ve Isofix kancalarını orijinal konumlarına geri katlayın.

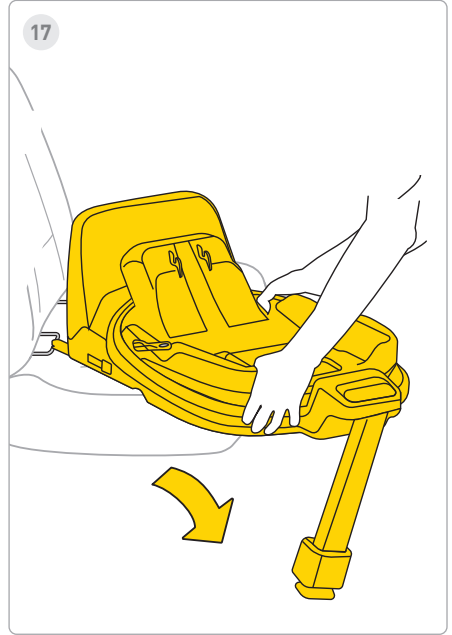
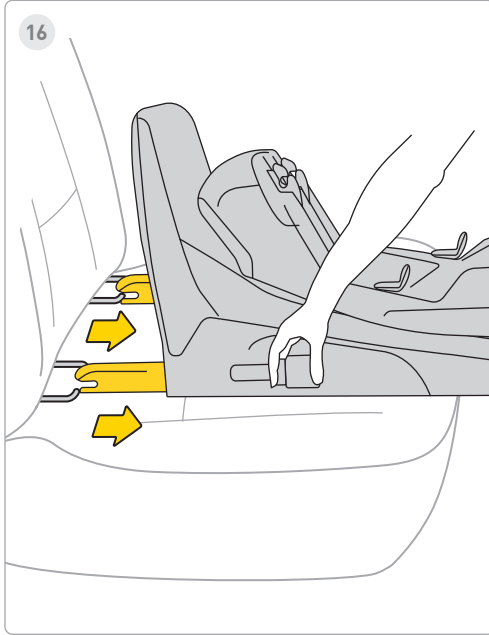

16 Adım

Isfix'i maksimum depolama alanına yerleştirin.

17 Adım

Tabanlı araçtan çıkarın.

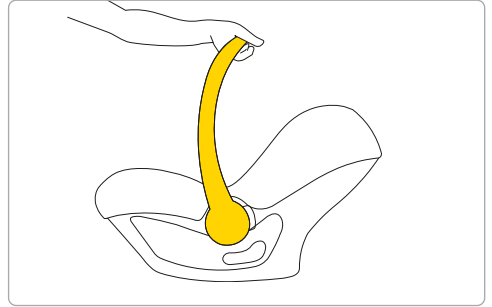
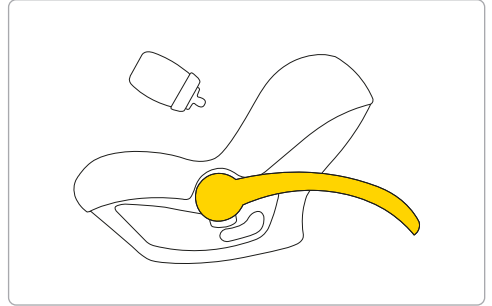
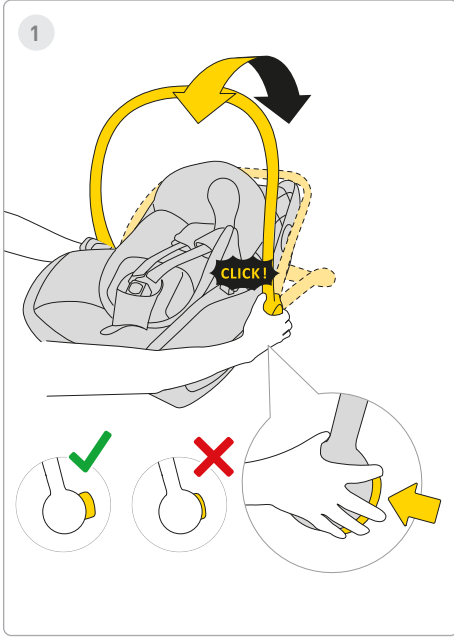

1 Adım

Çocuğu beslemek için, araba koltuğunun her iki tarafındaki düğmelere basın ve kolu araba koltuğunun arkasına kaydırın. Kol hem geriye - araba koltuğunun arkasına - hem de ileriye doğru döndürülebilir.

⚠ UYARI!

Araba koltuğu, bir çocuğu arabada taşımak içindir. Emzik olarak kullanmayın.



2

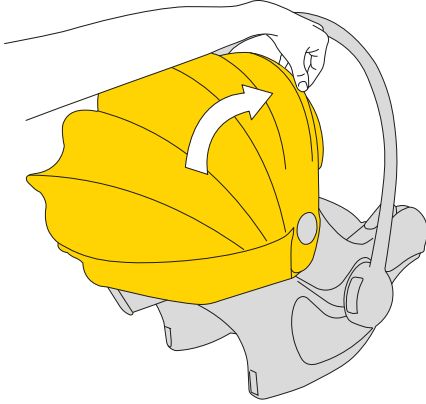

3

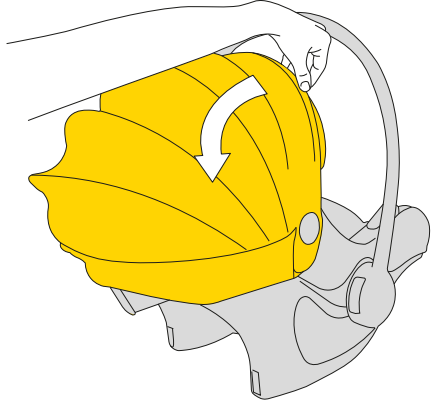
**2 Adım**

Güneşliđi örtmek için, tentedeki plastik çerçeveyi çekin ve çocuđu örtmek için kaydırın.

3 Adım

Güneşliđi açmak için, plastik çerçeveyi araba koltuđunun arkasına itin.



4

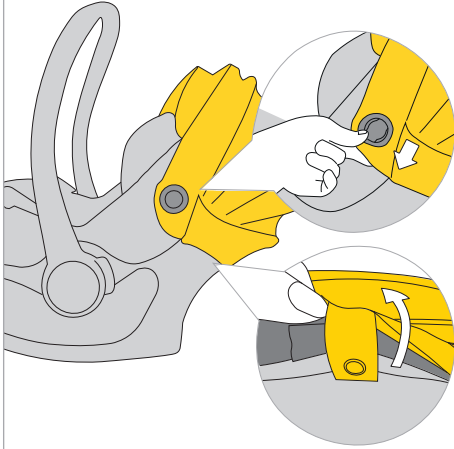

5

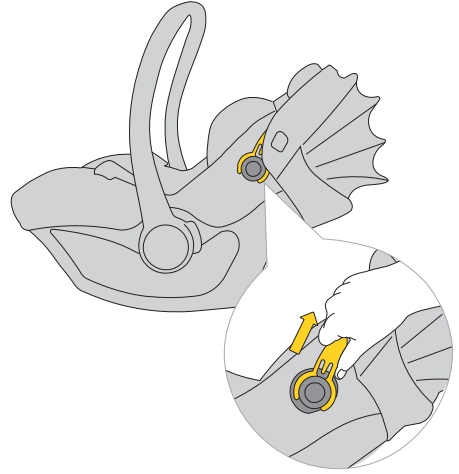

4 Adım

Tenteşeyi çıkarmak için kumaşı bağlantı noktalarından ayırın.

5 Adım

Ardından, kanopinin plastik çerçevesini çekin ve araba koltuğunun her iki tarafındaki numaralı montaj yerinden dışarı çekin.



6

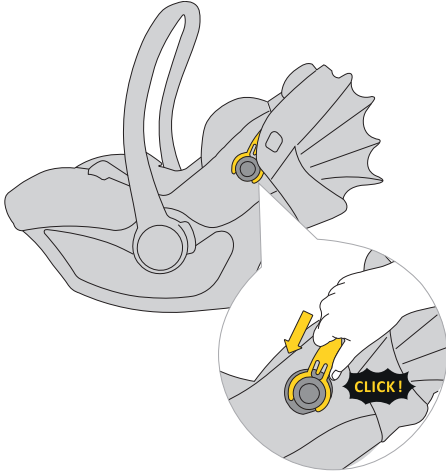

7

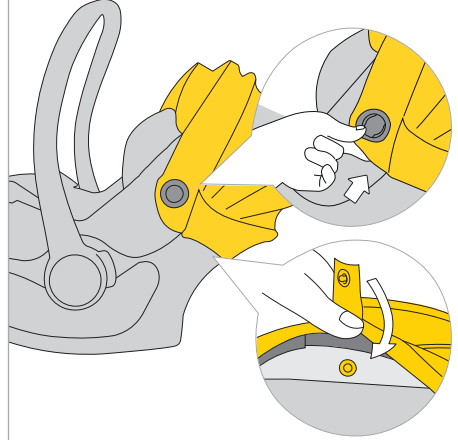

6 Adım

Tenteyi takmak için kumaşı bağlantı noktalarına klipsleyin.

7 Adım

Ardından kanopi kumaş bağlantı elemanları yı kabuğa sabitleyin.

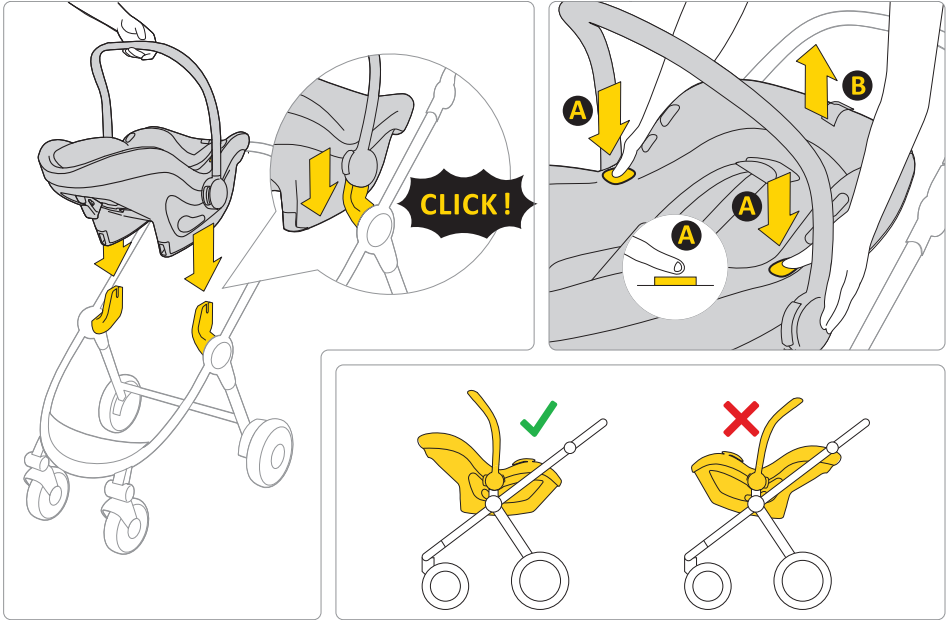

Pixel 3 araba koltuđu, onaylı herhangi bir bebek arabasına ebeveyne bakacak şekilde monte edilebilir.

Araba koltuđunu bebek arabası çerçevesinden çıkarmak için, araba koltuđunun her iki tarafındaki **A** düğmesine basın ve yukarı kaldırın.

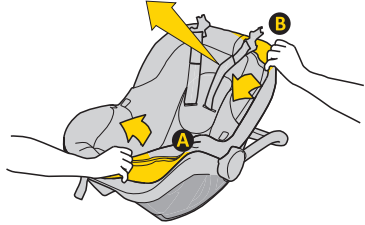
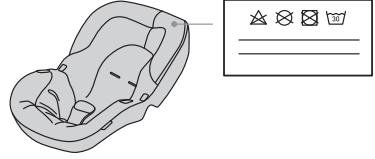
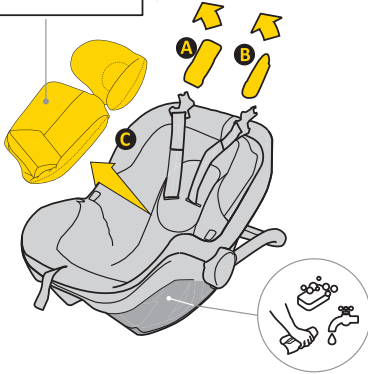

Döşemeyi yıkamak için verilen yıkama talimatlarını izleyin.

Döşemeyi araba koltuğundan kolayca çıkarabilirsiniz. Resimlerde gösterilen talimatları izleyin.

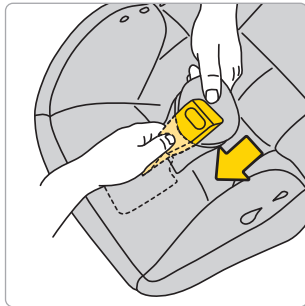
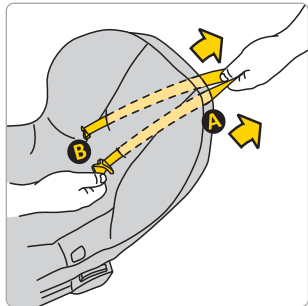
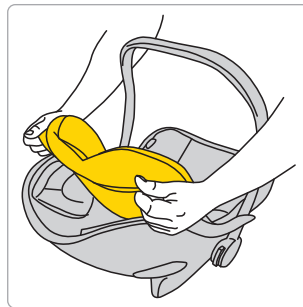
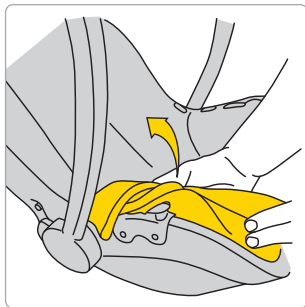
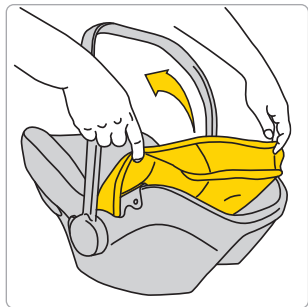

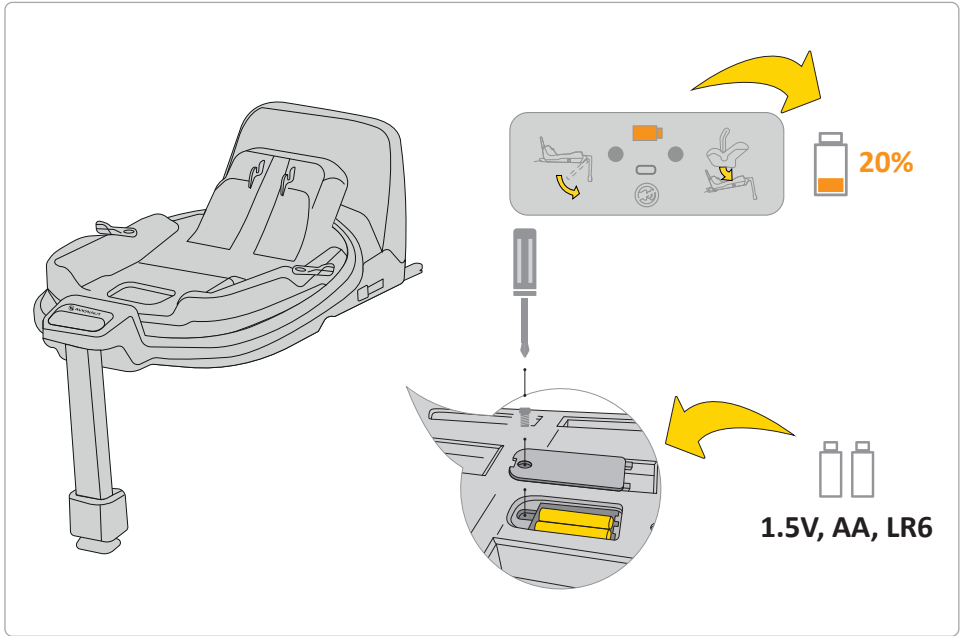

Ekrandaki pil göstergesi turuncuysa, deęiřtirilmesi gerekir. Bunu yapmak için, tabandaki kapaęı çıkarın ve pilleri çıkarın.

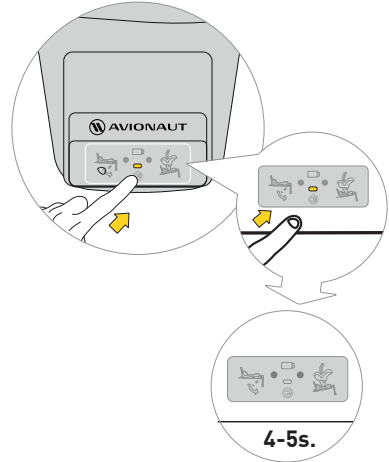
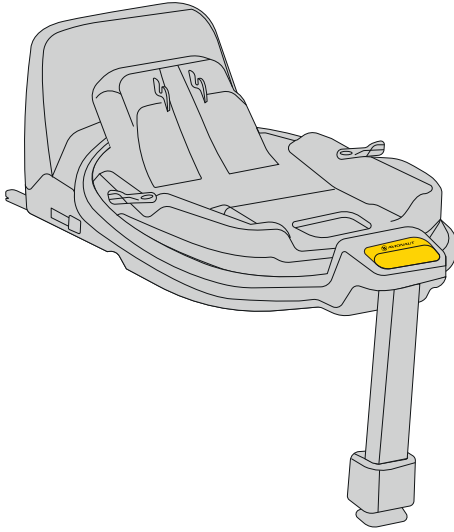

Sesi kapatmak için, ekran düğmesine 4-5 saniye basın. Ekran hala doğru/yanlış emniyet kemeri ve taban bağlantısını gösterecektir, ancak ses kapatılacaktır.

Güvenlik, Kullanım ve Seyahat

- Satın almadan önce, her araba koltuğu, belirli bir modelde düzgün bir şekilde takılıp kullanılamayacağını test etmek için arabaya takılmalıdır. Araba koltuğunun araç tipine uygun olduğundan emin olmak en önemli güvenlik kriterlerinden biridir. İlk kurulum sırasında satıcıdan yardım almak, kurulumun tamamen doğru olmasını da garanti eder.
- Unutmayın, ebeveynler araç kullanırken çocuğun güvenliğinden her zaman sorumludur.
- Çocuğu, ister aracın içinde ister dışında olsun, asla araba koltuğunda gözetimsiz bırakmayın.
- Araba kullanırken asla çocuğu kucağinizda tutmayın.
- Seyahat sırasında çocuğunuz için en güvenli yer arabanın arka koltuğudur.
- Her yolculuktan önce, emniyet kemerlerinin hasarlı veya bükülmüş olmadığını kontrol edin.
- Araba koltuğu takıldığında, aracın arka koltuğunun sırtlığı kilitlenmeli ve hareket etmemelidir.
- Her yolculuktan önce, Pixel 3 araba koltuğunun kapılar tarafından sıkıştırılmadığından veya bagajdan veya koltuk arkasından hareket etme riski altında olmadığından emin olun.
- Arabadaki tüm bagajların güvenli bir şekilde sabitlendiğinden emin olun.
- Pixel 3 koltuğunu dolgunsuz kullanmayın, çünkü çocuğun güvenliğini sağlayan sistemin bir parçasıdır.
- Uzun yolculuklarda kısa molalar verin. Çocuğunuzun da hareket etmesi gerekir.
- Arabayı güneşli bir yere park ettiğinizde araba koltuğunu her zaman örtün. Döşeme ve metal veya plastik parçalar aşırı ısınabilir ve çocuğu yakabilir.
- Çocuğu her zaman, koltuğu araç dışında kullanırken bile emniyet kemerleriyle araba koltuğuna sabitleyin. Çocuğun koltuğa doğru şekilde yerleştirilebilmesi için emniyet kemerlerinin düzgün bir şekilde sabitlendiğinden emin olun.
- Çocuklar için kullanılmış araba koltukları satın almamanızı öneririz; geçmişlerinden asla emin olamazsınız. Ancak, kullanılmış bir koltuk satın almaya karar vererseniz, kullanım geçmişi bildiğiniz bir koltuk seçin.
- Pixel 3 koltuğunu 10 yıldan uzun süre kullanmayın.
- Bir kazaya karışmışsa koltuğunuzu değiştirin.
- Koltukta herhangi bir değişiklik yapmayın. Bu, ürün güvenliğinin kısmen veya tamamen kaybolmasına neden olabilir.

- Üretici, koltuğun aracın döşemesinde girintiler bırakabileceğini kabul eder. Bu, koltuğun sıkı bir şekilde oturması gerekliliği nedeniyle kaçınılmazdır. Üretici, bunun sonucunda oluşabilecek herhangi bir hasardan sorumlu değildir.
- Çocuğun koltuğa doğru şekilde yerleştirilmesi için kayışların düzgün bir şekilde bağlandığından emin olun.
- Çocuğu tutan emniyet kemeri kayışları kılıf olmadan kullanılmamalıdır.
- Emniyet kemeri ile çocuk arasında en fazla bir parmak (1 cm) sığabileceğinden emin olun. Bu mesafe daha fazlaysa emniyet kemerini sıkın.
- Pixel 3 ek parçası birkaç elemandan oluşur. Koltuğun emniyet kemerlerinin yüksekliğinin çocuğun omuzlarının seviyesine paralel olmasını sağlayacak şekilde ayarlayın. HATIRLAYIN: Her çocuğun vücut oranları farklıdır - kemerin omuzlara göre konumunu düzenli olarak kontrol edin. Bu, çocuğun koltukta güvenliğini sağlamak için gereklidir.
- Çocuğunuzu güneşten korumak istiyorsanız, güneş siperliğini takın ve açın. Siperlik, çocuk güvenlik koltuğunun ayrı bir parçasıdır.
- Çocuğunuz 40 cm ile 86 cm arasında boyda ve 13 kg'dan fazla ağırlıkta olmadığında Pixel 3 çocuk güvenlik koltuğunu kullanın.
- Pixel 3 koltuğunu takarken, üç noktalı emniyet kemerleriyle donatılmış, öne bakan koltuğu kullanın, kemerler sıkılmalı ve maviyle işaretlenmiş koltuğun tüm noktalarından çekilmelidir. Doğru kurulum talimatları bu kılavuzda ve koltuğun yan tarafında bulunan Pixel etiketinde bulunabilir.
- Yalnızca ECE R16 standardına uygun üç noktalı emniyet kemerleriyle donatılmış, öne bakan bir çocuk güvenlik koltuğu kullanın.
- Çocuk güvenlik koltuğunun doğru kurulumunu test edin. LED'lerden biri kırmızı yanarsa, koltuk montajını düzeltin ve testi tekrar gerçekleştirin. Yeşil LED yanana kadar bunu yapın.
- Pixel 3 güvenlik koltuğu, güvenlik koltuğunun yanına yerleştirilmesi gereken bir tampon içeren bir set halinde satılır.

Bakım ve Hijyen

1. Pixel 3 koltuğunun döşemesi 30°C'ye kadar sıcaklıkta ve 600 RPM'ye kadar sıkma hızında çamaşır makinesinde yıkanabilir.
2. Koltuğun diğer bileşenleri yumuşak bir sünger kullanılarak su ve sabunla temizlenebilir.
3. Koltuğunuzu temiz tutun. Nemlendiriciler veya agresif temizlik maddeleri kullanmayın.
4. Koltuğun hem hareketli parçalarında hem de diğer bileşenlerinde yağlayıcılar, sert kimyasallar veya nemlendiriciler kullanmayın.

Çevre

- Plastik ambalaj parçaları boğulma riskini önlemek için çocukların erişemeyeceği yerlerde tutulmalıdır.
- Koltuğun tabanında bulunan bilgi panelini çalıştıran piller uygun şekilde atılmalıdır.
- Çevre koruma için, koltuk artık kullanılmadığında, lütfen yerel düzenlemelere uygun şekilde uygun atık yönetim tesisinde atın.

Sorular

- Herhangi bir sorunuz varsa, perakendecinizi veya yetkili distribütörünüzü arayın. Lütfen aşağıdaki bilgileri hazırlayın:

- Çocuğunuzun yaşı, boyu ve kilosu,
- Aracın markası ve modeli ve Pixel 3 koltuğunu araçta taktığınız oturma pozisyonu.

Garanti

- Pixel 3 24 ay garanti kapsamındadır.
- Ürünün mevcut Avrupa güvenlik ve kalite standartlarına göre üretildiğini ve satın alma sırasında ürünün üretim ve malzeme kusurlarından arı olduğunu garanti ediyoruz.
- Garanti, satın alma ülkesinde geçerlidir ve yetkili bir distribütör tarafından yerine getirilir.
- Garanti, ürünün kullanım kılavuzuna uygun olarak, normal koşullar altında, ilk son kullanıcı tarafından ve satın alma tarihinden itibaren 24 ay içinde kullanılması koşuluyla, malzeme ve işçilikteki tüm üretim hatalarını kapsar. Avionaut, arızalı ürünün onarımı veya değiştirilmesinden sorumludur; ancak, garanti sahibi arızayı giderme ve talebi ele alma yöntemine karar verir.
- Garanti, kumaş aşınması gibi günlük kullanımdan kaynaklanan hasarları ve ürünün normal eskimesinden kaynaklanan doğal renk solmalarını ve malzeme kalitesinin bozulmasını kapsamaz.

- Garanti ayrıca, kazara imha, kullanım kılavuzuna uyulmaması, uygunsuz kullanım, ihmalden kaynaklanan hasar, yangın, sıvılarla temas veya diğer dış nedenlerden kaynaklanan hasarlar için geçerli değildir.
- Bir garanti talebi sırasında, Pixel 3 koltuğunda tüm etiketler veya kimlik numaraları bulunmalı ve yalnızca yetkili bir kişi tarafından servis edilebilir.

Talepte bulunmak mı istiyorsunuz?

- Bir kusur fark ederseniz ve bir talepte bulunmak isterseniz, Pixel 3'i satın aldığınız satıcıyla iletişime geçin. Bir talebi bildirirken, servis talebinden önceki 24 ay içinde yapılmış olması gereken satın alma kanıtını sunmalısınız.
- Ürünü bir servis noktasına göndermeniz gerekirse, ürünü distribütöre veya satıcıya iade edin. Aynı zamanda, nakliye yöntemi ve maliyetleri konusunda anlaşın, aksi takdirde garantörün nakliye maliyetlerini karşılamayı reddetmesi söz konusu olabilir. Garantimiz veya tüketici haklarımız kapsamında olmayan hasarlar ve/veya kusurlar ve/veya garantimiz kapsamında olmayan ürünün

hasarları ve/veya kusurları, kararlaştırılan bir ücret karşılığında onarılabilir.

- Bir kazaya karışmışsa koltuğunuzu yenisiyle değiştirin. Şunlara ihtiyacınız olacak: kazanın polis raporu, koltuğu gösteren bir kaza fotoğrafı veya olayı doğrulayan polisten bilgi, satın alma kanıtı, sigorta şirketinden koltuğun tazminata dahil olmadığına dair onay, garanti kartı ve bize kaza koltuğunu göndermeniz.

Tüketici Hakları

- Tüketicilerin, ülkeye göre değişebilen geçerli mevzuata göre hakları vardır. Bu garanti, ilgili ulusal mevzuat kapsamındaki tüketici haklarını etkilemez.
- Bu garanti, Polonya'da kayıtlı Ł.KARWALA tarafından hazırlanmıştır.

Şirket adresi: Ł.KARWALA
Szarlejka,
ul. Łukaszewicza 172

42-130 Wręczyca Wielka, Poland

[1] Etiketleri veya kimlik numaraları çıkarılmış veya değiştirilmiş olarak satın alınan ürünler yetkisiz kabul edilir. Bu ürünlerin orijinalliğini doğrulayamama nedeniyle, garanti bunlar için geçerli değildir.v



Інструкція з експлуатації дитячого крісла Avionaut® Pixel 3TM

важливо!

Не читайте цей посібник під час водіння. Уважно прочитайте його, збережіть для подальшого використання та завжди майте під рукою. З будь-яких сумнівів зв'яжіться з нами.

Завжди подорожуйте безпечно та серйозно ставтеся до кожної поїздки на автомобілі, навіть якщо пункт призначення знаходиться лише за кілька кварталів.

Зберігайте інструкції разом із автокріслом протягом усього терміну експлуатації автокрісла.



Попередження:

Ні в якому разі не модифікуйте автокрісло Pixel 3, оскільки це може вплинути на безпеку дитини під час його використання.



Попередження:

Ніколи не ставте автокрісло Pixel 3 на підставку, наприклад стіл або стілець.



Попередження:

Ніколи не встановлюйте автокрісло Pixel 3 обличчям до протилежного напрямку руху на передньому пасажирському сидінні з активною подушкою безпеки.



Увага:

Дитяче крісло Pixel 3 слід встановлювати в автомобілі лише спиною до напрямку руху.



Попередження:

Для отримання додаткової інформації зверніться до довідника виробника автомобіля.

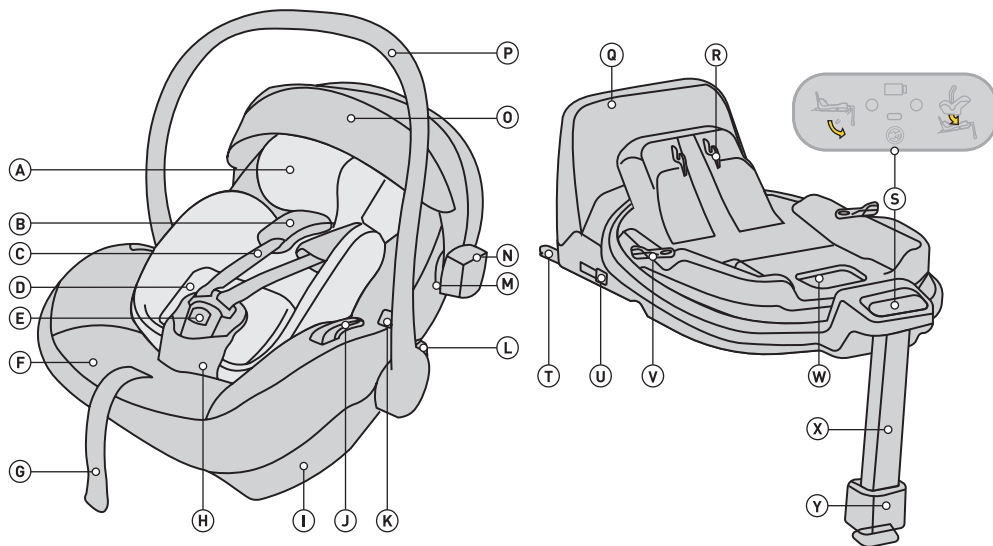

- A Вставка Pixel 3
- B Плечові ремені зі знімними протекторами
- C Плечові ремені
- D Pixel 3 система регулювання висоти
- E Замок ременя безпеки
- F Чохол на сидіння
- G Регулятор довжини ременя безпеки
- H Ремінь безпеки з протектором
- I Базове кріплення
- J З'єднувач стегнового ременя
- K Кнопка для зняття сидіння з коляски
- L Кнопка для налаштування ручки
- M Кріплення для навісу
- N Відбивач

- O Сонцезахисний навіс
- P Ручки
- Q Рамка проти обертання
- R Механізм кріплення сидіння механізм
- S Панель керування
- T Базове кріплення ISOFIX
- U Кнопка для роз'єднання ISOFIX
- V Кнопка повороту
- W Відпустіть важіль, щоб розблокувати сидіння
- X Регульована підставка для ніг
- Y Кнопка регулювання підніжки

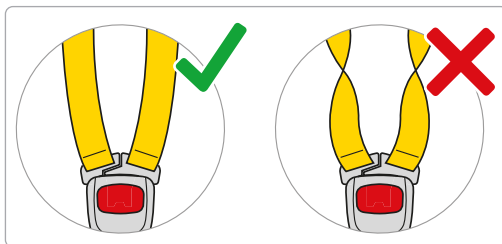
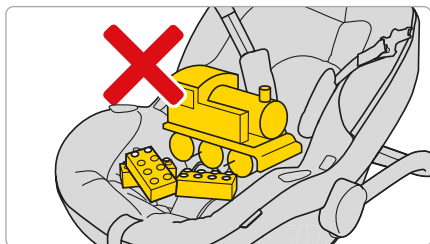
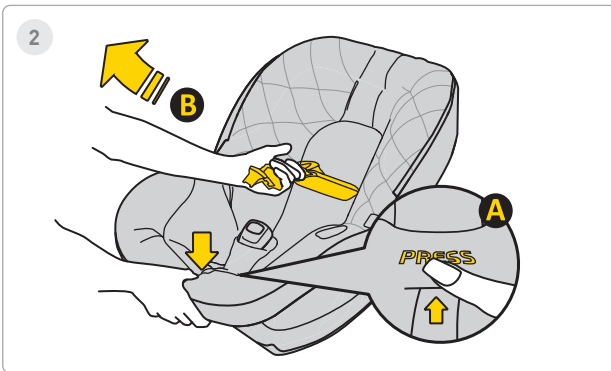
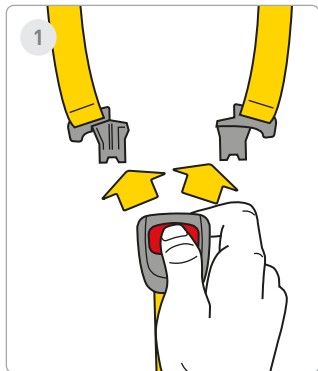

1 крок

Натисніть червоні кнопки, щоб відкрити замок ременя безпеки.

2 крок

Послабте ремені безпеки автокрісла, щоб звільнити місце для вашої дитини в сидінні. Натисніть кнопку **A** і потягніть ремені безпеки **B**, щоб збільшити їх довжину.

Пам'ятайте! У сидінні не повинно бути жодних інших елементів, а ремені безпеки завжди мають бути прямими та правильно закріпленими!



3



4

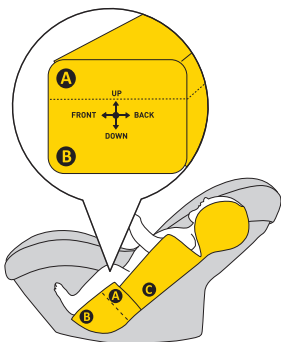

ca. 40-55cm

5

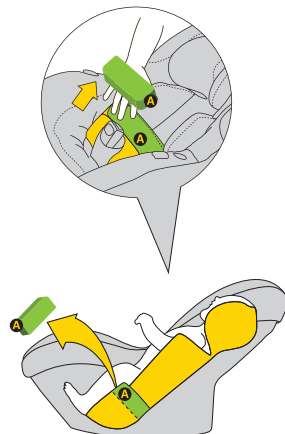

ca. 55-60cm

3 крок

Перемістіть реміні з боків сидіння. Помістіть дитину в сидіння. Переконайтеся, що ваша дитина правильно сидить у автокріслі, спина повністю підтримується автомобільним сидінням, а ремінь безпеки не знаходиться під спиною дитини.

4 крок

Якщо зріст вашої дитини 40-60 см, використовуйте повну вставку **A** + **B**.

5 крок

Коли зріст дитини досягає 55-60 см, положення дитини можна відрегулювати, знявши вставку **A**.



6

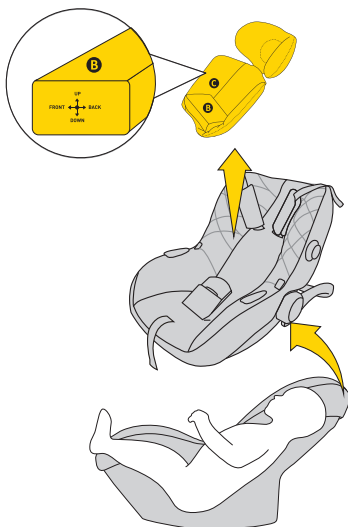

са. >60см

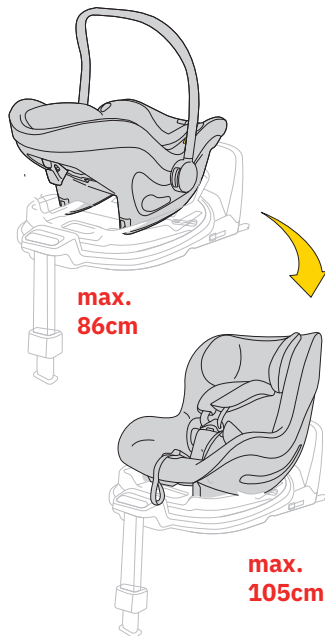

6 крок

Якщо зріст вашої дитини перевищує 60 см, ви можете використовувати автокрісло без вкладиша. Якщо ваша дитина досягає зросту 40-60 см, використовуйте повну подушечку.



УВАГА!

Зазначені розміри зросту дитини відносно розміщення вставки є лише ПРОПОЗИЦІЯМИ. Кожна дитина різна і росте з різною швидкістю, тому АБСОЛЮТНИМ пріоритетом у регулюванні вставки є рівень лямок по відношенню до плечей дитини. ПАМ'ЯТАЙТЕ – лямки МАЮТЬ ВИХОДИТИ НА РІВНІ ПЛЕЧА АБО ТРОЩО НИЖЧЕ.

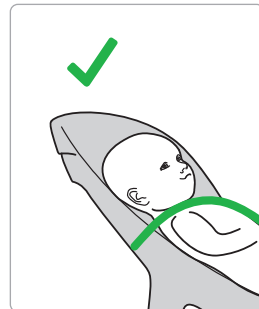
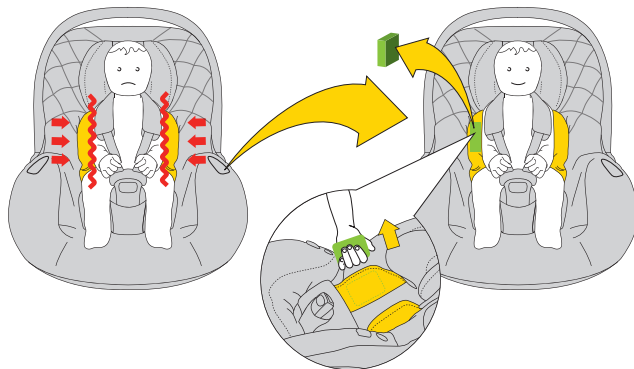

7

**7** крок

Якщо ви помітите, що вашій дитині потрібно більше місця в автокріслі, видаліть бічні вставки EPS з автокрісла подушка.

Якщо ваша дитина досягає зросту 40-60 см, використовуйте повну подушечку.

**УВАГА!**

Зазначені розміри зросту дитини відносно розміщення вставки є лише ПРОПОЗИЦІЯМИ. Кожна дитина різна і росте з різною швидкістю, тому **АБСОЛЮТНИМ** пріоритетом у регулюванні вставки є рівень лямок по відношенню до плечей дитини. **ПАМ'ЯТАЙТЕ** – лямки **МАЮТЬ ВИХОДИТИ НА РІВНІ ПЛЕЧА АБО ТРОЩО НИЖЧЕ.**



8

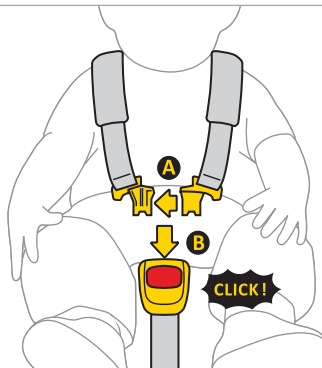

9

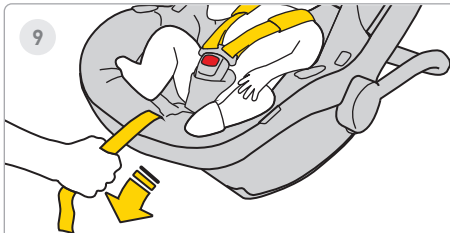

10



8 крок

З'єднайте разом затискач **A** ременів, потім вставте пластикові затискачі **A** в отвір затискача **B**. Клацання означає, що затискач закріплено належним чином.

9 крок

Потягніть середній ремінь автокрісла вперед, доки дитина не зафіксується.

10 крок

Відстань між ремінем і тілом дитини має бути не більше 1 см. Щоб переконатися, що ремені затягнуті належним чином, виконайте «тест на затискання» — якщо ви можете схопити та затиснути ремінець, його слід затягнути сильніше.



1

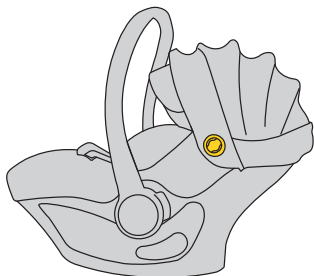

2

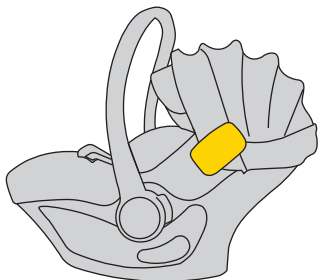
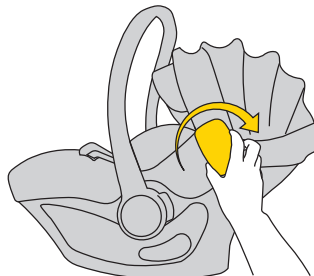
**1** крок

Автокрісло має кріплення на бампер з двох сторін.

2 крок

Вставте бампер в кріплення. Пам'ятайте, не крутіть і не рухайте бампер вгору-вниз.



3

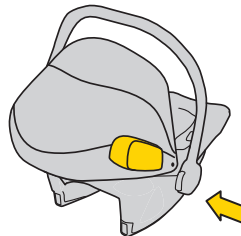
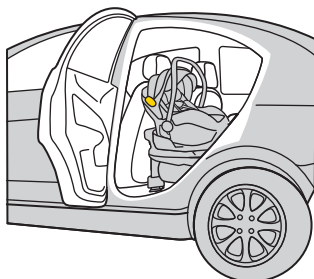
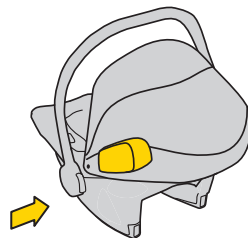
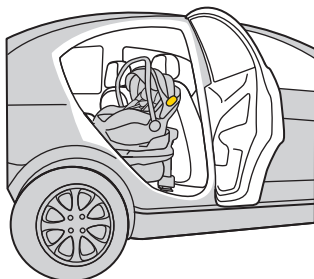

3 крок

Завжди встановлюйте бампер на сидіння автомобіля з боку дверей автомобіля.



3

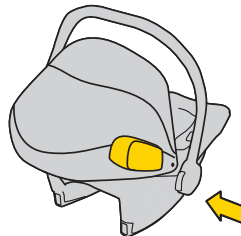
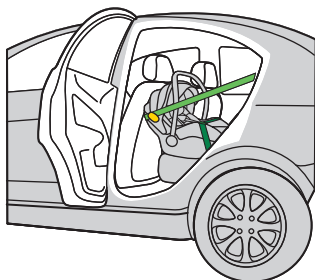
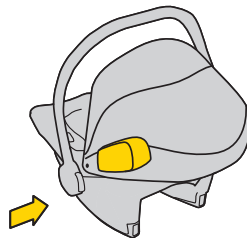
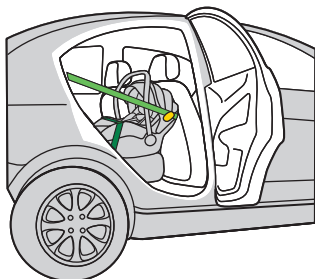

5 крок

Завжди встановлюйте бампер на сидіння автомобіля з боку дверей автомобіля.

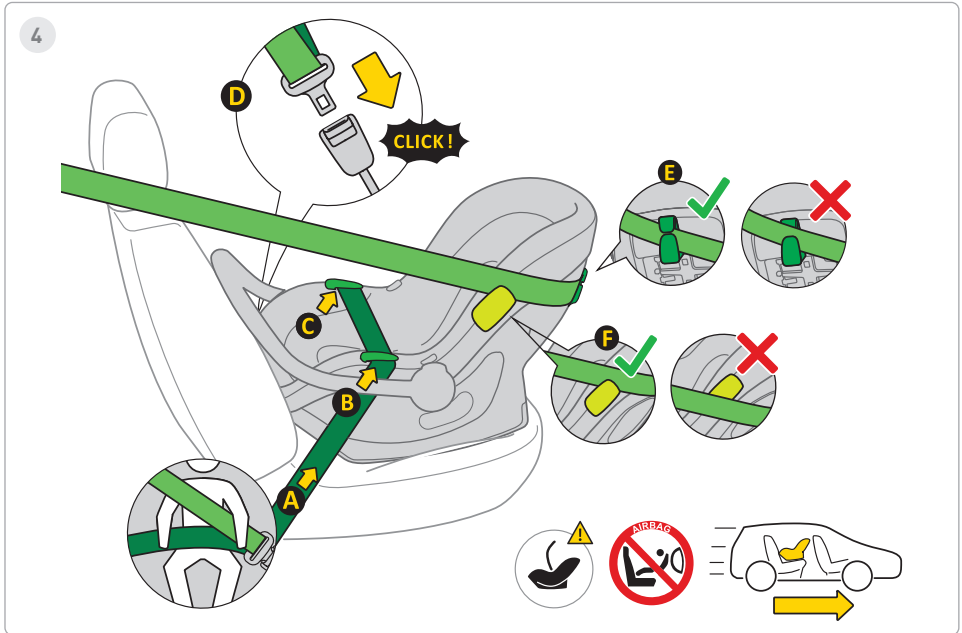

4 крок

1. Поставте автокрісло на сидіння автомобіля обличчям у напрямку руху.
2. Тримайте ручку автокрісла у вертикальному положенні лише для правильного встановлення автокрісла в автомобілі.
3. Витягніть 3-точковий автоматичний ремінь безпеки **A** і помістіть тазову частину в напрямку ременя **B**, **C**.
4. Зафіксуйте механізм **D** 3-точкового автоматичного ременя безпеки в кріпленні автомобіля.
5. Туго затягніть тазову частину ременя, щоб у цій частині не було щілин.
6. Протягніть діагональну частину ременя за автомобільним сидінням через напрямну ременя **E**.
7. Проведіть діагональну частину плечевого ременя над або під бампером **F**.
8. Щоб забезпечити найкращий бічний захист, пам'ятайте, що бампер завжди повинен бути встановлений збоку від дверей.
9. Перевірте натяг ременя, якщо є зазори, натягніть ремінь сильніше.

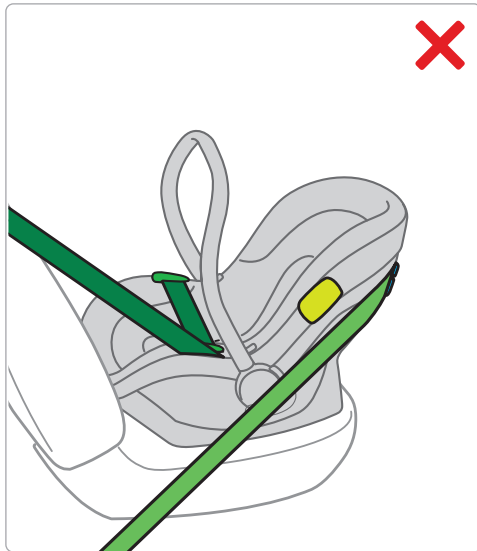
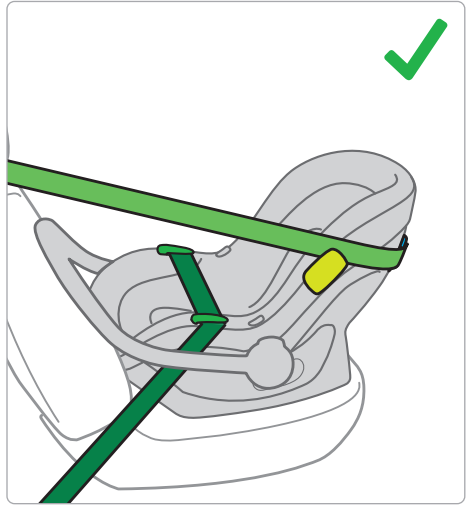
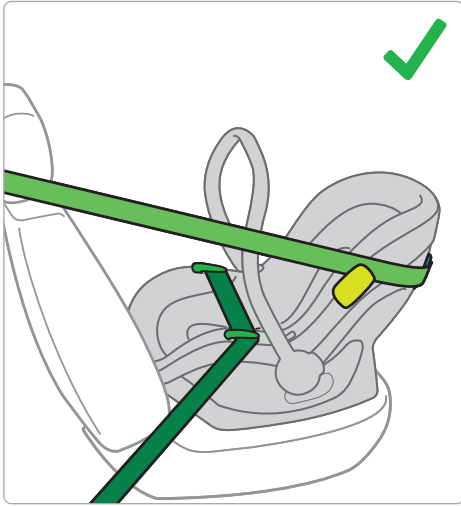



5

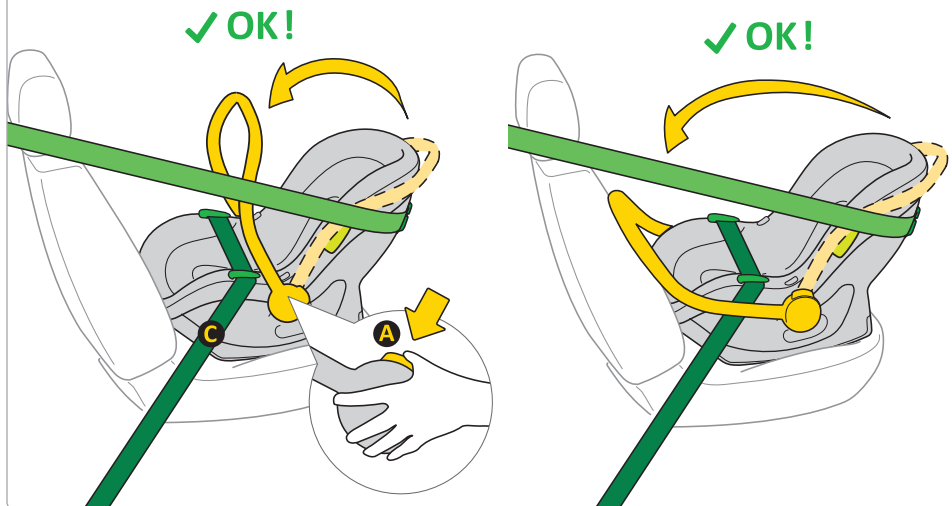

5 крок

1. Після правильного встановлення автокрісла з використанням ременів безпеки автомобіля відрегулюйте ручку, натиснувши кнопки **A** з обох боків автокрісла. Ручка може знаходитися у вертикальному положенні або спиратися на спинку сидіння автомобіля.
2. Ручка повинна розташовуватися вище нижньої частини триточкового ременя безпеки автомобіля **C**.

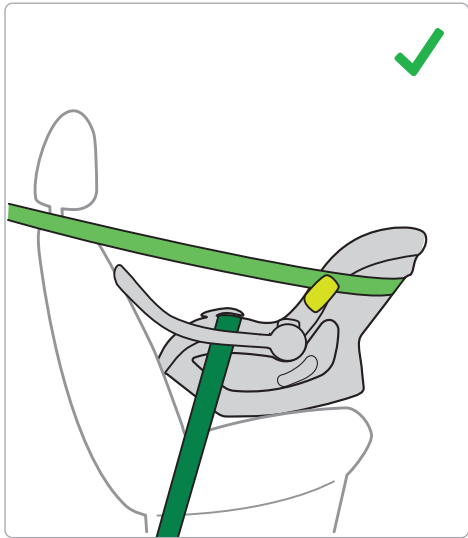
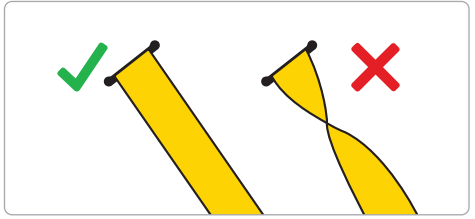

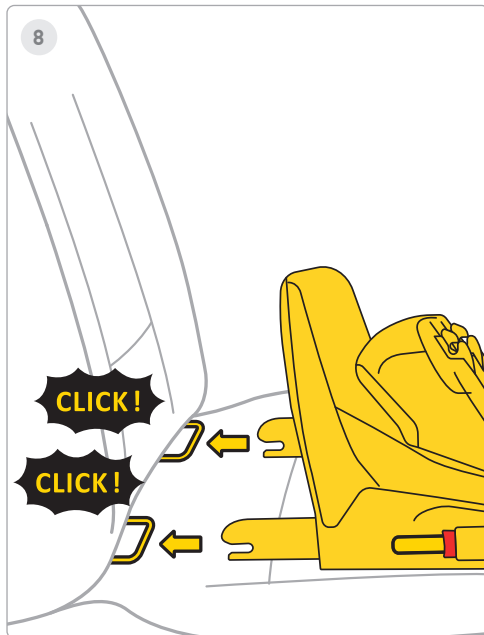
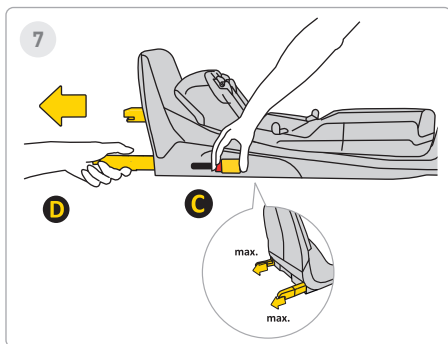
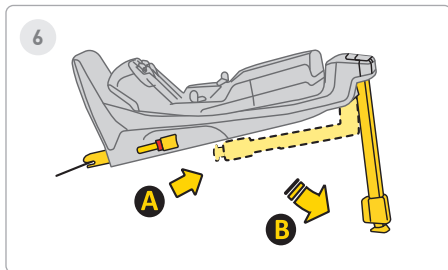

6 крок

Витягніть ніжку стабілізатора з положення **A** в положення **B**.

7 крок

Натисніть кнопку фіксатора Isofix **C** і витягніть її в максимальне положення **D**.

8 крок

Направте основу на кронштейни Isofix на сидінні автомобіля та натискайте на кронштейни Isofix, доки не почуєте «CLICK!». Індикатор Isofix змінить колір з червоного на зелений. Це означає, що Isofix правильно закріплений.

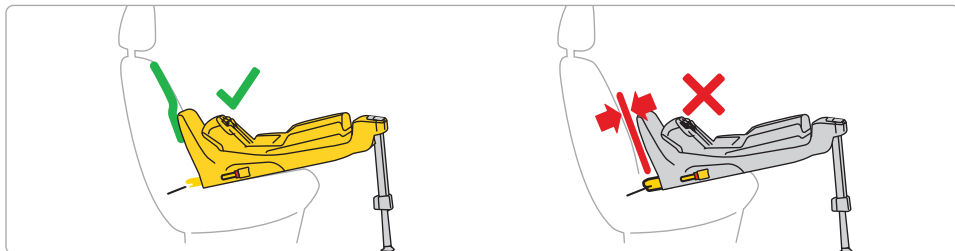
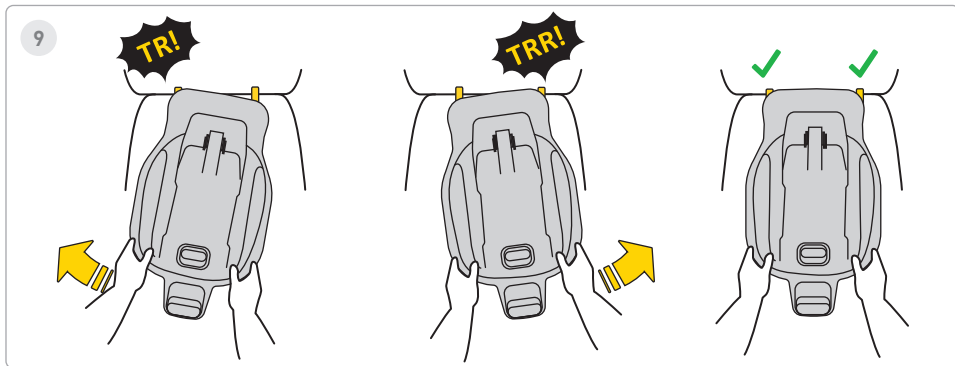

9 крок

По черзі штовхайте основу до спинки сидіння автомобіля, поки рама не встане до упору антипроворот зі спинкою дивана.

Пам'ятайте, що основу слід максимально вдавлювати, коливаючись.



10

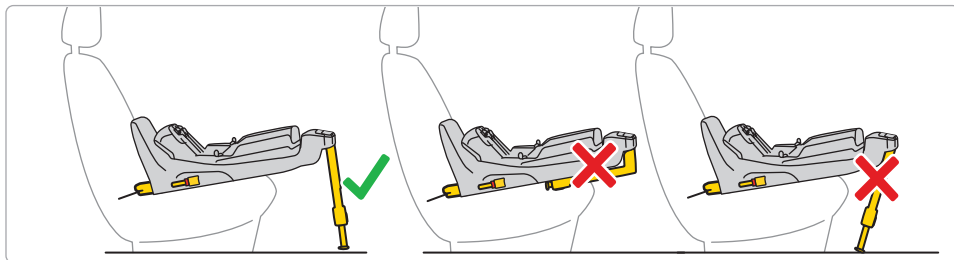
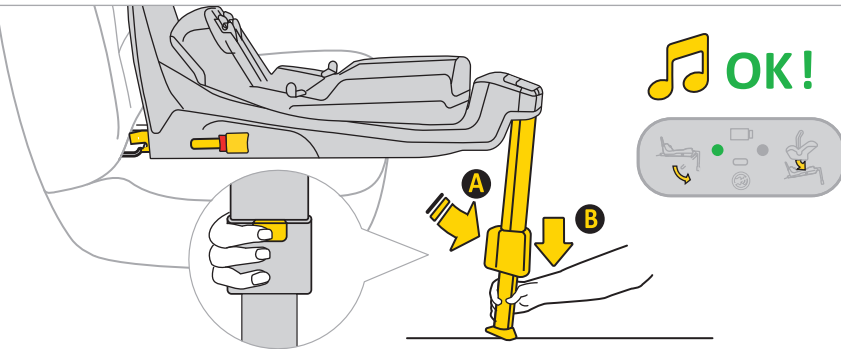

10 крок

Натисніть кнопку розгинання стопи **A** і витягніть ногу, доки вона міцно не стане на підлогу автомобіля. Коли ніжка встановлена правильно, світло на дисплеї зміниться з червоного на зелений.



11

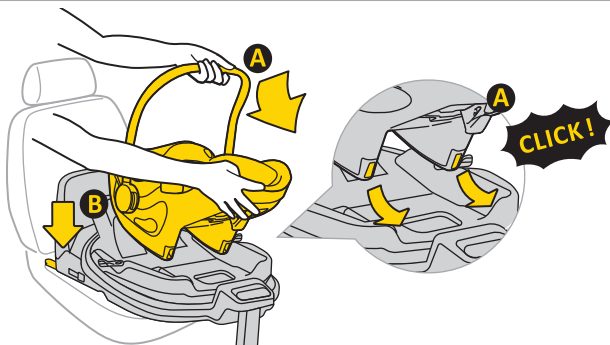

OK!



11 крок

Встановіть сидіння в основу. Для цього вставте сидіння зі сторони **A** в гачки основи, а потім прикріпіть сидіння в точці **B** до основи. Після правильного кріплення сидіння до основи на дисплеї праворуч засвітиться зелене світло.



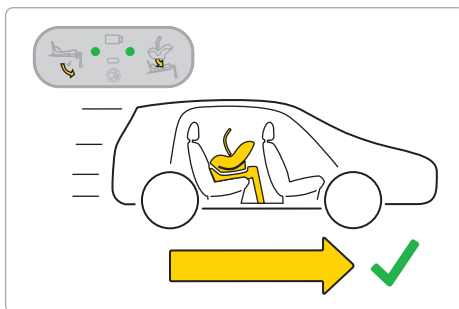
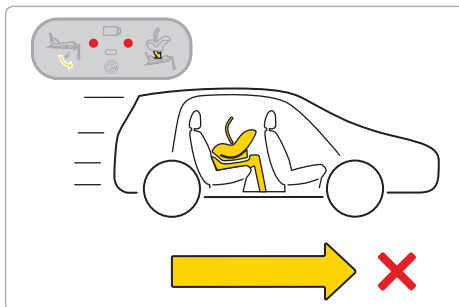
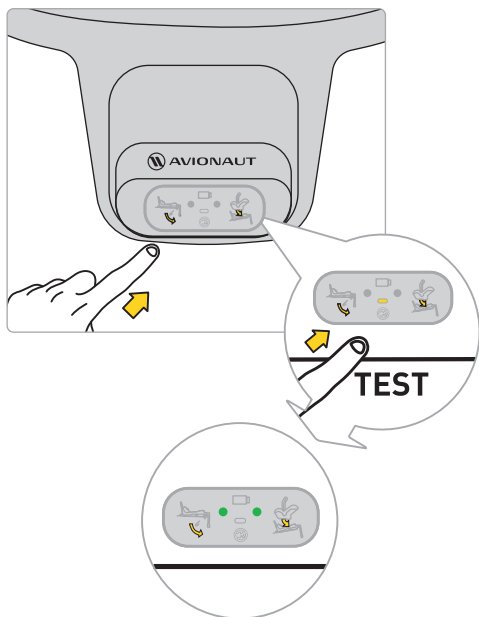











Пам'ятайте: використовуйте автокрісло лише спинкою в напрямку руху.



Перш ніж вирушити з дитиною в подорож, протестуйте електронну систему бази. Після правильного кріплення сидіння та правильної установки ніжки на дисплеї з'являться дві зелені точки.

Якщо з'являються червоні крапки, переконайтеся, що автокрісло та основа встановлені правильно.



			
			
Sound			
Lights			



12

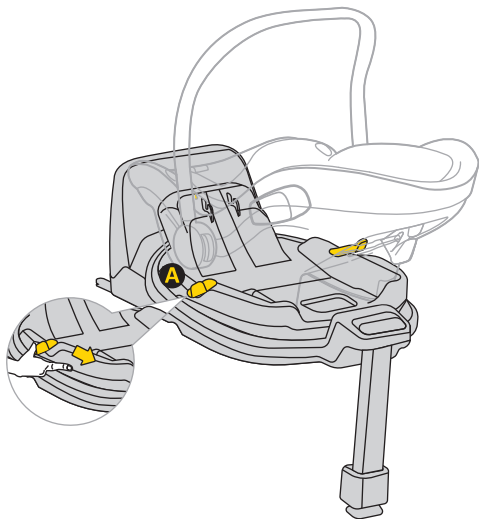

12 крок

Щоб повернути сидіння, потягніть або натисніть на важіль **A** та поверніть сидіння в потрібному напрямку однією рукою.



13

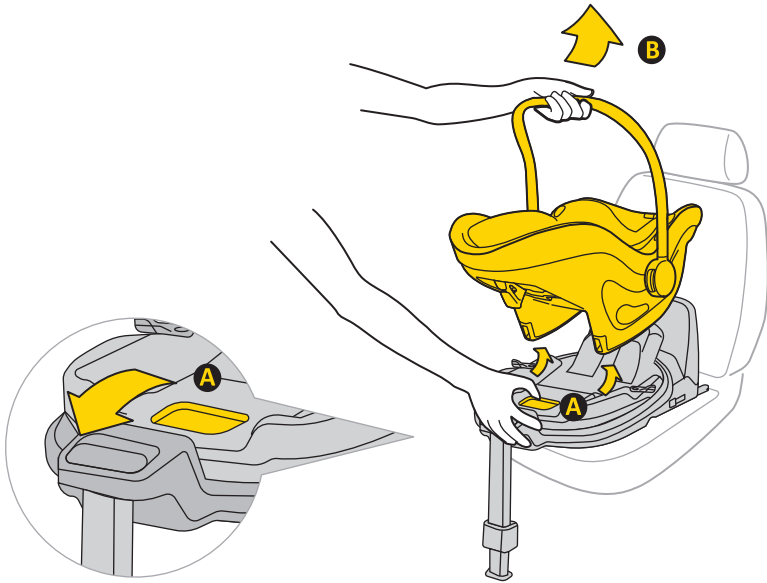

13 крок

Щоб зняти автокрісло з основи, потягніть за ручку розблокування **A** та обережно нахиліть сидіння вперед, одночасно піднімаючи його.

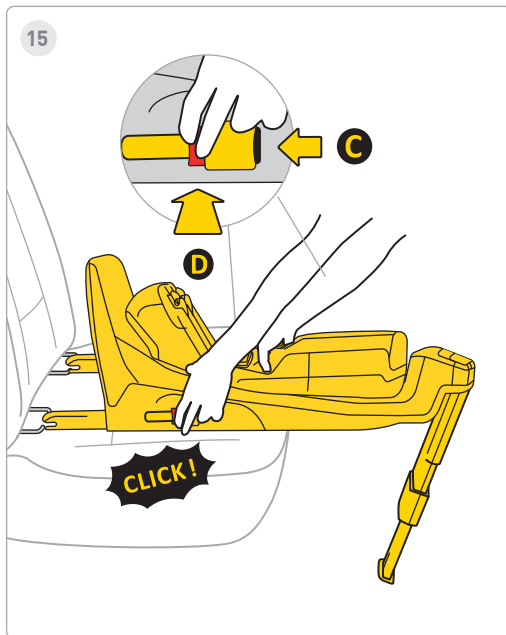
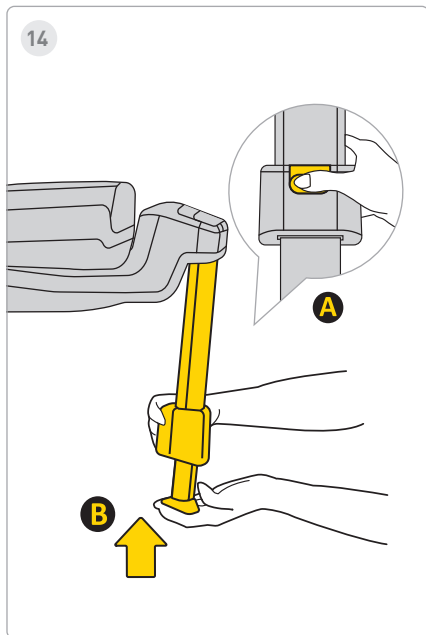

14 крок

Щоб вставити ніжку, натисніть кнопку **A** та вставте ніжку **B** у вихідне положення, а потім складіть її, щоб зберегти простір.

15 крок

Щоб зняти основу з кріплень Isofix автомобіля, спочатку натисніть кнопку блокування **C**, потім натисніть кнопку розблокування **D** і поверніть гачки Isofix у вихідне положення.

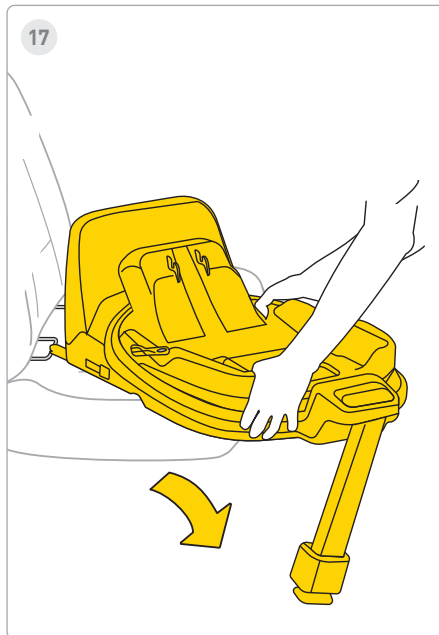
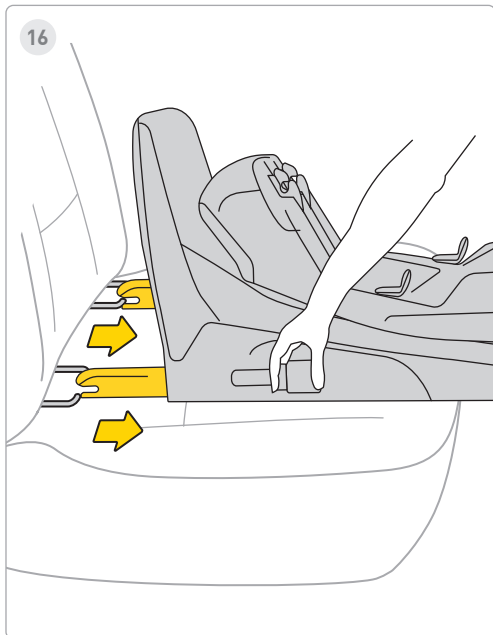

16 крок

Вставте Isofix у максимальне місце.

17 крок

Зніміть основу з автомобіля.

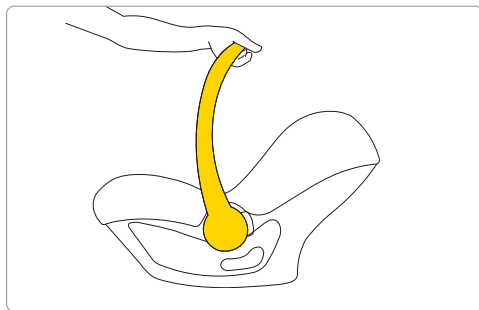
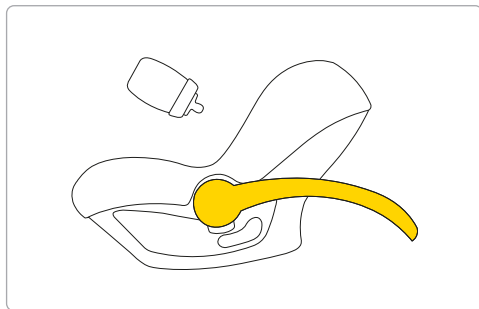
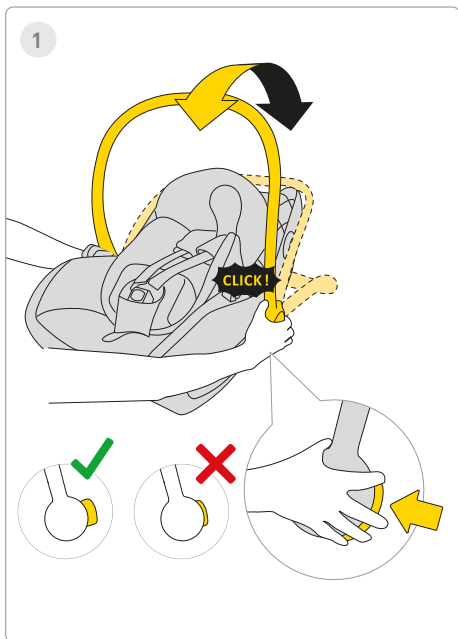

1 крок

Щоб погодувати дитину, натисніть на кнопки з обох боків автокрісла і посуňte ручку за автокрісло. Ручку можна повертати як назад - за сидіння автомобіля, так і вперед.



УВАГА!

Автокрісло призначене для перевезення дитини в автомобілі. Не використовуйте його як пуштушку.



2

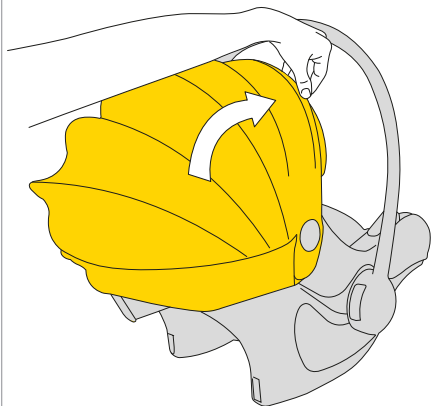

3

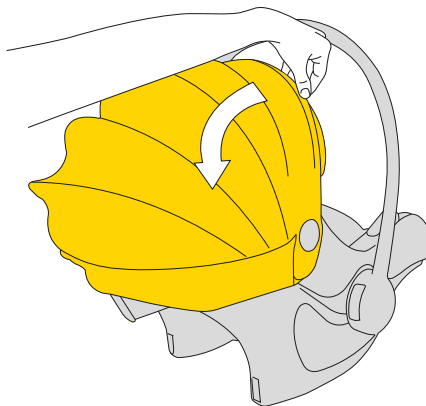
**2** крок

Щоб накрити сонцезахисний навіс, потягніть пластиковий каркас навісу та посуňte його, щоб накрити дитину.

3 крок

Щоб розкрити сонцезахисну зону, натисніть на пластикову раму за автомобільним сидінням.



4

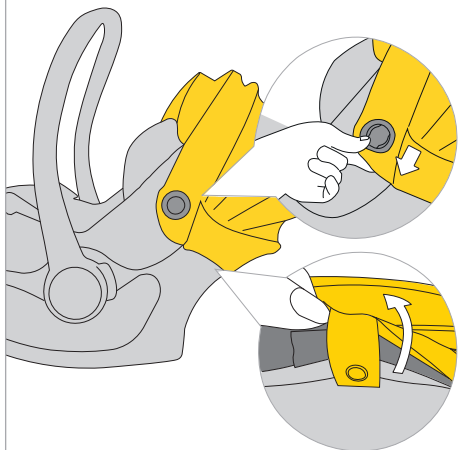

5

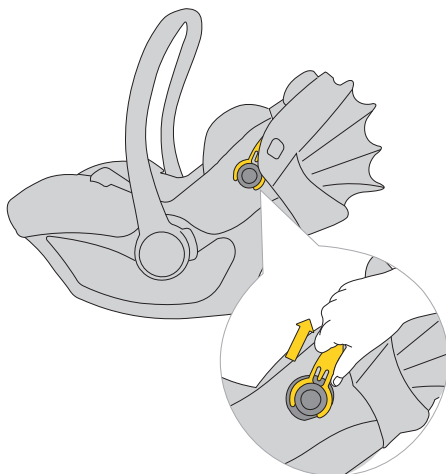
**4** крок

Щоб зняти капюшон, від'єднайте тканину від точок кріплення

5 крок

Потім потягніть пластиковий каркас навісу і витягніть його з кріплення з обох боків автокрісла.



6

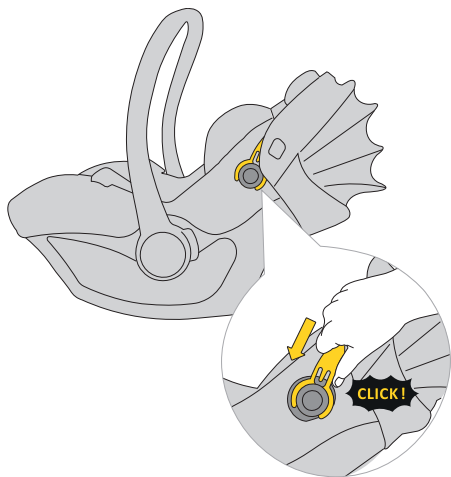

7

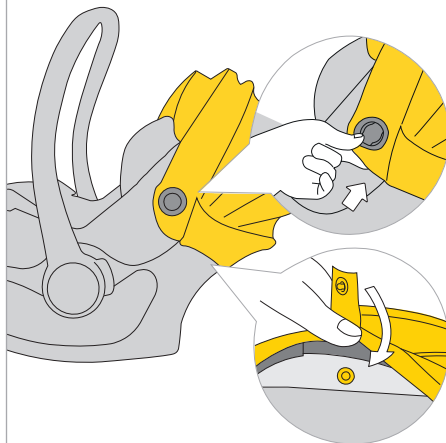
**6** крок

Щоб встановити капюшон, зафіксуйте тканину в точках кріплення.

7 крок

Потім закріпіть тканинні застібки купола на корпусі.

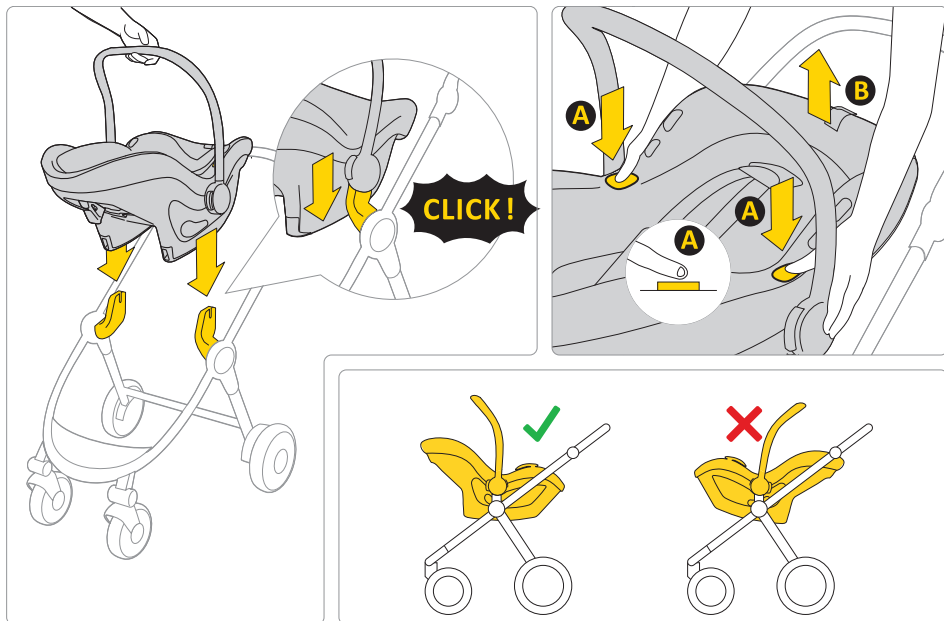

Автокрісло Pixel 3 можна встановити обличчям до батьків на будь-яку схвалену коляску.

Щоб зняти автокрісло з рами коляски, натисніть кнопку **A** з обох боків автокрісла та підніміть його.

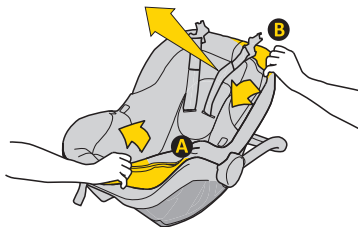
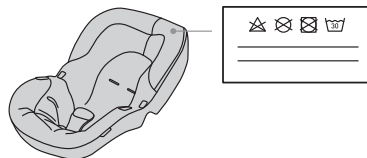
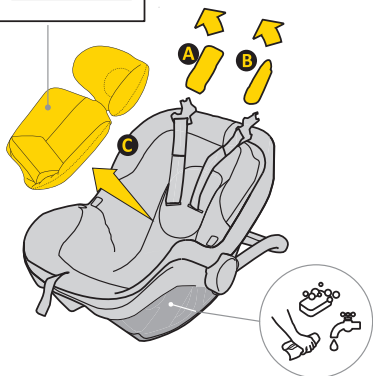
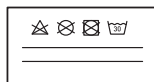

Щоб випрати оббивку, дотримуйтеся наданих інструкцій з прання.

Ви легко знімете оббивку з автокрісла. Дотримуйтеся інструкцій, зображених на малюнках.

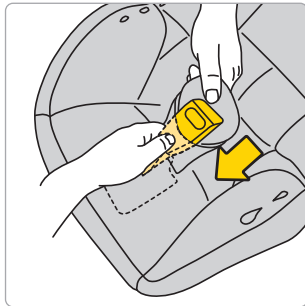
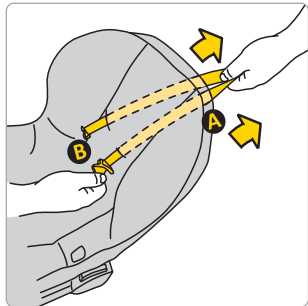
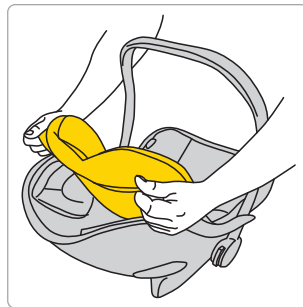
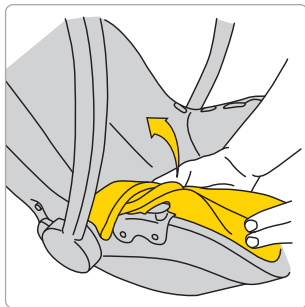
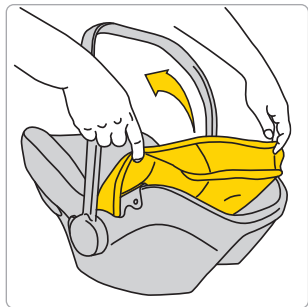

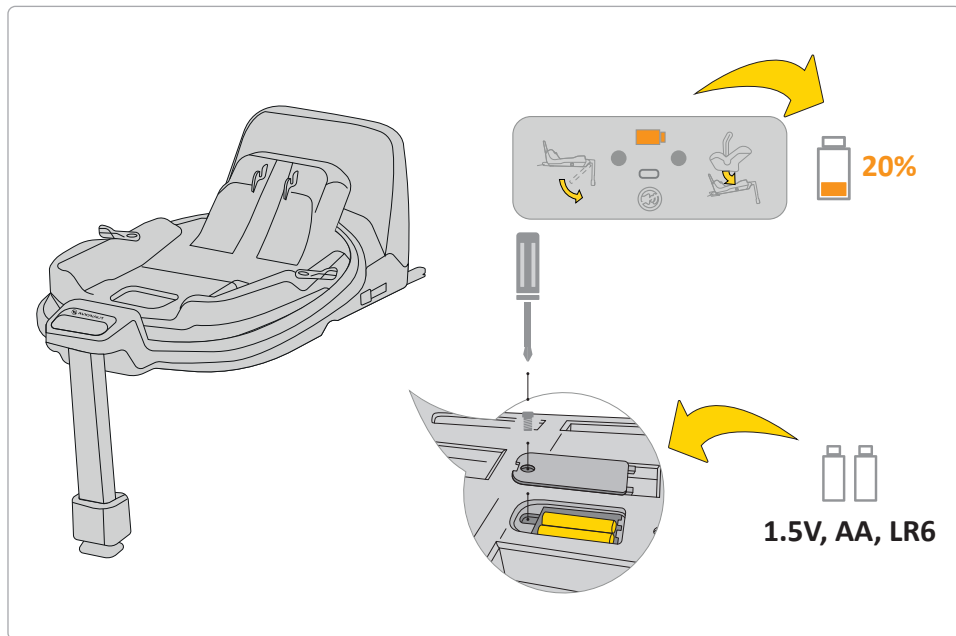

Якщо індикатор батареї на дисплеї помаранчевий, її потрібно замінити. Для цього зніміть кришку в основі та вийміть батарейки.

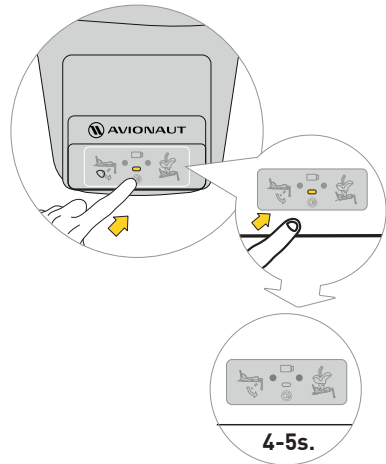
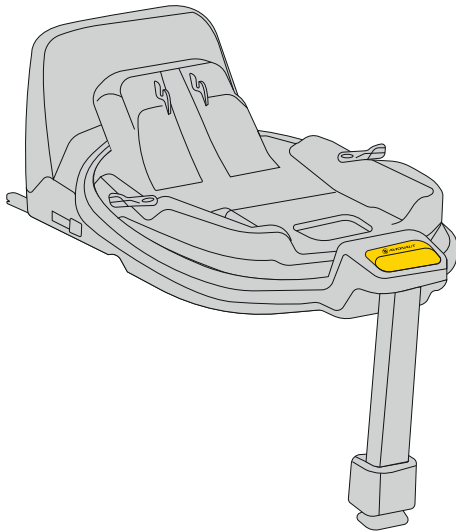

Щоб вимкнути звук, натисніть кнопку дисплея протягом 4-5 секунд. На дисплеї все одно відобразиться правильний/неправильний ремінь безпеки та кріплення основи, але звук буде вимкнено.

Безпека, використання та подорожі

- Перед покупкою кожне автокрісло слід встановити в машину, щоб перевірити, чи можна його правильно встановити та використовувати в цій конкретній моделі. Переконайтеся, що автокрісло відповідає типу транспортного засобу – один із найважливіших критеріїв безпеки. Допомога продавця під час первинного встановлення також гарантує, що налаштування буде повністю правильним.
- Пам'ятайте, за безпеку дитини під час водіння завжди відповідають батьки.
- Ніколи не залишайте дитину без нагляду в автокріслі, як всередині, так і зовні автомобіля.
- Ніколи не тримайте дитину на колінах під час водіння.
- Найбезпечніше місце для вашої дитини під час подорожі – це заднє сидіння автомобіля.
- Перед кожною поїздкою перевіряйте, чи не пристебнуті ремені безпеки пошкоджені або перекручені.
- Коли автокрісло встановлено, спинка сидіння заднє сидіння транспортного засобу має бути замкнене, а не замкнене рухатися.
- Перед кожною поїздкою переконайтеся, що Pixel 3 автомобільне сидіння не защемлене дверима або під загрозою рух від багажу або спинки сидіння.
- Переконайтеся, що весь багаж у машині надійно закріплений.
- Не використовуйте сидіння Pixel 3 без набивки, як це частина системи, яка забезпечує безпеку дитини.
- Під час тривалих подорожей робіть короткі перерви. Вашій дитині теж потрібно рухатися.
- Завжди накривайте автокрісло, коли залишаєте машину припаркованою на сонячному місці. Оббивка, металеві або пластикові деталі можуть перегрітися і обпекти дитину.
- Завжди закріплюйте дитину в автокріслі ременями безпеки, навіть коли крісло використовується поза автомобілем. Переконайтеся, що ремені безпеки закріплені належним чином, щоб дитина могла правильно розміститися в сидінні.
- Ми не радимо купувати вживані автокрісла для дітей – ви ніколи не можете бути впевнені в їх історії. Однак, якщо ви вирішите купити вживане

сидіння, вибирайте те, історію використання якого ви знаєте.

- Не використовуйте крісло Pixel 3 більше 10 років.
- Замініть своє сидіння, якщо воно потрапило в аварію.
- Не вносьте жодних змін у сидіння. Вони можуть призвести до часткової або повної втрати безпеки продукту.
- Виробник визнає, що крісло може залишати вм'ятини на оббивці автомобіля. Це неминуче через вимогу щільного прилягання сидіння. Виробник не несе відповідальності за будь-яку шкоду, яка може виникнути в результаті.
- Переконайтеся, що ремені правильно закріплені, щоб дитина правильно розташовується в сидінні.
- Ремені безпеки, що утримують дитину, не повинні бути використовувалися без чохла.
- Переконайтеся, що ви можете помістити максимум один палець між ременем і дитиною (1 см). Якщо це відстань більша, затягніть ремінь.
- Вставка Pixel 3 складається з кількох елементів. Відрегулюйте їх так, щоб висота ременів безпеки сидіння була паралельна рівню плечей дитини.
ПАМ'ЯТАЙТЕ: кожна дитина має різні пропорції

тіла – регулярно перевіряйте положення ременя відносно плечей. Це необхідно для забезпечення безпеки дитини в автокріслі.

- Якщо ви хочете захистити дитину від сонця, прикріпіть і розгорніть сонцезахисний козирок. Козирок є окремою частиною дитячого крісла.
- Використовуйте дитяче безпечне крісло Pixel 3, якщо зріст вашої дитини становить від 40 см до 86 см і вагою не більше 13 кг.
- Встановлюючи сидіння Pixel 3, використовуйте сидіння обличчям вперед, яке оснащено триточковими ременями безпеки, ремені потрібно натягнути та протягнути через усі точки сидіння, позначені синім кольором. Інструкції щодо правильного встановлення можна знайти в цьому посібнику та на наклейці Pixel, розташованій збоку сидіння.
- Використовуйте лише дитяче крісло, спрямоване вперед, яке оснащено триточковими ременями безпеки відповідно до стандарту ECE R16.
- Перевірте правильність встановлення дитячого крісла. Якщо один із світлодіодів світиться червоним, виправте установку сидіння та повторіть перевірку. Робіть це, доки не загориться зелений світлодіод.

- Безпечне крісло Pixel 3 продається в комплекті з бампером, який потрібно розмістити збоку від безпечного сидіння.

Технічне обслуговування та гігієна

1. Оббивка сидіння Pixel 3 може бути прання в пральній машині при температурі до 30°C зі швидкістю віджимання до 600 об/хв.
2. Інші компоненти сидіння можна мити водою з милом за допомогою м'якої губки.
3. Тримайте своє місце в чистоті. Не використовуйте зволожуючі або агресивні миючі засоби.
4. Не використовуйте мастила, агресивні хімічні речовини або зволожувачі як для рухомих частин, так і для інших компонентів сидіння.

Навколишнє середовище

- Деталі пластикової упаковки слід тримати в недоступному для дітей місці, щоб уникнути ризику вдавнення.
- Батареї, що живлять інформаційну панель, розташовану в основі сидіння, слід утилізувати належним чином.

- З метою захисту навколишнього середовища, коли сидіння більше не використовується, будь ласка, утилізуйте його на відповідному підприємстві з утилізації відходів відповідно до місцевих правил.

Питання

- Якщо у вас виникли запитання, зателефонуйте до свого продавця або авторизованого дистриб'ютора. Будь ласка, підготуйте наступну інформацію:
 - вік, зріст і вага вашої дитини,
 - марку та модель автомобіля та місце сидіння, де ви встановлюєте крісло Pixel 3 у транспортному засобі.

Гарантія

- На Pixel 3 поширюється 24-місячна гарантія.
- Цим ми запевняємо, що продукт був виготовлено відповідно до чинних європейських стандартів безпеки та якості, і що на момент покупки виріб не має виробничих дефектів і дефектів матеріалів..
- Гарантія дійсна в країні придбання та виконується авторизованим дистриб'ютором.
- Гарантія поширюється на будь-які виробничі дефекти матеріалів і виготовлення за умови, що

продукт використовується першим кінцевим користувачем згідно з інструкцією з експлуатації за звичайних умов протягом 24 місяців із дати покупки. Aviapoint бере на себе відповідальність за ремонт або заміну несправного продукту; проте власник гарантії вирішує спосіб усунення дефекту та вирішення претензії.

- Гарантія не поширюється на пошкодження, спричинені повсякденним використанням, такі як знос тканини, а також природне вицвітання кольорів і погіршення якості матеріалу внаслідок нормального старіння виробу.
- Гарантія також не поширюється на пошкодження, спричинені випадковим знищенням, недотриманням інструкції з експлуатації, неналежним використанням, пошкодженням через недбалість, пожежею, контактом з рідиною або іншими зовнішніми причинами.
- На момент пред'явлення претензії по гарантії сидіння Pixel 3 повинно мати всі ярлики або ідентифікаційні номери, і його може обслуговувати лише уповноважена особа.

Хочете подати претензію?

- Якщо ви помітили дефект і хочете подати претензію, зверніться до продавця, у якого ви придбали Pixel 3. Повідомляючи про претензію, ви повинні надати докази покупки, яка повинна бути здійснена протягом 24 місяців, що передували заявці на обслуговування.
- Якщо виникне необхідність відправити продукт до а пункту обслуговування, повернути товар дистриб'ютору або продавцю. Одночасно узгодьте спосіб доставки та її вартість, оскільки це може призвести до того, що гарант відмовиться покривати витрати на доставку. Пошкодження та/або дефекти, на які не поширюється наша гарантія чи права споживача, і/або пошкодження та/або дефекти продукту, на які не поширюється наша гарантія, можуть бути відремонтовані за узгоджену плату.
- Замініть своє крісло на нове, якщо воно потрапило в аварію. Вам знадобляться: поліцейський протокол про аварію, фотографія аварії, на якій видно сидіння, або інформація від поліції, яка підтверджує подію, доказ покупки, підтвердження від страхової компанії, що сидіння не було

включено в компенсацію, гарантія картку та надіслати нам місце аварії.

з неможливістю перевірити справжність цих товарів, гарантія на них не поширюється.

Права споживачів

- Споживачі мають права відповідно до чинного законодавства, яке може відрізнятися залежно від країни. Це гарантія не впливає на права споживача згідно з відповідним національним законодавством.
- Ця гарантія була підготовлена Ł.KARWALA, зареєстрованою в Польщі.

Адреса компанії: Ł.KARWALA
Szarlejka,
ul. Łukaszewicza 172
42-130 Wręczyca Wielka, Poland

(1) Продукти, придбані з видаленими або зміненими етикетками чи ідентифікаційними номерами, вважаються недозволенними. У зв'язку

ADRESS:

Ł.KARWALA
Szarlejka, ul. Łukaszewicza 172
42-130 Wręczyca Wielka
Poland

Telefon: +48 34 317 66 10
Fax: +48 34 317 66 95
E-mail: avionaut@avionaut.com
www.avionaut.com